

# ASSISTANT®

## PROJECTION ALARM CLOCK WITH RADIO

Model AH-1522



### OWNER'S MANUAL

ENGLISH

- 1 -

ENGLISH

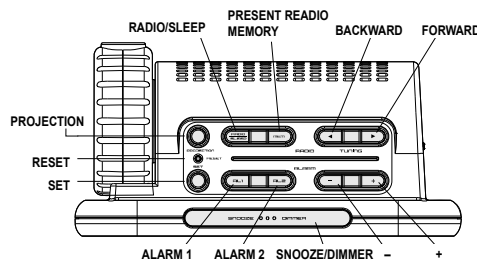

ENGLISH

- 2 -

ENGLISH

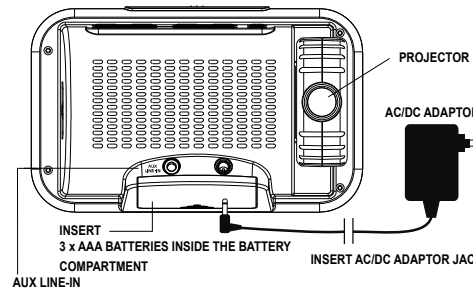
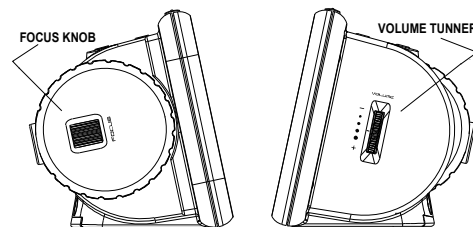

ENGLISH

- 3 -

ENGLISH

## INSTALLATION

Plug the AC/DC adaptor to any household AC outlet, then plug the DC jack to the back of the clock radio. Your clock radio is ready to work for you.

## BATTERY BACK-UP INSTALLATION

In the event that the AC/DC adaptor power is disconnected or a power failure or other interruptions occur, the back-up batteries will maintain the time and alarm settings.

Wake-by-Buzzer still functions by battery back-up. The radio, projection clock, LCD backlight and the Wake-by-Radio will resume to work when AC power is restored.

1. Remove the battery cover at the bottom of the clock radio.
2. Insert 3 x AAA batteries (alkaline batteries preferred) by observing the + and - polarity signs inside the battery compartment.
3. Replace the battery cover, making sure the cover locks into place.

**Note:** for best reception, release and extend the FM wire antenna. Do not strip, alter or attach to other antennas.

ENGLISH

- 4 -

ENGLISH

## LCD VIEWING ANGLE

This clock radio is designed for bedside use. The effective viewing angle of the LCD display is described in the attached drawing.

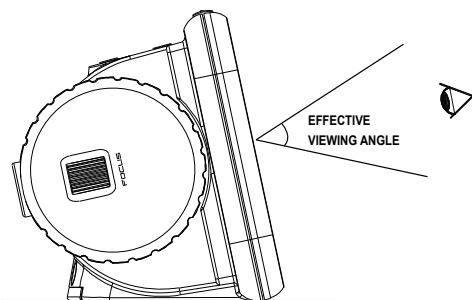

ENGLISH

- 5 -

ENGLISH

## TO SET TIME

1. Press **[SET]** to enter time set mode, the time digits flash.
2. Press **[+]** or **[-]** on the top of your clock radio to set your desired time. Press and hold **[-]/[+]** will accelerate setting in faster speed.

## TO SET 12HR OR 24 HR TIME FORMAT

1. Then press **[SET]** again, the clock display shows 24Hr and flashes.
2. Press **[+]** or **[-]** to select 12Hr or 24Hr. When 12Hr time format is selected, the PM icon will appear on the clock display to indicate the afternoon time.

ENGLISH

- 6 -

ENGLISH

## TO SET THE SNOOZE DURATION

1. Press **[SET]** again, the clock display shows Zz and 05 flashes.
2. Press **[+]** or **[-]** to set your desired snooze duration from 5 to 60 minutes.
3. Press **[SET]** again (or if no key is pressed within 5 seconds) to return to normal clock display mode.

## TO SET THE ALARMS

1. To set Alarm 1, press **[ALM 1]** button once, the clock display shows 1 and 6:00 flashes.
2. Press **[+]** or **[-]** to set your desired alarm time. Press and hold **[+]** or **[-]** will accelerate setting in faster speed.
3. Press **[ALM 1]** again to select Wake-by-Buzzer (🔔 icon appears) or Wake-By-Radio (🎵 icon appears)
5. To set Alarm 2, just repeat Step 1-3 above but use **[ALM 2]** button.

ENGLISH

- 7 -

ENGLISH

## TO TURN ON OR OFF ALARM 1 AND/OR ALARM 2

1. Press **[ALM 1]** or **[ALM 2]** button once to review the currently set alarm time(s).
2. Press the button again to turn on or turn off the alarm. When the alarm is turned on, the related alarm icon appears. When no alarm icon is showing, the related alarm icon is off and the alarm function is turned off.

## TO STOP AND RESET THE ALARM TO COME ON THE NEXT DAY

When Alarm 1 sounds, press the **[ALM 1]** button to stop the alarm sound and automatically reset it to come on the following day. Similarly, stop the alarm by pressing **[ALM 2]** button when Alarm 2 sounds.

ENGLISH

- 8 -

ENGLISH

### TO USE THE SNOOZE ALARM

When alarm sounds, press the **[SNOOZE/DIMMER]** once, the alarm will be silenced and come on again according to the set snooze duration.

### TO USE THE PROJECTION CLOCK

Press **[PROJECTION]** button to turn on or off the projection clock. Turn the focus knob on the projector to adjust the image of the projected time onto the wall or ceiling. Press and hold the **[PROJECTION]** button for 2 seconds to flip the projected time 180 degree.

ENGLISH

- 9 -

ENGLISH

### TO USE THE HI-LO DIMMER

This clock radio features an adjustable display backlight with dim, medium and bright settings. To select a backlight setting, press the **[SNOOZE/DIMMER]** button until the brightness is reached. This setting can only be selected when the radio is not playing.

**Note:** Please note the always-on backlight will not work while the clock is operating on battery power.

### TO SET UP THE FM ANTENNA

Extend the FM wire antenna fully and vary the direction for best FM reception. Do not strip, alter or attach to other antennas.

ENGLISH

- 10 -

ENGLISH

### TO TUNE AND PLAY THE RADIO

1. Press **[SLEEP/RADIO]**, the clock display will show "ON" and flashes.
2. Then press **[▶]** or **[◀]** to tune into a desired radio station. To scan the stations, press **[▶]** or **[◀]** for a few seconds and release. The radio will search and stop on the next strong station. **Remark:** keep your radio away from fluorescent lamps, which may cause interference to the radio.
3. You may also use the MEMORY function to select a preset radio station. See the TO USE THE MEMORY SET FUNCTION.
4. Rotate the VOLUME dial to adjust the volume level.
5. Press **[SNOOZE/DIMMER]** button to turn off the radio.

ENGLISH

- 11 -

ENGLISH

### TO USE THE MEMORY SET (RADIO PRESET) FUNCTION

This clock radio features a total of 5 preset memory of FM radio. These allow you to preset your favorite stations and access them quickly.

1. Turn on the radio by press of **[RADIO / SLEEP]**. Press **[▶]** or **[◀]** to select a radio station you like to preset memory.
2. Then press and hold the MEMORY until "MEM" appears and "01" flashes below the time digits.
3. Then press **[MEMORY]** again to store Memory 01.
4. Press **[▶]** or **[◀]** to select another station you like to preset. Then press and hold **[MEMORY]** until "MEM" appears and "01" flashes below the time digits. Press **[+]** or **[-]** button to select "02" on the lower display, then press **[MEMORY]** again to store.
5. Repeat Step 4 to preset up to five FM stations.
6. To listen to a preset station at any time, simply press the **[MEMORY]** to select a preset station while the radio is on.
7. To edit a preset station, select another station and then repeat Step 2-4. This overrides the original setting.

ENGLISH

- 12 -

ENGLISH

### TO USE THE SLEEP TIMER

1. Press the **[RADIO/SLEEP]** button twice to enter the sleep mode. The clock display shows the SLEEP icon and "5" (5 minutes) and flashes, keep pressing the **[RADIO/SLEEP]** to select a 10-, 15-, 30-, 45-, 60-, 75-, 90-minute sleep timer. The sleep timer display remains for few seconds and then returns to normal clock display. The SLEEP icon will appear, showing the radio timer is activated.
2. The radio will play for the programmed sleep time and then shut off. To check how many sleep time is remaining, press **[RADIO/SLEEP]** button once.
3. To turn off the radio before the sleep time has elapsed, press **[SNOOZE/DIMMER]** once.

ENGLISH

- 13 -

ENGLISH

### TROUBLE SHOOTING

If your clock displays irrelevant time or does not function properly, which maybe caused by electro-static discharge or other interference, use a thin object to press the **[RESET]** button on top. The clock radio will be reset to default settings and you need to set it again.

### CARE OF YOUR PRODUCT

1. Place your clock radio on a stable surface, away from sources of direct sunlight or excessive heat or moisture.
2. Protect your furniture when placing your units on a natural wood and lacquered finish by using a cloth or protective material between it and the furniture.
3. Clean your unit with a soft cloth moistened only with mild soap and water. Stronger agents such as benzine, thinner or similar materials can damage the surface of the unit. Make sure the unit is unplugged before cleaning.

ENGLISH

- 14 -

ENGLISH

4. Do not mix old and new batteries. Do not mix alkaline, standard (carbon-zinc), or rechargeable (nickel-cadmium) batteries.
5. If the unit is not to be used for a prolonged period, such as a month or longer, remove the batteries to prevent possible corrosion. Should the battery compartment become corroded or dirty, clean the compartment thoroughly and replace the batteries.

ENGLISH

- 15 -

ENGLISH

Stamp	Печать магазина
<input type="text"/>	
Date of sale	Дата продажи
<input type="text"/>	
Model	Номер модели
<input type="text"/>	
Warranty period	Гарантийный срок
<input type="text"/>	

WWW.TIWELL.COM  
WWW.ASSISTANT.UA



ENGLISH

- 13 -

ENGLISH

ENGLISH

- 14 -

ENGLISH

ENGLISH

- 15 -

ENGLISH

ENGLISH

- 16 -

ENGLISH

# ASSISTANT®

## ЧАСЫ С ПРОЕКЦИЕЙ ВРЕМЕНИ, БУДИЛЬНИКОМ И РАДИО

PM 12:38 Модель АН-1522



### РУКОВОДСТВО ПО ЭКСПЛУАТАЦИИ

RUSSIAN

- 1 -

РУССКИЙ

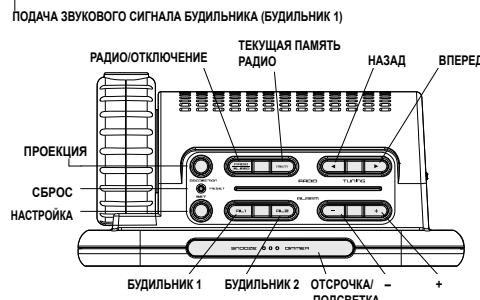

RUSSIAN

- 2 -

РУССКИЙ

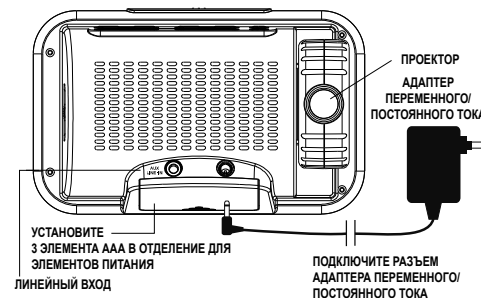
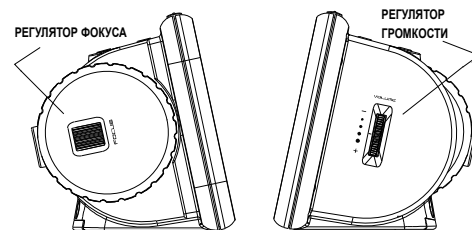

RUSSIAN

- 3 -

РУССКИЙ

## УСТАНОВКА

Подключите адаптер переменного/постоянного тока в сеть переменного тока, затем вставьте его разъем в гнездо питания радиочасов. Радиочасы готовы к работе.

## УСТАНОВКА РЕЗЕРВНОЙ БАТАРЕИ

В случае отключения сетевого адаптера либо из-за сбоя в сети питания, благодаря резервным батареям, сохраняются настройки времени и будильника.

При питании от батарей, функция подачи звукового сигнала будильника продолжает работать. Радио, проектор времени, светодиодная подсветка и функция включения радио по будильнику заработают после возобновления питания от сети переменного тока.

1. Снимите крышку отделения для элементов питания в нижней части радиочасов.
2. Вставьте 3 элемента ААА (желательно, щелочного типа), соблюдая при этом полярность, ориентируйтесь по знакам + и - внутри отделения для элементов питания.

RUSSIAN

- 4 -

РУССКИЙ

3. Установите крышку отделения на место, убедитесь, что она зафиксировалась.

**Примечание:** для улучшения качества приема, вытаскивайте штатную FM-антенну. Не разбирайте и не модифицируйте ее, не подключайте другие антенны.

## УГОЛ ОБЗОРА ЖК-ДИСПЛЕЯ

Радиочасы предназначены для установки на тумбочку у кровати.

Оптимальный угол обзора ЖК-дисплея показан на следующем рисунке:

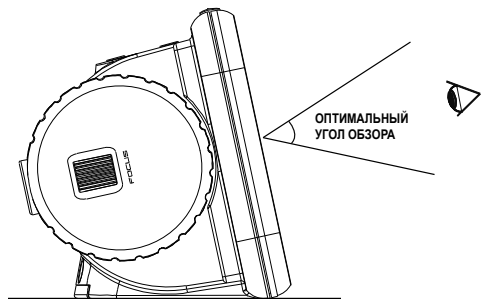

RUSSIAN

- 5 -

РУССКИЙ

## УСТАНОВКА ВРЕМЕНИ

1. Нажмите кнопку [SET], чтобы перейти в режим установки времени, числа времени начнут мигать.
2. Нажимая кнопки [+] или [-], находящиеся на верхней крышке радиочасов, установите нужное время. Если нажать и удерживать одну из кнопок [+] или [-], настройка будет происходить быстрее.

## УСТАНОВКА ФОРМАТА ВРЕМЕНИ 12 ИЛИ 24 ЧАСА

1. Вновь нажмите кнопку [SET], на часах отображается мигающий значок 24Hr.
2. Нажимая кнопки [+] или [-], выберите формат времени 12Hr или 24Hr. Если выбран формат времени 12Hr, на дисплее часов отобразится значок PM, означающий вторую половину дня.

RUSSIAN

- 6 -

РУССКИЙ

## НАСТРОЙКА ДЛИТЕЛЬНОСТИ ОТСРОЧКИ

1. Вновь нажмите кнопку [SET], на дисплее часов появятся мигающие значки Zz и 05.
2. Нажимая кнопку [+] или [-], установите нужное время отсрочки сигнала, от 5 до 60 минут.
3. Вновь нажмите кнопку [SET] (либо не нажимайте кнопку в течение 5 секунд), часы перейдут в штатный режим отображения времени.

RUSSIAN

- 7 -

РУССКИЙ

## НАСТРОЙКА БУДИЛЬНИКА

1. Чтобы установить сигнал будильника 1, однократно нажмите кнопку [ALM 1], на дисплее часов отобразится цифра 1 и мигающее время 6:00.
2. Нажимая кнопку [+] или [-], установите нужное время подачи сигнала. Если нажать и удерживать одну из кнопок [+] или [-], настройка будет происходить быстрее.
3. Вновь нажмите кнопку [ALM 1], чтобы выбрать функцию подачи тонового сигнала (появляется значок 📞) либо включения радио по будильнику (появляется значок 🎵).
4. Чтобы установить сигнал будильника 2, повторите вышеописанные шаги 1 - 3, но нажимайте кнопку [ALM 2].

RUSSIAN

- 8 -

РУССКИЙ

## ВКЛЮЧЕНИЕ И ОТКЛЮЧЕНИЕ БУДИЛЬНИКА 1 И/ИЛИ БУДИЛЬНИКА 2

1. Однократно нажмите кнопку [ALM 1] или [ALM 2], чтобы проверить текущее установленное время будильника.
2. Вновь нажмите эту кнопку, чтобы включить или выключить будильник. Если будильник включен, появляется соответствующий значок будильника. Если значок будильника не отображается, значит, он выключен, и сигнал подаваться не будет.

## ОСТАНОВКА СИГНАЛА БУДИЛЬНИКА И ЕГО ПОДАЧА НА СЛЕДУЮЩИЙ ДЕНЬ

Если сработал будильник 1, нажмите кнопку [ALM 1], чтобы остановить его и автоматически установить его подачу на следующий день. Точно так же, остановите сигнал будильника 2, нажав кнопку [ALM 2].

## ИСПОЛЬЗОВАНИЕ ОТСРОЧКИ СИГНАЛА БУДИЛЬНИКА

Когда сработал будильник, однократно нажмите кнопку [SNOOZE/DIMMER], подача сигнала прекратится и возобновится по истечении установленного времени отсрочки.

## ИСПОЛЬЗОВАНИЕ ПРОЕКТОРА ВРЕМЕНИ

Чтобы включить проектор времени, нажмите кнопку [PROJECTION]. Вращая регулятор фокуса, отрегулируйте резкость проецируемого изображения времени на стене или на потолке. Чтобы повернуть проецируемое изображение на 180 градусов, нажмите и удерживайте кнопку [PROJECTION] в течение 2 секунд.

## РЕГУЛИРОВАНИЕ ЯРКОСТИ ПОДСВЕТКИ

Дисплей часов снабжен подсветкой с регулируемой яркостью, с низким, средним и ярким уровнем. Чтобы настроить яркость подсветки, жмите кнопку [SNOOZE/DIMMER], пока не установится нужная яркость. Настройку можно производить только при выключенном радио.

**Примечание:** отметьте, что постоянная подсветка не будет работать при питании часов от резервной батареи.

## УСТАНОВКА FM-АНТЕННЫ

Вытащите FM-антенну на всю длину и, наклоняя ее в разные стороны, добейтесь наилучшего приема радиостанции. Не разбирайте и не модифицируйте ее, не подключайте другие антенны.

## НАСТРОЙКА И ПРОСЛУШИВАНИЕ РАДИО

1. Нажмите кнопку [SLEEP/RADIO,] на дисплее часов отобразится и замигает значок "ON".
2. Нажимая кнопки [▶] или [◀], настройтесь на нужную радиостанцию. Для сканирования диапазона, нажмите кнопку [▶] или [◀] на несколько секунд и отпустите ее. Радиоприемник начнет поиск и остановится на следующей станции с сильным сигналом. Замечание: устанавливайте радио вдали от ламп дневного света, так они могут создавать помехи его работе.
3. Для выбора радиостанции можно также использовать функцию памяти MEMORY. См. пункт ИСПОЛЬЗОВАНИЕ ФУНКЦИИ ПАМЯТИ.
4. Вращая регулятор громкости VOLUME, отрегулируйте громкость звука.
5. Чтобы выключить радио, нажмите кнопку [SNOOZE/DIMMER].

## ИСПОЛЬЗОВАНИЕ ФУНКЦИИ ПАМЯТИ (ИЗБРАННЫЕ РАДИОСТАНЦИИ)

Радиочасы могут запоминать настройки 5 радиостанций. Это позволяет вам сохранить свои любимые радиостанции и быстро на них переключаться.

1. Включите радио, нажав кнопку [RADIO / SLEEP]. Нажимая кнопку или , выберите радиостанцию, которую вы хотите записать в память.
2. Затем нажмите и удерживайте кнопку [MEMORY], пока на дисплее не появится значок "MEM", а ниже чисел времени не замигает значок "01".
3. Вновь нажмите кнопку [MEMORY], чтобы сохранить избранную радиостанцию 01.
4. Нажимая кнопку или , выберите другую радиостанцию. Затем нажмите и удерживайте кнопку [MEMORY], пока на дисплее не появится значок "MEM", а ниже чисел времени не замигает значок "01". Нажимая кнопку + или -, выставьте внизу дисплея значение "02", затем вновь нажмите кнопку MEMORY, чтобы сохранить радиостанцию.
5. Повторите шаг 4 для запоминания пяти FM-радиостанций.
6. Чтобы перейти к сохраненной в памяти радиостанции, нажмите кнопку [MEMORY] и выберите

нужную радиостанцию; радио должно быть включено.

7. Чтобы отредактировать сохраненную запись, выберите другую радиостанцию и повторите шаги 2-4. При этом исходные настройки переписываются.

## ИСПОЛЬЗОВАНИЕ ТАЙМЕРА ОТКЛЮЧЕНИЯ

1. Дважды нажмите кнопку [RADIO/SLEEP], чтобы перейти в режим настройки отключения. На дисплее часов отобразится значок SLEEP и мигающая цифра "5" (5 минут); удерживая кнопку [RADIO/SLEEP], выберите время таймера 10, 15, 30, 45, 60, 75, 90 минут. Через несколько секунд дисплей переключится в режим отображения времени. Появится значок SLEEP, который указывает на то, что включен таймер радио.
2. Радио будет работать в течение запрограммированного отрезка времени, а затем отключится. Чтобы посмотреть, сколько времени осталось до отключения, однократно нажмите кнопку [RADIO/SLEEP].

3. Чтобы выключить радио до того, как истекло время таймера, однократно нажмите кнопку [SNOOZE/DIMMER].

## УСТРАНЕНИЕ НЕИСПРАВНОСТЕЙ

Если часы неверно отображают время либо работают неправильно, причиной чего может быть разряд статического электричества или помехи от других устройств, с помощью острого предмета нажмите кнопку RESET на верхней крышке устройства. Настройки радиочасов будут сброшены на установки по умолчанию, вам потребуется настроить их заново.

## УХОД ЗА ИЗДЕЛИЕМ

1. Располагайте часы на устойчивой поверхности, вдали от прямых солнечных лучей, источников тепла, в сухом месте.
2. Если устройство ставится на лакированную поверхность из натурального дерева, защитите ее от царапин, поместив под часы кусок ткани либо другого защитного материала.

3. Протирайте устройство мягкой тканью, смоченной только слабым мыльным раствором. Более сильные реагенты, такие как бензин либо похожие материалы могут повредить поверхность устройства. Перед его очисткой, убедитесь, что устройство отключено от сети.

4. Не используйте новые и старые элементы питания вместе. Не используйте одновременно щелочные, обычные (угольно-цинковые) или перезаряжаемые (никель-кадмиевые) элементы питания.
5. Если устройство не будет использоваться в течение длительного времени, например, месяц и более, вытащите из него элементы питания, чтобы избежать возможной коррозии. Если в отделении для элементов питания появилась коррозия или грязь, тщательно очистите его и замените элементы питания.

# ASSISTANT®

## ГОДИННИК З ПРОЕКЦІЄЮ ЧАСУ, БУДИЛЬНИКОМ ТА РАДІО

Модель АН-1522



### РУКОВОДСТВО ПО ЕКСПЛУАТАЦІЇ

UKRAINIAN

- 1 -

УКРАЇНСЬКА

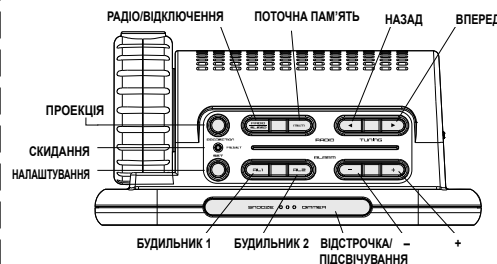

UKRAINIAN

- 2 -

УКРАЇНСЬКА

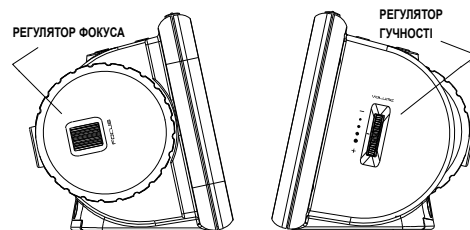

UKRAINIAN

- 3 -

УКРАЇНСЬКА

## ВСТАНОВЛЕННЯ

Підключіть адаптер змінного/постійного струму до мережі змінного струму, а потім вставте його штекер у гніздо живлення радіогодинника. Радіогодинник готовий до роботи.

## ВСТАНОВЛЕННЯ РЕЗЕРВНОЇ БАТАРЕЇ

У разі відключення мережевого адаптера або через збій в мережі живлення, завдяки резервним батареям, збережуться налаштування часу й будильника.

При живленні від батарей, функція подачі звукового сигналу будильника продовжує працювати. Радіо, проектор часу, світлодіодне підсвічування і функція вмикання радіо за будильником працюють після відновлення живлення від мережі змінного струму.

1. Зніміть кришку відділення для елементів живлення в нижній частині радіогодинника.
2. Вставте 3 елементи ААА (бажано, лужного типу), дотримуючись при цьому полярності, орієнтуйтеся по знаках + і - всередині відділення для елементів живлення.

UKRAINIAN

- 4 -

УКРАЇНСЬКА

3. Встановіть кришку відділення на місце, переконайтеся, що вона зафіксувалася.

**Зауваження:** для поліпшення якості прийому, витягніть штиркову FM-антену. Не розбирайте та не модифікуйте її, не підключайте інші антени.

## КУТ ОБЗОРУ РК-ДИСПЛЕЯ

Радіогодинник призначений для встановлення на тумбочку біля ліжка.

Оптимальний кут обзору РК-дисплея показаний на наступному малюнку:

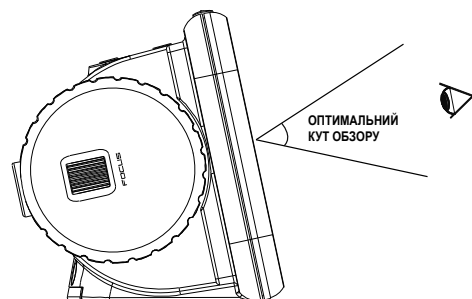

UKRAINIAN

- 5 -

УКРАЇНСЬКА

## ВСТАНОВЛЕННЯ ЧАСУ

1. Натисніть кнопку [SET], щоб перейти в режим установки часу, числа часу почнуть блимати.
2. Натискаючи кнопки [+] або [-], що знаходяться на верхній кришці радіогодинника, встановіть потрібний час. Якщо натиснути і утримувати одну з кнопок [+] або [-], налаштування буде відбуватися швидше.

## ВСТАНОВЛЕННЯ ФОРМАТУ ЧАСУ 12 АБО 24 ГОДИНИ

1. Знову натисніть кнопку [SET], на годиннику відображається значок 24Hr, що блимає.
2. Натискаючи кнопки [+] або [-], виберіть формат часу 12Hr або 24Hr. Якщо вибрано формат часу 12Hr, на дисплеї годинника відобразиться значок PM, що означає другу половину дня.

UKRAINIAN

- 6 -

УКРАЇНСЬКА

## НАЛАШТУВАННЯ ТРИВАЛОСТІ ВІДСТРОЧКИ

1. Знову натисніть кнопку [SET], на дисплеї годинника з'являться значки Zz і 05, що блимають.
2. Натискаючи кнопку [+] або [-], встановіть потрібний час відстроки сигналу, від 5 до 60 хвилин.
3. Знову натисніть кнопку [SET] (або не натискайте кнопку протягом 5 секунд), годинник перейде в штатний режим відображення часу.

UKRAINIAN

- 7 -

УКРАЇНСЬКА

## НАЛАШТУВАННЯ БУДИЛЬНИКА

1. Щоб встановити сигнал будильника 1, одноразово натисніть кнопку [ALM 1], на дисплеї годинника відобразиться цифра 1 і час 6:00, що блимає.
2. Натискаючи кнопку [+] або [-], встановіть потрібний час подачі сигналу. Якщо натиснути і утримувати одну з кнопок [+] або [-], налаштування буде відбуватися швидше.
3. Знову натисніть кнопку [ALM 1], щоб вибрати функцію подачі тонового сигналу (з'являється значок 📢) або вмикання радіо по будильнику (з'являється значок 🎵).
4. Щоб встановити сигнал будильника 2, повторіть вищеописані кроки 1 - 3, але натискайте кнопку [ALM 2].

UKRAINIAN

- 8 -

УКРАЇНСЬКА

## ВИМКАННЯ ТА ВИМКАННЯ БУДИЛЬНИКА 1 ТА/АБО БУДИЛЬНИКА 2

1. Одноразово натисніть кнопку **[ALM 1]** або **[ALM 2]**, щоб перевірити поточний встановлений час будильника.
2. Знову натисніть цю кнопку, щоб увімкнути або вимкнути будильник. Якщо будильник увімкнений, з'являється відповідний значок будильника. Якщо значок будильника не відображається, значить, він вимкнений, і сигнал подаватися не буде.

## ЗУПИНКА СИГНАЛУ БУДИЛЬНИКА ТА ЙОГО ПОДАЧА НАСТУПНОГО ДНЯ

Якщо спрацював будильник 1, натисніть кнопку **[ALM 1]**, щоб зупинити його і автоматично встановити його подачу на наступний день. Так само зупиніть сигнал будильника 2, натиснувши кнопку **[ALM 2]**.

UKRAINIAN

- 9 -

УКРАЇНСЬКА

## ВИКОРИСТАННЯ ВІДСТРОЧКИ СИГНАЛУ БУДИЛЬНИКА

Коли спрацював будильник, одноразово натисніть кнопку **[SNOOZE/DIMMER]**, подача сигналу припиниться і відновиться після закінчення встановленого часу відстрочки.

## ВИКОРИСТАННЯ ПРОЕКТОРА ЧАСУ

Щоб увімкнути проектор часу, натисніть кнопку **[PROJECTION]**. Обертаючи регулятор фокусу, відрегулюйте різкість проєктованого зображення часу на стіні або на стелі. Щоб повернути зображення, що проєктується, на 180 градусів, натисніть і утримуйте кнопку **[PROJECTION]** протягом 2 секунд.

UKRAINIAN

- 10 -

УКРАЇНСЬКА

## РЕГУЛЮВАННЯ ЯСКРАВОСТІ ПІДСВІЧУВАННЯ

Дисплей годинника має підсвічування з регульованою яскравістю, з низьким, середнім і яскравим рівнем. Щоб налаштувати яскравість підсвічування, тисніть кнопку **[SNOOZE/DIMMER]**, поки не встановиться потрібна яскравість. Налаштування можна проводити тільки при вимкненому радіо.

**Зауваження:** відзначте, що постійне підсвічування не буде працювати при живленні годинника від резервної батареї.

## ВСТАНОВЛЕННЯ FM-АНТЕНИ

Витягніть FM-антену на всю довжину і, нахилиючи її в різні боки, добийтеся найкращого прийому радіостанції. Не розбирайте та не модифікуйте її, не підключайте інші антени.

UKRAINIAN

- 11 -

УКРАЇНСЬКА

## НАЛАШТУВАННЯ І ПРОСЛУХОВУВАННЯ РАДІО

1. Натисніть кнопку **[SLEEP/RADIO]**, на дисплеї годин відобразиться і мигтять значок "ON".
2. Натискаючи кнопки **[▶]** або **[◀]**, налаштується на потрібну радіостанцію. Для сканування діапазону, натисніть кнопку **[▶]** або **[◀]** на кілька секунд і відпустіть її. Радіоприймач почне пошук і зупиниться на наступній станції з сильним сигналом. **Зауваження:** встановлюйте радіо далеко від ламп денного світла, бо вони можуть створювати перешкоди для його роботи.
3. Для вибору радіостанції можна також використовувати функцію пам'яті MEMORY. Див. пункт ВИКОРИСТАННЯ ФУНКЦІЇ ПАМ'ЯТІ.
4. Обертаючи регулятор гучності VOLUME, відрегулюйте гучність звуку.
5. Щоб вимкнути радіо, натисніть кнопку **[SNOOZE/DIMMER]**.

UKRAINIAN

- 12 -

УКРАЇНСЬКА

## ВИКОРИСТАННЯ ФУНКЦІЇ ПАМ'ЯТІ (ВИБРАНІ РАДІОСТАНЦІЇ)

Радіогодинник може запам'ятовувати налаштування 5 радіостанцій. Це дозволяє вам зберегти свої улюблені радіостанції та швидко на них перемикатися.

1. Увімкніть радіо, натиснувши кнопку **[RADIO/SLEEP]**. Натискаючи кнопку **[▶]** або **[◀]**, виберіть радіостанцію, яку ви хочете записати в пам'ять.
2. Потім натисніть і утримуйте кнопку **[MEMORY]**, поки не з'явиться значок "MEM", а нижче чисел часу не заблимає значок "01".
3. Знову натисніть кнопку **[MEMORY]**, щоб зберегти вибрану радіостанцію 01.
4. Натискаючи кнопку **[▶]** або **[◀]**, виберіть іншу станцію. Потім натисніть і утримуйте кнопку **[MEMORY]**, поки не з'явиться значок "MEM", а нижче чисел часу не заблимає значок "01". Натискаючи кнопку **[+]** або **[-]**, виставте внизу дисплея значення "02", потім знову натисніть кнопку **[MEMORY]**, щоб зберегти радіостанцію.
5. Повторіть крок 4 для запам'ятовування п'яти FM-радіостанцій.

UKRAINIAN

- 13 -

УКРАЇНСЬКА

6. Щоб перейти до збереженої в пам'яті радіостанції, натисніть кнопку **[MEMORY]** і виберіть потрібну радіостанцію; радіо повинно бути увімкнено.
7. Щоб відрегулювати збережений запис, виберіть іншу станцію і повторіть кроки 2-4. При цьому вихідні налаштування переписуються.

## ВИКОРИСТАННЯ ТАЙМЕРА ВІДКЛЮЧЕННЯ

1. Двічі натисніть кнопку **[RADIO/SLEEP]**, щоб перейти в режим налаштування відключення. На дисплеї годинника відобразиться значок SLEEP, і заблимає цифра "5" (5 хвилин); утримуючи кнопку RADIO/SLEEP, виберіть час таймера 10, 15, 30, 45, 60, 75, 90 хвилин. Через кілька секунд дисплей переключиться в режим відображення часу. З'явиться значок SLEEP, який вказує на те, що включений таймер радіо.
2. Радіо буде працювати протягом запрограмованого відрізка часу, а потім відключиться. Щоб подивитися, скільки часу залишилося до відключення, одноразово натисніть кнопку **[RADIO/SLEEP]**.
3. Щоб вимкнути радіо до того, як минув час таймера, одноразово натисніть кнопку **[SNOOZE/DIMMER]**.

UKRAINIAN

- 14 -

УКРАЇНСЬКА

## УСУНЕННЯ НЕСПРАВНОСТЕЙ

Якщо годинник невірно відображає час або працює неправильно, причиною чого може бути розряд статичної електрики або перешкоди від інших пристроїв, за допомогою гострого предмета натисніть кнопку **[RESET]** на верхній кришці пристрою. Налаштування радіогодинника будуть скинуті на установки за замовчуванням, вам потрібно буде виставити їх заново.

## ДОГЛЯД ЗА ВИРОБОМ

1. Розташуйте годинник на стійкій поверхні, подалі від прямих сонячних променів, джерел тепла, в сухому місці.
2. Якщо пристрій ставиться на лаковану поверхню з натурального дерева, захистіть її від подряпин, помістивши під годинник шматок тканини або іншого захисного матеріалу.
3. Протирайте пристрій м'якою тканиною, змоченою тільки слабким мильним розчином. Сильніші речовини, такі як бензин або схожі матеріали можуть

UKRAINIAN

- 15 -

УКРАЇНСЬКА

пошкодити поверхню пристрою. Перед його очищенням, переконайтеся, що пристрій відключено від мережі.

4. Не використовуйте нові і старі елементи живлення разом. Не використовуйте одночасно лужні, звичайні (вугільно-цинкові) або придатні для перезарядки (нікель-кадмієві) елементи живлення.
5. Якщо пристрій не буде використовуватись протягом тривалого часу, наприклад, місяць і більше, витягніть з нього елементи живлення, щоб уникнути можливої корозії. Якщо у відділенні для елементів живлення з'явилася корозія або бруд, ретельно очистіть його та замініть елементи живлення.

UKRAINIAN

- 16 -

УКРАЇНСЬКА