

ASSISTANT®

LED WALL CLOCK WITH REMOTE CONTROL

Model AH-1083

OPERATION MANUAL

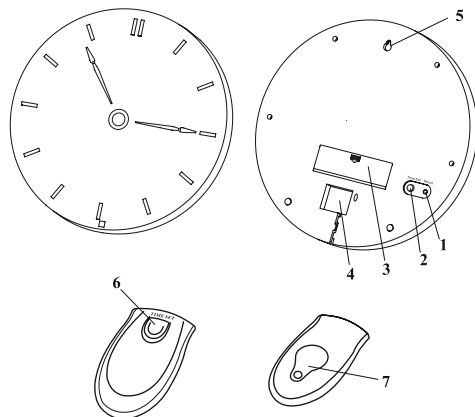

ENGLISH

-1-

ENGLISH

CLOCK:

1. Reset button
 2. Time Set button
 3. Battery compartment
 4. Power socket
 5. Hanging Hole
- #### REMOTE HAND-SET:
6. Time Set button
 7. Battery compartment

SET THE TIME

Press the [TIME SET] button (2) until the correct time is set.

BATTERY BACK UP

Insert four "AAA" size batteries into the battery compartment on the back-side of the clock. The battery will hold the ALARM and TIME settings until power is restored. If there is no battery and the power is interrupted, the display will flash after AC power is restore, the TIME will need to be reset.

BATTERY INSTALLATION FOR REMOTE

Unscrew the battery cover (7), insert one CR2032 button cell into the battery compartment and reinstall the battery cover. If the unit does not work after being used for a period of time, you may need to replace the battery.

TO OPERATE REMOTE HAND-SET:

SET TIME

Press and hold the [TIME SET] button (6) until the correct time is set.

MAINTENANCE

A soft cloth or a paper towel may be used to clean

ENGLISH

-2-

ENGLISH

your clock. Do not use any corrosive cleanser solutions on the clock. Keep the cloth clean and dry to avoid any problems.

SAFETY INSTRUCTIONS

Do not expose this apparatus to rain or moisture.

No objects filled with liquids, such as vases, shall be placed on the apparatus.

Ventilation

The appliance should be situated so that its location or position does not interfere with its proper ventilation. For example, the appliance should not be placed on a bed, sofa, rug, or similar surface that may block the ventilation openings; or, placed in a built-in installation, such as a bookcase or cabinet that may impede the flow of air through the ventilation openings.

The appliance should be situated away from heat sources such as radiators, heat registers, stoves, or other appliance (including amplifiers) that produce heat. Disconnect from mains supply when not in use.

To avoid the risk of electric shock, do not remove the cover of the apparatus.

There are no user serviceable parts inside.

Do not operate this product if the mains lead is damaged.

The mains lead must be replaced by the manufacturer or its appointed agent.

Please read the instruction manual before use and return for future reference.

The rating label is on the unit's back.

During electro static discharge, the product may auto reset then adjust the mode to return normal operation.

ENGLISH

-3-

ENGLISH

Stamp	Печать магазина
Date of sale	Дата продажи
Model	Номер модели
Warranty period	Гарантийный срок

WWW.TIWELL.COM

WWW.ASSISTANT.UA

Made in China

ASSISTANT®

LED-UHR MIT FERNSTEUERUNG

Modell AH-1083

BETRIEBSANLEITUNG

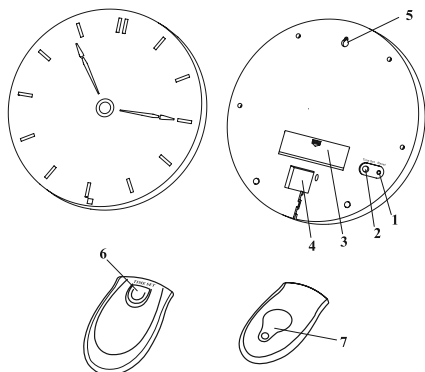

Uhr:

1. Resetknopf

GERMAN

-1-

DAS DEUTSCHE

2. Knopf der Zeiteinstellung
 3. Batterienabteilung
 4. Anschlussrosette für Kabel
 5. Aufhängenloch
- #### Fernsteuerungspult:
6. Knopf der Zeiteinstellung
 7. Batterienabteilung

ZEITEINSTELLUNG

Drücken Sie den Knopf [TIME SET] (2) solange, bis genaue Zeit eingestellt wird.

ARBEIT MIT DEM PULT DER FERNSTEUERUNG

ZEITEINSTELLUNG

Drücken Sie den Knopf [TIME SET] (6) solange, bis genaue Zeit eingestellt wird.

Ein-Ausschalten des Weckers

BATTERIE DER RESERVEEINSPEISUNG

Legen Sie 4 Batterien "AAA" in die Batterienabteilung auf der Rückseite der Uhr ein. Die Batterien werden die Einstellungen des Weckers ALARM und der Zeit TIME so lange unterstützen bis die Einspeisung wiederhergestellt wird. Wenn Batterie fehlt und Stromgebung abgebrochen ist, flämmt der Bildschirm nach dem Wiederherstellung des Netzstromes auf, die Funktion Zeit wird rückgesetzt.

BATTERIEEINLEGUNG FÜR FERNSTEUERUNG

Schrauben Sie den Deckel der Batterienabteilung (7) ab, legen Sie eine Batterie CR2032 aus dem Batteriesatz ein und montieren Sie den Deckel der Batterienabteilung.

Wenn die Anlage nach bestimmter Zeit nicht arbeitet, braucht sie den Batterienwechsel.

GERMAN

-2-

DAS DEUTSCHE

WARTUNG

Für Uhrreinigung wird weiches Gewebe oder Papierbahn benutzt. Benutzen Sie keine aggressive Reinigungsmittel. Um keine Probleme zu haben, bewahren Sie Gewebe im trockenen und reinen Zustand auf.

SICHERHEITSAUWEISUNG

Vermeiden Sie das Eindringen des Regens oder der Feuchtigkeit in die Anlage.

Die Gegenstände mit Flüssigkeiten lässt man nicht auf der Anlage unterbringen.

Lüftung

Die Anlage soll so untergebracht sein, um ihre Lage erforderliche Lüftung nicht stört. Zum Beispiel, die Anlage soll nicht auf das Bett, das Sofa oder gleiche Oberfläche, welche die Luftöffnungen schliesst, aufgestellt sein oder in den Bücherschrank oder den Raum, die den Luftstrom durch die Lüftungöffnungen stören, eingebaut sein.

Die Anlage soll weit von den Wärmequellen, solchen wie Heizgeräte oder Heizkörper und andere Einrichtungen (eingeschlossen Verstärker), die Wärme erzeugen, untergebracht sein.

Wenn die Anlage nicht benutzt wird, soll sie ausgeschaltet sein.

Nehmen Sie die Abdeckung der Anlage nicht ab, um Risiko des elektrischen Unfalls zu vermeiden. Im Inneren der Anlage gibt es keine Teile, die vom Benutzer bedient werden.

Benutzen Sie diese Anlage nicht, wenn der Netzleiter verletzt wird.

Der Netzleiter soll vom Hersteller oder vom ihm

GERMAN

-3-

DAS DEUTSCHE

bestimmten Vertreter ausgewechselt sein.

Lesen Sie bitte diese Anleitung vor dem Beginn der Verwendung und bewahren Sie sie für weitere Arbeit auf.

Die Kennzeichnung ist auf der Rückseite der Anlage angeordnet.

Während der elektrostatischen Entladung kann die Anlage automatisch rückgesetzt sein und in den Normalbetrieb rüchgekehrt sein.

GERMAN

-4-

DAS DEUTSCHE

ASSISTANT®

НАСТЕННЫЕ СВЕТОДИОДНЫЕ ЧАСЫ С ДИСТАНЦИОННЫМ УПРАВЛЕНИЕМ

Модель АН-1083

ИНСТРУКЦИЯ ПО ЭКСПЛУАТАЦИИ

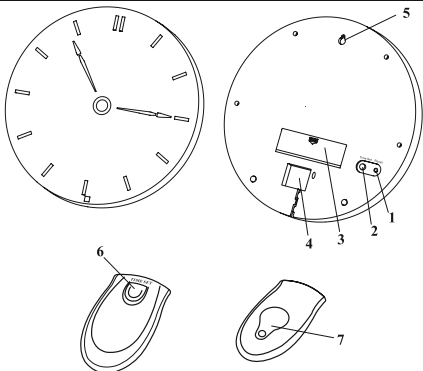

Часы:
1. Кнопка сброса

RUSSIAN

-1-

РУССКИЙ

2. Кнопка установки времени
 3. Отсек для батареек
 4. Штепсельная вилка
 5. Отверстие для подвешивания
- Пульт дистанционного управления:
6. Кнопка установки времени
 7. Отсек для батареек

УСТАНОВКА ВРЕМЕНИ

Нажимайте кнопку [TIME SET] (2) до тех пор, пока не будет установлено точное время.

РАБОТА С ПУЛЬТОМ ДИСТАНЦИОННОГО УПРАВЛЕНИЯ:

УСТАНОВКА ВРЕМЕНИ

Нажмите и удерживайте кнопку [TIME SET] (6) до тех пор, пока не будет установлено точное время.

БАТАРЕЯ РЕЗЕРВНОГО ПИТАНИЯ

Вставьте четыре батарейки типа "AAA" в отсек для батареек на задней стороне часов. Если батарейка отсутствует и подача тока прервана, дисплей вспыхнет после того, как сетевое питание восстановится, функция Время будет сброшена.

УСТАНОВКА БАТАРЕИ ДЛЯ ДИСТАНЦИОННОГО УПРАВЛЕНИЯ

Отвинтите крышку отсека батареи (7), вставьте одну батарейку CR2032, входящую в комплект батареек, и установите крышку отсека батареи.

Если устройство не работает спустя определенный промежуток времени, Вам необходимо заменить батарею.

ТЕХНИЧЕСКОЕ ОБСЛУЖИВАНИЕ

Для чистки часов могут использоваться мягкая

RUSSIAN

-2-

РУССКИЙ

ткань или бумажное полотенце. Не используйте коррозионные моющие средства для чистки часов. Сохраняйте ткань чистой и сухой, чтобы избежать проблем.

ИНСТРУКЦИИ БЕЗОПАСНОСТИ

Избегайте попадания дождя или влаги на устройство.

Предметы, наполненные жидкостями, такие как вазы, не должны помещаться на устройство.

Вентиляция

Прибор должен быть расположен так, чтобы его размещение или положение не препятствовало надлежащей вентиляции. Например, прибор не должен помещаться на кровать, диван, коврик, или подобную поверхность, которая может закрывать отверстия вентиляции; или встраиваться в конструкции, такие как книжный шкаф или камера, которые могут препятствовать потоку воздуха через отверстия вентиляции. Прибор должен быть расположен далеко от источников тепла, таких как радиаторы, обогреватели, печи, или другие устройства (включая усилители), которые создают тепло.

Если устройство не используется, отключите его от основного питания. Чтобы избежать риска поражения электрическим током, не снимайте корпус устройства.

Внутри устройства нет никаких деталей, обслуживаемых пользователем.

Не используйте это устройство, если сетевой соединительный провод поврежден.

Сетевой соединительный провод должен быть за-

RUSSIAN

-3-

РУССКИЙ

менен изготовителем или назначенным им представителем. Пожалуйста, прочитайте инструкцию по эксплуатации перед использованием и сохраните ее для дальнейших справок. Маркировочный ярлык расположен на задней стороне устройства. Во время электростатического разряда прибор может автоматически сбросить показания, затем вернуться в режим нормальной работы.

ASSISTANT®

НАСТІННИЙ СВІТЛОДІОДНИЙ ГОДИННИК З ДИСТАНЦІЙНИМ КЕРУВАННЯМ

Модель АН-1083

ІНСТРУКЦІЯ З ЕКСПЛУАТАЦІЇ

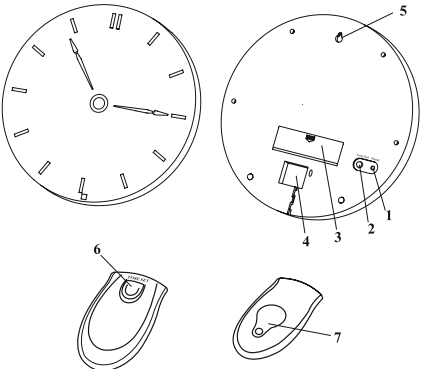

Годинник:
1. Кнопка скидання

UKRAINIAN

-1-

УКРАЇНСЬКА

2. Кнопка встановлення часу
 3. Відсік для батарей
 4. Штепсельна вилка
 5. Отвір для підвішування
- Пульт дистанційного керування:
6. Кнопка встановлення часу
 7. Відсік для батареї

ВСТАНОВЛЕННЯ ЧАСУ

Натискайте кнопку [TIME SET] (2) до тих пір, поки не буде встановлено точний час.

РОБОТА З ПУЛЬТОМ ДИСТАНЦІЙНОГО КЕРУВАННЯ:

ВСТАНОВЛЕННЯ ЧАСУ

Натисніть і утримуйте кнопку [TIME SET] (6) до тих пір, поки не буде встановлено точний час.

БАТАРЕЯ РЕЗЕРВНОГО ЖИВЛЕННЯ

Вставте чотири батареї типу "AAA" у відсік для батарей на задній стороні годинника. Якщо батарея відсутня і подача струму перервана, дисплей спалхне після того, як мережеве живлення відновиться, функція Час буде скинута.

ВСТАНОВЛЕННЯ БАТАРЕЇ ДЛЯ ДИСТАНЦІЙНОГО КЕРУВАННЯ

Зніміть кришку відсіку батареї (7), вставте одну батарею CR2032, що входить в комплект батарей, і встановіть кришку відсіку батареї. Якщо пристрій не працює після певного проміжку часу, Вам необхідно замінити батарею.

ТЕХНІЧНЕ ОБСЛУГОВУВАННЯ

Для чищення годинника можуть використовуватися м'яка тканина або паперовий рушник. Не ви-

UKRAINIAN

-2-

УКРАЇНСЬКА

користуйте корозійні миючі засоби для чищення годинника. Зберігайте тканину чистою і сухою, щоб уникнути будь-яких проблем.

ІНСТРУКЦІЇ БЕЗПЕКИ

Не розташовуйте цей пристрій під дощем або впливом вологості.

Предмети, заповнені рідинами, такі як вазы, не повинні розміщатися на пристрої.

Вентиляція

Прилад повинен бути розташований так, щоб його розміщення або положення не перешкоджало належній вентиляції. Наприклад, прилад не повинен поміщатися на ліжку, диван, килимок, або подібну поверхню, що може закривати отвори вентиляції; або вбудовуватися в конструкції, такі як книжкова шафа або камера, які можуть перешкоджати потоку повітря крізь отвори вентиляції.

Прилад повинен бути розташований далеко від джерел тепла, таких як радіатори, обігрівачі, печі, або інші пристрої (включаючи підсилювачі), які створюють тепло.

Якщо пристрій не використовується, відключіть його від основного живлення. Щоб уникнути ризику ураження електричним струмом, не знімайте корпус пристрою.

Усередині пристрою немає ніяких деталей, що обслуговуються користувачем.

Не використовуйте цей пристрій, якщо мережевий дрiт пошкоджений.

Мережевий дрiт повинен бути замінений виробником або призначеним ним представником.

UKRAINIAN

-3-

УКРАЇНСЬКА

Будь ласка, прочитайте інструкцію з експлуатації перед використанням і збережіть її для подальших довідок.

Маркувальний ярлик розташований на задній стороні пристрою.

Під час електростатичного розряду прилад може автоматично скинутися, потім повернутися в режим нормальної роботи.

UKRAINIAN

-4-

УКРАЇНСЬКА