

ASSISTANT®

LED AM/FM RADIO CLOCK

Model AH-1073

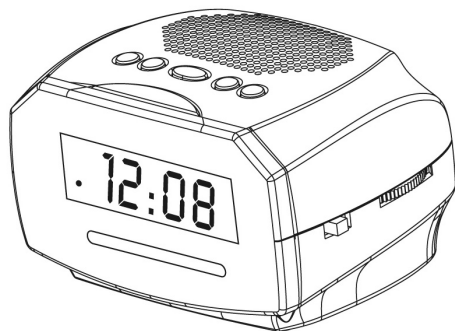

INSTRUCTION MANUAL

ENGLISH

- 1 -

ENGLISH

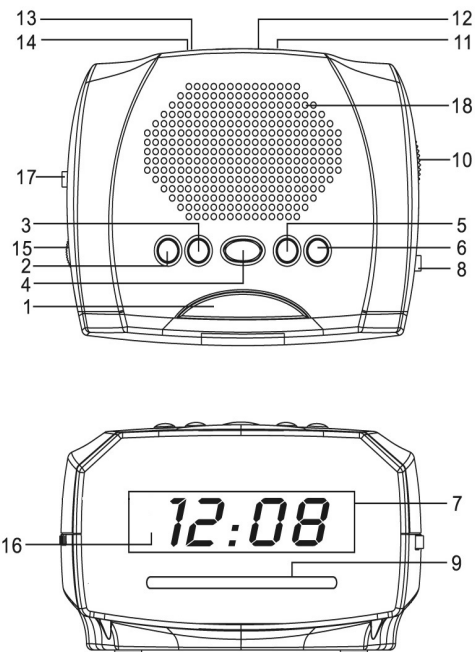

ENGLISH

- 2 -

ENGLISH

STRUCTURE

1. SNOOZE SET BUTTON
2. ALARM SET/OFF BUTTON
3. TIME SET BUTTON
4. SLEEP SET BUTTON
5. HOUR SET BUTTON
6. MINUTE SET BUTTON
7. LED DISPLAY
8. BAND SWITCH
9. POWER INDICATOR (DIAL POINTER)
10. TUNING CONTROL
11. BATTERY DOOR (Bottom)
12. VOLTAGE SELECTOR (Bottom) (OPTIONAL)
(For dual voltage version only)
13. AC POWER CORD
14. FM ANTENNA WIRE
15. ON/OFF VOLUME CONTROL (BUZZ)
16. ALARM ON INDICATOR
17. FUNCTION SWITCH (ON/OFF/AUTO)
18. SPEAKER

ENGLISH

- 3 -

ENGLISH

RADIO OPERATION

This Electronic Clock-Radio should be operated on AC current only.

Your Clock Radio has a built-in antenna for AM reception which is directional. If the reception is not clear, try turning the radio to other directions.

The small flexible wire on the back of the unit is the FM antenna. For best reception, extend this wire to its full length.

TO PLAY RADIO

1. Slide the FUNCTION SWITCH (17) to ON position.
2. Slide the BAND SWITCH (8) to the band to your preference.
3. Select a station by rotating the TUNING CONTROL (10).
4. Adjust the VOLUME CONTROL (15) to a desired level.
5. To turn radio off. Slide the FUNCTION SWITCH (17) to OFF position.

TO SET THE TIME

1. Press and hold the TIME SET button (3).
2. Press the MINUTE SET button (6) until the correct minute setting is reached.

ENGLISH

- 4 -

ENGLISH

3. Continue holding the TIME SET button (3), press the HOUR SET BUTTON (5) until the correct hour setting is reached.

TO SET THE WAKE-UP ALARM TIME

1. Holding the ALARM SET button (2)
2. Press the MINUTE SET button (6) until the correct minute setting is reached.
3. Continue hold the ALARM SET button (2), press the HOUR SET BUTTON (5) until the correct hour setting is reached.

SLEEP FUNCTION

1. Slide the FUNCTION SWITCH (17) to OFF position.
2. Press and hold the SLEEP SET button (4), «59» will appear on the LED DISPLAY (7), indicating that the radio will shut off automatically in 59 minutes.

3. To shorten automatic shut down time, hold the SLEEP SET button (4) and press the MINUTE SET button (6) together to adjust as required.

4. To increase the automatic shut down time, hold the SLEEP SET button (4) and press the HOUR SET button (5) together to adjust as required. Maximum sleep time is 1 hour 59 minutes.

ENGLISH

- 5 -

ENGLISH

5. The SNOOZE button can be used to cancel the sleep function.

WAKE TO RADIO OR ALARM

1. Slide the FUNCTION SWITCH (17) to AUTO position.
2. When pre-set alarm time is reached, the radio will be switched on automatically for 120 minutes and then to be shut off automatically.
3. The unit will wake to ALARM instead of RADIO if the VOLUME CONTROL (15) is turned to BUZZ-ER position (a «click» sound could be heard)

SNOOZE BUTTON

1. When the alarm is ringing, press the SNOOZE button (1), the unit will be shut OFF and switched ON again in exactly 9 minutes. You may repeat this operation within a period of 45 minutes after the pre-set alarm time.

BATTERY BACK-UP FOR CLOCK

1. Open the BATTERY DOOR (11), install a 9-volt battery into the battery compartment
2. When there is a power failure, the radio and the LED display will no longer operate, but the 9V battery will keep the clock going.

ENGLISH

- 6 -

ENGLISH

3. So, as soon as the power failure is over, the LED DISPLAY (7) will show the correct time immediately without the need for time adjusting.

MAINTENANCE

1. Do not place your clock radio in a high temperature area, such as under direct sunlight or close to a radiator. Excessive heat will damage the unit.
2. Do not expose your clock radio to rain or moisture to prevent fire or shock danger.
3. Do not use polish solvents or strong detergents to clean the unit. The cabinet can be cleaned with a piece of soft cloth or if necessary to be cleaned with a piece of soft cloth soaked with little water. The power plug should be disconnected from the mains supply during the cleaning.

SPECIFICATIONS

- Frequency Range: AM 530 – 1600 KHz
FM 88 – 108 MHz
- Power Supply: AC 230V~50Hz
6F22 («Krona»)
(for time back-up)

ENGLISH

- 7 -

ENGLISH

Stamp	Печать магазина
<input type="text"/>	
Date of sale	Дата продажи
<input type="text"/>	
Model	Номер модели
<input type="text"/>	
Warranty period	Гарантийный срок
<input type="text"/>	

WWW.TIWELL.COM

WWW.ASSISTANT.UA

ENGLISH

- 8 -

ENGLISH

ASSISTANT®

СЕТЕВЫЕ ЧАСЫ С РАДИОПРИЁМНИКОМ

Модель АН-1073

ИНСТРУКЦИЯ ПО ЭКСПЛУАТАЦИИ

УСТРОЙСТВО

1. ОТЛОЖЕННЫЙ СИГНАЛ БУДИЛЬНИКА
2. КНОПКА ВКЛЮЧЕНИЯ/ВЫКЛЮЧЕНИЯ СИГНАЛА БУДИЛЬНИКА
3. КНОПКА УСТАНОВКИ ВРЕМЕНИ
4. КНОПКА РЕЖИМА ОЖИДАНИЯ
5. КНОПКА УСТАНОВКИ ЧАСОВ
6. КНОПКА УСТАНОВКИ МИНУТ
7. ДИСПЛЕЙ
8. ПЕРЕКЛЮЧАТЕЛЬ ДИАПАЗОНОВ
9. ИНДИКАТОР ПИТАНИЯ
10. КОЛЁСИЧКО УПРАВЛЕНИЯ НАСТРОЙКОЙ

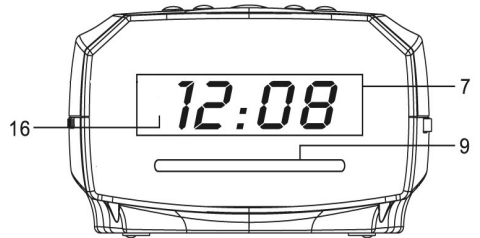
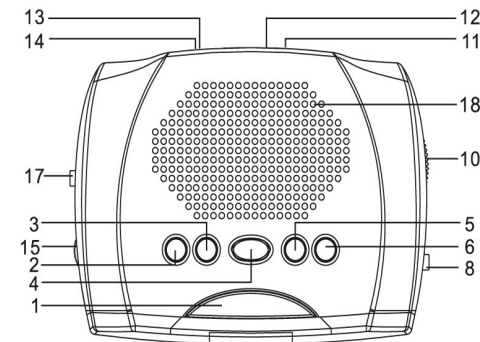

RUSSIAN

- 1 -

РУССКИЙ

RUSSIAN

- 2 -

РУССКИЙ

ЧТОБЫ ВЫСТАВИТЬ ВРЕМЯ ВКЛЮЧЕНИЯ СИГНАЛА БУДИЛЬНИКА

1. Нажмите и удерживайте кнопку ВКЛЮЧЕНИЯ/ВЫКЛЮЧЕНИЯ СИГНАЛА БУДИЛЬНИКА (2).
2. Нажимайте кнопку УСТАНОВКИ МИНУТ (6) до тех пор, пока не появится необходимое значение.
3. Продолжая удерживать кнопку ВКЛЮЧЕНИЯ/ВЫКЛЮЧЕНИЯ СИГНАЛА БУДИЛЬНИКА (2), нажимайте кнопку УСТАНОВКИ ЧАСОВ (5) до тех пор, пока не появится необходимое значение.

РЕЖИМ ОЖИДАНИЯ

1. Переведите ПЕРЕКЛЮЧАТЕЛЬ РЕЖИМОВ (17) в положение OFF.
2. Нажмите и удерживайте кнопку РЕЖИМА ОЖИДАНИЯ (4), на экране (7) появится значение «59», означающее, что радио выключится автоматически через 59 минут.
3. Чтобы сократить время автоматического отключения, нажмите кнопку РЕЖИМА ОЖИДАНИЯ (4), и, не отпуская её, нажимайте кнопку

RUSSIAN

- 5 -

РУССКИЙ

УСТАНОВКИ МИНУТ (6) чтобы выставить желаемое время отключения.

4. Чтобы увеличить период времени до автоматического отключения, нажмите кнопку РЕЖИМА ОЖИДАНИЯ (4), и, не отпуская её, нажимайте кнопку УСТАНОВКИ ЧАСОВ (5) чтобы выставить желаемое время отключения. Максимальный период времени до автоматического отключения составляет 1 час 59 минут.
5. Чтобы отключить эту функцию, воспользуйтесь кнопкой ОТЛОЖЕННОГО СИГНАЛА БУДИЛЬНИКА.

УСТАНОВКА СИГНАЛА БУДИЛЬНИКА, ИСПОЛЬЗОВАНИЕ РАДИО В КАЧЕСТВЕ БУДИЛЬНИКА

1. Переведите ПЕРЕКЛЮЧАТЕЛЬ РЕЖИМОВ (17) в положение АВТО.
2. В выбранное для включения сигнала будильника время автоматически включится радио, которое автоматически выключится через 120 минут.
3. Если вы хотите использовать сигнал будильника вместо радио, переведите РЕГУЛЯТОР

RUSSIAN

- 6 -

РУССКИЙ

11. КРЫШКА ОТСЕКА ЭЛЕМЕНТОВ ПИТАНИЯ (в нижней части)
12. ПЕРЕКЛЮЧАТЕЛЬ ПИТАНИЯ (в нижней части) (ПРИСУТСТВУЕТ ТОЛЬКО У МОДЕЛЕЙ С ДВОЙНЫМ ПИТАНИЕМ)
13. КАБЕЛЬ ПИТАНИЯ ОТ СЕТИ
14. АНТЕННЫЙ ПРОВОД FM
15. ВКЛЮЧИТЬ/ВЫКЛЮЧИТЬ РЕГУЛЯТОР ГРОМКОСТИ (СИГНАЛА)
16. ИНДИКАТОР ВКЛЮЧЕНИЯ СИГНАЛА
17. ПЕРЕКЛЮЧАТЕЛЬ РЕЖИМОВ (ВКЛ/ВЫКЛ/АВТО)
18. ДИНАМИК

РЕЖИМ РАДИОПРИЁМНИКА

В режиме радиоприёмника часы могут работать только будучи подключёнными к сети. Для приёма волн АМ в часы встроена направленная антенна. При плохом качестве приёма попробуйте изменить положение радио. FM антенна представляет собой небольшой гибкий провод на задней стенке устройства. Для улучшения качества приёма вытяните его на полную длину.

RUSSIAN

- 3 -

РУССКИЙ

ГРОМКОСТИ (15) в положение ЗУММЕР (должен раздаться щелчок).

КНОПКА ОТЛОЖЕННОГО СИГНАЛА БУДИЛЬНИКА

1. Во время сигнала будильника нажмите кнопку ОТЛОЖЕННОГО СИГНАЛА (1), устройство выключится ровно на девять минут, после чего сигнал раздастся снова. Вы можете повторять эту операцию в течении 45 минут после установленного времени включения будильника.

РЕЗЕРВНОЕ ПИТАНИЕ ЧАСОВ ОТ БАТАРЕЙКИ

1. Откройте крышку ОТСЕКА ЭЛЕМЕНТОВ ПИТАНИЯ (11), вставьте 9-вольтовую батарейку в отсек питания.
2. При отключении электричества радио и дисплей прекратят работу, но часы продолжат работать от 9-вольтовой батарейки.
3. Таким образом, при возобновлении питания от сети ДИСПЛЕЙ (7) покажет правильное время, и вам не понадобится заново выставлять значения времени.

RUSSIAN

- 7 -

РУССКИЙ

ДЛЯ ПРОСЛУШИВАНИЯ РАДИО

1. Переведите ПЕРЕКЛЮЧАТЕЛЬ РЕЖИМОВ (17) в позицию ON.
2. С помощью ПЕРЕКЛЮЧАТЕЛЯ ДИАПАЗОНОВ (8) выберите желаемый диапазон приёма.
3. Выберите станцию, вращая КОЛЁСИЧКО УПРАВЛЕНИЯ НАСТРОЙКОЙ (10).
4. Задайте нужный уровень громкости с помощью РЕГУЛЯТОРА ГРОМКОСТИ (15).
5. Для выключения радио переведите ПЕРЕКЛЮЧАТЕЛЬ РЕЖИМОВ (17) в позицию OFF.

ЧТОБЫ ВЫСТАВИТЬ ЗНАЧЕНИЯ ВРЕМЕНИ

1. Нажмите и удерживайте КНОПКУ УСТАНОВКИ ВРЕМЕНИ (3).
2. Нажимайте кнопку УСТАНОВКИ МИНУТ (6) до тех пор, пока не появится необходимое значение.
3. Продолжая удерживать КНОПКУ УСТАНОВКИ ВРЕМЕНИ (3), нажимайте кнопку УСТАНОВКИ ЧАСОВ (5) до тех пор, пока не появится необходимое значение.

RUSSIAN

- 4 -

РУССКИЙ

РЕКОМЕНДАЦИИ ПО ЭКСПЛУАТАЦИИ

1. Не ставьте радио часы в места с повышенной температурой, избегайте попадания прямых солнечных лучей и близости к батарее отопления. Сильный перегрев приведёт к поломке устройства.
2. Не оставляйте устройство под дождём, избегайте мест с повышенной влажностью, чтобы избежать ожогов и травм от электрошока.
3. Не используйте для очистки устройства полироли и растворители. Корпус часов можно очистить сухой тканью, смоченной небольшим количеством воды. Во время чистки устройство должно быть отключено от всех источников питания.

ТЕХНИЧЕСКИЕ ХАРАКТЕРИСТИКИ

Частотный диапазон: АМ 530 – 1600 КГц
FM 88 – 108 МГц
Питание: АС 230В~50Гц
6F22 («Крона»)
(резервное питание)

RUSSIAN

- 8 -

РУССКИЙ

ASSISTANT®

NETZUHR MIT DEM RADIOEMPFÄNGER

Modell AH-1073

BETRIEBSANLEITUNG

DAS GERÄT

1. DAS SNOOZE-SIGNAL
2. DIE TASTE ZUM EIN-/AUSSCHALTEN DES ALARMES
3. DIE TASTE ZUR EINSTELLUNG DER ZEIT
4. DIE TASTE DES STAND-BY-MODUS
5. DIE TASTE ZUR EINSTELLUNG DER STUNDEN
6. DIE TASTE ZUR EINSTELLUNG DER MINUTEN
7. DISPLAYS
8. DER BEREICHUMSCHALTER
9. DER ANZEIGER DES LADEZUSTANDS

GERMAN

- 1 -

DAS DEUTSCHE

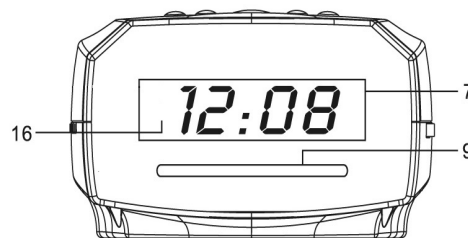
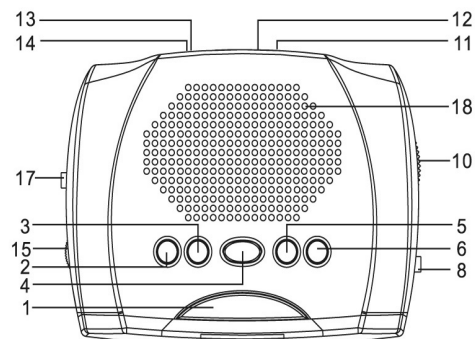

GERMAN

- 2 -

DAS DEUTSCHE

10. DAS RAD FÜR EINSTELLUNGSSTEUERUNG
11. DER DECKEL DES BATTERIENFACHS (im unteren Teil)
12. UMSCHALTER DES LADEZUSTANDS (im unteren Teil) (NUR BEI MODELLEN MIT ZWEIFACHER LADUNG)
13. DAS NETZKABEL
14. DAS FM-ANTENNENKABEL
15. DER LAUTSTÄRKERREGLER (DES SIGNALS EIN-/AUSSCHALTEN)
16. DIE ANZEIGE DES SIGNALEINSCHALTENS
17. DER FORMATUMSCHALTER (EIN/AUS/AUTO)
18. DER LAUTSPRECHER

RADIOMODUS

Im Radiomodus funktioniert die Uhr mit Netzanschluss.

Für Empfang der AM-Wellen ist in die Uhr eine gerichtete Antenne eingebaut. Bei der schlechten Qualität des Empfanges stellen Sie das Radio an einen anderen Platz um.

GERMAN

- 3 -

DAS DEUTSCHE

Die FM-Antenne ist ein kleines flexibles Kabel an der Flanke des Geräts. Um die Qualität des Empfanges zu verbessern, ziehen Sie es auf die volle Länge.

FÜR MITHÖREN DES RADIOS

1. Stellen Sie den FORMATUMSCHALTER (17) in die Lage ON um.
2. Mit Hilfe des BEREICHUMSCHALTERS (8) wählen Sie den gewünschten Format des Empfanges.
3. Wählen Sie den Rundfunksender, indem Sie DAS RAD FÜR EINSTELLUNGSSTEUERUNG drehen (10).
4. Geben Sie den gewünschten Lautstärkepegel mit Hilfe des LAUTSTÄRKERREGLERS (15) an.
5. Stellen Sie den FORMATUMSCHALTER (17) in die Lage OFF für das Ausschalten des Radios um.

UM DEN ZEITWERT ANZUGEBEN

1. Drücken und halten Sie fest DIE TASTE ZUR EINSTELLUNG DER ZEIT (3).
2. Drücken Sie DIE TASTE ZUR EINSTELLUNG DER MINUTEN (6) bis der gewünschte Wert erscheint.

GERMAN

- 4 -

DAS DEUTSCHE

3. Indem Sie DIE TASTE ZUR EINSTELLUNG DER ZEIT (3) weiter drücken, drücken Sie auch DIE TASTE ZUR EINSTELLUNG DER STUNDEN (5) bis der gewünschte Wert erscheint.

UM DIE ZEIT DES EINSCHALTENS DES ALARMES EINZUSTELLEN

1. Drücken und halten Sie fest DIE TASTE ZUM EIN-/AUSSCHALTEN DES ALARMES (2).

2. Drücken Sie DIE TASTE ZUR EINSTELLUNG DER MINUTEN (6) bis der gewünschte Wert erscheint.

3. Indem Sie DIE TASTE ZUM EIN-/AUSSCHALTEN DES ALARMES (2) weiter drücken, drücken Sie auch DIE TASTE ZUR EINSTELLUNG DER STUNDEN (5) bis der gewünschte Wert erscheint.

STAND-BY - MODUS

1. Stellen Sie den FORMATUMSCHALTER (17) in die Lage OFF um.

2. Drücken und halten Sie fest DIE TASTE DES STAND-BY-MODUS (4), am Display (7) erscheint der Wert «59», der bedeutet, dass das Radio automatisch in 59 Minuten ausschaltet.

GERMAN

- 5 -

DAS DEUTSCHE

3. Um die Zeit des automatischen Ausschaltens zu verkürzen, drücken Sie DIE TASTE DES STAND-BY-MODUS (4), und, indem Sie sie weiter drücken, drücken Sie auch DIE TASTE ZUR EINSTELLUNG DER MINUTEN (6), um die gewünschte Zeit des Abschaltens einzustellen.

4. Um die Zeit des automatischen Ausschaltens zu verlängern, drücken Sie DIE TASTE DES STAND-BY-MODUS (4), und, indem Sie sie weiter drücken, drücken Sie auch DIE TASTE ZUR EINSTELLUNG DER STUNDEN (5), um die gewünschte Zeit des Abschaltens einzustellen.

Die Maximalzeit bis zum automatischen Abschalten beträgt 1 Stunde 59 Minuten.

5. Um diese Option auszuschalten, drücken Sie DIE SNOOZETASTE.

EINSTELLUNG DES ALARMSIGNALS, RADIO ALS ALARMSIGNAL

1. Stellen Sie den FORMATUMSCHALTER (17) in die Lage AUTO um.

2. In der für das Alarmsignal gewählte Zeit schaltet das Radio ein, das nach 120 Minuten automatisch ausgeschaltet wird.

GERMAN

- 6 -

DAS DEUTSCHE

3. Falls Sie das Alarmsignal statt des Radios anwenden wollen, Stellen Sie den LAUTSTÄRKERREGLER (15) in die Lage DER SUMMER (hier muss ein Knacken ertönen).

DIE SNOOZETASTE

1. Solange das Alarmsignal ertönt, drücken Sie DIE SNOOZETASTE (1), das Gerät wird für punkt 9 Minuten ausgeschaltet, nach 9 Minuten ertönt das Signal wieder. Sie können diese Option 45 Minuten lang nach der eingestellten Zeit des Alarmeinschaltens wiederholen.

RESERVENSPEISUNG DER UHR VON DER BATTERIE

1. Nehmen Sie DEN DECKEL DES BATTERIENFACHS (11) ab, setzen Sie eine 9-Volt Batterie ins Batteriefach ein.

2. Bei dem Ausschalten der Elektrizität hören das Radio und das Display auf, zu funktionieren, aber die Uhr wird von der 9-Volt Batterie weiter gespeist werden und funktionieren.

3. Auf solche Weise wird das DISPLAY (7) bei der Wiederaufnahme der Netzspeisung die richtige Zeit angeben, und Sie brauchen die Zeitwerte nicht wieder einzustellen.

GERMAN

- 7 -

DAS DEUTSCHE

SCHUTZANWEISUNGEN

1. Schützen Sie das Radio vor der Einwirkung der hohen Temperatur und direkten Sonnenstrahlen und stellen Sie die Uhr in die Nähe vom Heizkörper nicht. Die Überhitzung des Geräts kann den Bruch des Geräts verursachen.

2. Schützen Sie das Radio vor dem Regen, vermeiden Sie die Einwirkung der Überflüssigkeit, um keine Verbrennungen und elektrische Verletzungen zu bekommen.

3. Verwenden Sie keine Mittel für Polieren und keine Lösmittel. Das Uhrgehäuse kann man mit einem mit Wasser etwas angefeuchteten trockenen Stoff reinigen. Im Laufe der Reinigung muss das Gerät von allen Quellen der Speisung abgeschaltet sein.

DIE TECHNISCHEN CHARAKTERISTIKEN

Der Frequenzbereich: AM 530 – 1600 KHz

FM 88 – 108 MHz

Die Speisung: AC 230B~50Hz

6F22 («Krona»)

(Reservenspeisung)

GERMAN

- 8 -

DAS DEUTSCHE

ASSISTANT®

LED ГОДИННИК З РАДІОПРИЙМАЧЕМ

Модель АН-1073

ІНСТРУКЦІЯ З ЕКСПЛУАТАЦІЇ

БУДОВА

1. ВІДСТРОЧЕНИЙ СИГНАЛ БУДИЛЬНИКА
2. КНОПКА ВМИКАННЯ/ВИМИКАННЯ СИГНАЛУ БУДИЛЬНИКА
3. КНОПКА ВСТАНОВЛЕННЯ ЧАСУ
4. КНОПКА РЕЖИМУ ОЧІКУВАННЯ
5. КНОПКА УСТАНОВЛЕННЯ ГОДИН
6. КНОПКА УСТАНОВЛЕННЯ ХВИЛИН
7. ДИСПЛЕЙ
8. ПЕРЕМИКАЧ ДІАПАЗОНІВ
9. ІНДИКАТОР ЖИВЛЕННЯ

UKRAINIAN - 1 - УКРАЇНСЬКА

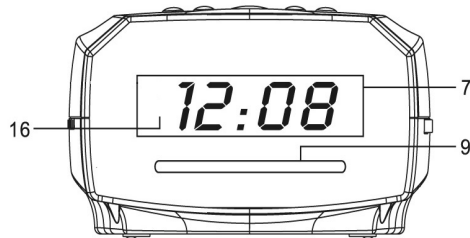
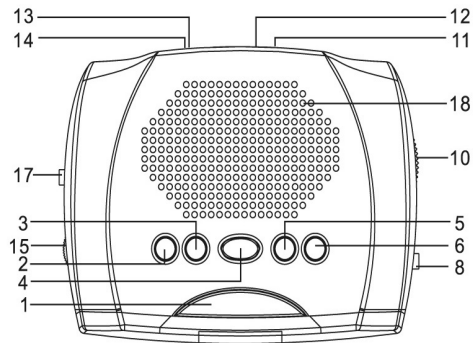

UKRAINIAN - 2 - УКРАЇНСЬКА

ЩОБ ВСТАНОВИТИ ЧАС ВМИКАННЯ СИГНАЛУ БУДИЛЬНИКА

1. Натисніть та утримуйте кнопку ВМИКАННЯ/ВИМИКАННЯ СИГНАЛУ БУДИЛЬНИКА (2).
2. Натисніть кнопку УСТАНОВЛЕННЯ ХВИЛИН (6) і утримуйте її доти, доки на екрані не з'явиться необхідне значення.
3. Продовжуючи утримувати кнопку ВМИКАННЯ/ВИМИКАННЯ СИГНАЛУ БУДИЛЬНИКА (2), натискайте кнопку УСТАНОВЛЕННЯ ГОДИН (5) доти, доки на екрані не з'явиться необхідне значення.

РЕЖИМ ОЧІКУВАННЯ

1. Переведіть ПЕРЕМИКАЧ РЕЖИМІВ (17) в позицію OFF.
2. Натисніть та утримуйте кнопку РЕЖИМУ ОЧІКУВАННЯ (4), на екрані (7) з'явиться значення «59», яке означає, що радіо вимкнеться автоматично за 59 хвилин.
3. Щоб зменшити час автоматичного вимкнення, натисніть кнопку РЕЖИМУ ОЧІКУВАННЯ (4), і, не відпускаючи її, натискайте кнопку УСТАНОВЛЕННЯ ХВИЛИН (6), щоб виставити бажаний час вимкнення.

UKRAINIAN - 5 - УКРАЇНСЬКА

4. Щоб збільшити період часу до автоматичного вимкнення, натисніть кнопку РЕЖИМУ ОЧІКУВАННЯ (4), і, не відпускаючи її, натискайте кнопку УСТАНОВЛЕННЯ ГОДИН (5), щоб виставити бажаний час вимкнення. Максимальний період часу до автоматичного вимкнення складає 1 годину 59 хвилин.

ЩОБ ВІДКЛЮЧИТИ ЦЮ ФУНКЦІЮ, СКОРИСТАЙТЕСЯ КНОПКОЮ ВІДСТРОЧЕНОГО СИГНАЛУ БУДИЛЬНИКА, ВСТАНОВЛЕННЯ СИГНАЛУ БУДИЛЬНИКА, ВИКОРИСТАННЯ РАДІО В ЯКОСТІ БУДИЛЬНИКА

1. Переведіть ПЕРЕМИКАЧ РЕЖИМІВ (17) в позицію АВТО
2. В обраний для вмикання будильника час автоматично ввімкнеться радіо, яке автоматично вимкнеться за 120 хвилин.
3. Якщо ви бажаєте використовувати сигнал будильника замість радіо, переведіть РЕГУЛЯТОР ГУЧНОСТІ (15) в положення ЗУММЕР (має пролунати клацання)

UKRAINIAN - 6 - УКРАЇНСЬКА

10. КОЛИЩАТКО УПРАВЛІННЯ НАЛАШТУВАННЯМИ
11. КРИШКА ВІДСІКУ ЕЛЕМЕНТІВ ЖИВЛЕННЯ (у нижній частині)
12. ПЕРЕМИКАЧ ЖИВЛЕННЯ (у нижній частині) (ПРИСУТНІЙ ЛИШЕ В МОДЕЛЯХ З ПОДВІЙНИМ ЖИВЛЕННЯМ)
13. КАБЕЛЬ ЖИВЛЕННЯ ВІД МЕРЕЖІ
14. АНТЕННИЙ ДРІТ FM
15. ВВІМКНУТИ/ВИМКНУТИ РЕГУЛЯТОР ГУЧНОСТІ (СИГНАЛУ)
16. ІНДИКАТОР ВВІМКНЕННЯ СИГНАЛУ
17. ПЕРЕМИКАЧ РЕЖИМІВ (ВКЛ/ВИКЛ/АВТО)
18. ДИНАМІК

РЕЖИМ РАДІОПРИЙМАЧА

У режимі радіоприймача часи можуть працювати лише за умови живлення від мережі. Для прийому хвиль АМ в годинник вбудовано спрямовану антену. При поганій якості прийому спробуйте змінити розташування радіо. FM антена являє собою невеликий гнучкий дріт на задній стінці пристрою. Для покращення

UKRAINIAN - 3 - УКРАЇНСЬКА

КНОПКА ВІДСТРОЧЕНОГО СИГНАЛУ БУДИЛЬНИКА

1. Під час сигналу будильника натисніть кнопку ВІДСТРОЧЕНОГО СИГНАЛУ (1), пристрій вимкнеться ріно на дев'ять хвилин, після чого сигнал залунає знову. Ви можете повторювати цю операцію протягом 45 хвилин після встановленого часу вмикання будильника.

РЕЗЕРВНЕ ЖИВЛЕННЯ ГОДИННИКА ВІД БАТАРЕЙКИ

1. Відкрийте кришку ВІДСІКУ ЕЛЕМЕНТІВ ЖИВЛЕННЯ (11), вставте 9-вольтну батарейку у відсік живлення.
2. При відключення електроенергії радіо та дисплей припинять роботу, але годинник продовжить працювати від 9-вольтної батарейки.
3. Таким чином, при поновленні живлення від мережі ДИСПЛЕЙ (7) покаже правильний час, і вам не доведеться знову виставляти значення часу.

UKRAINIAN - 7 - УКРАЇНСЬКА

якості прийому витягніть його на повну довжину.

ДЛЯ ПРОСЛУХОВУВАННЯ РАДІО

1. Переведіть ПЕРЕМИКАЧ РЕЖИМІВ (17) в позицію ON.
2. За допомогою ПЕРЕМИКАЧА ДІАПАЗОНІВ (8) оберіть бажаний діапазон прийому.
3. Оберіть станцію, обертаючи КОЛИЩАТКО УПРАВЛІННЯ НАЛАШТУВАННЯМИ (10).
4. Задайте необхідний рівень гучності за допомогою РЕГУЛЯТОРА ГУЧНОСТІ (15).
5. Для вимкнення радіо переведіть ПЕРЕМИКАЧ РЕЖИМІВ (17) в позицію OFF.

ЩОБ ВИСТАВИТИ ЗНАЧЕННЯ ЧАСУ

1. Натисніть та утримуйте кнопку ВСТАНОВЛЕННЯ ЧАСУ (3).
2. Натисніть кнопку УСТАНОВЛЕННЯ ХВИЛИН (6) і утримуйте її доти, доки на екрані не з'явиться необхідне значення.
3. Продовжуючи утримувати кнопку ВСТАНОВЛЕННЯ ЧАСУ (3), натискайте кнопку УСТАНОВЛЕННЯ ГОДИН (5) доти, доки на екрані не з'явиться необхідне значення.

UKRAINIAN - 4 - УКРАЇНСЬКА

РЕКОМЕНДАЦІЇ З ЕКСПЛУАТАЦІЇ

1. Не ставте радіогодиннику місця з підвищеною температурою, уникайте потрапляння прямих сонячних променів та близькості до батареї опалення. Сильне перегрівання призведе до поломки пристрою.
2. Не залишайте пристрій під дощем, уникайте місць з підвищеною вологістю, щоб уникнути опіків та травм від електрошоку.
3. Не використовуйте для очищення пристрою поліролі та розчинники. Корпус годинника можна відчистити тканиною, змоченою у невеликій кількості води. Під час чищення пристрій має бути відключений від усіх джерел живлення.

ТЕХНІЧНІ ХАРАКТЕРИСТИКИ

Частотний діапазон: АМ 530 – 1600 КГц
FM 88 – 108 МГц
Живлення: АС 230В~50Гц
6F22 («Крона») (резервне живлення)

UKRAINIAN - 8 - УКРАЇНСЬКА