

ASSISTANT®

WALL DIGITAL CLOCK

Model AH-0990



OPERATION MANUAL

ENGLISH

- 1 -

ENGLISH

1. FEATURES

- Perpetual calendar up to year 2069
- 12/24 hour time display selectable
- Calendar display
- Daily alarm with gradual volume increase
- Days of week in 8 languages selectable
- Measuring range
Indoor temperature: 0°C ~ +50°C
Humidity: 20% ~ 99%
- Battery: DC 1.5V C size x 3 pcs
- Size: 410 x 270 x 43 mm

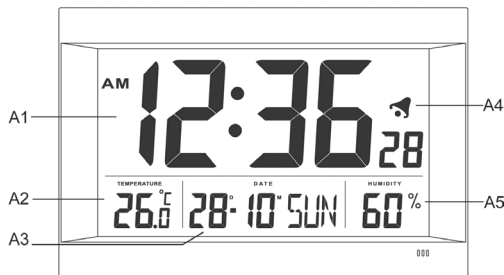

Front View

ENGLISH

- 2 -

ENGLISH

PART A

- A1: Radio controlled clock
- A2: Temperature
- A3: Date and day of week
- A4: Alarm icon
- A5: Humidity

PART B

- B1: [SNOOZE] button
- B2: [MODE] button
- B3: [+] button

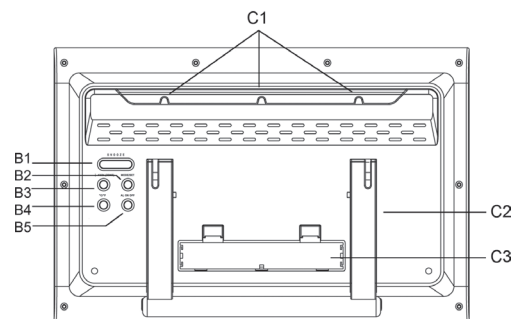

Back View

ENGLISH

- 3 -

ENGLISH

- B4: [-] [°C/°F] button
- B5: [ALARM ON/OFF] button

PART C

- C1: Wall Mount Hole
- C2: Stand
- C3: Battery Compartment

2. SET UP

Insert the batteries.

3. TIME SETTING

- Hold [MODE] button until hour digit flashes.
- Press [+] or [-] to adjust hours, minutes, seconds, year, month/day sequence, month, date, weekday language, time zone.
- Press [MODE] button to confirm each setting.
- There are 8 languages, English, German, French, Spanish, Italian, Dutch, Danish and Russian for the days of the week. The languages and their selected abbreviations for each day of the week are shown in the following table.

ENGLISH

- 4 -

ENGLISH

Language	Sunday	Monday	Tuesday	Wednesday	Thursday	Friday	Saturday
German, GER	SON	MON	DIE	MIT	DON	FRE	SAM
English, ENG	SUN	MON	TUE	WED	THU	FRI	SAT
Danish, DAN	SON	MAN	TIR	ONS	TOR	FRE	LOR
Dutch, NET	ZON	MAA	DIN	WOE	DON	VRI	ZAT
Italian, ITA	DOM	LUN	MAR	MER	GIO	VEN	SAB
Spanish, ESP	DOM	LUN	MAR	MIE	JUE	VIE	SAB
French, FRA	DIM	LUN	MAR	MER	JEU	VEN	SAM
Russian, RU	BC	NH	BT	CP	HT	NT	CY

Please set the time zone to zero.
Note: Seconds are adjusted to zero only.
Press [+] button to set the 12/24 hour format at time display mode.

4. DAILY ALARM SETTING

- Press [MODE] to select alarm time display.
- Hold [MODE] in alarm time setting mode, the hour digit will flash.
- Press or hold [+] & [-] buttons to adjust the alarm time.
- Press [MODE] to confirm each setting.

5. ALARM AND SNOOZE FUNCTIONS

- Press [ALARM ON/OFF] to switch alarm on/off.
-  appears if the daily alarm is turned on.
- During alerting, press [SNOOZE] button to turn on the Snooze function, the icon "Zz" will flash. The alarm snoozes for 5 minutes, then it alerts again. You can press [SNOOZE] button to activate the snooze function again when alerting.
- Simply press any other button to stop snooze alarm.

6. THERMOMETER

- Press [°C/°F] button to select temperature displayed in Celsius mode or Fahrenheit mode.

ENGLISH

- 6 -

ENGLISH

7. NOTES/REMARKS

- Remove batteries and then insert them again to reset the unit, if it does not work properly.
- Avoid placing the clock near interference sources/metal frames such as computer, monitor or TV sets.
- Never use the clock in bathroom or any other area with high humidity.
- The operating temperature of the clock is 0°C-50°C.
- The clock loses its time information when the batteries are removed.

WWW.TIWELL.COM
WWW.ASSISTANT.UA

Made in China

ENGLISH

- 7 -

ENGLISH

Stamp	Печать магазина
Date of sale	Дата продажи
Model	Номер модели
Warranty period	Гарантийный срок

ENGLISH

- 5 -

ENGLISH

ASSISTANT®

DIGITAL WANDUHR

Modell AH-0990



BETRIEBSANLEITUNG

GERMAN

- 1 -

DEUTSCH

1. ANGABEN

- Kontinuierlicher Kalender bis 2069
- 12/24 Uhrformat
- Abbildung des Kalenders
- Täglich Weckersignal mit der allmählich Lautsteigerung
- Die Tage der Woche auf 8 Sprachen
- Maßbereich
 - Zimmertemperatur: 0°C ~ +50°C
 - Feuchtigkeit: 20% ~ 99%
- Batterien: DC 1.5V C Größe x 3 Stücke
- Größe: 410 x 270 x 43 mm

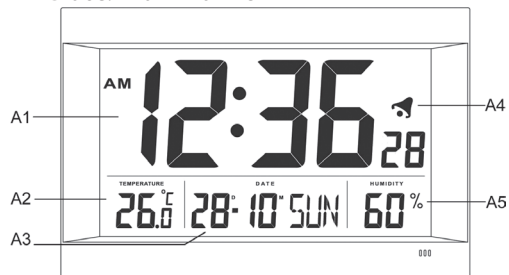

Frontansicht

GERMAN

- 2 -

DEUTSCH

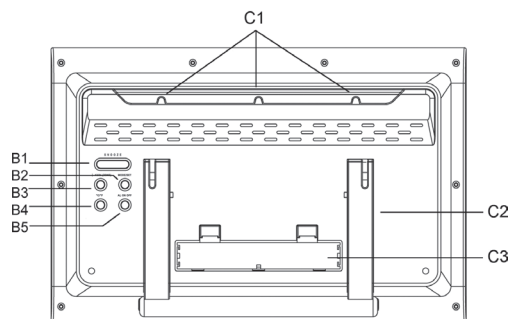

Ruckansicht

ABTEILUNG A

- A1: Funkgesteuerte Uhr
- A2: Temperatur
- A3: Datum und Tag der Woche
- A4: Icon von dem Weckersignal
- A5: Feuchtigkeit

ABTEILUNG B

- B1: [SNOOZE] Taste
- B2: [MODE] Taste

GERMAN

- 3 -

DEUTSCH

- B3: [+] Taste
- B4: [-], [°C/°F] Taste
- B5: [ALARM ON/OFF] Taste

ABTEILUNG C

- C1: Öffnung für die Wandbefestigung
- C2: Stütze
- C3: Fach für die Batterien

2. EINSCHALTUNG

Setzen Sie die Batterien ein.

3. ZEITEINSTELLUNG

Halten Sie die Taste [MODE] bis die Ziffern beginnen zu blinken.

- Drücken Sie die Taste [+] oder [-] um die Stunden, die Minuten, die Sekunden, das Jahr, die Reihenfolge von dem Monat/Tag, das Datum, der Tag der Woche, die Sprache, der Stundenkreis zu einstellen.

- Drücken Sie die Taste [MODE] um jede Einstellung zu bestätigen.

GERMAN

- 4 -

DEUTSCH

- Es gibt 8 Sprachen: Englisch, Deutsch, Französisch, Spanisch, Italienisch, Holländisch, Dänisch und Russisch für die Tage der Woche. Die Sprachen und ihre Abkürzungen können Sie in der Tabelle sehen.

Sprache	Sonntag	Montag	Dienstag	Mittwoch	Donnerstag	Freitag	Samstag
German, GER	SON	MON	DIE	MIT	DON	FRE	SAM
English, ENG	SUN	MON	TUE	WED	THU	FRI	SAT
Danish, DAN	SON	MAN	TIR	ONS	TOR	FRE	LOR
Dutch, NET	ZON	MAA	DIN	WOE	DON	VRI	ZAT
Italian, ITA	DOM	LUN	MAR	MER	GIO	VEN	SAB
Spanish, ESP	DOM	LUN	MAR	MIE	JUE	VIE	SAB
French, FRA	DIM	LUN	MAR	MER	JEU	VEN	SAM
Russian, RU	BC	NH	BT	CP	HT	NT	CY

GERMAN

- 5 -

DEUTSCH

Einstellen Sie, bitte, der Stundenkreis als null.

Note: die Sekunden sind nur als null eingestellt.

Drücken Sie die Taste [+] um das 12/24 Uhrformat einzustellen.

4. TÄGLICH WECKERSIGNAL

- Drücken Sie die Taste [MODE] damit das Display die Zeit des Signals zeigt.

- Halten Sie die Taste [MODE] damit die Ziffern beginnen zu blinken.

- Drücken Sie oder halten Sie die Tasten [+] und [-] um die Zeit des Weckersignals einzustellen.

- Drücken Sie die Taste [MODE] um jede Einstellung zu bestätigen.

5. WECKERSIGNALS UND SNOOZE FUNKTIONEN

- Drücken Sie die Taste [ALARM ON/OFF] um das Weckersignal einzuschalten oder auszuschalten.

GERMAN

- 6 -

DEUTSCH

- Das Icon  erscheint wenn das täglich Weckersignal eingeschaltet ist.

- Während des Weckersignals drücken Sie die Taste [SNOOZE] um das Snoozefunktion einzuschalten, das Icon "Zz" wird blinken. Das Weckersignal wird auf fünf Minuten unterbrochen, dann klingelt es noch einmal. Sie können die Taste [SNOOZE] während des Signals drücken, um die Snoozefunktion wieder zu aktivieren.

- Drücken Sie einfach jede andere Taste um die Snoozefunktion abzuschalten.

6. THERMOMETER

- Drücken Sie die Taste [°C/°F] um das Zeitformat zu wählen. Es gibt zwei Formate: die Temperatur nach Celsius und die Fahrenheittemperatur.

7. ANMERKUNGEN

- Ziehen Sie die Batterien heraus und dann setzen Sie sie wieder ein um die Uhr rückzusetzen, wenn sie unsachgemäß funktioniert.

GERMAN

- 7 -

DEUTSCH

- Lassen Sie die Uhr neben den Störquellen, zum Beispiel wie der Computer, Monitor oder Fernseher oder neben den Metallkonstruktionen nicht.

- Benutzen Sie ihre Uhr im Badezimmer oder in anderen feuchten Räumen nicht.

- Die Arbeitstemperatur der Uhr ist 0°C-50°C.

- Die Einstellungen der Uhr sind zurückgesetzt, wenn die Batterien herausgezogen werden.

GERMAN

- 8 -

DEUTSCH

ASSISTANT®

НАСТЕННЫЕ ЦИФРОВЫЕ ЧАСЫ

Модель АН-0990



ИНСТРУКЦИЯ ПО ЭКСПЛУАТАЦИИ

RUSSIAN

- 1 -

РУССКИЙ

итальянском, голландском, датском, и русском. Языки и аббревиатуры для дней недели представлены в нижеприведенной таблице.

Язык	Воскресенье	Понедельник	Вторник	Среда	Четверг	Пятница	Суббота
German, GER	SON	MON	DIE	MIT	DON	FRE	SAM
English, ENG	SUN	MON	TUE	WED	THU	FRI	SAT
Danish, DAN	SON	MAN	TIR	ONS	TOR	FRE	LOR
Dutch, NET	ZON	MAA	DIN	WOE	DON	VRT	ZAT
Italian, ITA	DOM	LUN	MAR	MER	GIO	VEN	SAB
Spanish, ESP	DOM	LUN	MAR	MIE	JUE	VIE	SAB
French, FRA	DIM	LUN	MAR	MER	JEU	VEN	SAM
Russian, RU	BC	NH	BT	CP	HT	NT	CY

RUSSIAN

- 5 -

РУССКИЙ

1. СВОЙСТВА

- Календарь до 2069 года
- 12/24 часовой режим на выбор
- Отображение календаря
- Ежедневный сигнал будильника с постепенным нарастающей громкостью сигнала
- Дни недели на 8 языках на выбор
- Диапазон измерений

Комнатная температура: 0°C ~ +50°C

Влажность: 20%~99%

- Батарейки: DC 1.5V размер С, 3 штуки

- Размер: 410 x 270 x 43 мм

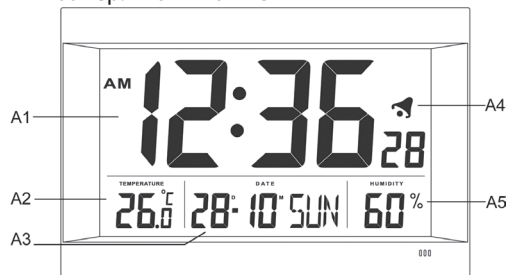

Вид спереди

RUSSIAN

- 2 -

РУССКИЙ

Пожалуйста, установите нулевой часовой пояс.

Примечание: Секунды устанавливаются только в нулевом значении.

Нажмите [+] чтобы установить 12 или 24 часовой формат в режиме установки времени.

4. УСТАНОВКА ЕЖЕДНЕВНОГО БУДИЛЬНИКА

- Нажмите [MODE] чтобы выбрать режим установки времени будильника.

- Удерживайте кнопку [MODE] пока не замигают цифры.

- Нажмите или удерживайте кнопки [+] и [-] чтобы установить время будильника.

- Нажмите [MODE] чтобы подтвердить настройку.

5. ФУНКЦИИ БУДИЛЬНИКА И SNOOZE

- Нажмите [ALARM ON/OFF] чтобы включить/выключить будильник.

RUSSIAN

- 6 -

РУССКИЙ

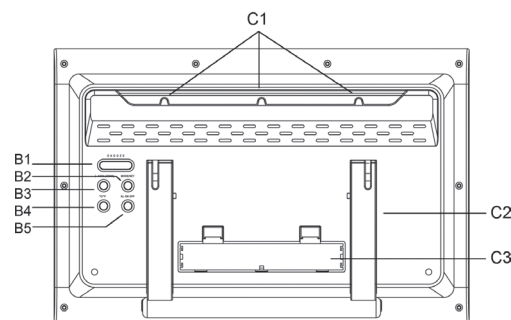

Вид сзади

Часть А

A1: Радиуправляемые часы

A2: Температура

A3: Дата и день недели

A4: Значок будильника

A5: Влажность

Часть В

B1: кнопка [SNOOZE]

B2: кнопка [MODE]

RUSSIAN

- 3 -

РУССКИЙ

- Символ  появится, если будильник включен.

- Во время звучания сигнала будильника нажмите кнопку [SNOOZE] чтобы включить функцию Snooze, замигает изображение "Zz". Сигнал будет отложен на 5 минут и потом прозвучит снова. Вы снова можете нажать кнопку [SNOOZE] чтобы еще раз активировать эту функцию.

- Нажмите любую другую кнопку, чтобы отключить функцию отложенного сигнала.

6. ТЕРМОМЕТР

- Нажмите кнопку [°C/°F], чтобы выбрать режим отображения температуры: по Цельсию или по Фаренгейту.

7. ПРИМЕЧАНИЯ

- Извлеките батарейки и вставьте их снова, чтобы перезагрузить часы, если они не работают должным образом.

RUSSIAN

- 7 -

РУССКИЙ

B3: кнопка [+]

B4: кнопка [-] и [°C/°F]

B5: кнопка [ALARM ON/OFF]

Часть С

C1: Отверстие для крепления на стену

C2: Подставка

C3: Отсек для элементов питания

2. ВКЛЮЧЕНИЕ

Вставьте батарейки.

3. УСТАНОВКА ВРЕМЕНИ

Держите кнопку [MODE] пока не замигают цифры.

- Нажмите [+] или [-] чтобы установить часы, минуты, секунды, год, последовательность числа и месяца, дату, день недели, язык, часовой пояс.

- Нажмите кнопку [MODE] чтобы подтвердить каждую настройку.

- Дни недели представлены на 8 языках: английском, немецком, французском, испанском,

RUSSIAN

- 4 -

РУССКИЙ

- Избегайте помещения часов возле источников помех, металлических конструкций, таких как компьютер, монитор или телевизор.

- Не используйте часы в ванной комнате или в другом месте с повышенной влажностью.

- Рабочая температура часов 0°C-50°C.

- Настройки времени теряются, если извлекаются батарейки.

RUSSIAN

- 8 -

РУССКИЙ

ASSISTANT®

НАСТІННИЙ ЦИФРОВИЙ ГОДИННИК

Модель АН-0990



ІНСТРУКЦІЯ З ЕКСПЛУАТАЦІЇ

UKRAINIAN

- 1 -

УКРАЇНСЬКА

1. ВЛАСТИВОСТІ

- Календар до 2069 року
- 12/24 годинний режим на вибір
- Відображення календаря
- Щоденний сигнал будильника з поступово наростаючою гучністю сигналу
- Дні тижня на 8 мовах на вибір
- Діапазон вимірів

Кімнатна температура: 0°C ~ +50°C

Вологість: 20% ~ 99%

- Батареї: DC 1.5V розмір С, 3 штуки
- Розмір: 410 x 270 x 43 мм

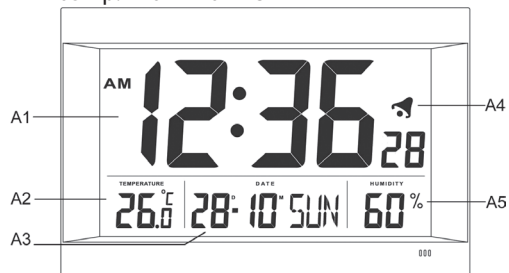

UKRAINIAN

- 2 -

УКРАЇНСЬКА

Вид спереду

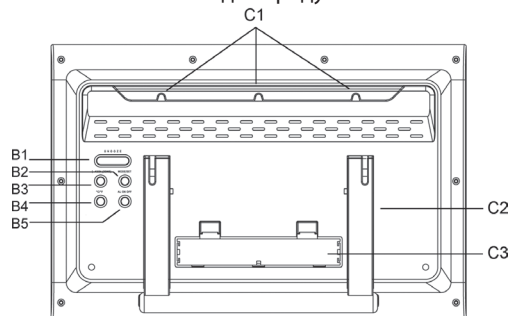

Вид ззаду

Частина А

- A1: Радіокерований годинник
- A2: Температура
- A3: Дата і день тижня
- A4: Значок будильника
- A5: Вологість

Частина В

- B1: кнопка [SNOOZE]
- B2: кнопка [MODE]

- B3: кнопка [+]
- B4: кнопка [-] і [°C/°F]

B5: кнопка [ALARM ON/OFF]

Частина С

- C1: Отвір для кріплення на стіну
- C2: Підставка
- C3: Відділення для елементів живлення

2. ВКЛЮЧЕННЯ

Вставте батарейки.

3. НАЛАШТУВАННЯ ЧАСУ

Тримайте кнопку [MODE] поки не заблимають цифри.

- Натисніть [+] або [-] щоб налаштувати години, хвилини, секунди, рік, послідовність числа і місяця, дату, день тижня, мову, часовий пояс.

- Натисніть кнопку [MODE] щоб підтвердити кожне налаштування.

UKRAINIAN

- 3 -

УКРАЇНСЬКА

UKRAINIAN

- 4 -

УКРАЇНСЬКА

- Дні тижня представлені на 8 мовах: англійській, німецькій, французькій, іспанській, італійській, голландській, датській, і російській. Мови та аббревіатури для днів тижня показані у нижченаведеній таблиці.

Мова	Неділя	Понеділок	Вівторок	Середа	Четвер	П'ятниця	Субота
German, GER	SON	MON	DIE	MIT	DON	FRE	SAM
English, ENG	SUN	MON	TUE	WED	THU	FRI	SAT
Danish, DAN	SON	MAN	TIR	ONS	TOR	FRE	LOR
Dutch, NET	ZON	MAA	DIN	WOE	DON	VRI	ZAT
Italian, ITA	DOM	LUN	MAR	MER	GIO	VEN	SAB
Spanish, ESP	DOM	LUN	MAR	MIE	JUE	VIE	SAB
French, FRA	DIM	LUN	MAR	MER	JEU	VEN	SAM
Russian, RU	BC	NH	BT	CP	HT	NT	CY

UKRAINIAN

- 5 -

УКРАЇНСЬКА

Будь-ласка, налаштуйте нульовий часовий пояс.

Примітка: Секунди налаштовуються тільки у нульовому значенні.

Натисніть [+] щоб налаштувати 12 або 24 годинний формат в режимі налаштування часу.

4. НАЛАШТУВАННЯ ЩОДЕННОГО БУДИЛЬНИКА

- Натисніть [MODE] щоб обрати режим налаштування часу будильника.

- Утримуйте кнопку [MODE] поки не заблимають цифри.

- Натисніть та утримуйте кнопки [+] та [-] щоб налаштувати час будильника.

- Натисніть [MODE] щоб підтвердити налаштування.

5. ФУНКЦІЇ БУДИЛЬНИКА ТА SNOOZE

- Натисніть [ALARM ON/OFF] щоб ввімкнути/вимкнути будильник.

UKRAINIAN

- 6 -

УКРАЇНСЬКА

- Символ  з'явиться, якщо будильник ввімкнено.

- Під час звучання сигналу будильника натисніть кнопку [SNOOZE] щоб ввімкнути функцію Snooze, заблимає зображення "Zz". Сигнал буде відкладено на 5 хвилин, а потім він пролунає знову. Ви знову можете натиснути кнопку [SNOOZE] під час звучання сигналу, щоб ще раз активувати цю функцію.

- Натисніть будь-яку іншу кнопку, щоб відключити функцію відкладеного сигналу.

6. ТЕРМОМЕТР

- Натисніть кнопку [°C/°F], щоб обрати режим відображення температури: по Цельсію або по Фаренгейту.

7. ПРИМІТКИ

- Вийміть батарейки і вставте їх знову, щоб перезавантажити годинник, якщо він не працює належним чином.

UKRAINIAN

- 7 -

УКРАЇНСЬКА

UKRAINIAN

- 8 -

УКРАЇНСЬКА

- Уникайте розміщення годинника біля джерел електромагнітних перешкод/металічних конструкцій, таких як комп'ютер, монітор або телевізор.

- Не використовуйте годинник у ванній кімнаті або в іншому місці з підвищеною вологістю.

- Робоча температура годинника 0°C-50°C.

- Налаштування часу втрачаються, якщо виймаються елементи живлення.