



**OLYMPUS**<sup>®</sup>

DIGITAL VOICE  
RECORDER  
**WS-320M**  
**WS-310M**  
**WS-300M**  
**ИНСТРУКЦИЯ**

Благодарим Вас за покупку ЦИФРОВОГО  
ДИКТОФОНА OLYMPUS.  
Внимательно прочтите эту инструкцию, содержащую  
информацию о правильном и безопасном  
использовании диктофона.

Храните инструкцию в доступном месте,  
чтобы в будущем Вы могли легко ее найти.

Для обеспечения хорошей записи рекомендуем  
проверить функцию записи и звук перед  
использованием.

**RU**



# Содержание

Содержание .....	2
Для безопасного и правильного использования .....	4
Общие указания .....	4

## 1 Начало работы

Основные функции .....	6
Названия составных частей .....	8
Установка батареек .....	10
Источник питания .....	11
Установка времени/даты (Time&Date) .....	12
Переключение между диктофоном и музыкальным проигрывателем .....	14

## 2 При использовании диктофона для записи речи

Запись .....	15
Использование функции голосовой активации записи (VCVA) .....	18
Режимы записи (Rec Mode) .....	20
Чувствительность микрофона (Mic Sense) .....	21
Запись с внешнего микрофона или других устройств .....	22

Воспроизведение .....	24
Непрерывное воспроизведение (All Play) .....	28
Повторное воспроизведение .....	29
Автовозврат на шаг (Back Space) .....	31
Индексные пометки .....	32
Защита файлов (Lock) .....	34
Информация на ЖКИ-дисплее .....	36
Список позиций меню (Режим VOICE) .....	38

## 3 Управление файлами на Вашем персональном компьютере

Сохранение файлов в вашем персональном компьютере .....	40
Операционная среда .....	41
Подсоединение к компьютеру .....	42

## 4 Использование диктофона в качестве музыкального проигрывателя

Использование диктофона в качестве музыкального проигрывателя .....	44
--	----



Использование программы Windows Media Player .....	44
Названия окон .....	45
Копирование музыки с компакт-диска ....	47
Перенос музыкального файла на диктофон .....	48
О музыкальных папках .....	51
Воспроизведение музыки .....	53
Выбор режима воспроизведения (Play Mode) .....	58
Повторное воспроизведение (Repeat) .....	59
Произвольное воспроизведение (Random) .....	60
Увеличение эффекта WOW (WOW) ....	61
Выбор эквалайзера (EQ) .....	63
Перемещение дорожек (Move) .....	66
Список позиций меню (Режим MUSIC) ....	68

### 5 Общие функции диктофона и музыкального проигрывателя

Удаление .....	70
Переключатель (HOLD) .....	73
Метод установки меню .....	74

Системные звуковые сигналы (Beep) ...	76
Подсветка дисплея (Backlight) .....	77
Настройка контрастности ЖКИ-дисплея (Contrast) .....	78
Форматирование диктофона (Format) ...	79

### 6 Другие способы практического применения

Использование в качестве внешней памяти компьютера .....	81
--	----

### 7 Прочая информация

Список оповещающих сообщений .....	82
Устранение возможных неполадок .....	83
Аксессуары (опционные) .....	84
Спецификации .....	85
Техническая помощь и обслуживание .....	87

1

2



3

4

5

6

7



## Для безопасного и правильного использования

Перед использованием нового диктофона внимательно прочтите эту инструкцию и удостоверьтесь, что Вы знаете, как безопасно и правильно пользоваться диктофоном. Чтобы в будущем обращаться к инструкции за информацией, держите ее в доступном месте.

- Знаками внимания отмечена важная информация о безопасном пользовании. Во избежание травм и порчи имущества важно всегда соблюдать указания по пользованию диктофоном и безопасности.

## Общие указания

- Не оставляйте диктофон в нагретой влажной среде, например, в автомобиле под прямыми солнечными лучами или на пляже летом.
- Не храните диктофон в местах с повышенной запыленностью или влажностью.
- Не применяйте органические и химические растворители, такие как спирт и средства полировки, для чистки данного устройства.
- Не кладите диктофон на электроприборы, такие как холодильник и телевизор, или вблизи их.
- Не производите запись и воспроизведение вблизи мобильных телефонов и других беспроводных устройств, так как они могут создавать помехи и шум. Если Вы слышите шум, переместитесь в другое место или передвиньте диктофон дальше от указанных устройств.
- Берегите диктофон от попадания песка или грязи. Это может привести к невозможным повреждениям.

- Не допускайте сильных вибраций и ударов.
- Не разбирайте, не чините и не вносите модификаций в диктофон самостоятельно.
- Не пользуйтесь диктофоном, когда управляете транспортным средством (таким как велосипед, мотоцикл или машина).
- Держите диктофон в месте, недоступном для детей.

<Предупреждение относительно возможной утраты данных>

Запись, хранящаяся в памяти, может быть повреждена или уничтожена в результате ошибок управления, ошибок в работе или во время работы по ремонту аппарата.

Рекомендуется создавать базу данных поддержки и сохранять важные записи на других носителях, таких как жесткий диск компьютера.

## Батарейки

### ⚠ Внимание!

- Никогда не подвергайте батарейки воздействию огня, нагреванию или короткому замыканию, не разбирайте их.
- Не пытайтесь перезарядить щелочные, литиевые и другие не перезаряжающиеся батарейки.
- Не используйте батарейки с трещинами или повреждениями на внешней оболочке.
- Держите батарейки в месте, недоступном для детей.
- Если Вы заметите что-либо необычное при использовании диктофона, например, необычный шум, выделение тепла, дым или запах горелого.
  - ① немедленно выньте батарейки – будьте осторожны, чтобы не получить повреждения.
  - ② позвоните дилеру или местному представителю Olympus для сервисного обслуживания.

## Основные функции

Данное изделие оснащено следующими функциями.

- Подсоедините приставку и соединительный кабель USB к данному диктофону, и Вы сможете осуществить высокоскоростную передачу данных на компьютер. (стр.15, 44)
- Данные могут передаваться или сохраняться без использования кабеля USB или драйвера программного обеспечения. (стр.42)
- Этот диктофон, поддерживающий класс памяти USB, может быть использован как внешнее запоминающее устройство для считывания и сохранения данных. (стр.81)
  - Посредством подсоединения к компьютеру с помощью USB изображения, текстовые данные и т.п. могут быть сохранены и использованы для переноса данных.
- Диктофон имеет полноточечный дисплей с подсветкой (экран ЖКИ-дисплея). (стр.9)

### Основные функции цифрового диктофона

- Голосовые сообщения формата WMA интегрируются во флэш-памяти. (стр.15)
- Благодаря использованию встроенного стереофонического микрофона могут быть выбраны режим стереофонической записи: ST HQ (стереофоническая запись звука высокого качества) и 3 типа режимов монофонической записи: HQ (запись звука высокого качества), SP (стандартная запись) и LP (длительная запись). (стр.20)

#### Время записи

##### • WS-320M (1 GB)\*1

Режим ST HQ :	35 ч. 25 мин.
Режим HQ:	70 ч. 50 мин.
Режим SP:	139 ч. 30 мин.
Режим LP:	277 ч. 20 мин.

##### • WS-310M (512 MB)\*1

Режим ST HQ:	17 ч. 40 мин.
Режим HQ:	35 ч. 20 мин.
Режим SP:	69 ч. 30 мин.
Режим LP:	138 ч. 15 мин.

##### • WS-300M (256 MB)\*1

Режим ST HQ:	8 ч. 45 мин.
Режим HQ:	17 ч. 30 мин.
Режим SP:	34 ч. 35 мин.
Режим LP:	68 ч. 45 мин.



- Пять папок диктофона вмещают до 199 файлов каждая. Максимальное количество записей – 995. (стр.15)
- Диктофон имеет встроенную функцию голосовой активации записи (VCVA). (стр.18)
- Вы можете вставлять и удалять индексные пометки.\*2 (стр.32)
- Скорость воспроизведения может управляться по Вашему усмотрению. (стр.25)

## Основные функции цифрового музыкального проигрывателя

- Может воспроизводить музыкальные файлы в формате WMA и MP3. (стр.53)  
**Время воспроизведения**  
WS-320M (1 GB): 13ч. 20 мин. - 45ч. 20 мин.  
WS-310M (512 MB): 6ч. 40 мин. - 22ч. 40 мин.  
WS-300M (256 MB): 3ч. 20 мин. - 11ч. 20 мин.
- Имеется встроенный WOW.(стр.61)
- Вы можете изменить установочные параметры эквалайзера воспроизведения. (стр.63)

\*1 Чистое время записи может быть меньше, если записано много коротких файлов. (Оставшееся время записи и продолжительность записанного файла, которые выводятся на дисплей, являются приблизительными.)

\*2 Для файлов WMA данные функции доступны только для файлов, записанных данным диктофоном или диктофонами IC фирмы Olympus.

IBM и PC/AT являются торговыми марками или зарегистрированными торговыми марками International Business Machines Corporation.

Microsoft, Windows и Windows Media являются зарегистрированными торговыми марками Microsoft Corporation.

WOW, SRS и обозначение (●) - товарные знаки SRS Labs, Inc.

Технология WOW используется по лицензии от SRS Labs, Inc.

Аудио технология кодирования MPEG Layer-3 по лицензии Fraunhofer IIS и Thomson.

Остальные продукты и марки, упомянутые здесь, могут быть торговыми марками или зарегистрированными торговыми марками соответствующих владельцев.



## Названия составных частей

1

Названия составных частей

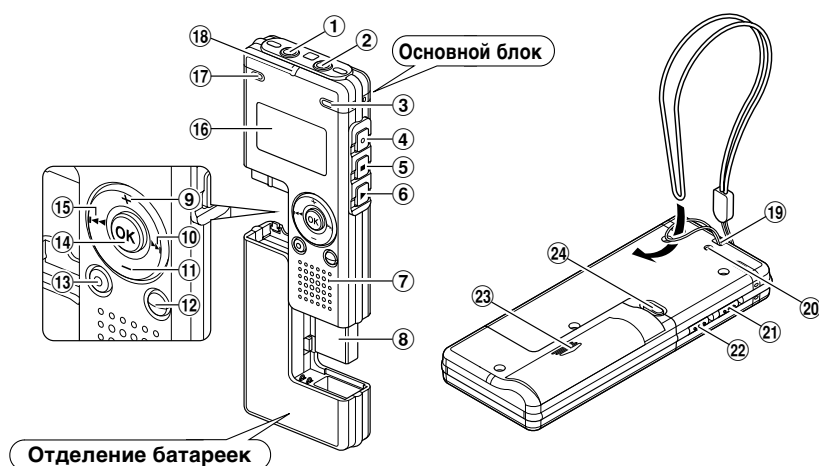

- |  |  |
|--|--|
| ① Гнездо EAR (наушники)                    | ⑮ Кнопка I◀◀   |
| ② Гнездо MIC (внешний микрофон)            | ⑯ Дисплей (ЖКИ-экран)                                |
| ③ Встроенный стереофонический микрофон (R) | ⑰ Встроенный стереофонический микрофон (L)           |
| ④ Кнопка REC (запись)                      | ⑱ Индикаторный сигнал записи/воспроизведения         |
| ⑤ Кнопка STOP                              | ⑲ Прорезь для ремешка                                |
| ⑥ Кнопка PLAY                              | ⑳ Индикаторный сигнал подключения USB                |
| ⑦ Встроенный динамик                       | ㉑ Переключатель HOLD (блокировка органов управления) |
| ⑧ Компьютерный терминал (USB)              | ㉒ Переключатель режима (VOICE/MUSIC)                 |
| ⑨ Кнопка VOL (+) (повышение громкости)     | ㉓ Крышка отделения батареек                          |
| ⑩ Кнопка ▶▶I                               | ㉔ Кнопка RELEASE (Освободить)                        |
| ⑪ Кнопка VOL (-) (понижение громкости)     |  |
| ⑫ Кнопка FOLDER/INDEX                      |  |
| ⑬ Кнопка ERASE                             |  |
| ⑭ Кнопка OK                                |  |

8



## Дисплей (ЖКИ-экран)

1

Дисплей режима VOICE

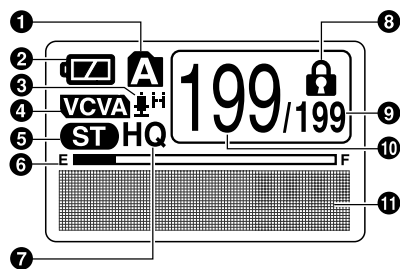

Дисплей появляется при записи.

Дисплей режима MUSIC

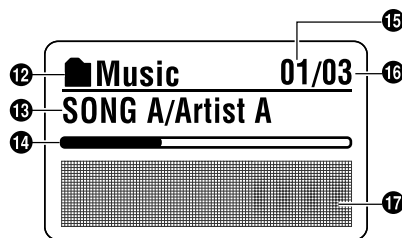

Дисплей появляется при указании файла.

Названия составных частей

- ① Индикатор папок
- ② Индикатор батареек
- ③ Индикация чувствительности микрофона
- ④ Индикатор VCVA (голосовая активация записи)
- ⑤ Дисплей стерео
- ⑥ Индикатор оставшейся памяти (строка E/F)
- ⑦ Индикатор режима записи
- ⑧ Индикатор защиты от удаления
- ⑨ Общее количество записанных файлов в папке

- ⑩ Номер текущего файла
- ⑪ Зона для текстовой информации
- ⑫ Индикатор папок
- ⑬ Индикатор названия и фамилии артиста
- ⑭ Шкальный индикатор положения воспроизведения
- ⑮ Номер файла текущей композиции
- ⑯ Полное число записанных музыкальных композиций в папке
- ⑰ Зона для текстовой информации

## Установка батареек

1

Установка батареек

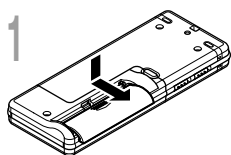

1 Отодвиньте крышку отделения батареек легким нажатием, как указывает стрелка.

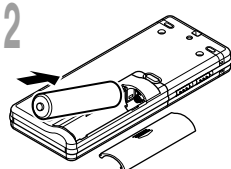

2 Вставьте две батарейки типа ААА, соблюдая правильную полярность.

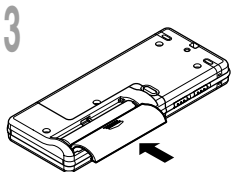

3 Закройте крышку до упора.

### Замена батареек

Индикатор батареек на дисплее изменится, когда заряд батареек станет низким.



При появлении на дисплее индикации  замените батарейки как можно скорее.

Когда заряд батареек станет слишком низким, диктофон отключится, и на дисплее появится сообщение "Battery Low". Рекомендуются щелочные батарейки типа ААА.

### Никель-металлогидридный аккумулятор

Для диктофона могут также использоваться опционные никель-металлогидридные аккумуляторы фирмы Olympus (см. стр.84).

### Примечания

- Перед заменой батареек убедитесь, что диктофон выключен. Удаление батареек во время использования диктофона может повредить файл. Если при записи файла заряд батареек заканчивается, Вы потеряете записываемый файл, т.к. заголовок файла не будет закрыт. Поэтому важно заменить батарейки, когда появится первый индикатор понижения заряда батареек.
- Если для замены батареек понадобится более 1 час, то возможно придется снова установить время после их замены (см. стр.12).
- Выньте батарейки, если Вы не собираетесь использовать диктофон длительное время.

## Источник питания

Когда диктофон не используется, установка его в режим HOLD выключает диктофон, после чего потребление заряда батареек будет снижено до минимума. Даже при отключении питания сохраненные данные, установки каждого режима и установка часов будут сохранены. Для включения питания отмените блокировку.

1

Источник питания

### Выключение питания

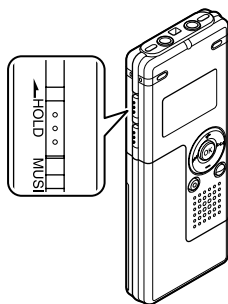

Передвиньте выключатель блокировки в положение **HOLD**, если диктофон не используется.

После отображения мигающей индикации "Hold" в течение 2 секунд дисплей будет отключен.

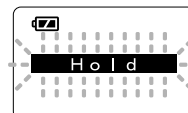

### Включение питания

Отпустите выключатель **HOLD** диктофона.

#### Режим ожидания и выключение дисплея

Если диктофон останавливается или не используется более 5 мин после включения, то он переходит в режим ожидания (режим экономии энергии), и дисплей выключается. Чтобы выйти из режима ожидания и включить аппарат, нажмите любую кнопку.



## Установка времени/даты (Time&Date)

1

Если Вы устанавливаете дату и время заранее, информация о времени создания файла автоматически записывается для каждого файла. Предварительная установка даты и времени облегчает задачу управления файлами.

Установка времени/даты (Time&Date)

Индикатор часов будет мигать автоматически после установки новых батареек перед первым использованием диктофона и после длительного перерыва в работе диктофона. В этом случае начинайте с шага 1.

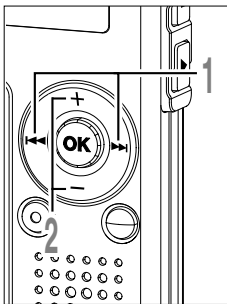

**1 Нажмите кнопку ►► или ◀◀, чтобы выбрать позицию для установки.**

Выбирайте позицию "час", "минута", "год", "месяц" или "день" мигающей точкой.

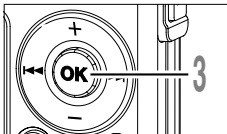
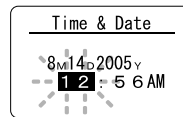

**2 Для установки нажмите кнопку + или -.**

Чтобы выбрать следующую позицию, выполняйте те же шаги, нажимая кнопку ►► или ◀◀, для установки нажмите кнопку + или -.

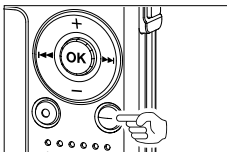
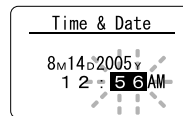

**3 Нажмите кнопку ОК завершите установку.**

Часы начнут показывать с установленных даты и времени. Нажмите кнопку ОК согласно сигналу времени.

- Вы можете выбрать 12- или 24-часовую систему нажатием кнопки FOLDER/INDEX во время установки часов и минут.

Пример: 5:45 P.M.  
5:45 PM ↔ 17:45  
(исходная установка)

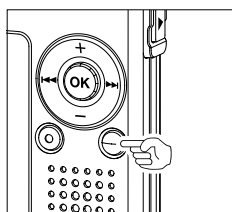

- Вы можете выбрать порядок следования года, месяца и числа нажатием кнопки FOLDER/INDEX во время установки этих параметров.

Пример: Август 14, 2005

→ 8м 14д 2005у → 14д 8м 2005у → 2005у 8м 14д  
(исходная установка)

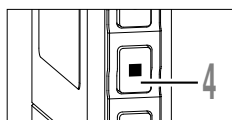

#### 4 Закройте меню нажмив кнопку STOP.

#### Примечание

- Если нажать кнопку ОК в процессе установки, время будет установлено соответственно значениям, введенным на тот момент.

## Изменение установки времени/даты

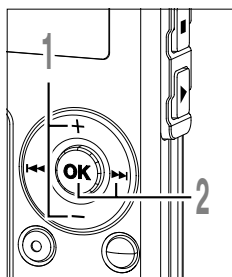

#### 1 Нажатием кнопки + или - на экране субменю и выберите позицию "Time&Date".

См. стр. 38, 68 и 75 относительно субменю.

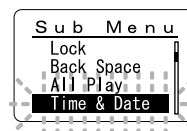

#### 2 Нажатием кнопки ОК или ►►.

Появится экран времени/даты. Индикатор часа будет мигать, обозначая начало процесса установки времени/даты.

Выполните такие же шаги, как в разделе "Установка времени/даты" (стр.12), начиная с шага 1.

# 1

Переключение между диктофоном и музыкальным проигрывателем

## Переключение между диктофоном и музыкальным проигрывателем

Данный аппарат может быть использован в качестве голосового диктофона или в качестве музыкального проигрывателя.

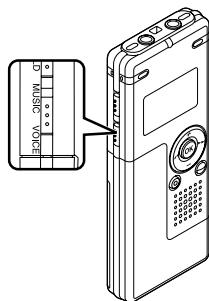

Используя переключатель режима, выберите положение **VOICE** или **MUSIC**.

**VOICE:** Для записи или воспроизведения голосовых файлов.  
**MUSIC:** Для прослушивания музыкальных файлов.

### Обозначения пиктограмм в данном руководстве



Установить переключатель режима в положение **VOICE** перед эксплуатацией диктофона.



Установить переключатель режима в положение **MUSIC** перед эксплуатацией диктофона.



Удобные функции, которые могут использоваться как в режиме диктофона, так и в режиме музыкального проигрывателя.



## Запись

Диктофон имеет пять папок, **A**, **B**, **C**, **D** и **E**, и каждое сообщение, записанное в папку, сохраняется в формате WMA (Windows-медиа-аудио). Эти папки могут использоваться для разделения записей по их характеру; например, Папка **A** может быть использована для хранения частной информации, в то время как папка **B** может быть использована для помещения в нее деловой информации. В каждую папку может быть записано до 199 сообщений.

2

Запись

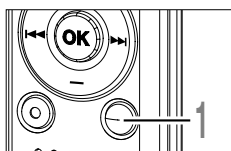

### 1 Нажмите кнопку FOLDER выберите папку.

- a Текущая папка
- b Номер текущего файла
- c Общее количество записанных файлов в папке

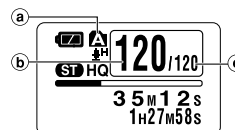

### 2 Нажмите кнопку REC для начала записи.

Индикаторный сигнал записи/воспроизведения загорится красным цветом. Поверните встроенный микрофон в направлении для записи. Дисплей изменится в зависимости от режима записи (стр.20).

- d Текущий режим записи
- e Время записи
- f Индикатор оставшейся памяти (строка E/F) (на шкале указывается оставшаяся память)
- g Измеритель уровня (изменяется в соответствии с громкостью записываемого звука)

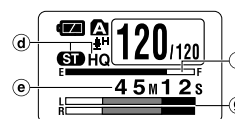

Дисплей в режиме стереофонической записи

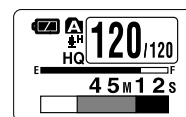

Дисплей в режиме монофонической записи

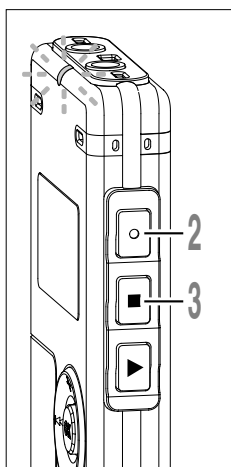

### 3 Остановите запись нажмите кнопку STOP.

Можно менять образцы дисплея (стр.36). Образцы, указанные в этом руководстве, установлены по умолчанию.

## Запись

2

Запись

### Примечания

- Для обеспечения записи с самого начала начните говорить после того, как Вы увидите включенным красный индикаторный сигнал записи/воспроизведения.
- Когда оставшееся время записи достигнет 60, 30 и 10 секунд, прозвучит сигнал.
- Если оставшееся время записи менее 60 сек, индикаторный сигнал записи/воспроизведения начнет мигать красным. Если время записи уменьшается до 30 или 10 сек, индикаторный сигнал начнет мигать быстрее.
- Сообщения "Memory Full" или "Folder Full" появятся, когда память, отведенная под файлы, будет заполнена. Удалите ненужные файлы перед продолжением записи (см. стр.70).

### Пауза

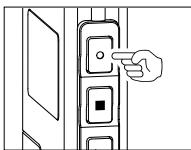

Нажмите кнопку **REC** во время записи.

➔ На дисплее появится мигающее сообщение "Rec Pause".

- Если оставить диктофон в режиме паузы на 60 и более минут, произойдет остановка записи.

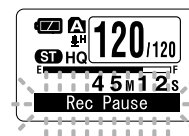

### Возобновление записи

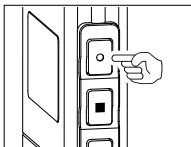

Снова нажмите кнопку **REC**.

➔ Запись продолжится с момента, в который была прервана.

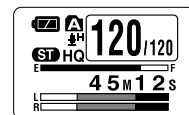





### Прослушивание во время записи аудио сигнала (Контроль записи)

Если перед записью Вы подключите наушники к гнезду диктофона, Вы сможете слышать записываемый звук. Громкость звука можно отрегулировать при помощи кнопок VOL (+) или VOL (-).

### Подсоедините наушники к гнезду EAR на диктофоне

➔ После начала записи Вы через наушники сможете слышать записываемый звук. При подсоединенных наушниках звуки из динамиков издаваться не будут.

### Примечания

- Уровень записи не может быть отрегулирован с использованием кнопки громкости.
- При использовании наушников НЕ устанавливайте слишком высокую громкость- это может повредить Ваш слух.

2

Запись



## Использование функции голосовой активации записи (VCVA)

2

Использование функции голосовой активации записи (VCVA)

Когда микрофон определяет, что уровень звука достиг предварительно установленного уровня, встроенная функция голосовой активации записи (VCVA) автоматически начнет запись и остановит ее, когда уровень звука станет ниже.

Функция VCVA увеличивает время записи и экономит память, останавливая диктофон в периоды молчания, что делает воспроизведение более эффективным.

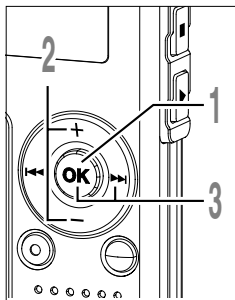

**1** Нажмите и удерживайте кнопку **OK** в течение 1 секунды или дольше.

Откроется меню (☞ стр.38, 74).

**2** Нажатием кнопки **+** или **-** выберите позицию **“VCVA”**

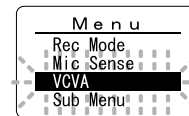

**3** Нажатием кнопки **OK** или **▶▶▶**. Начнется процесс установки VCVA.

**4** Нажатием кнопки **+** или **-** выберите позицию **“On”** (включено) или **“Off”** (выключено).

On: Начнет запись в режиме VCVA.  
Off: Продолжит запись в нормальном режиме.

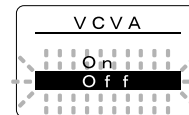

**5** Нажатием кнопки **OK** или **◀◀◀** завершите установку.

**6** Нажатием кнопки **STOP** или **◀◀◀**, чтобы закрыть меню.

Если была выбрана позиция **“On”**, на дисплее появится индикатор VCVA.

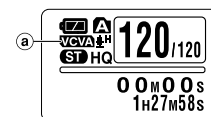

**a** Индикатор VCVA (голосовая активация записи)

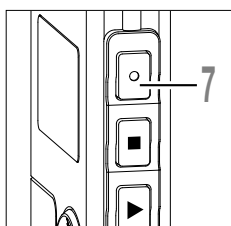

## 7 Нажмите кнопку REC, чтобы начать запись.

Когда уровень звука станет ниже установленного значения, запись автоматически перейдет в режим паузы приблизительно через 1 секунду, и на дисплее появится сообщение "Standby" (ожидание). Индикаторный сигнал записи/воспроизведения загорится красным при начале записи и будет мигать в режиме паузы.

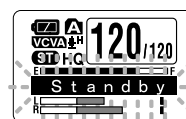

2

Использование функции голосовой активации записи (VCVA)

## Настройка уровня активации начала/остановки записи

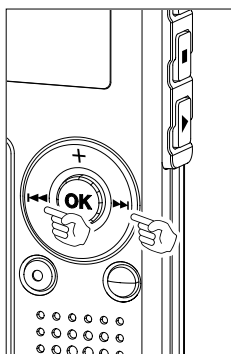

### Нажатием кнопки ►► или ◀◀ во время записи Вы можете изменить уровень звука, при котором будет активироваться режим паузы.

Уровень звука для паузы может устанавливаться на 15 различных значений. Чем больше это значение, тем выше чувствительность к звуку. При самом большом значении запись начнется даже при очень слабом звуке. Уровень звука для паузы в функции VCVA может настраиваться в соответствии с уровнем окружающих (фоновых) шумов.

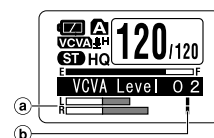

- a Измеритель уровня (изменяется в соответствии с громкостью записываемого звука)
- b Стартовый уровень (перемещается вправо/влево в соответствии с установленным уровнем)

### Примечания

- Уровень звука активации начала/окончания записи также зависит от выбранной чувствительности микрофона (стр.21).
- Если уровень активации не будет отрегулирован в течение 2 секунд, дисплей вернется к предыдущему уровню.
- Если окружающим шум слишком громкий, чувствительность VCVA можно настроить в соответствии с ситуацией записи.
- Рекомендуется предварительно проверить работу функции и настроить уровень звука активации для обеспечения успешной записи.



## Режимы записи (Rec Mode)

Вы можете выбрать режим ST HQ (стереофоническая запись звука высокого качества) и HQ (запись звука высокого качества), SP (стандартная запись) и LP (длительная запись).

2

Режимы записи (Rec Mode)

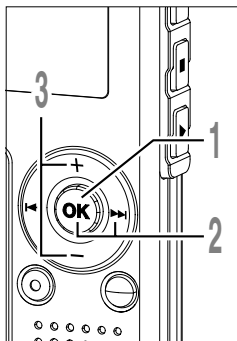

**1** Нажмите и удерживайте кнопку **OK** в течение 1 секунды или дольше. На дисплее появится сообщение “Rec Mode” (стр.38, 74).

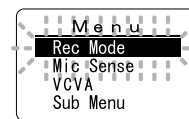

**2** Нажатием кнопки **OK** или **▶▶**. Начнется процесс установки режима записи.

**3** Нажатием кнопки **+** или **-** выберите “ST HQ”, “HQ”, “SP” или “LP”.

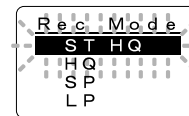

**4** Нажатием кнопки **OK** или **◀◀** завершите установку.

**5** Нажатием кнопки **STOP** или **◀◀** чтобы закрыть меню.

<sup>a</sup> Индикатор режима записи

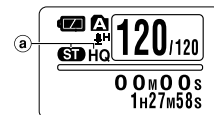

### Примечания

- Если встреча или лекция должна быть записана четко, не используйте режим LP.
- Если монофонический микрофон вставлен в гнездо микрофона в режиме ST HQ, звук будет записан только левым каналом.



## Чувствительность микрофона (Mic Sense)

Чувствительность микрофона может изменяться в соответствии с потребностями записи.

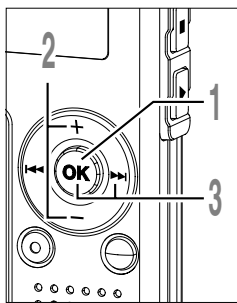

**1** Нажмите и удерживайте кнопку **OK** в течение 1 секунды или дольше. Откроется меню (см. стр.38,74).

**2** Нажатием кнопки **+** или **-** выберите позицию **"Mic Sense"**.

**3** Нажатием кнопки **OK** или **▶▶**. Начнется процесс установки чувствительности микрофона.

**4** Нажатием кнопки **+** или **-** выберите позицию **"Conf"** или **"Dict"**.  
Conf: режим высокой чувствительности, звук записывается из всех направлений.  
Dict: режим низкой чувствительности, предназначенный для диктовки.

**5** Нажатием кнопки **OK** или **◀◀** завершите установку.

**6** Нажатием кнопки **STOP** или **◀◀** чтобы закрыть меню.

<sup>a</sup> Индикация чувствительности микрофона

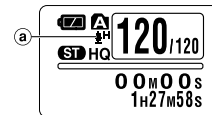
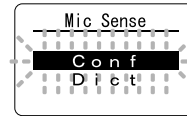
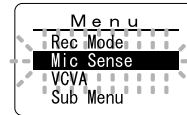

**2**

чувствительность микрофона (Mic Sense)

### Примечания

- Если голос говорящего должен быть записан четко, установите диктофон в режим Dict (диктовки), придвиньте встроенный стереофонический микрофон поближе ко рту говорящего (5-10 см) и выполните запись.
- Если фоновые шумы очень сильны и не позволяют сделать четкую запись даже в режиме Dict (диктовки), рекомендуется использовать микрофон однонаправленного действия ME12 (продается отдельно).



## Запись с внешнего микрофона или других устройств

Могут быть подсоединены внешний микрофон или другие устройства, с помощью которых может быть записан звук. Выполните подсоединение к устройству, которое будет использоваться, следующим образом.

2

Запись с внешнего микрофона или других устройств

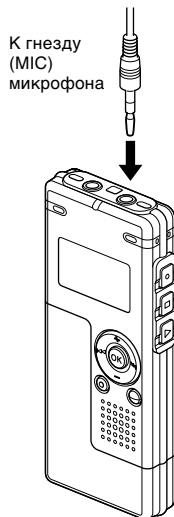

### Запись с помощью внешнего микрофона

Подсоедините внешний микрофон к гнезду микрофона на диктофоне.

Если внешний микрофон подсоединен к гнезду микрофона на диктофоне, встроенный микрофон функционировать не будет.

Совместимые внешние микрофоны (приобретается отдельно)

- **Монофонический микрофон с подавлением шумов: ME12 (Микрофон для диктовки)**  
Этот микрофон используется для получения чистой записи Вашего голоса благодаря снижению влияния окружающих шумов.
- **Микрофон в виде булавки для галстука: ME15 (монофонической)**  
Маленький скрытый микрофон с зажимом для галстука.
- **Устройство приема входящих телефонных звонков: TP7 (монофонической)**  
Микрофон типа головного телефона вставляется в ухо при разговоре. Голос или разговор по телефону может быть хорошо записан.
- **Стереофонический микрофон: ME51S**  
Высокое качество записи, которое обеспечивается только в стереофоническом режиме. Кроме того, достигается более высокое качество звука с меньшими шумами. Стереофоническая запись возможна только в режиме ST HQ.



### Запись звука других устройств данным диктофоном

Звук можно записать с другого устройства, если соединить его аудиовыход (гнезду питания) с гнездом микрофона данного диктофона с помощью специального кабеля (приобретается отдельно КА333) (стр.84).

**2**

Запись с внешнего микрофона или других устройств



### Запись звука данного диктофона другими устройствами

Звук данного диктофона может быть записан на другие устройства, если соединить аудиовход (гнезду микрофона) другого устройства с гнездом наушников данного диктофона с помощью соединительного шнура (приобретается отдельно КА333) для перезаписи.

**Примечания**

- Уровень входного сигнала не может быть отрегулирован на данном диктофоне. Когда Вы подсоедините внешнее устройство, выполните тестовую запись и отрегулируйте уровень выхода внешнего устройства.
- Может использоваться микрофон со штекерным питанием, использующий в качестве источника питания данный диктофон.
- Пожалуйста, не вставляйте/не извлекайте шнур в/из гнезда данного диктофона во время записи.
- Если внешний стереофонический микрофон вставлен при установленном режиме HQ, SP, или LP, запись будет осуществляться только с использованием левого канала микрофона.
- Если монофонический микрофон вставлен в гнездо микрофона в режиме ST HQ, звук будет записан только левым каналом.





## Воспроизведение

2

Воспроизведение

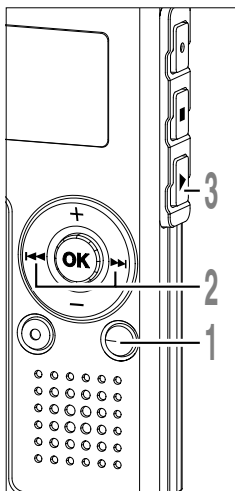

**1** Нажмите кнопку **FOLDER** выберите папку.

**2** Нажатием кнопки **▶▶** или **◀◀** выберите файл, который хотите воспроизведения.

Если Вы удерживаете нажатой кнопку **▶▶** или **◀◀** в режиме остановки, диктофон будет непрерывно быстро переходить к началам файлов.

**3** Нажмите кнопку **PLAY**, чтобы начать воспроизведение.

Индикаторный сигнал записи/воспроизведения загорится зеленым.

- a Шкальный индикатор положения воспроизведения
- b Текущее время воспроизведения
- c Общая продолжительность воспроизводимого файла

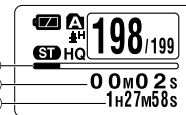
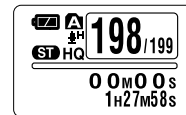

**4** Нажатием кнопки **+** или **-** для выбора надлежащей громкости звука.

Дисплей показывает уровень громкости. Вы можете выбирать в пределах от 0 до 30.

- d Измеритель уровня громкости

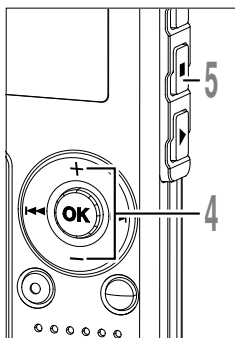
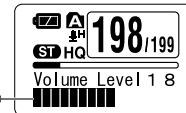

**5** В любой нужный момент нажмите кнопку **STOP** чтобы остановить воспроизведение.

Возобновить воспроизведение можно, снова нажав кнопку **PLAY**.

Можно менять образцы дисплея (стр.36). Образцы, указанные в этом руководстве, установлены по умолчанию.





### Изменение скорости воспроизведения (Медленное воспроизведение/Ускоренное)

Один раз нажмите кнопку **PLAY** во время воспроизведения файла.

➔ Можно изменять скорость воспроизведения.

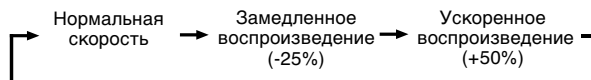

2

Воспроизведение

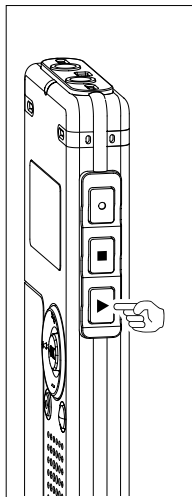

- Как и при нормальном воспроизведении, такие операции, как остановка воспроизведения, перемотка файла и вставка индексной пометки (стр.32) возможны при ускоренном воспроизведении или медленном воспроизведении.
- Во время воспроизведения на дисплее диктофона загорится сообщение "S.Play" при выборе режима замедленного воспроизведения, а при выборе режима ускоренного воспроизведения загорится сообщение "F.Play".
- Диктофон остановит воспроизведение, если Вы нажмете кнопку STOP во время воспроизведения в замедленном/ускоренном режиме, или при достижении конца файла. Если Вы один раз нажмете кнопку STOP, а затем снова начнете воспроизведение, диктофон также будет воспроизводить файлы с нормальной скоростью.
- Во время ускоренного воспроизведения/медленного воспроизведения воспроизведение будет монофоническим, даже если файл был записан в режиме ST HQ.

### Ускоренная перемотка вперед и назад

#### Ускоренная перемотка вперед

Нажмите и удерживайте нажатой кнопку **▶▶** во время воспроизведения файла.

➔ Когда Вы отпустите кнопку **▶▶**, диктофон возобновит нормальное воспроизведение.

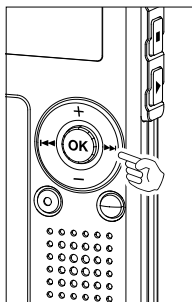
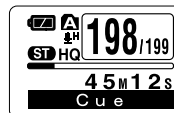

- Если индексная пометка указана посередине файла, диктофон на короткое время остановится в положении индексной пометки.
- Диктофон остановится, когда достигнет конца файла. Продолжайте удерживать кнопку **▶▶**, чтобы продолжить перемотку с начала следующего файла.

25

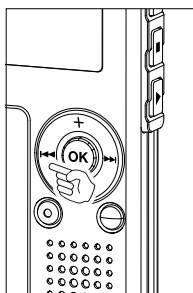

#### Ускоренная перемотка назад

Нажмите и удерживайте кнопку **⏮** во время воспроизведения файла.

➔ Когда Вы отпустите кнопку **⏮**, диктофон возобновит нормальное воспроизведение.

- Если индексная пометка указана посередине файла, диктофон на короткое время остановится в положении индексной пометки.
- Диктофон остановится, когда достигнет начала файла. Продолжайте удерживать кнопку **⏮**, чтобы продолжить обратную перемотку с конца предыдущего файла.

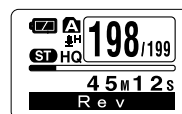

#### Переход к началу файла

Нажмите кнопку **⏭** во время воспроизведения, ускоренного воспроизведения или медленного воспроизведения.

➔ Диктофон перейдет в начало следующего файла и начнет его воспроизведение с прежней скоростью.

Нажмите кнопку **⏮** во время воспроизведения, ускоренного воспроизведения или медленного воспроизведения.

➔ Диктофон перейдет в начало воспроизводимого файла и начнет его воспроизведение с прежней скоростью.

Нажмите кнопку **⏮** 2 раза во время воспроизведения для ускоренного воспроизведения или медленного воспроизведения.

➔ Диктофон перейдет в начало предыдущего файла, и начнется его воспроизведение с прежней скоростью.

- Если индексная пометка указана посередине файла, диктофон на короткое время остановится в положении индексной пометки.

\* Если установлено воспроизведение предыдущего (стр.31), то диктофон будет воспроизводить в режиме обратного пропуска установленное время.



### Для воспроизведения или быстрой перемотки до конца последнего файла

Когда достигается конец последнего файла, "End" мигает 5 сек, и останавливается на начале следующего файла. Когда мигает "End", можно выполнять следующие операции.

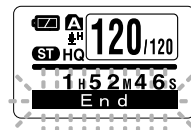

- При нажатии кнопки **⏮** диктофон начнет воспроизведение с пропуском назад, возвращаясь к ближайшему положению, началу последнего файла или индексной пометке. Если предыдущее воспроизведение установлено на "On", воспроизведение с пропуском назад будет осуществляться только установленное для предыдущего воспроизведения время.
- Если нажать и удерживать в нажатом положении кнопку **⏮**, диктофон начнет быструю перемотку с конца последнего файла и начнет воспроизведение с освобождением кнопки.
- Если нажать кнопку **⏪**, диктофон перейдет в начальное положение основного файла и остановится.
- Если нажать и удерживать в нажатом положении кнопку **⏪**, то диктофон перейдет в начальное положение основного файла и остановится тогда, когда будет освобождена кнопка.

2

Воспроизведение

### Прослушивание через наушники



Наушники могут быть подсоединены для прослушивания к гнезду EAR.

➔ Когда подсоединены наушники, звук из динамика не поступает.

#### Примечания

- Для предотвращения раздражающего воздействия на уши вставляйте наушники после снижения уровня громкости.
- При прослушивании записей через наушники не устанавливайте слишком высокую громкость. Это может повредить или ухудшить слух.



## Непрерывное воспроизведение (All Play)

Данная функция позволяет Вам прослушивать все Ваши записи в одной папке подряд без остановок между файлами.

2

Непрерывное воспроизведение (All Play)

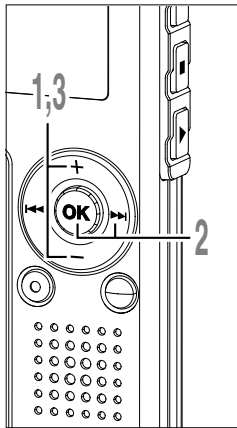

1 Нажатием кнопки **+** или **-** на экране субменю и выберите позицию **"All Play"**.

См. стр.38, 75 относительно субменю.

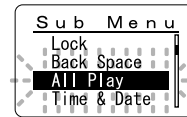

2 Нажатием кнопки **OK** или **▶▶**. Начнется процесс установки режима непрерывного воспроизведения.

3 Нажатием кнопки **+** или **-** выберите позицию **"On"** или **"Off"**.

On: Непрерывное воспроизведение.  
Off: Возвращает к воспроизведению с остановками между отдельными файлами.

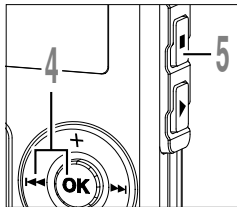
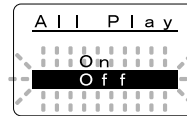

4 Нажатием кнопки **OK** или **◀** завершите установку.

5 Закройте меню нажав кнопку **STOP**.

### Примечание

- После воспроизведения последнего файла в папке на экране появится индикация "End", и воспроизведение остановится автоматически.



## Повторное воспроизведение

Функция повторно воспроизводит фрагмент файла, который проигрывается.

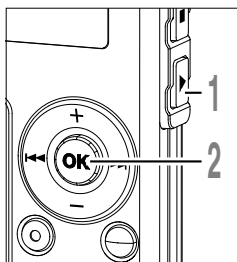

- 1 Выберите файл для повторного воспроизведения и нажмите кнопку PLAY.**  
Начнется воспроизведение файла.

- 2 Нажмите и удерживайте кнопку OK в течение 1 секунды или дольше.**  
На дисплее появится мигающее сообщение "↶ Start?".

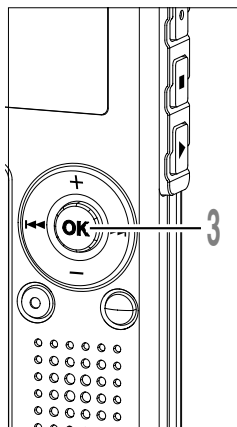

- 3 Коротко нажмите кнопку OK в месте, с которого хотите начать повторное воспроизведение.**  
На дисплее появится мигающее сообщение "↶ End?".

Даже если мигают "↶ Start?" и "↶ End?", изменение скорости воспроизведения (стр.25), быстрая перемотка вперед и назад (стр.25) осуществляются также, как и при обычном воспроизведении, и можно быстро переходить к началу или концу. Если конец файла достигается в то время, как мигает "↶ End", то это место становится конечным положением, и начинается повторное воспроизведение.

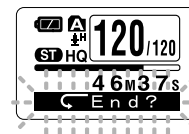
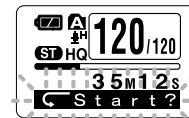

**2**

Повторное воспроизведение

**2**

Повторное воспроизведение

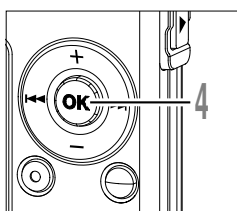

#### 4 Снова коротко нажмите кнопку **OK** в том месте записи, где Вы хотите закончить повторное воспроизведение.

Диктофон будет повторно воспроизводить фрагмент между отметками начала и окончания, пока Вы не отмените повторное воспроизведение.



Скорость воспроизведения (стр.25) может быть установлена во время повторного и обычного воспроизведения. Если индексная пометка (стр.32) вставляется или отменяется во время повторного воспроизведения, то повторное воспроизведение отменяется и начинается режим обычного воспроизведения.

#### Отмените функцию непрерывного воспроизведения

Нажмите кнопку **OK**.

- ➔ При нажатии кнопки **OK** разблокируется Повторное воспроизведение и воспроизведение продолжается.

Нажмите кнопку **STOP**.

- ➔ При нажатии кнопки **STOP** разблокируется Повторное воспроизведение и остановится воспроизведение.

Нажмите кнопку **▶▶I**.

- ➔ При нажатии кнопки **▶▶I** разблокируется Повторное воспроизведение, быстрая перемотка и поиск к началу следующего файла.

Нажмите кнопку **I◀◀**.

- ➔ При нажатии кнопки **I◀◀** разблокируется Повторное воспроизведение, быстрая перемотка назад и поиск к началу текущего файла.



## Автовозврат на шаг (Back Space)

Для облегчения прослушивания голосового файла Вы можете установить автовозврат на 1 или 2 секунды, таким образом, Вы сможете прослушать последнюю фразу повторно.

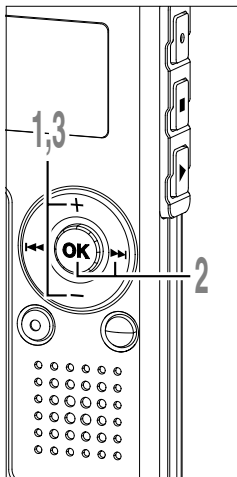

**1** Нажатием кнопки **+** или **-** на экране субменю и выберите позицию **“Back Space”**:

См. стр.38, 75 относительно субменю.

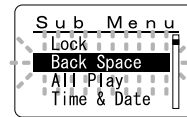

**2**

Автовозврат на шаг (Back Space)

**2** Нажатием кнопки **OK** или **▶▶**. Начнется процесс установки автовозврата.

**3** Нажатием кнопки **+** или **-** выберите позицию **“Off”**, **“1 Sec”** или **“2 Sec”**:

Off: Осуществление обычного поиска по метке.

1 Sec: Воспроизведение с возвратом на 1 секунду.

2 Sec: Воспроизведение с возвратом на 2 секунды.

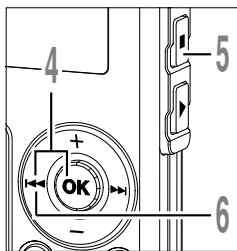
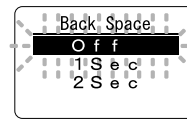

**4** Нажатием кнопки **OK** или **◀◀** завершите установку.

**5** Закройте меню нажав кнопку **STOP**.

**6** Нажмите кнопку **◀◀** во время воспроизведения файла.

Начнется воспроизведение с возвратом на установленное количество секунд.

### Примечание

- Если повторное воспроизведение установлено “1 Sec” или “2 Sec”, то даже при нажатии кнопки **◀◀** вперед обратный переход к началу воспроизведения или индексной пометке осуществляться не будет. Обратный переход будет осуществлен только на установленное время (1 или 2 секунды).



## Индексные пометки

Индексные пометки могут вставляться в файл во время записи или воспроизведения для быстрого обнаружения важной информации.

2

Индексные пометки

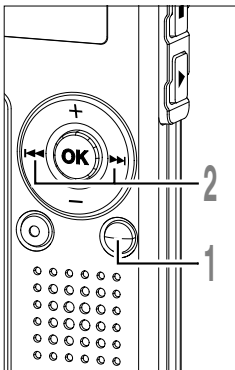

### Создание индексной пометки

- 1 Нажмите кнопку **INDEX** во время записи или воспроизведения для создания индексной пометки. Номер индекса появится на дисплее.

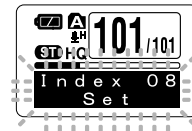

### Обнаружение индексной пометки

- 2 Удерживайте кнопку **▶▶** или **◀◀** во время воспроизведения файла. Диктофон остановится на 1 секунду, когда дойдет до индексной пометки.

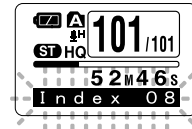

### Удаление индексной пометки

- 3 Найдите пометку, которую хотите удалить.
- 4 Нажмите кнопку **ERASE**, когда на дисплее в течение около 2 секунд появится номер индекса. Индексная пометка будет стерта.

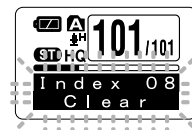





#### Примечания

- В одном файле Вы можете установить до 16 индексных пометок. При попытке установить большее количество пометок на дисплее появится сообщение "Index Full".
- В защищенных файлах создание и удаление индексных пометок невозможно (☞ стр.34).
- Индексная пометка может быть размещена только в файлах WMA, записанных на диктофоне OLYMPUS.
- Если кнопка ◀◀ нажимается в состоянии, когда обратный переход установлен на "1 Sec" или "2 Sec", будет осуществлен обратный переход только на установленное время.

2

Индексные пометки





## Защита файлов (Lock)

Защита файла предотвращает непреднамеренное удаление нужной информации. При удалении всех файлов в папке защищенные файлы не удаляются (☞ стр. 71).

2

Защита файлов (Lock)

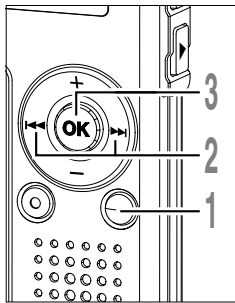

1 Нажатием кнопки **FOLDER** выберите папку.

2 Нажатием кнопки **▶▶** или **◀◀** выберите файл, который хотите защитить.

3 Нажмите и удерживайте кнопку **OK** в течение 1 секунды или дольше.

Откроется меню (☞ стр.38, 74).

4 Нажимайте кнопку **+** или **-** до появления на дисплее мигающего сообщения "Sub Menu".

5 Нажатием кнопки **OK** или **▶▶**. "Lock" будет показан на экране.

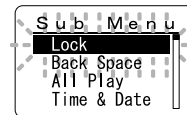

6 Нажатием кнопки **OK** или **▶▶**. Начнется процесс установки защиты файла.

7 Нажатием кнопки **+** или **-** выберите позицию "On" или "Off".

On: Защита файла и предотвращение его удаления.  
Off: Снятие защиты с файла и разрешение на его удаление.

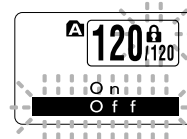

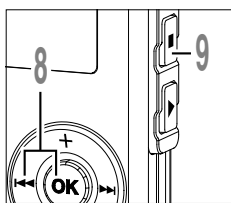

**8** Нажатием кнопки **OK** или **◀◀** завершите установку.

**9** Нажмите кнопку **STOP**, чтобы закрыть главное меню.

<sup>a</sup> Индикатор защиты от удаления

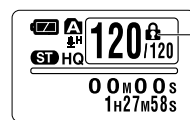

**2**

Защита файлов (Lock)





## Информация на ЖКИ-дисплее

Вы можете активизировать Дисплей Диктофона. Это помогает подтвердить текущие установки Диктофона и информацию о файлах.

### В режиме остановки и воспроизведения

2

Информация на ЖКИ-дисплее

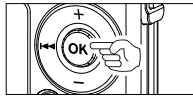

#### Нажмите кнопку ОК.

При каждом нажатии кнопки ОК на дисплее повторно появляется от ① до ③. Если нет файла, то будет отображаться оставшееся время записи.

① **Продолжительность файла**

(Индикатор счета в прямом направлении)  
Указывает длину файла и истекшее время воспроизведения по шкале, считая в прямом направлении.

② **Продолжительность файла**

(Индикатор счета в обратном направлении)  
Указывает длину файла и оставшееся время воспроизведения по шкале, считая в обратном направлении.

③ **Временной код**

Показывается год, месяц, число, час и минута, когда создан файл.

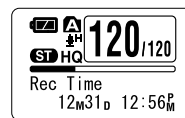
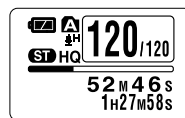
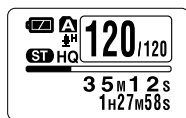

### В режиме остановки

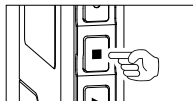

#### Нажмите и удерживайте в нажатом положении кнопку STOP.

Если кнопка STOP нажата, на дисплее попеременно каждую секунду будут отображаться ① и ②, при разблокировании кнопки STOP возвращаются показания предыдущего дисплея.

① **Оставшийся объем памяти**  
(Индикатор оставшегося времени)  
Отображает оставшееся для записи время цифрами и на шкале оставшейся памяти E/F.

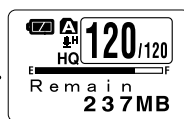
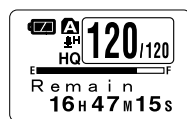

② **Оставшийся объем памяти**  
(Индикатор оставшейся памяти)  
Отображает оставшееся для записи время цифрами и на шкале оставшейся памяти E/F.



## В режиме записи



### Нажмите кнопку ОК.

При каждом нажатии кнопки ОК попеременно отображается ① и ②.

- ① **Уровень записи**  
(Индикатор счета в прямом направлении)  
Отображает уровень аудио входа с помощью измерителя внизу, шкалы оставшейся памяти E/F и счетчика истекшего времени записи.

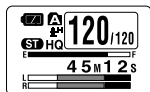

Дисплей в режиме стереофонической записи

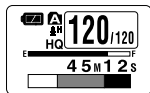

Дисплей в режиме монофонической записи

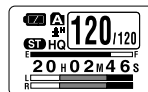

- ② **Уровень записи**  
(Индикатор счета в обратном направлении)  
Отображает уровень аудио входа с помощью измерителя внизу, шкалы оставшейся памяти E/F и счетчика оставшегося времени записи, ведущего счет в обратном направлении.

## В режиме записи с голосовой активацией (VCVA)



### Нажмите кнопку ОК.

При каждом нажатии кнопки ОК попеременно отображается ① и ②.

- ① **Уровень записи в режиме VCVA**  
(Индикатор счета в прямом направлении)  
Отображает уровень аудио входа и начальный уровень с помощью измерителя внизу, шкалы оставшейся памяти E/F и счетчика истекшего времени записи. (Отображает в режиме "Standby", если не достигает начального уровня VCVA.)



Дисплей в режиме стереофонической записи

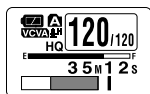

Дисплей в режиме монофонической записи



- ② **Уровень записи в режиме VCVA**  
(Индикатор счета в обратном направлении)  
Отображает уровень аудио входа и начальный уровень с помощью измерителя внизу, шкалы оставшейся памяти E/F и счетчика оставшегося времени записи, ведущего счет в обратном направлении. (Отображает в режиме "Standby", если не достигает начального уровня VCVA.)

2

Информация на ЖКИ-дисплее

37



## Список позиций меню (Режим VOICE)

### Меню

2

Список позиций меню (Режим VOICE)

Нажмите и удерживайте кнопку **OK** в течение 1 секунды или дольше.

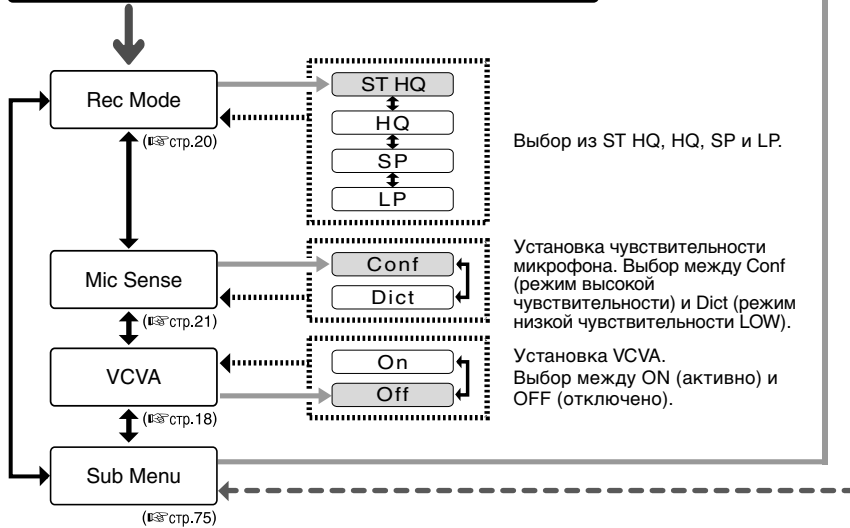

↕ : Нажатием кнопки + или -.

→ : Нажатием кнопки **OK** или ►►►.

← : Нажатием кнопки **OK** или ◀◀◀.

◀ : Нажатием кнопки ◀◀◀.

◀ : Нажмите кнопку **OK**.

◀ : Нажмите и удерживайте кнопку **OK** в течение 1 секунды или дольше.

◻ : исходная установка.

#### Примечания

- Если вы нажмете кнопку STOP, REC или PLAY во время установки, появятся позиции предыдущей настройки, и диктофон переходит в режим стоп.
- Диктофон остановится, если в течение 3 мин во время установки меню не будет производиться никаких операций, если выбранная позиция не применяется.

**субменю**

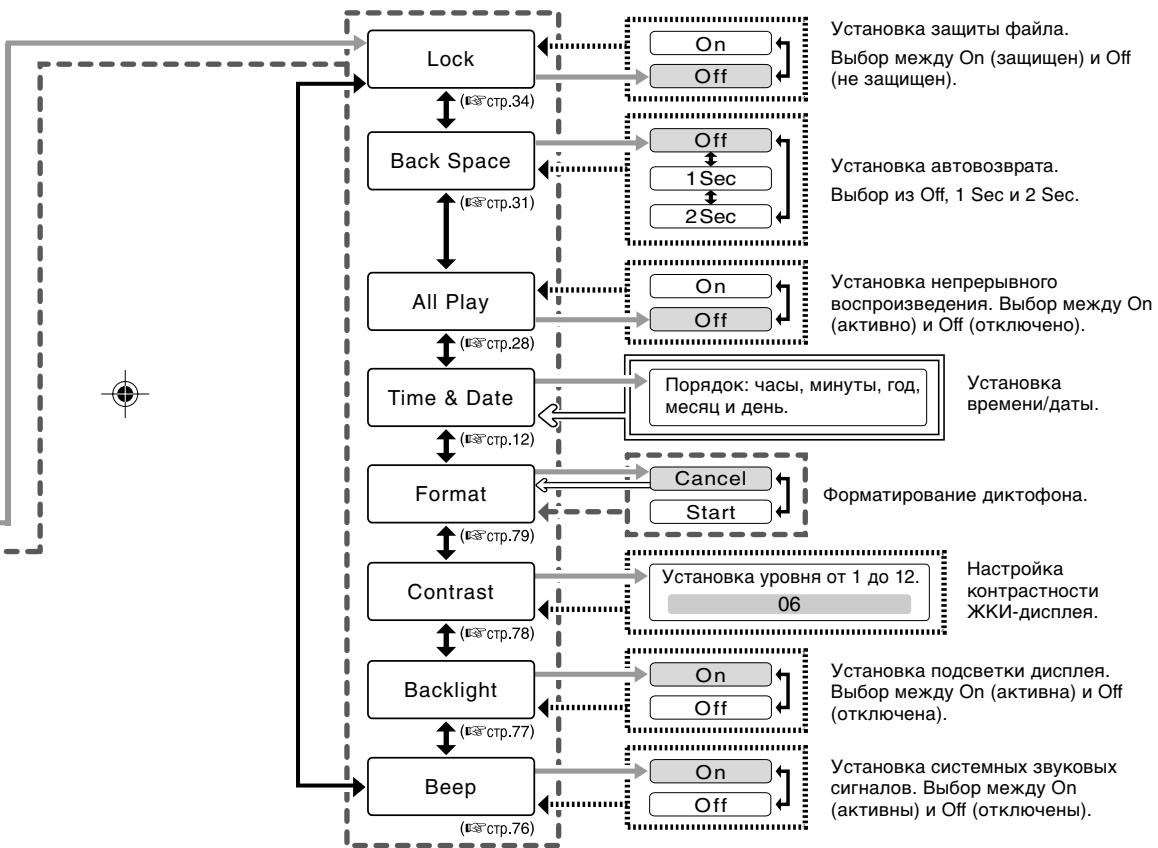

**2**

Список позиций меню (Режим VOICE )

**3****Управление файлами на Вашем персональном компьютере**

## Сохранение файлов в вашем персональном компьютере



**3**

Сохранение файлов в вашем персональном компьютере

Будучи присоединенным к компьютеру, диктофон может выполнять следующие операции.

- Вы можете сохранять файлы, записанные на диктофоне, в персональном компьютере.
- Воспроизведение файлов с записями голоса на вашем персональном компьютере. Файл с записью голоса, сделанный на этом диктофоне, может быть воспроизведен на компьютере с помощью Windows Media Player или упрощенного программного обеспечения по воспроизведению, DSS Player - Lite, которое можно скачать бесплатно со странички уэб Olympus. Использование DSS Player - Lite позволяет находить индексные пометки, которыми отмечены файлы. С помощью Windows Media Player записанные на компьютере файлы WMA или MP3 могут быть переданы и воспроизведены на диктофоне.  
OLYMPUS Homepage : <http://www.olympus.com/>

### Меры предосторожности при использовании диктофона, подсоединенного к персональному компьютеру

- Когда Вы загружаете файл с диктофона или на диктофон, не отсоединяйте USB, даже если на экране отображается сообщение, что Вы можете это сделать. Данные все еще передаются в то время, когда мигают красным индикаторный сигнал записи/воспроизведения и индикаторный сигнал подсоединения USB. При отсоединении USB обязательно следуйте инструкциям, приведенным на  стр. 43. Если USB отсоединить до того, как остановится привод, перенос данных не может быть успешно осуществлен.
- Не форматируйте привод диктофона на персональном компьютере. На компьютере невозможно достичь успешной инициализации. Что касается инициализации, следуйте инструкциям экранного меню диктофона ( стр.79).
- Никогда не стирайте, не передавайте или не изменяйте названия 5 папок с записью голоса (DSS\_FLDA - DSS\_FLDE), музыкальных папок (Музыка) или управляющих файлов, если в папке в качестве управляющего файла используется "Explorer". Порядок файлов может быть изменен или файлы станут нераспознаваемы.



## Операционная среда

ПК:

IBM PC/AT-совместимый компьютер

Операционная система:

Microsoft Windows Me/ 2000  
Professional/XP Professional, Home  
Edition

USB-порт:

Один свободный порт

Прочие:

Условия интернета при доступе к  
страничкам с музыкальной  
информацией.

- Данные можно переносить в диктофон и из него, несмотря на то, что драйв диктофона распознается операционной системой ПК с атрибутом “Только чтение”.
- Поскольку помехи могут влиять на электронные приборы, находящиеся возле диктофона, отсоедините дополнительный микрофон и наушник, если вы подсоединяете диктофон к персональному компьютеру.

### Примечание

- USB-порты отсутствуют на компьютерах, работающих под Windows 95, 98 или модифицированных на базе Windows 95, 98 для другой операционной системы.

## Подсоединение к компьютеру

### Подсоединение к компьютеру

3

Подсоединение к компьютеру

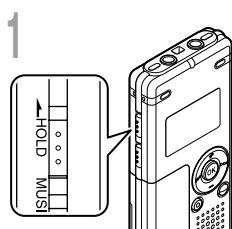

**1** Двигайте переключатель **HOLD** в сторону hold, выключите диктофон.

Дисплей выключается.

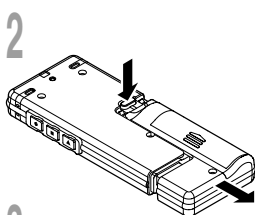

**2** Отсоедините отделение для батареек, нажав кнопку **RELEASE** на обратной стороне.

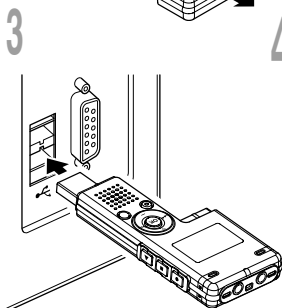

**3** Подсоедините терминал USB диктофона к порту USB компьютера или концентратору USB.

“Remote” отображается на дисплее, если подключен USB.

Запустите Мой компьютер, в окошке появится диктофон. Диктофон будет распознаваться как съемный диск.



**4** Перенесите аудио файлы в компьютер.

5 папок этого диктофона отображаются как DSS\_FLDA”;

“DSS\_FLDB”; “DSS\_FLDC”;

“DSS\_FLDD” и “DSS\_FLDE”;

записанные файлы с голосом сохраняются в формате WMA.

Вы можете переписать их в любую папку в компьютере.

При передаче данных отображается “Busy”; индикаторный сигнал запись/воспроизведение и индикаторный сигнал подсоединения USB мигают красным.

Если щелкнуть два раза на файле, запускается Windows Media Player, и начинается воспроизведение.



#### Примечание

- Если Вы используете Windows 2000, Вам нужно будет установить дополнительное программное обеспечение Windows Media Player.

## Отсоединение от Вашего персонального компьютера

- 1 Нажмите на икону  в панели задач, расположенную в нижнем правом углу экрана. Нажмите [Безопасное извлечение устройства].

Для Windows Me будет читаться [Stop USB Disk-Drive]. Буква привода будет отличаться в зависимости от используемого компьютера.

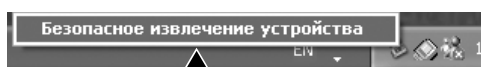

- 2 Когда откроется окно безопасного удаления оборудования, нажмите кнопку [ОК].

- 3 Убедитесь, что дисплей выключен, отсоедините USB.

### Примечания

- НИКОГДА не отсоединяйте USB, если индикаторный сигнал запись/воспроизведение и индикаторный сигнал USB мигают красным. Это может уничтожить данные.
- Информация USB-порте или USB-хабе компьютера содержится в инструкции к компьютеру.
- Обязательно вставляйте штекер USB до упора во избежание сбоев в работе диктофона.
- Используйте кабель расширения USB в зависимости от ситуации.

3

Подсоединение к компьютеру

## Использование диктофона в качестве музыкального проигрывателя

Диктофон поддерживает музыкальные файлы в форматах WMA и MP3, которые могут быть переданы с персонального компьютера в соответствующую музыкальную папку диктофона.

### Использование программы Windows Media Player

4

Использование диктофона в качестве музыкального проигрывателя / Использование программы Windows Media Player

С использованием программы Windows Media Player музыкальные файлы с музыкальных компакт-дисков могут быть конвертированы (разложены) (см. стр. 47) и так же, как музыкальные файлы, приобретенные Вами на каких-либо распространяющих музыку сайтах, могут быть легко перенесены на диктофон (см. стр. 48).



### Авторские права и функция защиты авторских прав (DRM)

Согласно закону об авторском праве любые голосовые/музыкальные файлы и музыкальные компакт-диски, загруженные из Интернета без разрешения обладателя авторских прав, не могут воспроизводиться, распространяться, публиковаться/перепубликовываться в Интернете, или конвертироваться в файлы формата WMA или MP3 с целью коммерческой деятельности или продажи.

Файл в формате WMA может быть снабжен DRM (Digital Rights Management) для защиты авторских прав. DRM ограничивает копирование файлов или распространение музыкальных файлов, конвертированных (разложенных) с музыкального компакт-диска или загруженных со служб распространения музыки. Для переноса файла WMA с DRM на диктофон Вам нужно использовать соответствующие методы, такие, как Windows Media Player. Кроме того, заметьте также, что копирование таких файлов на переносное устройство, такое, как данное изделие, допускается только для одиночного типа (карты памяти), но не для множественных типов (карты памяти). Копирование музыкальных файлов с функцией DRM в случае их покупки в музыкальном магазине с помощью онлайн-сервиса, на портативный аппарат, как, например, данный диктофон, может быть ограничено.

#### Примечание

- 44 • Данный диктофон совместим с Microsoft Corporation PD-DRM, но не JANUS.

# Названия окон

## Windows Media Player 10

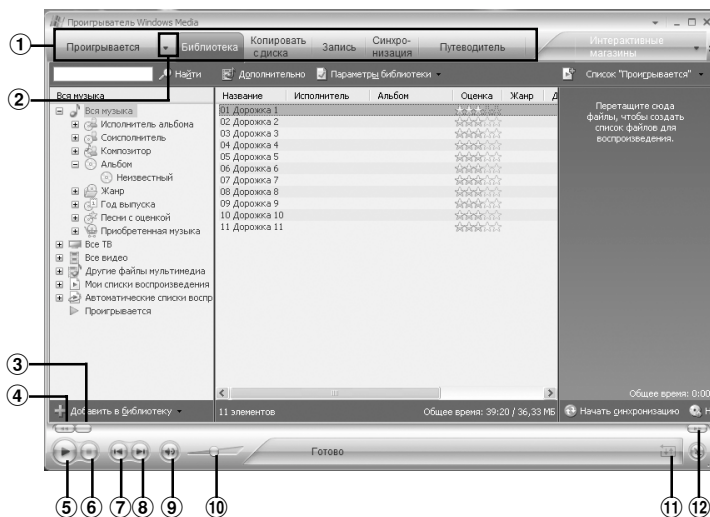

4  
Названия окон

- ① Панель задач
- ② Панель быстрого доступа
- ③ Ползунок искать
- ④ Кнопка Назад
- ⑤ Кнопка Воспроизвести
- ⑥ Кнопка Остановить
- ⑦ Кнопка Предыдущая
- ⑧ Кнопка Следующая
- ⑨ Кнопка Выключить
- ⑩ Регулятор громкости
- ⑪ Кнопка Вслучайном порядке/Повторить
- ⑫ Кнопка Перемотка вперед

## Названия окон

### Windows Media Player 9

4

Названия окон

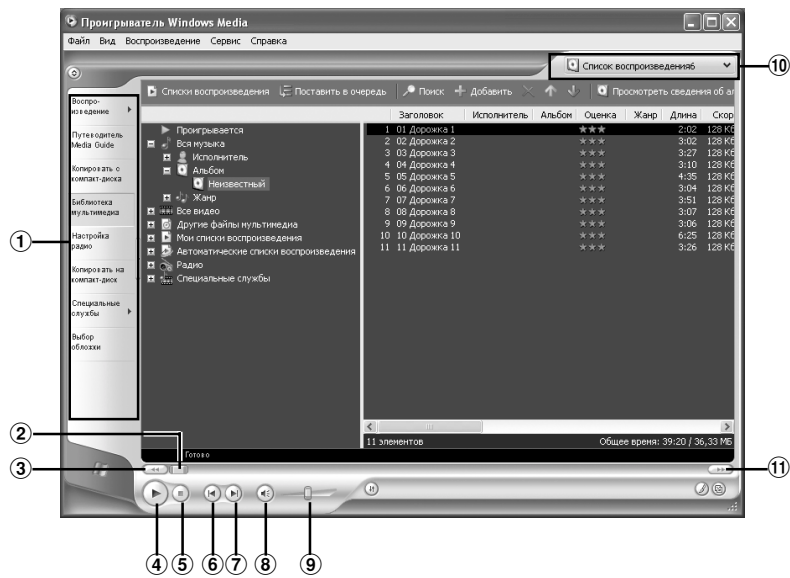

- ① Область панели задач
- ② Регулятор поиска
- ③ Кнопка Назад
- ④ Кнопка Воспроизвести
- ⑤ Кнопка Остановить
- ⑥ Кнопка Предыдущая
- ⑦ Кнопка Следующая
- ⑧ Кнопка Выключить
- ⑨ Регулятор громкости
- ⑩ Окно быстрого доступа
- ⑪ Кнопка Перемотка вперед

## Копирование музыки с компакт-диска

**1** Вставьте компакт-диск в драйв CD-ROM и запустите Windows Media Player.

**2** На Область панели задач нажмите меню [Копировать с диска]. Для Windows Media Player 9 На Область панели задач нажмите меню [Копировать с компакт-диска].

**3** Щелкните на [Просмотреть сведения об альбоме]. При наличии доступа к Интернету будет произведен поиск информации о компакт-диске.

**4** Установите контрольную метку на музыкальный файл, который вы хотите скопировать.

**5** Щелкните на [Копировать музыку с компакт-диска]. Для Windows Media Player 9 Щелкните на [Копировать музыку].  
Файлы, копируемые на персональный компьютер, сохраняются в формате WMA. Копируемые музыкальные файлы можно распределять в категории по артистам, альбомам, жанрам и т.д. и добавлять к списку воспроизведения.

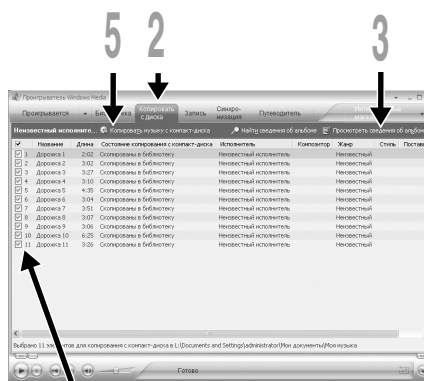

Windows Media Player 10

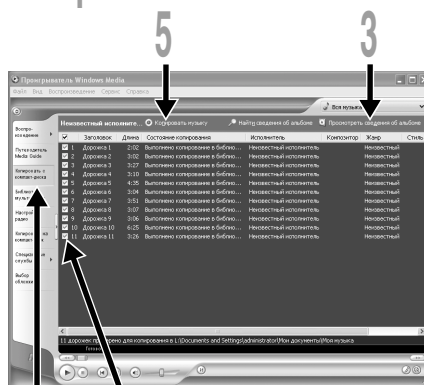

Windows Media Player 9

**4**

Копирование музыки с компакт-диска

## Перенос музыкального файла на диктофон

Вы можете перенести музыкальные данные, записанные в вашем персональном компьютере, в диктофон. Как переписать музыкальные файлы с компакт-диска в персональный компьютер, смотрите “Копирование музыки с компакт-диска” (стр. 47).

### Windows Media Player 10

4

Перенос музыкального файла на диктофон

1 Подсоедините диктофон к персональному компьютеру и запустите Windows Media Player.

2 На функциональной панели задач нажмите [Синхронизация].

3 В спускающемся меню, находящемся в левой части окошка, выберите перечень мелодий для передачи на диктофон и проставьте контрольные метки на музыкальных файлах, которые Вы хотите передать.

Порядок следования музыкальных произведений может быть изменен при помощи перетаскивания музыкального файла в показываемом списке воспроизведения.

4 В спускающемся меню, находящемся в правой части окошка, выберите драйв, соответствующий диктофону. Диктофон распознается как съемный диск.

5 Щелкните на  в верхнем правом углу и установите отображение свойств и настроек.

Чтобы выбрать, щелкните на [Создавать иерархию папок на устройстве].\* Автоматически создается папка с именем артиста или названием альбома. Это позволяет легче находить файл для прослушивания.

\* Если [Создавать иерархию папок на устройстве] выбран по умолчанию, щелкните один раз, чтобы отменить установку, и затем щелкните еще раз, чтобы выбрать.

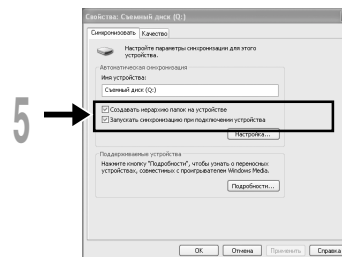
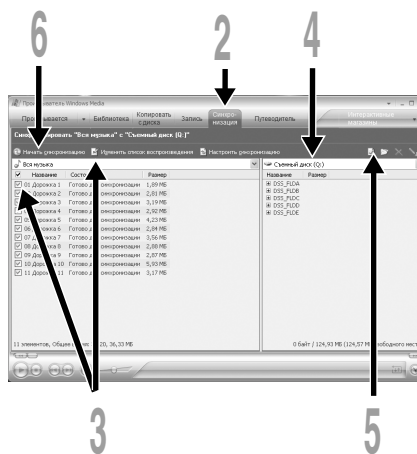





# Диктофон

## 6 Щелкните на [Начать синхронизацию].

Файл будет перенесен на диктофон. Перенесенный на диктофон музыкальный файл показывается в Элементы на устройстве.

После передачи файла с программой, обучающей иностранному языку, в папку с музыкальными композициями, если вы передаете дальше или копируете файл в папку с вашей любимой музыкой (DSS\_FLDA - DSS\_FLDE), используя программное обеспечение типа "Explorer", можно использовать такие функции, как частичное воспроизведение, быстрое воспроизведение, медленное воспроизведение и воспроизведение предыдущего.

## Windows Media Player 9

4

### 1 Подсоедините диктофон к персональному компьютеру и запустите Windows Media Player.

### 2 На функциональной панели задач нажмите [Копировать на компакт-диск].

### 3 Выберите перечень мелодий для передачи на диктофон и проставьте контрольные метки на музыкальных файлах, которые Вы хотите передать.

Порядок следования музыкальных произведений может быть изменен при помощи перетаскивания музыкального файла в показываемом списке воспроизведения.

### 4 Из Элементы на устройстве, выберите драйв, соответствующий диктофону.

Диктофон распознается как съемный диск.



Перенос музыкального файла на диктофон

## Перенос музыкального файла на диктофон

### 5 Выберите папку назначения.

Чтобы перенести в папка "Root"

Выбирается пустая часть колонки позиции на устройстве (Корневой привод).

Чтобы перенести в папку "Music"

Выберите папку "Music". Предварительное создание папок "Имя артиста" или "Название альбома" упрощает пользование (В папке "Music" могут создаваться папки 2 уровней) (см. стр.51).

Чтобы перенести в папку с записью голоса

Выберите одну из папок из DSS\_FLDA - DSS\_FLDE. (Доступны такие функции, как Частичное повторение, Быстрое воспроизведение, Медленное воспроизведение и просмотр автовозвратов.)

### 6 Щелкните на [Копировать].

Файл переносится на диктофон. Перенесенный на диктофон музыкальный файл показывается в Элементы в окошке.

#### Примечания

- Копирование музыкальных файлов с функцией DRM в случае их покупки в музыкальном магазине с помощью онлайн-сервиса, на портативный аппарат, как, например, данный диктофон, может быть ограничено.
- Подробнее смотрите в помощи онлайн Windows Media Player.
- Если при передаче музыкальных файлов в диктофон не хватает памяти, на диспл диктофона может появиться сообщение "Cannot make the system file. Connect to PC and delete unnecessary file". В этом случае сотрите файлы, чтобы освободить объем памяти (от сотни КБ до дюжин МБ в зависимости от размера музыкального файла) для файла управления. (Чем больше музыкальных файлов, тем больше надо места для файла управления.)

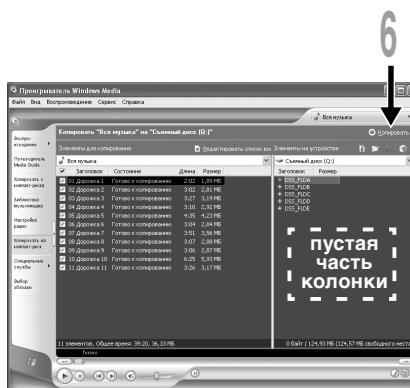

4

Перенос музыкального файла на диктофон

50



## О музыкальных папках

Этот диктофон может записывать музыкальные файлы (файлы WMA, MP3), перенесенные из вашего компьютера, в 2 музыкальные папки, исходная "Root" папка и ее дополнительная папка "Music". В папке "Music" можно создавать папки с 2 уровнями. Это удобно при пользовании несколькими альбомами одного и того же артиста. В каждой папке можно хранить до 199 файлов.

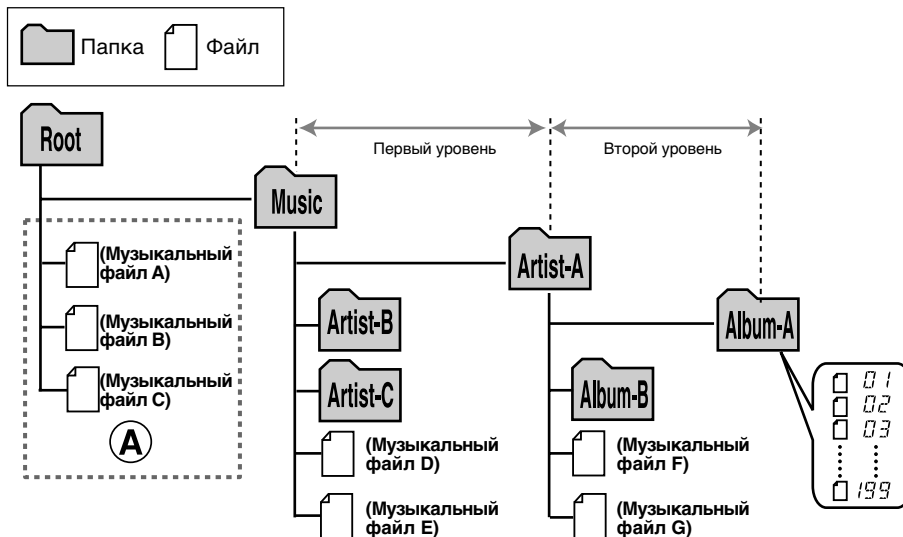

4

О музыкальных папках

### Примечания

- В диктофоне может быть использовано до 128 папок, включая папку "Root" и папку "Music".
- При использовании Windows Media Player 10 щелкните на [Начать синхронизацию] вместо отображения свойств и настроек. Все файлы будут перенесены в верхнюю часть (А) (стр.48).

## О музыкальных папках

### Выбор Папок и Файлов

#### Дисплей списков

Отображаются папки и файлы, содержащиеся в этом диктофоне.



#### Дисплей файла

Отображается информация по выбранному файлу. Переходит в режим ожидания воспроизведения.

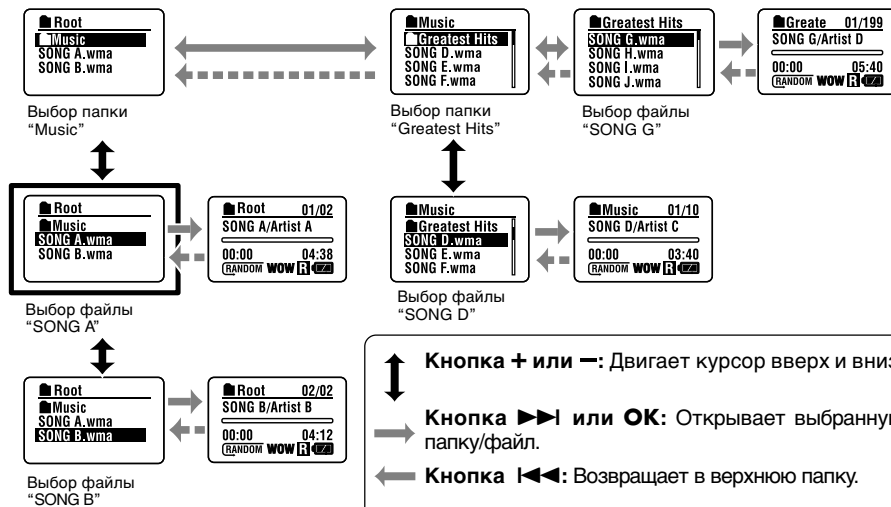
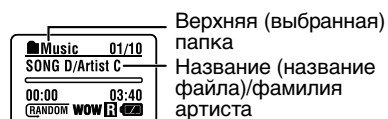



## Воспроизведение музыки

Диктофон поддерживает форматы WMA и MP3. Чтобы воспроизводить музыкальные файлы, используя музыкальный проигрыватель, необходимо перенести (скопировать) соответствующие музыкальные файлы из компьютера в музыкальные файлы этого диктофона (☞ стр.48).

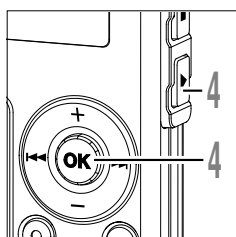
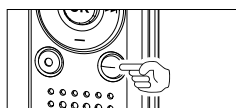
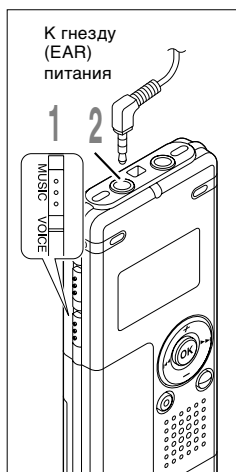

### 1 Установите переключатель Mode на MUSIC.

Отображается список папок или список файлов.

### 2 Вставьте стерео наушники в гнездо диктофона EAR (наушники).

### 3 Выберите музыкальный файл для воспроизведения.

На дисплее списков установите курсор на файл для воспроизведения или перейдите на дисплей файлов. Если нажать и удерживать в нажатом положении кнопку ►► или ◀◀ на дисплее файлов, то будут непрерывно указываться файлы текущей папки.

- a Выбранный файл
- b Длина выбранного файла

Чтобы вернуться к дисплею списков из дисплея файлов или вернуться к верхней папке из дисплея списков, нажмите кнопку FOLDER.

### 4 Нажатием кнопки PLAY или OK, чтобы начать воспроизведение.

Название/имя артиста, занимающие более одной строки, отображаются бегущей влево строкой.

- c Время воспроизведения файла, который воспроизводится
- d Заголовок и имя артиста файла, который воспроизводится

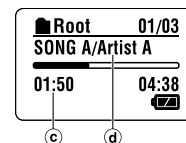
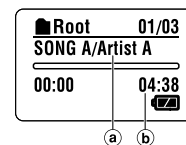
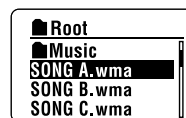

4

Воспроизведение музыки



## Воспроизведение музыки

**4**

Воспроизведение музыки

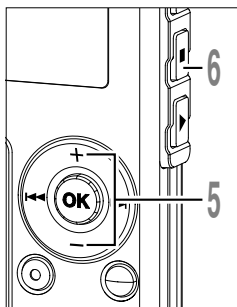

**5** Нажмите кнопку **+** или **-** для выбора надлежащей громкости звука.

Дисплей показывает уровень громкости. Вы можете выбирать в пределах от 0 до 30.

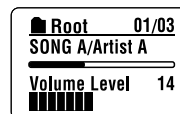

**6** В любой нужный момент нажмите кнопку **STOP** чтобы остановить воспроизведение.

Возобновить воспроизведение можно, снова нажатием кнопки **PLAY** или **OK**.

Воспроизведение следующей дорожки начнется автоматически, как только закончится воспроизведение текущей дорожки. Чтобы отобразить оставшуюся память, нажмите и удерживайте в нажатом положении кнопку **STOP** в режиме стоп.

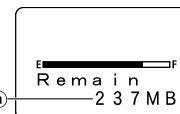

**а** Индикатор оставшейся памяти

### Когда воспроизведение достигает конца последнего файла

Когда воспроизведение достигает конца последнего файла в текущей папке, оно возвращается в исходную позицию основного файла и останавливается. Если вы выбираете "All" в "Play Mode" (стр.58), все файлы будут непрерывно воспроизводиться.

### Примечания

- Скорость передачи информации в битах при воспроизведении на диктофоне возможна от 5 килобит в секунду до 256 килобит в секунду как для формата WMA, так и для MP3.
- Возможно воспроизведение файлов MP3 с различной скоростью передачи информации в битах (преобразование скорости передачи информации в пределах одного файла); однако, показываемое время может быть неточным.
- При использовании наушников НЕ устанавливайте слишком высокую громкость. Прослушивание с очень высокой громкостью может привести к потере слуха.
- Возможно прослушивание музыки без наушников, используя внутренние динамики; однако звучание будет моно, не стерео.
- Возможна запись названия и имени артиста длиной для каждого до 40 символов.



## Ускоренная перемотка вперед и назад

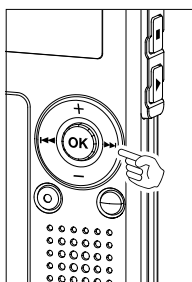

### Ускоренная перемотка вперед

Нажмите и удерживайте нажатой кнопку **▶▶** во время воспроизведения файла.

➔ Когда Вы отпустите кнопку **▶▶**, диктофон возобновит нормальное воспроизведение.

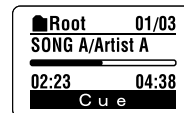

- Если нажать и удерживать в нажатом положении кноп **▶▶**, он продолжит быструю перемотку вперед в пределах диапазона воспроизведения, выбранного в "Play Mode" (стр.58). Если "Random" (стр.60) установлен на "On", он продолжит быструю перемотку файлов произвольно.

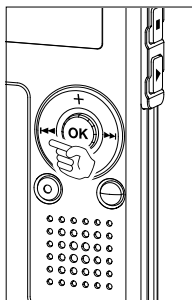

### Ускоренная перемотка назад

Нажмите и удерживайте кнопку **◀◀** во время воспроизведения файла.

➔ Когда Вы отпустите кнопку **◀◀**, диктофон возобновит нормальное воспроизведение.

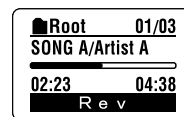

- Когда он достигает начального положения файла, он останавливается. Если нажать и удерживать в нажатом положении кнопку **◀◀**, он продолжит быструю перемотку назад в пределах диапазона воспроизведения, выбранного в "Play Mode". Если "Random" установлен на "On", он продолжит быструю перемотку файлов произвольно.

4

Воспроизведение музыки

## Воспроизведение музыки

### Быстрый переход вперед и назад во время воспроизведения

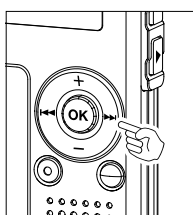

Нажмите кнопку ►► во время воспроизведения музыкального файла.

➔ Диктофон перейдет в начало следующей дорожки и начнет ее воспроизведение.

- Осуществляет поиск по меткам в диапазоне воспроизведения, выбранном в "Play Mode" (стр.58). Если "Random" (стр.60) установлен на "On", произвольно осуществляет поиск по меткам в следующем файле.

4

Воспроизведение музыки

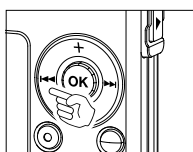

Нажмите кнопку ◀◀ во время воспроизведения музыкального файла.

➔ Диктофон перейдет к началу текущей дорожки и начнет ее воспроизведение.

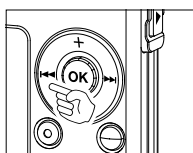

Нажмите кнопку ◀◀ 2 раза во время воспроизведения.

➔ Диктофон перейдет в начало предыдущего файла, и начнется его воспроизведение с прежней скоростью.

- Если "Random" установлен на "On", поиск по меткам в файлах будет производиться произвольно.

#### Если воспроизведение или быстрая перемотка вперед достигает конца файла

Если воспроизведение достигает конца последнего файла, то он возвращается в начальное положение основного файла и останавливается. Если "Random" устанавливается на "On", то возвращается к начальному положению файла, который произвольно проигрывается и останавливается.



### Установка меню во время воспроизведения

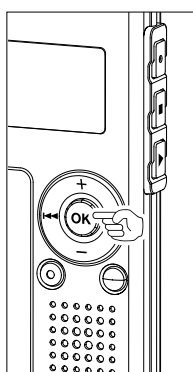

В музыкальном режиме доступны следующие функции, связанные с воспроизведением. Они могут быть установлены во время воспроизведения.

#### Один раз нажмите кнопку **OK** во время воспроизведения файла.

➔ Вы можете войти в меню установок во время воспроизведения и установить следующие связанные с воспроизведением функции. Смотрите соответствующие страницы, как установить каждое меню.

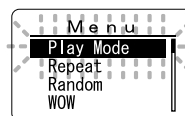

• Во время установки, если вы нажмете кнопку **PLAY** или в течение 8 сек не будет произведено ни одной операции, установка меню будет завершена.

Play Mode: Folder/All (стр.58)  
Repeat: Off/On/Single (стр.59)  
Random: On/Off (стр.60)  
WOW: Функции (стр.61)  
EQ: Функции (стр.63)

4

Воспроизведение музыки



## Выбор режима воспроизведения (Play Mode)

Вы можете установить 2 вида режима воспроизведения.

Вы можете выбрать воспроизведение дорожек в папке или воспроизведение всех дорожек, записанных в диктофоне.

4

Выбор режима воспроизведения (Play Mode)

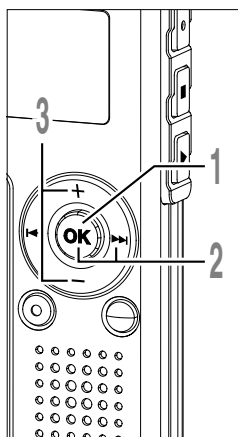

**1 Нажмите и удерживайте кнопку ОК в течение 1 секунды или дольше.**

На дисплее появится сообщение "Play Mode" (стр. 68, 74).

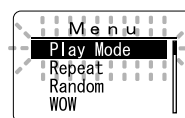

**2 Нажатием кнопки ОК или ►►.**

Процесс установки режима воспроизведения начинается.

**3 Нажатием кнопки + или - выберите позицию "Folder" или "All".**

Folder: Воспроизводит музыкальные файлы в папке.

All: Воспроизводит все музыкальные файлы, записанные в диктофоне.

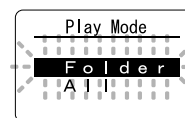

**4 Нажатием кнопки ОК или ◀◀ завершите установку.**

Если вы выберете "All", "ALL" появится на дисплее.

**a** Индикатор режима воспроизведения

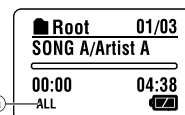

**5 Нажатием кнопки STOP или ◀◀, чтобы закрыть главное меню.**

### Примечания

- Если во время настройки в течение 3 мин не будет произведено ни одной операции, то он вернется в режим стоп.
- Если выбран "All", он воспроизведет файлы в папке, затем начинает воспроизведение файлов в следующей папке.



## Повторное воспроизведение (Repeat)

Вы можете установить повторное воспроизведение музыкальных файлов в пределах диапазона, установленного в "Play Mode" (стр. 58).

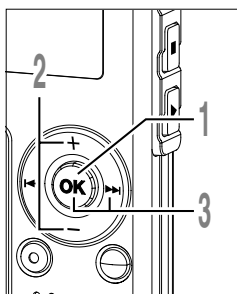

**1** Нажмите и удерживайте кнопку **OK** в течение 1 секунды или дольше. Откроется меню (стр. 68, 74).

**2** Нажатием кнопки **+** или **-** выберите позицию "Repeat".

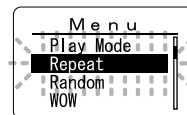

**3** Нажатием кнопки **OK** или **▶▶**. Начинается процесс установки режима повторения.

**4** Нажатием кнопки **+** или **-** выберите "On", "Off" или "Single".  
On: Повторяет воспроизведение музыкальных файлов в пределах диапазона, установленного в "Play Mode".  
Off: Отмена установки.  
Single: Повторяет воспроизведение одного выбранного файла.

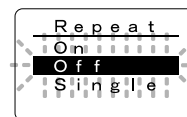

**5** Нажатием кнопки **OK** или **◀◀** завершите установку.

На дисплее появляется икона соответствующей установки.

**a** Индикатор повторного воспроизведения

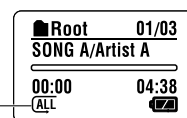

**6** Нажатием кнопки **STOP** или **◀◀**, чтобы закрыть главное меню.

### Примечания

- Если во время настройки в течение 3 мин не будет произведено ни одной операции, то он вернется в режим стоп.
- Если "Repeat" и "Random" установлены на "On", он повторяет воспроизведение произвольно.

**4**

Повторное воспроизведение (Repeat)



## Произвольное воспроизведение (Random)

Вы можете установить произвольное воспроизведение музыкальных файлов в пределах установки в "Play Mode" (стр.58).

**4**

Произвольное воспроизведение (Random)

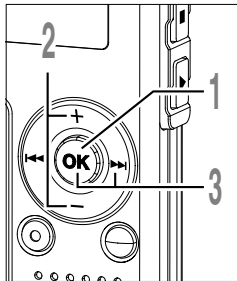

**1** Нажмите и удерживайте кнопку **OK** в течение 1 секунды или дольше.

Откроется меню (стр.68, 74).

**2** Нажатием кнопки **+** или **-** выберите позицию "Random".

**3** Нажатием кнопки **OK** или **▶▶**.  
Начинается процесс установки Произвольного воспроизведения.

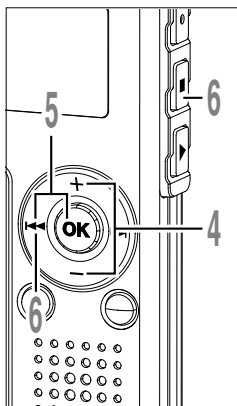
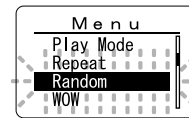

**4** Нажатием кнопки **+** или **-** выберите "On" или "Off".

On: Воспроизводит произвольно музыкальные файлы в пределах установки "Play Mode".

Off: Отменяет установку.

**5** Нажатием кнопки **OK** или **◀◀** завершите установку.

На дисплее появляется икона соответствующей установки.

**a** Индикатор произвольного воспроизведения

**6** Нажатием кнопки **STOP** или **◀◀**, чтобы закрыть главное меню.

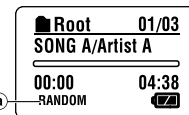
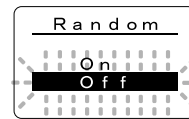

### Примечания

- Если в течение 3 мин во время настройки не производится никаких операций, он возвращается в режим стоп.
- Если "All" выбирается в "Play Mode", то произвольно воспроизводятся все файлы в папке, затем произвольно выбирается другая папка, и в ней произвольно воспроизводятся все файлы.
- Если и "Repeat", и "Random" установлены на "On", происходит произвольное повторение.

## Увеличение эффекта WOW (WOW)

Диктофон имеет WOW, технологию обработки аудиосигнала, позволяющую увеличивать присутствие звука и качество низких частот. Уровень эффекта окружения звуком (SRS 3D), а также эффекта низких частот (TruBass) может быть индивидуально отрегулирован при помощи трех уровней обработки или отключен.

Эффект окружения звуком (SRS 3D): Увеличивает эффект распространения звука, а также чистоту звука.

Эффект низких частот (TruBass): обогащает звучание низких частот.

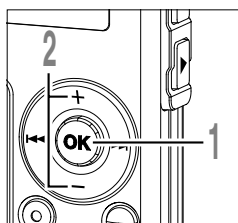

**1** Нажмите и удерживайте кнопку **OK** в течение 1 секунды или дольше.

Откроется меню (см. стр.68, 74).

**2** Нажатием кнопки **+** или **-** выберите позицию **“WOW”**.

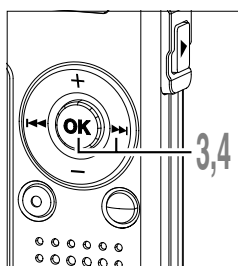
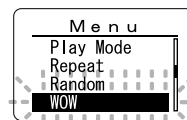

**3** Нажатием кнопки **OK** или **▶▶**. Индикация **“SRS 3D”** появится на экране.

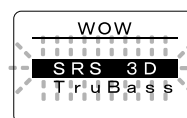

**4** Снова Нажатием кнопки **OK** или **▶▶**.

Начнется процесс установки эффекта окружения звуком (SRS 3D).

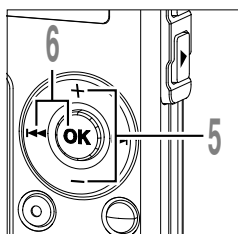
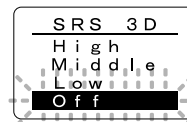

**5** Нажатием кнопки **+** или **-** для выбора уровня эффекта окружения звуком.

**6** Нажатием кнопки **OK** или **◀◀** для регистрации Вашей установки.

Возвращается к выбору дисплея **“SRS 3D”** или **“TruBass”**.

**4**

Увеличение эффекта WOW (WOW)

## Увеличение эффекта WOW (WOW)

**4**

Увеличение эффекта WOW (WOW)

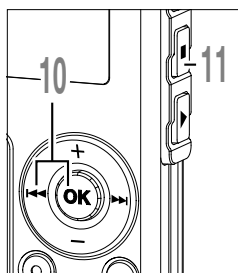
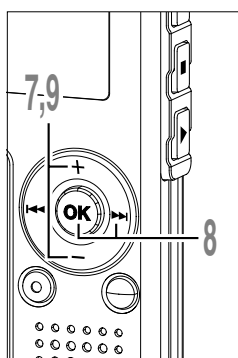

**7** Нажатием кнопки **+** или **-** выберите позицию **“TruBass”**:

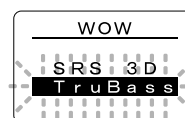

**8** Нажатием кнопки **OK** или **▶▶**. Начнется процесс установки эффекта низких частот (TruBass).

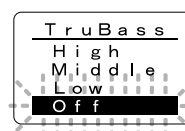

**9** Нажатием кнопки **+** или **-** для выбора уровня эффекта низких частот.

**10** Нажатием кнопки **OK** или **◀◀** для регистрации Вашей установки. Возвращается к выбору дисплея “SRS 3D” или “TruBass”.

**11** Нажмите кнопку **STOP**, чтобы закрыть меню.

<sup>a</sup> Индикатор WOW

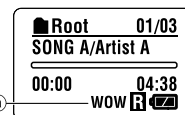

### Примечания

- Если в течение 3 мин во время настройки не производится никаких операций, он возвращаются в режим стоп.
- Как для эффекта окружения звуком, так и для эффекта низких частот уровень Off является установкой WOW по умолчанию.
- Индикация “WOW” будет отображаться на экране при установленном эффекте окружения звуком или эффекте низких частот.
- Эффект WOW будет ослаблен, если скорость передачи информации в битах какого-либо музыкального файла будет менее 32 килобит в секунду.
- В зависимости от песни эффект WOW может усиливаться и звучать, как шум. Если такое случится, выполните регулировку эффекта WOW.



## Выбор эквалайзера (EQ)

Если вы изменяете установку эквалайзера, то вы можете слушать музыку с выбранным качеством.

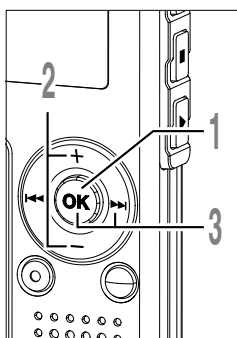

**1** Нажмите и удерживайте кнопку **OK** в течение 1 секунды или дольше.

Откроется меню (стр. 68, 74).

**2** Нажатием кнопки **+** или **-** выберите позицию **"EQ"**.

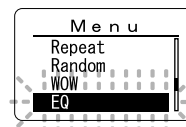

**3** Нажатием кнопки **OK** или **▶▶**.  
Начинается процесс настройки эквалайзера.

**4** Нажимайте кнопку **+** или **-** для выбора необходимых характеристик эквалайзера.

Flat ↔ Rock ↔ Pop ↔ Jazz ↔ User

Если вы выбираете "User", повторите процедуру с шага 5 в стр. 64.

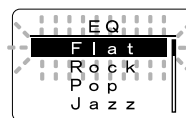

**5** Нажатием кнопки **OK** или **◀◀** завершите установку.

**6** Нажатием кнопки **STOP** или **◀◀**, чтобы закрыть меню.

<sup>a</sup> Индикатор эквалайзера

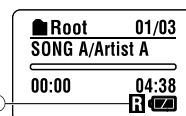

4

Выбор эквалайзера (EQ)

### Примечания

- Если в течение 3 мин во время настройки не производится никаких операций, он возвращаются в режим стоп.
- Установкой по умолчанию эквалайзер является Flat.

## Выбор эквалайзера (EQ)

### Как изменить установку эквалайзера на User

Вы можете подобрать свой собственный эквалайзер, изменяя настройки User.

**4**

Выбор эквалайзера (EQ)

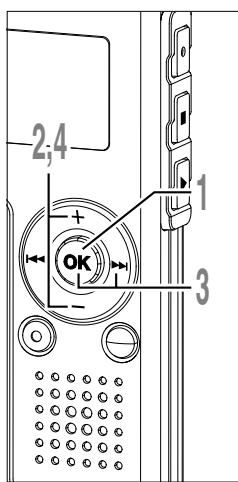

**1** Нажмите и удерживайте кнопку **OK** в течение 1 секунды или дольше.

Откроется меню (см. стр.68, 74).

**2** Нажатием кнопки **+** или **-** выберите позицию "EQ".

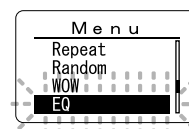

**3** Нажатием кнопки **OK** или **▶▶**.  
Начинается процесс настройки эквалайзера.

**4** Нажатием кнопки **+** или **-** выберите позицию "User".

Начинается процесс установки User.

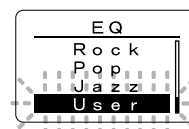

**5** Нажмите кнопку **▶▶**.  
Выберите диапазон частот.

**6** Нажатием кнопки **▶▶** или **◀◀** для выбора диапазона частот.

▶60Hz ↔ 250Hz ↔ 1kHz ↔ 4kHz ↔ 12kHz◀  
Низкий тон ↔ Высокий тон

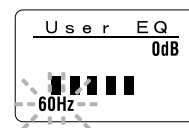



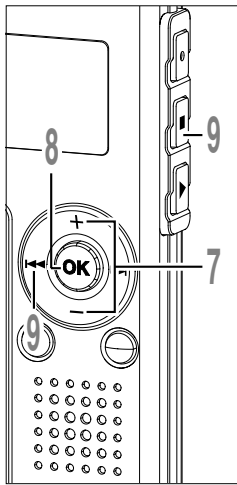

**7 Нажатием кнопки + или – для выбора уровня эквалайзера.**

Вы можете выбрать уровень эквалайзера от -10 децибел до 10 децибел с шагом в 1 децибел. Чем выше значение децибел, тем громче звук. Установкой по умолчанию является 0 децибел.

Для того, чтобы снова изменить настройки, Нажатием кнопки ►► или ◄◄ и повторите процедуру с шага 6.

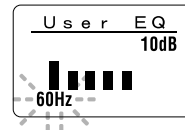

**8 Нажмите кнопку ОК завершите установку.**

**9 Нажатием кнопки STOP или ◄◄, чтобы закрыть меню.**

<sup>a</sup> Индикатор эквалайзера User

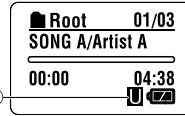

**4**

Выбор эквалайзера (EQ)

**Примечания**

- Если в течение 3 мин во время настройки не производится никаких операций, он возвращаются в режим стоп.
- Установки эквалайзера сохраняются в памяти даже после замены батареек.



## Перемещение дорожек (Move)

Вы можете изменить последовательность воспроизведения музыкальных файлов на диктофоне.  
Заранее выберите папку (файл) с дорожками, которые вы хотите переместить.

**4**

Перемещение дорожек (Move)

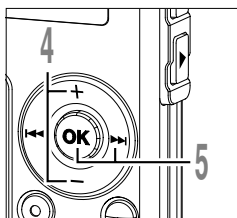
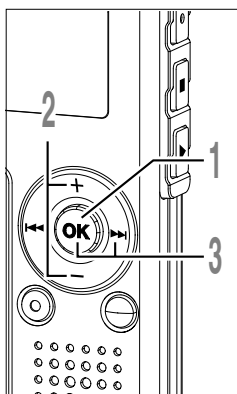

**1** Нажмите и удерживайте кнопку **OK** в течение 1 секунды или дольше.

Откроется меню (☰ стр.68, 74).

**2** Нажатием кнопки **+** или **-** выберите позицию **"Move"**.

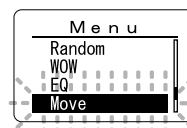

**3** Нажатием кнопки **OK** или **▶▶**.  
Сделайте список файлов в текущей папке.

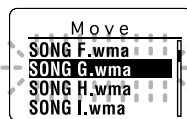

**4** Нажмите кнопку **+** или **-**, чтобы выбрать файл.

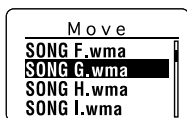

**5** Нажатием кнопки **OK** или **▶▶**.  
Курсор мигает и выбирается файл, который должен быть перенесен.

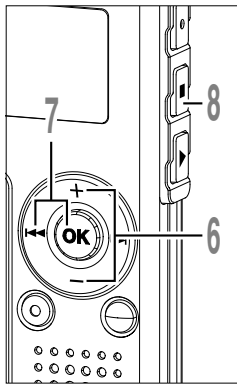

**6** Нажмите кнопку **+** или **-** для выбора места.

**7** Нажатием кнопки **OK** или **←**.  
Если нужно перенести другие файлы, повторите шаги от 4 до 7.

**8** Нажмите кнопку **STOP**, чтобы закрыть меню.

Если вы нажмете и удержите в нажатом положении кнопку **OK** в течение 1 сек или более, перенос будет осуществлен, и он возвратится к дисплею "Move".

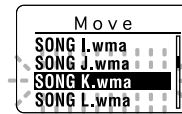

**4**

Перемещение дорожек (Move)

**Примечание**

- Если в течение 3 мин во время настройки не производится никаких операций, он возвращается в режим стоп.



# Список позиций меню (Режим MUSIC)

## Меню

Нажмите и удерживайте кнопку **OK** в течение 1 секунды или дольше.

**4**

Список позиций меню (Режим MUSIC)

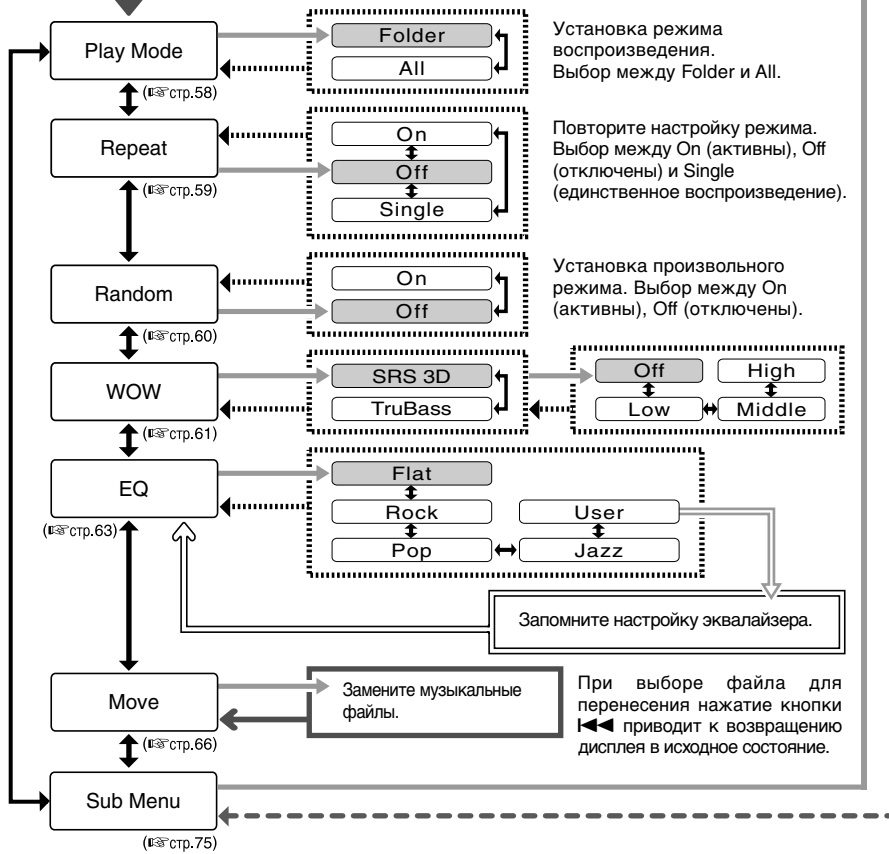

субменю

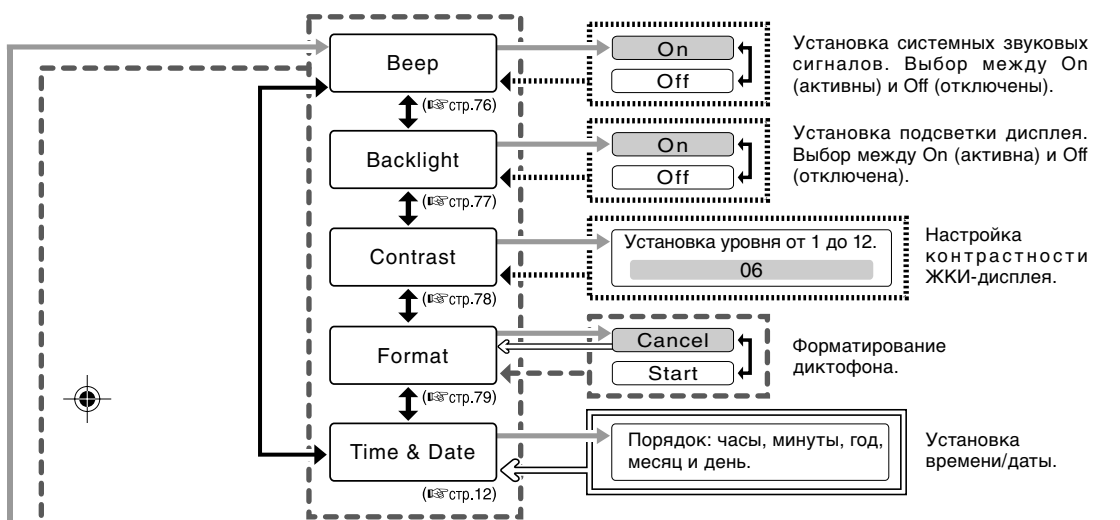

- ↕ : Нажатием кнопки + или -.
- : Нажатием кнопки ОК или ►►.
- ⇒ : Нажмите кнопку ►►.
- ◀◀◀ : Нажатием кнопки ОК или ◀◀◀.
- ◀◀◀ : Нажмите кнопку ◀◀◀.
- ◀ : Нажмите кнопку ОК.
- ◀ : Нажмите и удерживайте кнопку ОК в течение 1 секунды или дольше.
- ◻ : исходная установка.

Примечания

- Выше приведена схема меню данного диктофона, когда он переходит в меню из режима стоп. Во время воспроизведения музыкальных файлов при кратком нажатии кнопки ОК отображаются следующие позиции дисплея меню: "Play Mode", "Repeat", "Random", "WOW" и "EQ". Если кнопка PLAY нажата во время установки или в течение 8 сек не производится никаких операций, он возвращается к дисплею воспроизведения.
- Если Вы нажмете кнопку STOP, REC или PLAY во время работы с меню, диктофон остановится и применит параметры, установленные на тот момент.
- Диктофон остановится, если Вы не произведете никаких операций в течение 3-х минут во время работы с меню, а выбранный Вами параметр не будет введен.



## Удаление

### Удаление отдельных файлов

Выбранный файл может быть удален из папки.

5

Удаление

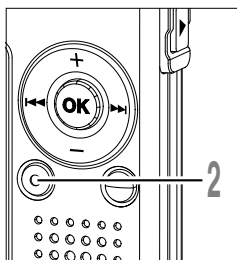

#### 1 Выберите файл, который вы хотите стереть.

В режиме стоп отобразите файл или поместите курсор на файл в списке на дисплее.

#### 2 Нажмите кнопку ERASE.

Мигает индикатор "Cancel".

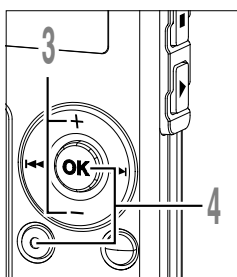
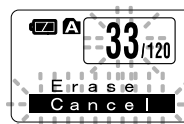

#### 3 Нажатием кнопки + или - выберите позицию "Erase".

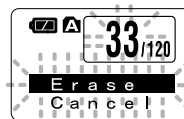

#### 4 Нажатием кнопки ERASE или OK.

На дисплее появится сообщение "File Erase!" (удаление файла!), и начнется удаление.

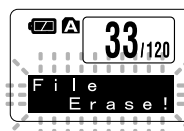

При стирании файла появится индикация "Erase Done" (удаление окончено). Номера файлов будут переназначены.



## Удаление всех файлов в папке

Все файлы, кроме защищенных.

Блокированный файл (☞ стр.34) и файлы только для считывания на компьютере, не могут быть стерты.

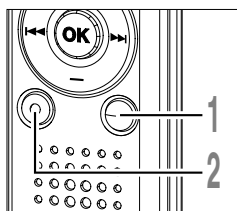

**1** Выберите папку, в которой вы хотите стереть все файлы.

**2** Нажмите кнопку **ERASE** и удерживайте дольше 3 секунд. Мигает индикатор "Cancel".

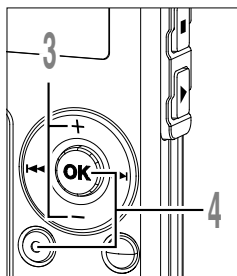

**3** Нажатием кнопки **+** или **-** выберите позицию "All Erase".

**4** Нажатием кнопки **ERASE** или **OK**.  
На дисплее появится сообщение "All Erase!" (удалить все!), и начнется удаление.

После удаления файлов появится сообщение "Erase Done" (удаление окончено). Блокированные файлы и файлы только для считывания переписывают номера файлов в возрастающем порядке, начиная с 1.

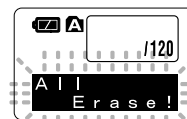
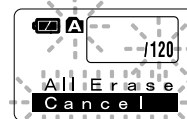

**5**

Удаление



## Удаление

---

### Примечания

- Удаленный файл не восстанавливается.
- Блокированные файлы и файлы только для считывания на компьютере, не могут быть стерты (см. стр.34).
- Если кнопка ERASE или кнопка ОК не нажата в течение 8 сек после того, как дисплей режима стирания начал мигать, диктофон вернется в положение стоп.
- Процесс стирания может занять более 10 сек. Никогда ничего не делайте в этот период, потому что данные могут быть повреждены. Извлечение батареек и установка/извлечение адаптера переменного тока не допускаются, независимо от того, установлены или нет батарейки в диктофоне.

5

Удаление





## Переключатель (HOLD)

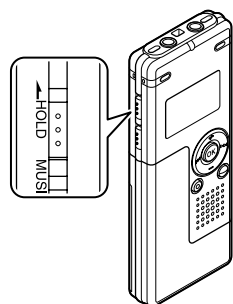

**Установка переключателя HOLD в активное положение HOLD.**

Если Вы установите диктофон в положение HOLD, передвинув тумблер HOLD в направлении, указанном стрелкой, все текущие установки сохранятся, а все кнопки и переключатели, кроме переключателя HOLD, будут неактивны. Эта функция полезна, если диктофон переносится в сумке или кармане.

**Не забудьте отменить блокировку переключателем HOLD, прежде чем пользоваться диктофоном.**

### Примечания

- Если вы переключитесь на режим Hold в режиме стоп, дисплей отключится. Нажатие любой кнопки в этом режиме приведет к тому, что дисплей часов будет мигать 2 сек, но диктофоном управлять нельзя.
- Если переключатель HOLD задействуется во время воспроизведения (записи), функционирование органов управления прекращается при неизменном состоянии воспроизведения (записи). (Когда закончится воспроизведение или запись займет всю свободную память, диктофон остановится.)

5

Переключатель (HOLD)



## Метод установки меню

Каждый пункт списка меню (стр. 38, 68) может быть установлен следующим методом.

### Установка меню

5

Метод установки меню

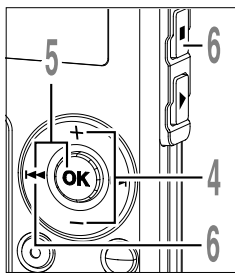
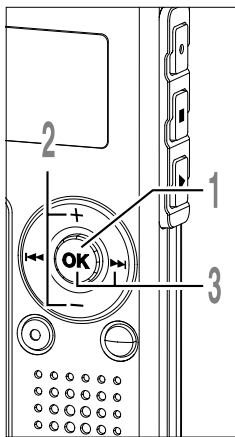

**1** Нажмите и удерживайте кнопку **OK** в течение 1 секунды или дольше.

Откроется меню (стр.38, 68).

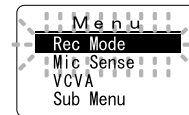

**2** Нажатием кнопки **+** или **-** для перемещения к пункту, который Вы хотите установить.

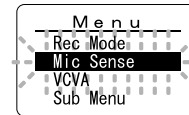

**3** Нажатием кнопки **OK** или **▶▶**. Вы перейдете к установке выбранного пункта. При выборе позиции **Sub Menu** выберите пункт субменю (стр.38, 68, 75).  
Нажмите кнопку **◀◀**, чтобы вернуться на предыдущую страницу.

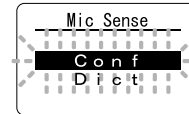

**4** Нажатием кнопки **+** или **-** для изменения установки.

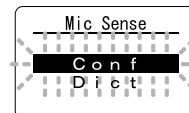

**5** Нажатием кнопки **OK** или **◀◀** завершите установку.

**6** Нажатием кнопки **STOP** или **◀◀**, чтобы закрыть главное меню.

## Установка субменю

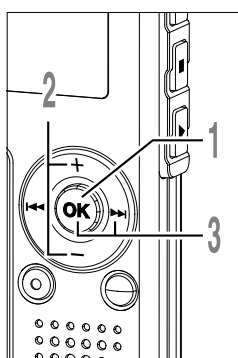

**1** Нажмите и удерживайте кнопку **OK** в течение 1 секунды или дольше. Откроется меню (см. стр.38, 68, 74).

**2** Нажатием кнопки **+** или **-** выберите позицию **"Sub Menu"**.

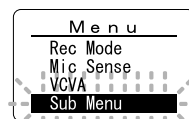

**3** Нажатием кнопки **OK** или **▶▶**. Откроется субменю.

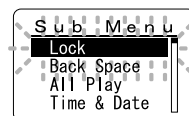

**4** Нажатием кнопки **+** или **-** для перемещения к пункту, который Вы хотите установить.

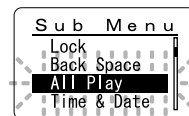

**5** Нажатием кнопки **OK** или **▶▶**. Вы перейдете к установке выбранного пункта. Нажмите кнопку **◀◀**, чтобы вернуться на предыдущую страницу.

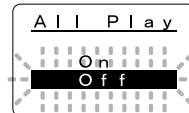

**6** Нажатием кнопки **+** или **-** для изменения установки.

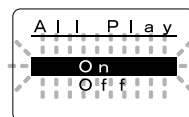

**7** Нажатием кнопки **OK** или **◀◀** завершите установку.

**8** Нажмите кнопку **STOP**, чтобы закрыть.

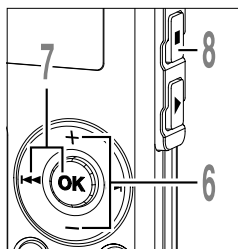

**5**

Метод установки меню



## Системные звуковые сигналы (Веер)

Сигналы оповещают о нажатии кнопок и предупреждают об ошибках. Системные звуковые сигналы могут быть отключены.

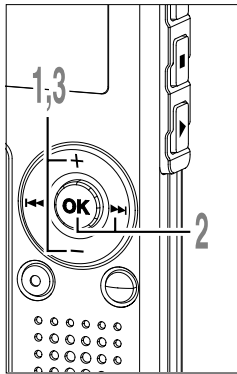

**1** Нажмите кнопку **+** или **-** на экране субменю и выберите позицию **“Веер”**:

См. стр.38, 68, 75 относительно субменю.

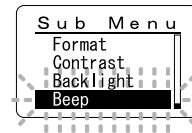

**2** Нажатием кнопки **OK** или **▶▶**. Начнется процесс установки системных звуковых сигналов.

**3** Нажатием кнопки **+** или **-** выберите позицию **“On”** или **“Off”**:

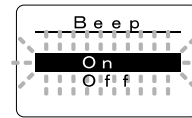

**5**

Системные звуковые сигналы (Веер)

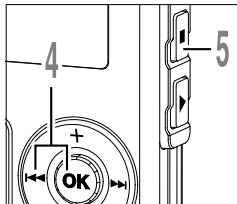

**4** Нажатием кнопки **OK** или **◀◀** завершите установку.

**5** Нажмите кнопку **STOP**, чтобы закрыть меню.



## Подсветка дисплея (Backlight)

По умолчанию подсветка дисплея включена. Дисплей останется освещенным приблизительно 10 сек, если на диктофоне нажата кнопка.

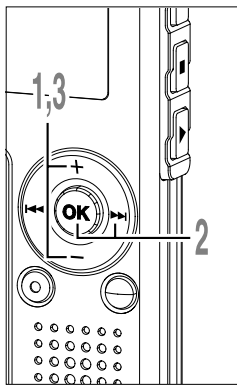

**1** Нажатием кнопки **+** или **-** на экране субменю и выберите позицию **"Backlight"**:

См. стр.38, 68, 75 относительно субменю.

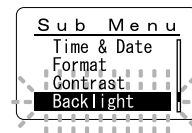

**2** Нажатием кнопки **OK** или **▶▶**. Начнется процесс установки подсветки дисплея.

**3** Нажатием кнопки **+** или **-** выберите позицию **"On"** или **"Off"**:

On: Подсветка активна.  
Off: Подсветка выключена.

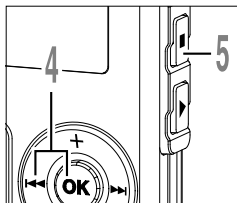
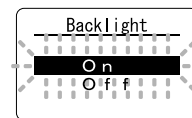

**4** Нажатием кнопки **OK** или **◀◀** завершите установку.

**5** Нажмите кнопку **STOP**, чтобы закрыть меню.

**5**

Подсветка дисплея (Backlight)



## Настройка контрастности ЖКИ-дисплея (Contrast)

Контрастность дисплея может быть установлена на один из 12 уровней.

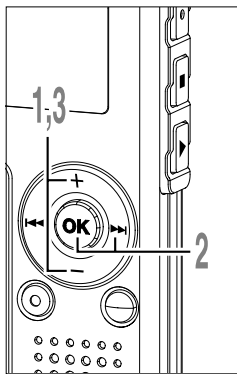

**1** Нажатием кнопки **+** или **-** на экране субменю и выберите позицию **“Contrast”**.

См. стр.38, 68, 75 относительно субменю.

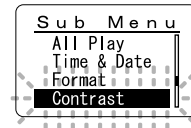

**2** Нажатием кнопки **OK** или **▶▶**. Начнется процесс установки контрастности дисплея.

**3** Нажатием кнопки **+** или **-** установите нужную контрастность. Контрастность дисплея может быть установлена на уровень от 1 до 12.

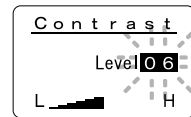

**4** Нажатием кнопки **OK** или **◀◀** завершите установку.

**5** Нажмите кнопку **STOP**, чтобы закрыть меню.

**5**

Настройка контрастности ЖКИ-дисплея (Contrast)



## Форматирование диктофона (Format)

При форматировании диктофона все функциональные установки возвращаются к первоначальному виду\*.

Все файлы\*\*, хранящиеся в диктофоне, удаляются.

Если у Вас имеются важные файлы, которые Вы хотите сохранить, подсоедините диктофон к компьютеру и перенесите эти файлы в компьютер перед форматированием диктофона.

\* Установки даты и времени не будут стерты, поэтому Вам не нужно устанавливать их заново.

\*\* Защищенные файлы будут также удалены.

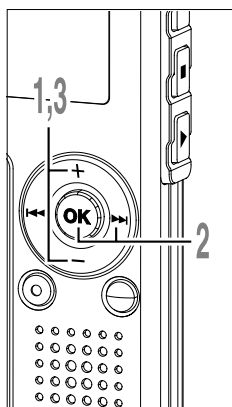

**1** Нажатием кнопки **+** или **-** на экране субменю и выберите позицию **“Format”**:

См. стр. 38, 68, 75 относительно субменю.

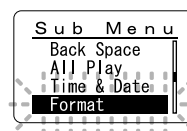

**2** Нажатием кнопки **OK** или **▶▶I**. Мигает индикатор **“Cancel”**.

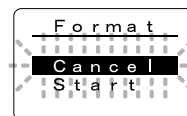

**3** Нажатием кнопки **+** или **-** выберите позицию **“Start”**: Мигает индикатор **“Start”**.

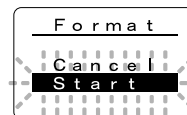

**4** Нажмите кнопку **OK**. После того, как **“Data Will Be Cleared”** мигает 2 сек, замигает **“Cancel”**.

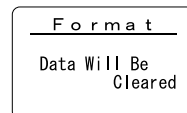

**5** Нажатием кнопки **+** или **-** еще раз для выбора позиции **“Start”**: Мигает индикатор **“Start”**.

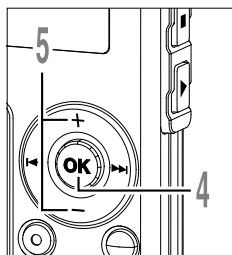
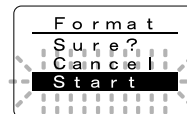

**5**

Форматирование диктофона (Format)

## Форматирование диктофона (Format)

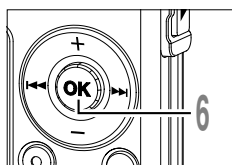

- 6 Нажмите кнопку ОК.**  
Начнется форматирование, и на дисплее будет мигать индикатор.

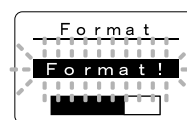

После окончания форматирования появится сообщение "Format Done".

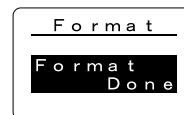

### Примечания

**5**

Форматирование диктофона (Format)

- Не извлекайте батарейки во время форматирования. Может потребоваться 10 секунд или более для полного удаления.
- Никогда не форматируйте диктофон с персонального компьютера.
- После форматирования первое имя файла будет 0001.
- Если диктофон уже отформатирован, музыкальные файлы с функцией DRM могут быть переданы снова на диктофон.
- Если диктофон форматируется, то все записанное содержание, включая заблокированные файлы и файлы только для считывания, стираются.



## Использование в качестве внешней памяти компьютера

Когда диктофон подсоединен к компьютеру, Вы можете загружать данные из памяти диктофона в компьютер и пересылать данные из компьютера в память диктофона.

### Пример: Копирование данных из персонального компьютера в диктофон используя Explorer и т. п.

- 1 Запустите Windows.**
- 2 Подсоедините диктофон к компьютеру.**  
Что касается процедуры подсоединения, обращайтесь к разделу “Подсоединение к компьютеру” (стр.42).
- 3 Откройте окно Проводника или Искателя.**  
Появится диктофон в виде иконы съемного устройства.
- 4 Скопируйте данные.**  
Во время записи или копирования данных индикаторный сигнал записи/воспроизведения и индикаторный сигнал подсоединения USB мигают красным.

#### Примечание

- НИКОГДА не отсоединяйте USB, если индикаторный сигнал запись/воспроизведение и индикаторный сигнал USB мигают красным. Это может уничтожить данные.

## 7 Прочая информация

### Список оповещающих сообщений

Список оповещающих сообщений

7

Сообщение	Значение	Объяснение	Действие
<b>Battery Low</b>	Низкий заряд батареек	Заряд батареек становится низким.	Замените батарейки на новые (стр.10).
<b>File Protected</b>	Защита от удаления	Была попытка удаления защищенного файла.	Была попытка удаления защищенного файла (стр.34).
<b>Index Full</b>	Индексные пометки исчерпаны	В файле максимальное количество индексных пометок – 16.	Удалите ненужные индексные пометки (стр.32).
<b>Index Can't Be Entered</b>	Файл не поддерживает индексных пометок	Попытка включить индексные пометки файлов WMA в музыкальные файлы или в файлы, записанные не этим диктофоном.	Вы можете устанавливать индексные пометки только в голосовые файлы, записанные этим диктофоном или диктофонами IC фирмы Olympus.
<b>Folder Full</b>	Папка заполнена	Папка полностью заполнена (максимум 199 файлов).	Удалите ненужные файлы (стр.70).
<b>Memory Error</b>	Ошибка встроенной памяти	Ошибка во встроенной памяти.	Это неисправность. Обратитесь в магазин, где был приобретен диктофон, или в сервисный центр Olympus для починки(стр.87).
<b>Licence Mismatch</b>	Нелегально скопированный файл	Музыкальные файлы скопированы нелегально.	Удалите файл (стр.70).
<b>Memory Full</b>	Нет свободной памяти	Нет свободного места во встроенной памяти.	Удалите ненужные файлы (стр.70).
<b>No File</b>	Нет файла	В папке не обнаружено файлов.	Выберите другую папку.
<b>Format Error</b>	Ошибка форматирования	Была ошибка при форматировании памяти диктофона.	Повторите форматирование памяти (стр.79).
<b>Read Only file</b>	Файл только для считывания	Попытка стереть файл только для считывания.	Отменить установку только считывания файла на компьютере.

## Устранение возможных неполадок

Симптом	Возможная причина	Действие
На дисплее ничего не появляется	Батарейки неправильно вставлены.	Проверьте полярность.
	Батарейки разрядились.	Замените батарейки на новые (стр. 10).
	Диктофон в режиме HOLD.	Выведите диктофон из состояния HOLD (стр. 11, 73).
Диктофон не работает	Диктофон в режиме HOLD.	Выведите диктофон из состояния HOLD (стр. 11, 73).
	Батарейки разрядились.	Замените батарейки на новые (стр. 10).
Запись не производится	Осталось мало свободной памяти.	Удалите ненужные файлы (стр. 70).
	Имеется максимально возможное количество файлов.	Посмотрите в другую папку.
	Активизирован режим MUSIC.	Переключитесь в режим VOICE (стр. 14).
При воспроизведении не слышен звук	Подсоединены наушники.	Отсоедините наушники, чтобы использовать встроенный динамик.
	Кнопка VOL(+ или -) установлена в положение 0.	Отрегулируйте положение кнопки VOL(+ или -).
Удаление не производится	Файл защищен от удаления.	Снимите защиту с файла (стр. 34).
	Файл только для считывания.	Отменить установку только считывания файла на компьютере.
При воспроизведении слышен шум	Во время записи диктофон встряхивался.	—
	Во время записи или воспроизведения диктофон находился вблизи мобильного телефона или источника флуоресцентного света.	Переместите диктофон.
Уровень записи очень низкий	Установлена низкая чувствительность микрофона.	Установите чувствительность микрофона в режим "Conf" и попробуйте снова (стр. 21).
Невозможно сделать индексные пометки	Уже установлено максимальное количество пометок (16).	Удалите ненужные индексные пометки (стр. 32).
	Файл защищен от удаления.	Снимите защиту с файла (стр. 34).
	Файл только для считывания.	Отменить установку только считывания файла на компьютере.
Загружаемый файл не находится	Папка назначения для загрузки была иная, чем папка Корневая или папка Музыка.	Скопируйте музыкальный файл в папку Корневая или папка Музыка.
Невозможно найти записанный файл	Активизирован режим VOICE.	Переключитесь в режим MUSIC (стр. 14).
	Активизирован режим MUSIC.	Переключитесь в режим VOICE (стр. 14).
	Файл в другой папке.	Перейдите в другую папку.



## Аксессуары (опционные)

### Стереофонический микрофон: ME51S

Высокое качество записи, которое обеспечивается только в стереофоническом режиме. Кроме того, достигается более высокое качество звука с меньшими шумами.

### Монофонический микрофон с подавлением шумов: ME12

(микрофон для диктовки)

Используется для получения чистой записи Вашего голоса благодаря снижению влияния окружающих шумов.

### Никель-металлогидридный аккумулятор и заряжающее устройство BC400 (Европе только)

BC400 поставляется в комплекте с заряжающим устройством для никель-металлогидридного аккумулятора (BU-400) и 4 никель-металлогидридными аккумуляторами (BR401). Это устройство может быстро заряжать аккумуляторы Olympus AA или AAA.

### Никель-металлогидридный аккумулятор: BR401

Высокоэффективные аккумуляторы с длительным ресурсом.

### Микрофон в виде булавки для галстука: ME15

(монофонической )

Маленький скрытый микрофон с зажимом для галстука.

Аксессуары (опционные)

7

### Устройство приема входящих телефонных звонков: TP7

Микрофон типа головного телефона вставляется в ухо при разговоре. Голос или разговор по телефону может быть хорошо записан.

### Соединительный шнур: KA333

Подсоединение шнура со стерео мини разъемами (ø3.5) с обоих концов. Используйте при записи для соединения разъема выхода наушников и разъема входа микрофона. Прилагаются также преобразовательные адаптеры для розетки (PA331/PA231), используемые для моно мини розетки (ø3.5) или моно мини розетки (ø2.5).

## Спецификации

### Для цифрового диктофона

#### Формат записи

WMA (Windows медиа-аудио)

Уровень на входе -70 dBv

#### Задающая частота

Режим ST HQ: 44.1 КГц

Режим HQ: 44.1 КГц

Режим SP: 22 КГц

Режим LP: 8 КГц

#### Частотный диапазон

Режим ST HQ: 100ц — 15 КГц

Режим HQ: 100ц — 12 КГц

Режим SP: 100ц — 5 КГц

Режим LP: 100ц — 3 КГц

#### Время записи

##### WS-320M (1 GB)

Режим ST HQ :Около. 35 ч. 25 мин.

Режим HQ: Около. 70 ч. 50 мин.

Режим SP: Около. 139 ч. 30 мин.

Режим LP: Около. 277 ч. 20 мин.

##### WS-310M (512 MB)

Режим ST HQ: Около. 17 ч. 40 мин.

Режим HQ: Около. 35 ч. 20 мин.

Режим SP: Около. 69 ч. 30 мин.

Режим LP: Около. 138 ч. 15 мин.

##### WS-300M (256 MB)

Режим ST HQ: Около. 8 ч. 45 мин.

Режим HQ: Около. 17 ч. 30 мин.

Режим SP: Около. 34 ч. 35 мин.

Режим LP: Около. 68 ч. 45 мин.

#### Срок службы щелочных батареек На запись:

Около. 11 часов (стерео)

Около. 15 часов (монофонический)

На воспроизведение:

Около. 7 часов (стерео)

Около. 7 часов (монофонический)

#### Срок службы никель-металлогидридной батарейки

На запись:

Около. 9 часов (стерео)

Около. 12 часов (монофонический)

На воспроизведение:

Около. 6 часов (стерео)

Около. 6 часов (монофонический)

#### Для цифрового музыкального проигрывателя

#### Совместимый формат данных

Формат WMA, MP3

#### Задающая частота

44.1 КГц

#### Частотный диапазон

20Гц—20 КГц

#### Время воспроизведения

##### WS-320M (1 GB)

Около. 13 ч. 20 мин. — 45 ч. 20 мин.

##### WS-310M (512 MB)

Около. 6 ч. 40 мин. — 22 ч. 40 мин.

##### WS-300M (256 MB)

Около. 3 ч. 20 мин. — 11 ч. 20 мин.

(Время может изменяться в зависимости от скорости передачи информации музыкальных данных.)

#### Максимальная мощность на выходе головных телефонов

5 мВт + 5 мВт (при нагрузке 22 Ом)

#### Срок службы щелочных батареек

WMA: Около. 14 часов

WP3: Около. 16 часов

#### Срок службы никель-металлогидридной батарейки

WMA: Около. 11 часов

WP3: Около. 12 часов

## Спецификации

### Общие спецификации

#### Носитель записи

Встроенная флэш-память  
1 GB (WS-320M)  
512 MB (WS-310M)  
256 MB (WS-300M)

#### Динамик

Встроенный, круглый, диаметр 18 мм

#### Гнездо MIC

3.5 мм, сопротивление 2 кОм

#### Гнездо EAR

3.5 мм, сопротивление 8 Ом или больше

#### Макс. мощность на выходе

##### (3 V постоянный ток)

70 мВт или больше (динамик на 8 Ом)

#### Требования к питанию

Расчетное напряжение: 1.5 V  
батарейки: Две щелочные батарейки  
AAA (LR03, R03 или  
ZR03) или два никель-  
металлогидридных  
аккумулятора.

Спецификации

## 7

#### Размеры

94.8 x 38.2 x 11 мм  
(без выступающих частей)

#### Масса

46 г (с учетом батареек)

\* Спецификации и дизайн могут изменяться без объявлений.

\* Срок службы батареек определяется фирмой Olympus. Он в большой степени зависит от типа используемых батареек и условий эксплуатации.



## Техническая помощь и обслуживание

Приведенные ниже координаты – только для решения технических вопросов и помощи относительно диктофона и программного обеспечения OLYMPUS.

- ◆ Горячая техническая линия для США и Канады  
1-888-553-4448
- ◆ E-mail адрес для пользователей в США и Канаде  
[distec@olympus.com](mailto:distec@olympus.com)
- ◆ Горячая техническая линия для Европы, бесплатный звонок  
00800 67 10 83 00  
для Австралии, Бельгии, Великобритании, Финляндия, Германии, Дании, Италия, Люксембург, Нидерландов, Португалия, Испания, Норвегии, Франции, Швейцарии, Швеции.  
  
Платные номера для остальной части Европы  
+49 180 567 1083  
+49 40 23773 899
- ◆ E-mail адрес для пользователей в Европе  
[dss.support@olympus-europa.com](mailto:dss.support@olympus-europa.com)

**OLYMPUS®**

**OLYMPUS IMAGING CORP.**

Shinjuku Monolith, 3-1 Nishi-Shinjuku 2-chome, Shinjuku-ku, Tokyo 163-0914, Japan. Tel. 03-3340-2111

**OLYMPUS IMAGING AMERICA INC.**

Two Corporate Center Drive, PO BOX 9058 Melville, NY 11747-9058, U.S.A. Tel. 1-800-622-6372

**OLYMPUS IMAGING EUROPA GMBH**

(Premises/Goods delivery) Wendenstrasse 14-18, 20097 Hamburg, Germany. Tel. 040-237730  
(Letters) Postfach 10 49 08, 20034 Hamburg, Germany.

**OLYMPUS UK LTD.**

2-8 Honduras Street, London EC1Y 0TX, United Kingdom, Tel. 020-7253-2772

<http://www.olympus.com/>

**For customers in North and South America**

**Declaration of Conformity**

Model Number: WS-320M/WS-310M/WS-300M  
Trade Name: DIGITAL VOICE RECORDER  
Responsible Party: OLYMPUS IMAGING AMERICA INC.  
Address: 2 Corporate Center Drive, PO BOX 9058 Melville, NY 11747-9058, U.S.A.  
Telephone Number: 800-622-6372

This device Complies with Part 15 of the FCC Rules. Operation is subject to the following two conditions: (1) This device may not cause harmful interference, and (2) this device must accept any interference received, including interference that may cause undesired operation.

**FC** Tested To Comply  
With FCC Standards  
FOR HOME OR OFFICE USE

**Canadian RFI**

This digital apparatus does not exceed the Class B limits for radio noise emissions from digital apparatus as set out in the Radio Interference Regulations of the Canadian Department of Communications.

Cet appareil numérique ne dépasse pas les limites de Catégorie B pour les émissions de bruit radio émanant d'appareils numériques, tel que prévu dans les Règlements sur l'Interférence Radio du Département Canadien des Communications.

**For customers in Europe**



Das „CE“ Zeichen bestätigt die Übereinstimmung mit den Europäischen Bestimmungen für Betriebssicherheit und Umweltschutz.



Il marchio "CE" indica che questo prodotto è conforme alle norme della comunità europea per quanto riguarda la sicurezza, la salute, l'ambiente e la protezione del consumatore.



Знак "CE" обозначает, что этот продукт соответствует европейским требованиям по безопасности, охране здоровья, экологической безопасности и безопасности пользователя.



Dieses Symbol [durchgestrichene Mülltonne nach WEEE Anhang IV] weist auf die getrennte Rücknahme elektrischer und elektronischer Geräte in EU-Ländern hin. Bitte werfen Sie das Gerät nicht in den Hausmüll. Informieren Sie sich über das in Ihrem Land gültige Rücknahmesystem und nutzen dieses zur Entsorgung.

Anwendbare Produkte: WS-320M/WS-310M/WS-300M



Questo simbolo [contenitore di spazzatura barrato come illustrato nell'allegato IV della direttiva WEEE] indica una raccolta separata dei rifiuti di apparecchiature elettriche ed elettroniche nei paesi dell'Unione Europea.

Si prega di non gettare questo dispositivo tra i rifiuti domestici. Si prega di utilizzare i sistemi di raccolta e di recupero disponibili per lo smaltimento di questo tipo di dispositivi.  
Prodotto applicabile: WS-320M/WS-310M/WS-300M



Этот символ [перечеркнутая мусорная урна WEEE на колесах, приложение IV] обозначает раздельный сбор электрических и электронных отходов в России. Пожалуйста, не выбрасывайте изделия в бытовой мусоропровод. Используйте системы возврата и сбора (если таковые имеются) для утилизации отходов вышеуказанных типов.  
Применимое изделие: WS-320M/WS-310M/WS-300M

E1-BZ8144-01  
AP0508