

 сотмаркет

Инструкция VITEK VT-3459

[Перейти в карточку товара](#)



8 800 775 98 98

Получите техническую консультацию.
Круглосуточно. Без выходных



www.sotmarket.ru

Подробная информация о товаре,
отзывы, обзоры и аксессуары

VT-3459 PK

CD/MP3 player with AM/FM radio
and radio cassette recorder

Магнитола CD/MP3 с AM/FM радио

Инструкция по эксплуатации

GB Manual instruction	4
RUS Инструкция по эксплуатации	11
UA Інструкція з експлуатації	19
KZ Пайдалану нұсқасы	27
UZ Фойдаланиш қоидалари	35

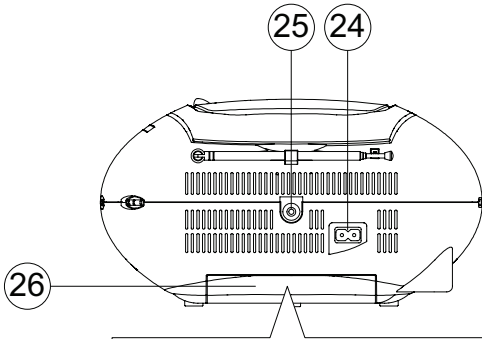
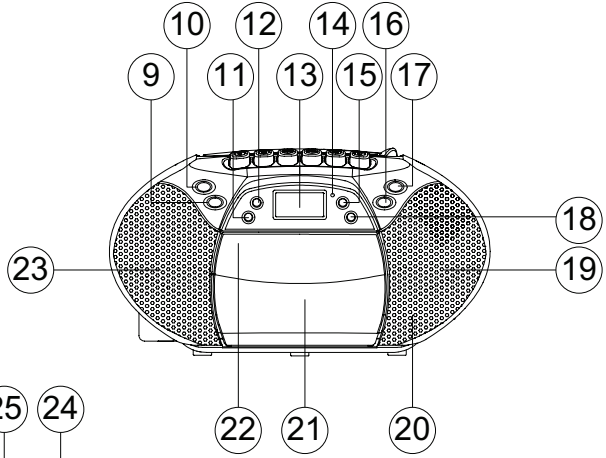
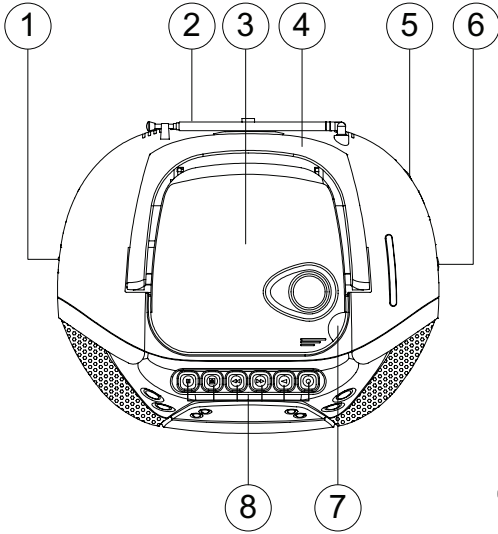



1.5V x 6 UM 2 or
"C" size or LR14



ENGLISH

INSTRUCTION MANUAL

CD/MP3 player with AM/FM radio and radio cassette recorder

	CAUTION RISK OF ELECTRIC SHOCK DO NOT OPEN	
WARNING : TO REDUCE THE RISK OF ELECTRIC SHOCK, DO NOT REMOVE COVER (OR BACK). NO USER - SERVICEABLE PARTS INSIDE. REFER SERVICING TO QUALIFIED SERVICE PERSONNEL.		
LASER SAFETY: This unit employs a laser. Only qualified service personnel should attempt to service this device due to possible eye injury. CAUTION: USE OF CONTROLS, ADJUSTMENTS OR PERFORMANCE, PROCEDURE HEREIN MAY RESULT IN HAZARDOUS RADIATION EXPOSURE.		



DANGEROUS VOLTAGE

The lightning flash with arrowhead symbol, within an equilateral triangle is intended to alert the user to the presence of uninsulated dangerous voltage within the product's enclosure that may be of sufficient magnitude to constitute a risk of electric shock to persons.



ATTENTION

The exclamation point within an equilateral triangle is intended to alert the user to the presence of important operating and maintenance (servicing) instructions in the literature accompanying the appliance.



Danger:

Invisible and hazardous laser radiation when Open and interlock failed or defeated. Avoid direct exposure to beam.

Warning

To prevent fire or shock hazard, do not use this plug with an extension cord, receptacle or other outlet unless the blades can be fully inserted to prevent blade exposure.

To avoid the above listed problems, do not expose this appliance to rain or moisture.

Dripping warning

The product shall not be exposed to dripping or splashing and that no objects filled with liquids, such as vases, shall be placed on the product.

Ventilation warning

The normal ventilation of the product shall not be impeded for intended use.

Naked flame warning

"No naked flame sources, such as lighted candles, should be placed on the apparatus"

Closed bookcase warning

The ventilation should not be impeded by covering the ventilation openings with items, such as newspapers, table-cloths, curtains, etc. Do not place the product in closed bookcases or racks without proper ventilation.

Laser safety

This unit (class 1 laser products) employs an optical beam system in the CD mechanism. Do not attempt to disassemble, refer to qualified service personnel. Exposure to invisible laser light beam may be harmful to the human eye. Use of controls, adjustments or procedures other than those specified herein, may result in hazardous laser light beam exposure.

Precaution: do not expose this product to water or humidity to avoid risk of electric shock. Please read the following instructions to better understand the functions of this product. After reading these instructions, please keep them for future reference.

Please take good note of the following instructions:

- The unit must be connected to the power voltage which is the same as the local area. If not, there is a danger of "burning" the unit that causes a fire.
- Do not expose to the temperature higher than 35°C.
- Avoid installation near heaters or in areas subjected to direct sunlight.
- Ensure good air circulation.
- Protect the unit from dust, moisture and water.
- Avoid strong magnetic fields, e.g. near TVs or Speakers for other units.
- Avoid using strong chemical agents to clean.
- Do not use grease or oil components, running mechanisms, near the appliance.
- Take the unit to approved service point for servicing.

You can help protect the environment! Please remember to respect the local regulations: hand in the non-working electrical equipments to an appropriate waste disposal center.

LOCATION OF CONTROLS

TOP VIEW

1. FUNCTION Selector (TAPE/FM/AM/CD)
2. FM Antenna Rod
3. CD Door
4. Handle
5. TUNING Control
6. Volume Control
7. CD Door Open Lid
8. Cassette Control Buttons (PAUSE/STOPEJECT/FFW/REW/PLAY/RECORD)

FRONT VIEW

9. ⏪ BACK Button
10. ⏩ NEXT Button
11. FOLDER UP Button
12. POWER Button
13. LCD Display
14. POWER Indicator
15. PROG. Button
16. ■ STOP/CLK ADJ. Button
17. ▶ / || PLAY/PAUSE Button
18. PLAY MODE Button
19. Speaker
20. Built-in Microphone
21. Cassette Door/Compartment
22. Cassette Door Close Position
23. Speaker

REAR VIEW

24. AC Input Socket
25. Headphones
26. Battery Door/Compartment

Headphone Jack

Headphone Jack "PHONES" (25) for headphones with 16-32 Ohm impedance (3.5mm jack). Use corresponding adaptors (Electronics shops) if you have different plugs. The speakers are automatically switched off when the headphones are being used.

CAUTION!

Listening at high power for long periods of time can damage users' ears.

POWER ON/OFF

When power is connected for the first time or if power supply has been reinstalled: the LCD display is switched on the following way:

- Press the POWER (12) button, slide the FUNCTION selector (1) to your desired mode (CD, FM, AM or TAPE with Play button pressed).
- To turn off the power, press the POWER button (12) or slide the FUNCTION selector (1) to TAPE position.

BASIC OPERATION

Volume Control

Once the required station has been located, adjust the VOLUME controls (6) to the desired level.

LISTENING TO THE RADIO

1. Set the FUNCTION selector (1) to AM or FM mode.
2. Tune the TUNING control (5) to the desired station.
3. When finished listening, slide the FUNCTION selector (1) to TAPE (RADIO/CD OFF) position.

SETTING THE CLOCK TIME (In Standby Mode or Tape Mode)

This clock indicates time in 12 or 24 hours.

1. With the clock showing in the display, press CLK ADJ. button (16) and hold for more than 3 seconds to select 12H or 24H format.
2. Press the NEXT button (10) to set-up hours. Press the BACK button (9) to set-up minutes.
3. Press the CLK ADJ. button (16) to confirm the time setting.
4. If the system is set to 12-hour mode, if it's afternoon, the PM icon will be lighted on.

Playing compact disks

1. Press the POWER button to turn on the unit.
2. Set the FUNCTION selector (1) to CD mode.
3. If there is no CD inside or disk is damaged, the LCD will show "no".

Loading a disc

1. Lift up the CD door open lid (7) to open the CD door.
2. Put a disc inside and then close the CD door. After that, reading TOC will start.

ENGLISH

Note: Ensure the disc is pushed fully and locked in place.

Note: This unit is CD-R / -RW compatible.

To play the disc

Press PLAY/PAUSE button (17) to play the CD.

To pause the playing

Press PLAY/PAUSE button during the disc is playing, the playing time will flash. Press it again to resume playing.

To stop the disc playing

Press STOP button (16).

Skip and Search Function

Press the SKIP Next or Back button (10)/(9) momentarily.

	IN PLAY MODE		IN STOP MODE
	PRESS ONCE	PRESS TWICE	PRESS ONCE
⏮	BACK TO THE BEGINNING OF THE CURRENT TRACK	PREVIOUS TRACK	PREVIOUS TRACK
⏭	NEXT TRACK		NEXT TRACK

Press and hold the SKIP button during playback :

FAST BACKWARD: ⏮ FAST FORWARD: ⏭

NOTE : During the search mode low level audio will be heard to assist in locating the correct point in the track.

To repeat a track or disc

Press the PLAY MODE button (18) one time, "one track repeat" will be active. (REPEAT Flashes)

One track repeat (flashing)

With one more press, "all track repeat" will be active. (REPEAT will show still steadily, but not flashing)

With one additional press, the repeat mode is cancelled.

Random play function

In CD stop mode, press the PLAY MODE button (18) three times (RDM displayed), then press PLAY/PAUSE button (17) to start random play. Press PLAY MODE button once again to change normal playing mode.

PROGRAMMED PLAYBACK

The CD player enables you to program up to 20 tracks in a sequence of your choice. First select CD stop mode.

1. Press the PROG. button (15) one time. ("PROG" flashes)
2. Press the SKIP Next or Back button (10)/(9) to select the desired track to be programmed.
3. Press the PROG. button (15) one time, then the selected track, e.g., track 4 is stored.

- Continue to program, repeat steps 2 and 3 for each selection.

Reviewing programs

Press the PROG. button (15) repeatedly. The track number programmed on each program number will be displayed.

- Pressing PLAY/PAUSE button (17) to play the program tracks.

Clear the program

Press the PROG. button (15) to recall previously programmed track ("PROG" icon blinking), then press CD stop button will cancel the preset programs or change function mode or open the CD door.

PLAYING MP3 DISCS

- Press the POWER (12) button to turn on the unit.
- Set the FUNCTION selector (1) to CD mode.
- If there is no disc inside or disc damaged, the LCD will show "no".

Loading a disc

- Lift up the CD door open lid (7) to open the CD door.
- Put a disc inside and then close the CD door. After that, reading TOC will start.

Note: Ensure the disc is pushed fully and locked in place.

Note: This unit is CD-R / -RW compatible.

To play the disc

- Press the FOLDER UP button (11) to select desired folder.
- Press the CD SKIP Next or Back button (10)/(9) to select desired track.
- Pressing PLAY/PAUSE button (17) to play the program tracks.

To pause the CD

Press the PLAY/PAUSE button (17) while the disc is playing. Press it again to resume playing.

To stop the disc playing

Press STOP button (16).

PLAY MODE for Repeat Track/Folder and Random Play Operation:

- Press the PLAY MODE button (18) once for current track repeat.
- Press the PLAY MODE button (18) twice for tracks in current folder repeat.

- Press the PLAY MODE button (18) third for tracks in all folder repeat.
- Press the PLAY MODE button (18) fourth for tracks in random play mode.

Note: Once your desired mode selected, press the PLAY/PAUSE button (17) to start playback from stop mode.

- Press the PLAY MODE button (18) fifth for cancel the above modes.

PROGRAMMED PLAYBACK

This CD player enables you to program up to 20 tracks in the sequence of your choice. First select CD stop mode.

- Press the PROG. Button (15) one time.
- Press the FOLDER UP button (11) to select desired folder.
- Press the CD SKIP Next or Back button (10)/(9) to select the desired track to be programmed.
- Press the PROG. button again, then track 4 of folder 2 is stored.
- Continue to program, repeat steps 2 to 4 for each selection.

Reviewing programs

Press the PROG. button (15) repeatedly. The track number programmed on each program number will be displayed.

- Press the PLAY/PAUSE button (17) to play the programmed tracks.

Note: Press the PROG. Button (if programmed tracks still exist) then PLAY/PAUSE button, the program play will start again.

Clear the program

Press the PROG. button (15) to recall previously programmed track ("PROG" icon flashes), then press CD stop button to cancel the preset programs or change function mode or open the CD door.

PLAYING CASSETTE TAPE

- Set the FUNCTION selector (1) to the TAPE mode.
- Press the STOP/EJECT button (8) to open the cassette door. Insert a prerecorded tape to the cassette compartment, closed the cassette door.
- To playback press the Play button (8).
- To stop Playback, press the STOP/EJECT button (8).

ENGLISH

To suspend playback

Press the PAUSE button (8).

To resume playback, press the PAUSE (8) button again.

To Fast Forward or Rewind tape

Press the REW or F.FWD button (8).

TAPE RECORDING from TUNER

1. Set the FUNCTION selector (1) to the TUNER mode.
2. Follow steps 2 and 3 in "LISTENING TO THE RADIO" to tune in the station you wish to record.
3. Insert a blank tape to cassette compartment then close the cassette door.
4. Press the RECORD and PLAY buttons (8) at same time to start recording.
5. Press the STOP/EJECT button to stop recording.

Note:

1. Return to Tape mode, rewind the tape to listen to recorded materials.
2. Recording through built-in microphone (Tape mode): similar to above descriptions.

TAPE RECORDING from CD

1. Set the FUNCTION selector (1) to CD mode then open the CD door by lift up door lid (7).
2. Put a disc inside CD compartment and then close the CD door.
3. Insert a blank tape to cassette compartment then close the cassette door.
4. Press the RECORD and PLAY button (8).
5. Press the PLAY/PAUSE button (17) to start CD playing for recording.
6. Press the STOP/EJECT button to stop recording and CD playback will stop too.

CARE AND MAINTENANCE

COMPACT DISC CARE

- Treat the disc carefully. Handle the disc only by its edges. Never allow your fingers to come in contact with the shiny, unprinted side of the disc.
- Do not attach adhesive tape, stickers etc., to the disc label.
- Clean the disc periodically with soft, lint-free, dry cloth.
- Never use detergents or adhesive cleaners to clean the disc. If necessary, use a CD cleaning kit.
- If disc skips or gets stuck on a section of the disc, it is probably dirty or damaged (scratched).
- When cleaning the disc, wipe in straight lines from the centre of the disc to the edge of the disc. Never wipe in circular motions.
- To remove a disc from its storage case, press down on the centre of the case and lift the disc out, holding it carefully by the edges.
- Fingerprints and dust should be carefully wiped off the disc's recorded surface with a soft cloth.
- Unlike conventional records, compact disc have no grooves to collect dust and microscopic debris so gently wiping with a soft cloth should remove most particles.



TAPE HEAD CLEANING

The tape heads, pinch roller and capstan require periodic cleaning. This removes particles of the metal oxide coating that wear off the tape and accumulate on these parts and impair performance. Switch off the power, press the Stop/Eject Key (8) to open the cassette door, and press the Play Key. Clean the tape heads, pinch roller and capstan with a soft cloth or cotton swab dampened in isopropyl alcohol or special tape head cleaner.

NOTE: Never use any metal objects on or near the tape heads. Do not allow any cleaning material to fall into the tape assembly.

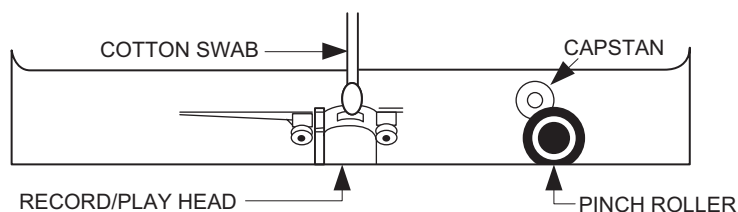

CLEANING THE UNIT

- To prevent fire or shock hazard, disconnect your unit from the AC power source when cleaning.
- The finish on the unit may be cleaned with a dust cloth. Use caution when cleaning and wiping the plastic parts.
- If the cabinets become dusty wipe them with a soft dry dust cloth. Do not use any wax or polish sprays on the cabinets.
- If the front panel becomes dirty or smudged with fingerprints it may be cleaned with a soft cloth slightly dampened with a mild soap and water solution. Never use abrasive cloths or polishes as these will damage the finish of your unit.

Caution: never allow any water or other liquids to get inside the unit while cleaning.

TROUBLESHOOTING GUIDE

Should this unit exhibit a problem, check the following before seeking service.

Symptom	Possible cause	Solution
Radio Noise or sound distorted on AM or FM broadcasts	<ul style="list-style-type: none"> • Station not tuned properly for AM or FM. • FM: Line antenna is not extended. • AM: Unit is not positioned correctly. 	<ul style="list-style-type: none"> • Retune the AM or FM broadcast station. • Extend FM line antenna. • Rotate unit until best reception is obtained.
AM or FM no sound.	<ul style="list-style-type: none"> • TUNER Function is not selected. • Volume at minimum 	<ul style="list-style-type: none"> • Select TUNER function. • Increase Volume.
Cassette Player No sound. Звук искажен	<ul style="list-style-type: none"> • TAPE Function button is not pressed. 	<ul style="list-style-type: none"> • Press the TAPE Function button.
	<ul style="list-style-type: none"> • Volume at minimum 	<ul style="list-style-type: none"> • Increase Volume
Sound distorted. Speed varies	<ul style="list-style-type: none"> • Dirty head. • Tape old or worn. • Dirty roller and capstan. 	<ul style="list-style-type: none"> • Clean the head. • Replace the tape. • Clean roller and capstan.

ENGLISH

Cassette Recorder Will not record. Distorted sound on playback.	<ul style="list-style-type: none"> • Press prevention tab removed • Defective tape or dirty tape head. 	<ul style="list-style-type: none"> • Cover hole with tape • Replace tape or clean tape head
Compact Disc Player CD Player will not play.	<ul style="list-style-type: none"> • CD Function button is not pressed. 	<ul style="list-style-type: none"> • Press the CD Function button.
	<ul style="list-style-type: none"> • CD is not installed or installed incorrectly. 	<ul style="list-style-type: none"> • Insert CD with label side out.
CD skips while playing.	<ul style="list-style-type: none"> • Disc is dirty or scratched. 	<ul style="list-style-type: none"> • Wipe disc with cloth or use another disc.
Disc is inserted but CD player skips over spot and will not play	<ul style="list-style-type: none"> • Disc inserted upside down. • Disc is dirty. • Disc is non-standard. 	<ul style="list-style-type: none"> • Insert disc properly. • Clean disc. • Use correct disc.

SPECIFICATIONS

Power Supply: AC 230 V - 50 Hz

DC 9 V (1.5 V x 6)

Speaker: 3" 8 ohms

Power Output: 2 x 1,2 W CH10% THD

Dimension of Unit (mm):270 (V) x 223 (D) x 147 (H)

Radio Section

Freq. Range: AM 522 ~ 1640 KHz

FM 64 ~ 108 MHz

Tape Section: Built-in ALC

DC Bias/Magnet Erase

The manufacturer reserves the right to make changes to the characteristics of the device without prior notice.

The service life of the device is five years.

Guarantee

Details regarding guarantee conditions can be obtained from the dealer from whom the appliance was purchased. The bill of sale or receipt must be produced when making any claim under the terms of this guarantee.





This product conforms to the EMC-Requirements as laid down by the Council Directive 89/336/EEC and to the Low Voltage Regulation (23/73 EEC)

Руководство по эксплуатации

Магнитола CD/MP3 с AM/FM радио

Предупреждение

Для предотвращения опасности возникно-

	<p>Внимание Опасность поражения электрическим током Не открывать</p>	
<p>Осторожно: Чтобы снизить опасность поражения электрическим током, не снимайте крышку (или заднюю стенку). Внутри нет частей, которые могут обслуживаться пользователем. Поручите ремонт квалифицированному персоналу.</p>		

Опасное напряжение



Символ молнии в равностороннем треугольнике предупреждает пользователя о наличии внутри корпуса устройства неизолированных частей, находящихся под опасным напряжением, которое может представлять угрозу для человека при поражении его электрическим током.

вения пожара или риска поражения электри-

Внимание



Восклицательный знак в равностороннем треугольнике привлекает внимание пользователя к важным инструкциям по эксплуатации и обслуживанию, содержащимся в документации, сопровождающей устройство.

Опасность:



Появление невидимого опасного лазерного излучения возможно, если на открытом устройстве не сработали или были отключены блокирующие устройства. Избегайте прямого воздействия луча.

Лазерное излучение: В данном устройстве используется лазер. Из-за опасности повреждения глаз это устройство должны ремонтировать только квалифицированные специалисты.

Внимание: Выполнение операций по управлению, настройке или эксплуатации, описанных в данном руководстве, может привести к поражению опасным излучением.

ческим током не используйте вилку с удлинителем, розеткой или другими выходами, пока штырьки не будут полностью вставлены; это необходимо для того, чтобы избежать внешнего воздействия на них.

Чтобы не возникло вышеназванных проблем, защищайте данный прибор от дождя или влаги.

Предупреждение о влаге и брызгах

Берегите прибор от попадания на него капель воды и брызг. Не следует помещать на поверхность прибора предметы, содержащие жидкости, например вазы.

Предупреждение о вентиляции

Следите за тем, чтобы ничто не препятствовало вентиляции прибора.

Предупреждение об открытом огне

Нельзя помещать на прибор источники открытого огня (например, горящие свечи).

Предупреждение о закрытых книжных полках

Нельзя нарушать работу вентиляции, закрывая вентиляционные отверстия такими предметами, как газеты, скатерти, шторы и т. д. Не помещайте прибор в закрытые книжные шкафы и стеллажи с плохой вентиляцией.

Безопасность лазера

В данном устройстве (товар первого класса) находится система оптического лазерного луча в механизме CD-диска. Запрещается разбирать прибор. Если возникла необходимость, обратитесь к квалифицированному персоналу. Влияние невидимого лазерного луча может быть вредно для глаз. Использование ручек управления, регулировок или действий, не указанных в инструкции, может привести к опасному влиянию лазерного луча.

Внимательно прочитайте данную инструкцию, чтобы лучше понять работу прибора.

Сохраните данную инструкцию для дальнейшего использования в качестве справочного материала.

Возьмите на заметку следующие рекомендации:

- Ваша сеть должна иметь такое же напряжение, какое указано на приборе. В противном случае существует опасность возгорания прибора, что может привести к пожару.

РУССКИЙ

- Не подвергайте прибор влиянию температуры выше 35°C.
- Не устанавливайте устройство рядом с батареями или в местах, где оно может быть подвержено влиянию прямых солнечных лучей.
- Обеспечьте хорошую циркуляцию воздуха.
- Берегите прибор от попадания пыли, влаги, воды.
- Берегите прибор от воздействия сильных магнитных полей, например от телевизора или динамиков других устройств.
- Не используйте сильные химические вещества для чистки.
- Не используйте жирные или масляные компоненты, или работающие механизмы вблизи прибора.
- Для обслуживания обращайтесь в квалифицированный сервисный центр.

Вы можете помочь защитить окружающую среду, соблюдая местные требования: отдавайте неработающие электрические приборы в соответствующие центры по утилизации.

Расположение кнопок управления

Вид сверху

1. Переключатель функций (TAPE/FM/AM/CD)
2. Стержень FM-антенны
3. Отсек для компакт-диска
4. Ручка
5. Регулятор настройки
6. Регулятор громкости
7. Крышка отсека для компакт-диска
8. Клавиши управления (PAUSE/STOP/EJECT/FFW/REW/PLAY/RECORD)

Вид спереди

9. ◀ Клавиша перемотки назад
10. ▶ Клавиша перемотки вперед
11. Клавиша FOLDER UP
12. Клавиша включения/выключения
13. ЖК-дисплей
14. Индикатор включения
15. Клавиша выбора программы
16. ■ Клавиша STOP/CLK ADJ
17. ▶ / || Клавиша PLAY/PAUSE
18. Клавиша включения режима воспроизведения
19. Динамик
20. Встроенный микрофон

21. Кассетоприемник
22. Фиксатор кассетоприемника
23. Динамик

Вид сзади

24. Гнездо для подключения сетевого шнура
25. Наушники
26. Отсек для батареек

Разъем для подключения наушников

Разъем для подключения наушников «PHONES» (25) с сопротивлением 16-32 Ом (разъем 3,5 мм). Если у вас другие розетки, используйте соответствующие адаптеры (обращайтесь в магазины электроники). Динамики автоматически выключаются, когда используются наушники.

Внимание! Прослушивание при высокой мощности в течение длительного времени может негативно влиять на ваш слух.

Включение/выключение питания

Если питание включается впервые или сетевой шнур был отключен из розетки, ЖК-дисплей включается так:

- Нажмите клавишу включения/выключения питания (12), с помощью функционального переключателя (1) выберите желаемый режим (CD/FM/AM/ или TAPE при нажатой клавише воспроизведения).
- Для выключения питания нажмите клавишу POWER (12) или поставьте регулятор функций (1) в положение TAPE.

ОСНОВНЫЕ ДЕЙСТВИЯ

Регулятор громкости

Когда необходимая станция выбрана, с помощью регуляторов громкости (6) выберите желаемый уровень громкости.

Прослушивание радио

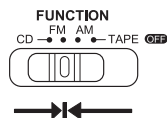

1. Установите функциональный переключатель (1) в режим AM- или FM-радио.
2. С помощью регулятора настроек (5) выберите желаемую станцию.
3. Когда вы закончите слушать радио, установите функциональный переключатель (1) в положение TAPE (RADIO/CD OFF).

Установка времени часов (в режиме ожидания или режиме записи)

Часы отображают время в формате 12 или 24 часа.

1. Когда на дисплее отображаются часы, нажмите клавишу CLK ADJ (16) и удерживайте ее более трех секунд, чтобы выбрать формат времени 12 или 24 часа.
2. Нажмите клавишу перемотки вперед (10) ► для установки часов, нажмите клавишу перемотки назад (9) ◀ для установки минут.
3. Нажмите клавишу CLK ADJ (16) для подтверждения настроек.
4. Если установлен режим 12 часов, при наступлении полудня на экране будет отображаться символ PM.

Воспроизведение компакт-дисков

1. Нажмите клавишу включения/выключения питания POWER для включения прибора.
2. Установите функциональный переключатель (1) в режим CD.
3. Если CD-диск отсутствует или поврежден, на ЖК-дисплее отобразится «no».

Загрузка диска

1. Поднимите крышку отсека компакт-диска (7), чтобы открыть отсек компакт-диска.
 2. Вставьте диск и затем закройте отсек. После этого начнется считывание оглавления.
- Примечание: убедитесь, что диск вставлен правильно и находится на своем месте.
Примечание: данный прибор воспроизводит CD-R/RW-диски.

Воспроизведение диска

Нажмите клавишу PLAY/PAUSE для воспроизведения CD-диска.

Режим «Пауза»

Нажмите клавишу PLAY/PAUSE при воспроизведении CD-диска; высветится время воспроизведения. Нажмите клавишу еще раз для возобновления воспроизведения.

Остановка воспроизведения

Нажмите клавишу STOP (16).

Функции SKIP (переход) и SEARCH (поиск)

Кратковременно нажмите клавиши SKIP Next Back (10)(9).

	В режиме воспроизведения		В режиме остановки
	Нажмите один раз	Нажмите два раза	Нажмите один раз
◀◀	Вернуться к началу	Предыдущий трек	Предыдущий трек
▶▶	Следующий трек		Следующий трек

Нажмите и удерживайте клавишу SKIP во время воспроизведения:

Ускоренная перемотка назад: ◀◀ Ускоренная перемотка вперед: ▶▶

Примечание: в режиме поиска нужного отрезка трека будет слышен низкий уровень звука.

Повтор трека или диска

Нажмите клавишу PLAY MODE (18) один раз, «Повтор одного трека» будет активен (REPEAT мигает).

Если нажать клавишу еще раз, «Повтор всех треков» будет активен (REPEAT будет гореть, но не мигать).

Если нажать клавишу еще раз, режим повтора выключится.

Функция воспроизведения треков в произвольном порядке

В режиме остановки CD нажмите клавишу PLAY MODE (18) три раза (RDM появится на экране), затем нажмите клавишу PLAY/PAUSE (17), чтобы начать произвольное воспроизведение.

Нажмите клавишу PLAY MODE (18) еще раз для перехода к обычному режиму воспроизведения.

Программированное воспроизведение

CD-плеер позволяет запрограммировать до 20 дорожек в желаемой последовательности. Сначала выберите режим CD STOP (Остановка воспроизведения CD).

1. Нажмите клавишу PROG. (15) один раз (PROG. мигает).
2. Нажмите клавиши SKIP Next Back (10)(9) для выбора трека, который вы хотите запрограммировать.

Выбрать трек 4

3. Нажмите клавишу PROG. (15) один раз, выбранный трек (например, трек 4) будет сохранен.
4. Повторите шаги 2 и 3 для программирования других дорожек.

Просмотр программ

Множественно нажимайте клавишу PROG. (15), отобразится номер каждого запрограммированного трека.

5. Для воспроизведения запрограммированных треков нажмите клавишу PLAY/PAUSE (17).

Отмена запрограммированного воспроизведения

Нажмите клавишу PROG. (15) для вызова предыдущего запрограммированного трека (символ PROG. мигает), затем нажмите клавишу CD STOP для выхода из режима установки программ, изменения функционального режима или чтобы открыть отсек CD-дисков.

Воспроизведение MP3-дисков

1. Нажмите клавишу POWER (12) для включения прибора.
2. Установите функциональный переключатель (1) в режим CD-дисков.
3. Если CD-диск отсутствует или поврежден, на ЖК-дисплее отобразиться «no».

Загрузка диска

1. Чтобы открыть отсек компакт-диска, поднимите его крышку (7).
2. Вставьте диск и затем закройте отсек. После этого начнется считывание оглавления. (TOC)

Примечание: убедитесь, что диск вставлен

правильно и находится на своем месте.

Примечание: данный прибор воспроизводит CD-R/RW-диски.

Воспроизведение диска

1. Нажмите клавишу FOLDER UP (11) для выбора желаемой папки.
2. Нажмите клавиши CD SKIP Next Back (10)(9) для выбора нужного трека.
3. Для воспроизведения нажмите клавишу PLAY/PAUSE (17).

Режим паузы CD

Нажмите клавишу PLAY/PAUSE (17) при воспроизведении диска. Нажмите клавишу еще раз для возобновления воспроизведения.

Для остановки воспроизведения диска

Нажмите клавишу STOP (16).

Режим воспроизведения для повторяющегося трека/папки и произвольного воспроизведения:

1. Нажмите клавишу PLAY MODE (18) один раз для повтора текущего трека.
2. Нажмите клавишу PLAY MODE (18) два раза для повтора треков текущей папки.
3. Нажмите клавишу PLAY MODE (18) три раза для повтора треков всех папок.
4. Нажмите клавишу PLAY MODE (18) четыре раза для произвольного воспроизведения треков.

Примечание: когда желаемый режим выбран, нажмите клавишу PLAY/PAUSE (17) для начала воспроизведения из режима остановки.

5. Нажмите клавишу PLAY MODE (18) пять раз для выхода из вышеперечисленных режимов.

Программированное воспроизведение

CD-плеер позволяет запрограммировать до 20 дорожек в желаемой последовательности. Сначала выберите режим CD STOP (Остановка воспроизведения CD).

1. Нажмите клавишу PROG. (15) один раз.
2. Нажмите клавишу FOLDER UP (11) для выбора желаемой папки.
3. Нажмите клавиши CD SKIP Next Back (10)(9) для выбора трека, который вы хотите запрограммировать.
4. Нажмите клавишу PROG. (15) один раз.
5. Повторите шаги со 2-го по 4-й для продолжения программирования.

Просмотр программ

Многократно нажимайте клавишу PROG. (15), отобразится номер каждого запрограммированного трека.

- Для воспроизведения запрограммированных треков нажмите клавишу PLAY/PAUSE (17).

Примечание: нажмите клавишу PROG. (15) (если есть запрограммированные треки), затем клавишу PLAY/PAUSE, воспроизведение программы начнется снова.

Отмена запрограммированного воспроизведения

Нажмите клавишу PROG. (15) для вызова предыдущего запрограммированного трека (Символ PROG. мигает), затем нажмите клавишу CD STOP (для выхода из режима установки программ, изменения функционального режима или чтобы открыть отсек CD-дисков).

Воспроизведение кассеты

- Установите функциональный переключатель (1) в режим TAPE.
- Нажмите клавишу STOP/EJECT (8), чтобы открыть крышку кассетоприемника. Вставьте кассету с записью в кассетоприемник, закройте крышку кассетоприемника.
- Для воспроизведения нажмите клавишу PLAY (8).
- Для остановки воспроизведения нажмите клавишу STOP/EJECT (8).

Для приостановки воспроизведения

Нажмите клавишу PAUSE (8).

Для возобновления воспроизведения нажмите клавишу PAUSE (8) еще раз.

Ускоренная перемотка вперед или назад

Для ускоренной перемотки вперед или назад нажмите клавиши REW или F.FWD (8).

Запись с радиоприемника

- Установите функциональный переключатель в режим «Радио».
- Проделайте шаги 2 и 3 пункта «Прослушивание радио», чтобы настроиться на станцию, которую вы хотите записать.
- Вставьте чистую кассету в кассетоприемник, закройте крышку кассетоприемника.

- Нажмите одновременно клавиши RE-CORD и PLAY (8) для начала записи.
- Нажмите клавишу STOP/EJECT (8) для остановки записи.

Примечание

- Вернитесь в режим воспроизведения кассеты. Перемотайте кассету для прослушивания записи.
- Запись через встроенный микрофон (Режим воспроизведения кассет): подобна вышеперечисленному.

Запись с компакт-диска

- Установите функциональный переключатель (1) в режим CD. Подняв крышку (7), откройте отсек для компакт-дисков.
- Вставьте диск в отсек для компакт-дисков, закройте крышку.
- Вставьте чистую кассету в кассетоприемник и закройте крышку кассетоприемника.
- Нажмите клавиши RECORD и PLAY (8).
- Нажмите клавиши PLAY/PAUSE (17), чтобы начать воспроизведение CD для записи.
- Нажмите клавиши STOP/EJECT (8), чтобы остановить запись, воспроизведение компакт-диска тоже прекратится.

УХОД И ОБСЛУЖИВАНИЕ

Уход за компакт-диском

- Осторожно обращайтесь с диском. Держите диск только за края. Не беритесь пальцами за блестящую поверхность диска (поверхность без лейбла).
- Не прикрепляйте клейкую ленту, стикеры и т.д. к лейблу диска.
- Периодически протирайте диск мягкой (безворсовой) сухой тканью.
- Не используйте моющие средства или клейкие чистящие материалы для чистки диска. Если необходимо, используйте специальные средства для чистки диска.
- Если диск пропускает фрагмент или останавливается, вероятно, он загрязнен или поврежден (царапины).
- При чистке диска протирайте его от центра к краям. Никогда не протирайте его круговыми движениями.
- Чтобы извлечь диск из футляра, надавите на центр футляра и выньте диск, осторожно держа его за края.
- Отпечатки пальцев и пыль следует осторожно удалить с поверхности диска мягкой тканью.

РУССКИЙ

- В отличие от обычных записывающих средств, у компакт-диска нет желобков для сбора пыли и микроскопических частичек. Протирание мягкой тканью должно удалить большинство из них.



Чистка головок

Головки, прижимной ролик и лентопротяжное устройство требуют периодической чистки. Это позволяет удалить частицы металлооксидного покрытия, которое изнашивает ленту, накапливает такие частицы и ухудшает работу прибора.

Выключите питание, нажмите клавишу STOP/JECT (8), чтобы открыть крышку кассетоприемника, и нажмите клавишу воспроизведения. Почистите головки, прижимной ролик и лентопротяжное устройство сухой мягкой тканью или ватным валиком, смоченным изопропиловым спиртом или специальным веществом.

Примечание: никогда не используйте металлические предметы. Следите, чтобы чистящие материалы не попали в ленточную установку.

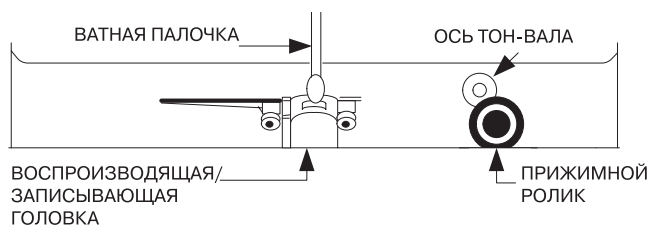

Чистка прибора

- Для предотвращения пожара или риска поражения электрическим током отсоедините устройство от источника переменного тока при чистке.
- Корпус прибора можно протирать любой салфеткой для пыли. Будьте осторожны при чистке и протирании корпуса.
- Если секции прибора становятся пыльными, протрите их мягкой сухой салфеткой для пыли. Не используйте воск или полирующие спреи.
- Если передняя панель загрязнена или на ней есть отпечатки пальцев, ее можно протереть мягкой тканью, смоченной в слабом мыльном растворе. Не используйте абразивные материалы и полироли, так как это повредит корпус прибора.

Предостережение: следите, чтобы при чистке в прибор не попадала вода или другие жидкости.

Выявление неисправностей

При обнаружении неисправностей, прежде чем обращаться в сервисный центр, проверьте возможные причины неисправности по данной таблице.

Проявление неисправности	Возможная причина	Устранение
Радио Шум или искажение звука при трансляции	<ul style="list-style-type: none"> • Станция плохо настроена на AM и FM • FM: антенна плохо вытянута • AM: устройство плохо установлено 	<ul style="list-style-type: none"> • Перенастройте станцию AM или FM • Вытяните FM-антенну • Поворачивайте прибор, пока не получите лучшего приема
AM- или FM-звук отсутствует	<ul style="list-style-type: none"> • Не выбрана функция TUNER • Низкий уровень громкости 	<ul style="list-style-type: none"> • Выберите функцию TUNER • Увеличьте уровень громкости
Воспроизведение Кассета Нет звука	<ul style="list-style-type: none"> • Функциональная клавиша TAPE не нажата 	<ul style="list-style-type: none"> • Нажмите функциональную клавишу TAPE
Искажение звука Изменение скорости	<ul style="list-style-type: none"> • Низкий уровень громкости 	<ul style="list-style-type: none"> • Увеличьте уровень громкости
	<ul style="list-style-type: none"> • Головка загрязнена • Лента старая или порвана • Грязный прижимной ролик и лентопротяжное устройство 	<ul style="list-style-type: none"> • Почистите головку • Замените ленту • Почистите прижимной ролик и лентопротяжное устройство
Запись кассет Не записывает Искажение звука при воспроизведении	<ul style="list-style-type: none"> • Удален защитный язычок • Неисправная лента или грязная головка 	<ul style="list-style-type: none"> • Закройте отверстие лентой • Замените ленту или почистите головку ленты
Воспроизведение компакт-дисков CD-плеер не воспроизводит	<ul style="list-style-type: none"> • Клавиша CD не нажата 	<ul style="list-style-type: none"> • Нажмите клавишу CD
	<ul style="list-style-type: none"> • Компакт-диск не установлен или установлен плохо 	<ul style="list-style-type: none"> • Вставьте диск лейблом вниз
CD пропускает фрагменты при воспроизведении	<ul style="list-style-type: none"> • Диск загрязнен или поцарапан 	<ul style="list-style-type: none"> • Протрите диск тканью или используйте другой диск
Диск вставлен, но CD-плеер пропускает фрагменты и не воспроизводит	<ul style="list-style-type: none"> • Диск вставлен обратной стороной • Диск загрязнен • Диск нестандартен 	<ul style="list-style-type: none"> • Вставьте диск правильно • Очистите диск • Используйте правильный диск

РУССКИЙ

Технические характеристики

Источник питания: АС 230 В - 50 Гц

DC 9 В (1.5 В x 6)

Динамик 3" 8 Ом

Выходная мощность: 2 x 1,2 Вт СН10% ТНД

Размеры (мм): 270 (Ш) x 223 (Д) x 147 (В)

Радио

Диапазон частот:

АМ 522 ~ 1640 КГц

FM 64 ~ 108 МГц

Кассета: встроенный автоматический регулятор уровня

Производитель оставляет за собой право изменять характеристики прибора без предварительного уведомления.

Срок службы прибора 5 лет.





Данное изделие соответствует всем требуемым европейским и российским стандартам безопасности и гигиены.

Производитель: АН-ДЕР ПРОДАКТС ГмбХ, Австрия

Нойбаугюртель 38/7А, 1070 Вена, Австрия

КЕРІВНИЦТВО З ЕКСПЛУАТАЦІЇ

Магнітола CDMP3 з AM/FM радіо

	Увага Небезпека поразки електричним струмом Не відкривати	
Обережно: Щоб знизити небезпеку поразки електричним струмом, не знімайте кришку (або задню стінку). Усередині немає частин, що можуть обслуговуватися користувачем. Доручіть ремонт кваліфікованому персоналу.		

Увага



Знак оклику в рівносторонньому трикутнику привертає увагу користувача до важливих інструкцій з експлуатації і обслуговування, що містяться в документації до пристрою.

Небезпечна напруга



Символ блискавки в рівносторонньому трикутнику попереджає користувача про наявність усередині корпусу пристрою неізолюваних частин, що знаходяться під небезпечною напругою, що може являти загрозу для людини при поразці її електричним струмом.

Небезпека:



Поява невидимого небезпечного лазерного випромінювання можлива, якщо на відкритому пристрої не спрацювали або були відключені пристрої, що блокують. Уникайте прямого впливу променями.

Лазерне випромінювання: У даному пристрої використовується лазер. Через небезпеку ушкодження очей цей пристрій повинні ремонтувати тільки кваліфіковані спеціалісти.
Увага: Виконання операцій по керуванню, налаштуванню або експлуатації, описаних у даному керівництві, може призвести до поразки небезпечним випромінюванням.

Попередження

Для відвернення небезпеки виникнення пожежі або ризику ураження електричним струмом не використовуйте вилку з подовжувачем, розеткою чи іншими виходами, доки штирки не будуть вставлені до кінця; це потрібно для того, щоб уникнути зовнішнього впливу на них.

Щоб не виникло вищезгаданих проблем, захищайте цей прилад від дощу та вологи. Стріла блискавки всередині рівностороннього трикутника – це попередження користувача про те, що всередині пристрою є компоненти під високою напругою, контакт з якими може спричинити удар електричним струмом.

Попередження про вологу та бризки

Бережіть прилад від потрапляння на нього краплин води та бризок. Не варто ставити на поверхню виробу предмети з рідиною, наприклад вази.

Засторога щодо вентиляції

Стежте за тим, щоб ніщо не заважало гарній вентиляції пристрою.

Застереження щодо відкритого вогню

Забороняється розташовувати на приладі джерела відкритого вогню (наприклад, запалені свічки).

Попередження про закриті книжкові полиці

Не можна порушувати нормальної вентиляції виробу, затуляючи вентиляційні отвори такими предметами, як газети, скатертини, фіранки тощо.
 Не розміщуйте прилад у закритих книжкових шафах та стелажах з поганою вентиляцією.

Безпека лазера

У даному пристрої (товар першого класу) наявна система оптичного лазерного променя в механізмі CD-диска. Забороняється розбирати прилад. Якщо виникла така потреба, зверніться до кваліфікованого персоналу. Вплив незримого лазерного променя може бути шкідливим для очей. Використання ручок керування, регулювання або дій, не зазначених в інструкції, може призвести до небезпечного впливу лазерного променя.
 Засторога: для запобігання ризику ураження

УКРАЇНСЬКИЙ

електричним струмом оберігайте пристрій від потрапляння на нього води або вологи. Уважно прочитайте цю інструкцію, щоб краще зрозуміти роботу приладу. Збережіть цю інструкцію для подальшого застосування як довідковий матеріал.

Візьміть до уваги такі рекомендації:

- Ваша електромережа повинна мати таку саму напругу, яка зазначена на приладі. А інакше існує небезпека займання пристрою, що може спричинити пожежу.
- Не піддавайте прилад впливу температури вищої за 35 °С.
- Не встановлюйте пристрій поруч із батареями або в місцях, де він може зазнати впливу прямих сонячних променів.
- Забезпечте гарну циркуляцію повітря.
- Бережіть прилад від потрапляння пилу, вологи, води.
- Оберігайте цей виріб від впливу сильних магнітних полів, наприклад від телевізора чи динаміків інших пристроїв.
- Не використовуйте сильні хімічні речовини для чищення.
- Не застосовуйте жирні чи масляні компоненти, або працюючі механізми поблизу приладу.
- Для обслуговування звертайтеся у кваліфікований сервісний центр.

Ви можете допомогти захистити довкілля, дотримуючись місцевих вимог: віддавайте непрацюючі електричні прилади у відповідні центри для утилізації.

Розташування кнопок керування

Вигляд зверху

1. Перемикач функцій (TAPE/FM/AM/CD)
2. Стержень FM-антени
3. Відсік для компакт-диска
4. Ручка
5. Регулятор настроювання
6. Регулятор гучності
7. Кришка відсіку для компакт-диска
8. Клавiші керування (PAUSE/STOP/EJECT/FFW/REW/PLAY/RECORD)

Вигляд спереду

9. ⏪ Клавiша перемотування назад
10. ⏩ Клавiша перемотування вперед
11. Клавiша FOLDER UP
12. Клавiша вмикання /вимикання

13. РК-дисплей
14. Індикатор увімкнення
15. Клавiша вибору програми
16. ■ Клавiша STOP/CLK ADJ
17. ▶ / || Клавiша PLAY/PAUSE
18. Клавiша вмикання режиму відтворення
19. Динамік
20. Вбудований мікрофон
21. Касетоприймач
22. Фіксатор касетоприймача
23. Динамік

Вигляд іззаду

24. Гніздо для приєднання мережного шнура
25. Навушники
26. Відсік для батарейок

Гніздо для підключення навушників

Гніздо для підключення навушників «PHONES» (25) з опором 16-32 Ом (гніздо 3,5 мм). Якщо у вас інші розетки, користуйтеся відповідними адаптерами (звертайтеся до магазинів електроніки). Динаміки автоматично вимикаються, коли використовуються навушники.

Увага! Прослуховування за високої потужності протягом тривалого часу може негативно вплинути на ваш слух.

Увімкнення/вимкнення живлення

Якщо пристрій підключається вперше або шнур був відключений з розетки, РК-дисплей вмикається так:

- Натисніть клавiшу вмикання/вимикання живлення (12), за допомогою функціонального перемикача (1) виберіть потрібний режим (CD/FM/AM/ чи TAPE при натиснутій клавiші відтворення).
- Для вимкнення живлення натисніть клавiшу POWER (12) або поставте регулятор функцій (1) у позицію TAPE.

ОСНОВНІ ДІЇ

Регулятор гучності

Коли необхідна станція обрана, за допомогою регуляторів гучності (6) виберіть бажаний рівень гучності.

Прослуховування радіо

1. Установіть функціональний перемикач (1) у режим AM- або FM-радіо.
2. За допомогою регулятора настройок (5) виберіть потрібну станцію.

- Закінчивши слухати радіо, установіть функціональний перемикач (1) у позицію TAPE (RADIO/CD OFF).

Установлення часу на годиннику (у режимі очікування чи в режимі запису)

Годинник відображає час у форматі 12 або 24 години.

- Коли на дисплеї відображається годинник, натисніть клавішу CLK ADJ (16) та потримайте її більш ніж три секунди, щоб вибрати формат часу 12 або 24 години.
- Натисніть клавішу перемотування вперед (10), щоб поставити належну годину, натисніть клавішу перемотування назад (9) для установки хвилин.
- Натисніть клавішу CLK ADJ (16) для підтвердження налаштувань.
- Якщо встановлено режим 12 годин, після полудня на екрані відобразиться символ PM.

Відтворення компакт-дисків

- Натисніть клавішу вмикання/вимикання живлення POWER для увімкнення приладу.
- Установіть функціональний перемикач (1) у режим CD.
- Якщо CD-диск відсутній або пошкоджений, на РК-дисплеї ви побачите слово «no».

Завантаження диска

- Підніміть кришку відсіку компакт-диска (7), щоб відчинити відсік компакт-диска.
- Уставте диск і потім зачиніть відсік. Відтак почнеться зчитування змісту.

Зауваження: пересвідчіться, що диск уставлений правильно та розміщений на належному місці.

Примітка: цей прилад відтворює CD-R/RW-диски.

Відтворення диска

Натисніть клавішу PLAY/PAUSE для відтворення CD-диска.

Режим «Пауза»

Натисніть клавішу PLAY/PAUSE під час відтворення CD-диска; на екрані з'явиться час відтворення. Натисніть клавішу ще раз для поновлення відтворення.

Зупинка відтворення

Натисніть клавішу STOP (16).

Функції SKIP (перехід) та SEARCH (пошук)

Нетривало натисніть клавіші SKIP Next Back (10)(9).

	У режимі відтворення		У режимі зупинки
	Натисніть один раз	Натисніть двічі	Натисніть один раз
⏮	Повернутися на початок	Попередній трек	Попередній трек
⏭	Наступний трек		Наступний трек

Натисніть і тримайте клавішу SKIP під час відтворення:

Прискорене перемотування назад: ⏮

Пришвидшене перемотування вперед: ⏭

Примітка: у режимі пошуку потрібного відрізка треку чутиметься низький рівень звуку.

Повторення треку або диска

Натисніть клавішу PLAY MODE (18) один раз – «Повтор одного треку» активується (REPEAT блимає).

Якщо натиснути клавішу ще раз, «Повтор усіх треків» буде активний (REPEAT світитиметься, але не блиматиме).

Якщо натиснути клавішу ще раз, режим повтору вимкнеться.

Функція відтворення треків у довільному порядку

У режимі зупинки CD натисніть клавішу PLAY MODE (18) тричі (RDM з'явиться на екрані), потім натисніть клавішу PLAY/PAUSE (17), щоб почати довільне відтворення.

Натисніть клавішу PLAY MODE (18) ще раз для переходу до звичайного режиму відтворення.

Програмоване відтворення

CD-плеєр дозволяє запрограмувати до 20 доріжок у бажаній послідовності. Спочатку виберіть режим CD STOP (Зупинка відтворення CD).

1. Натисніть клавішу PROG. (15) один раз (PROG. блимає).
2. Натисніть клавіші SKIP Next Back (10)(9) для вибору треку, який ви бажаєте запрограмувати.
3. Натисніть клавішу PROG. (15) один раз, обраний трек (наприклад, трек 4) буде збережений.
4. Повторіть кроки 2 та 3 для програмування інших доріжок.

Перегляд програм

Багаторазово натискайте клавішу PROG. (15), відобразиться номер кожного запрограмованого треку.

5. Для відтворення запрограмованих треків натисніть клавішу PLAY/PAUSE (17). Скасування запрограмованого відтворення
Натисніть клавішу PROG. (15) для виклику попереднього запрограмованого треку (символ PROG. блимає), потім натисніть клавішу CD STOP для виходу з режиму установки програм, зміни функціонального режиму або щоб відкрити відсік CD-дисків.

Відтворення MP3-дисків

1. Натисніть клавішу POWER (12) для ввімкнення приладу.
2. Установіть функціональний перемикач (1) у режим CD-дисків.
3. Якщо CD-диск відсутній або пошкоджений, на РК-дисплеї відобразиться «no».

Завантаження диска

1. Щоб відчинити відсік компакт-диска, підніміть його кришку (7).
2. Уставте диск і потім зачиніть відсік. Після цього розпочнеться зчитування змісту. (TOC)

Примітка: переконайтеся, що диск уставлений належним чином і розташований на своєму місці.

Примітка: цей прилад відтворює CD-R/RW-диски.

Відтворення диска

1. Натисніть клавішу FOLDER UP (11) для вибору бажаної папки.
Обрано папку 2
2. Натисніть клавіші CD SKIP Next Back (10)(9) для вибору потрібного треку.
3. Для відтворення натисніть клавішу PLAY/PAUSE (17).

Режим паузи CD

Натисніть клавішу PLAY/PAUSE (17) під час відтворення диска. Натисніть клавішу ще раз для поновлення відтворення.

Для зупинення відтворення диска

Натисніть клавішу STOP (16).

Режим відтворення для повторюваного треку/папки та довільного відтворення:

1. Натисніть клавішу PLAY MODE (18) один раз для повторення поточного треку.
2. Натисніть клавішу PLAY MODE (18) двічі, щоб відтворити знову треки поточної папки.
3. Натисніть клавішу PLAY MODE (18) тричі для повтору треків усіх папок.
4. Натисніть клавішу PLAY MODE (18) чотири рази для довільного відтворення треків.
Примітка: коли бажаний режим обрано, натисніть клавішу PLAY/PAUSE (17) для початку відтворення з режиму зупинки.
5. Натисніть клавішу PLAY MODE (18) п'ять разів для виходу з перелічених вище режимів.

Програмоване відтворення

CD-плеєр дає змогу запрограмувати до 20 доріжок у бажаній послідовності. Спочатку виберіть режим CD STOP (Зупинка відтворення CD).

1. Натисніть клавішу PROG. (15) один раз.
2. Натисніть клавішу FOLDER UP (11) для вибору бажаної папки.
3. Натисніть клавіші CD SKIP Next Back (10)(9), щоб вибрати трек, який ви хочете запрограмувати.
4. Натисніть клавішу PROG. (15) один раз, трек 4 папки 2 буде збережений.
5. Повторіть кроки 2-4 для продовження програмування.

Перегляд програм

Натискаючи багато разів клавішу PROG. (15), побачите на екрані номер кожного запрограмованого треку.

6. Для відтворення запрограмованих треків натисніть клавішу PLAY/PAUSE (17).
Примітка: натисніть клавішу PROG. (15) (якщо є запрограмовані треки), потім клавішу PLAY/PAUSE, відтворення програми почнеться знову.

Скасування запрограмованого відтворення

Натисніть клавішу PROG. (15) для виклику попереднього запрограмованого треку (Символ PROG. блимає), потім натисніть клавішу CD STOP (для виходу з режиму налаштування програм, зміни функціонального режиму або щоб відчинити відсік CD-дисків).

Відтворення касети

1. Установіть функціональний перемикач (1) у режим TAPE.
2. Натисніть клавішу STOP/EJECT (8), щоб відкрити кришку касетоприймача. Уставте касету із записом у касетоприймач, закрийте кришку касетоприймача.
3. Для відтворення натисніть клавішу PLAY (8).
4. Для припинення відтворення натисніть клавішу STOP/EJECT (8).

Для зупинення відтворення

Натисніть клавішу PAUSE (8).

Для поновлення відтворення натисніть клавішу PAUSE (8) ще раз.

Прискорене перемотування вперед або назад

Для пришвидшеного перемотування вперед чи назад натисніть клавіші REW або F.FWD (8).

Запис із радіоприймача

1. Установіть функціональний перемикач у режим «Радіо».
2. Виконайте кроки 2 і 3 пункту «Прослуховування радіо», щоб настроїтися на станцію, яку ви волієте записати.
3. Вставте чисту касету в касетоприймач, закрийте кришку касетоприймача.
4. Натисніть одночасно клавіші RECORD та PLAY (8), щоб почати записувати.
5. Натисніть клавішу STOP/EJECT (8) для зупинення запису.

Примітка

1. Поверніться в режим відтворення касети. Перемотайте касету для прослуховування запису.
2. Записування через вбудований мікрофон (Режим відтворення касет) відбувається достоту так само, як наведено вище.

Запис із компакт-диска

1. Установіть функціональний перемикач (1) у режим CD. Піднявши кришку (7), відчиніть відсік для компакт-дисків.
2. Уставте диск у відсік для компакт-дисків, зачиніть кришку.
3. Уставте чисту касету в касетоприймач і закрийте кришку касетоприймача.
4. Натисніть клавіші RECORD та PLAY (8).
5. Натисніть клавіші PLAY/PAUSE (17), щоб почати відтворення CD для запису.
6. Натисніть клавіші STOP/EJECT (8), щоб зупинити запис, відтворення компакт-диска також припиниться.

ДОГЛЯД ТА ОБСЛУГОВУВАННЯ

Догляд за компакт-диском

- Поводьтеся з диском дуже обережно. Тримайте його тільки за краї. Не беріть його пальцями за блискучу поверхню диска (поверхня без лейбла).
- Не прикріплюйте клейку стрічку, стикери тощо до лейбла диска.
- Час від часу протирайте диск м'якою (неворсистюю) сухою тканиною.
- Не використовуйте мийні засоби чи липкі очищувальні матеріали для чищення дис-

УКРАЇНСЬКИЙ

ка. Якщо потрібно, застосовуйте спеціальні засоби для чищення диска.

- Якщо диск пропускає фрагмент або зупиняється, напевне, він забруднений чи пошкоджений (подряпини).
- Чистячи диск, протирайте його від центру до країв. Ніколи не протирайте його круговими рухами.
- Щоб витягти диск із футляра, натисніть на центр футляра та вийміть диск, обережно тримаючи його за краї.
- Відбитки пальців і пил необхідно обережно видалити з поверхні диска м'якою тканиною.
- На відміну від звичайних записуючих засобів, у компакт-диска немає жолобків для збирання пилу та мікроскопічних часточок. Протирання м'якою тканиною має видалити більшість із них.



Чищення головок

Головки, притискний ролик і стрічкопротягувальний пристрій потребують періодичного чищення. Це дозволяє видалити частки металооксидного покриття, яке зношує стрічку, накопичує такі часточки й погіршує роботу приладу.

Вимкніть живлення, натисніть клавішу STOP/JECT (8), щоб відчинити кришку касетопріймача, і натисніть клавішу відтворення. Почистіть головки, притискний ролик і стрічкопротягувальний пристрій сухою м'якою тканиною або ватним валиком, просоченим ізопропіловим спиртом чи спеціальною речовиною.

Примітка: ніколи не використовуйте металеві предмети. Пильнуйте, щоб матеріали для чищення не потрапили у стрічковий пристрій.

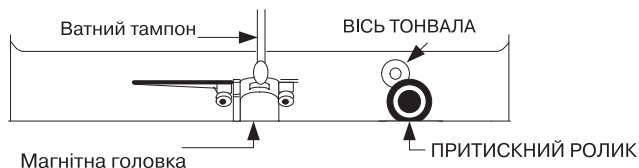

Чищення приладу

- Для запобігання пожежі або ризику ураження електричним струмом від'єднайте пристрій від джерела змінного струму на час чищення.
- Корпус приладу можна протирати будь-якою серветкою для пилу. Будьте обережними під час чищення та протирання корпусу.
- Якщо секції приладу заповирилися, протріть їх м'якою сухою серветкою для пилу. Не використовуйте віск чи полірувальні спреї.
- Якщо передня панель забруднена або на ній є відбитки пальців, її можна протерти м'якою тканиною, змоченою в слабкій мильній розчині. Не користуйтеся абразивними матеріалами та поліролями, оскільки вони пошкодять корпус приладу.

Застереження: пильнуйте, щоб під час чищення до приладу не потрапляла вода чи інші рідини.

Виявлення несправностей

У разі виявлення несправностей, перш ніж звертатися до сервісного центру, перевірте можливі причини несправності за цією таблицею.

Несправність	Можлива причина	Усунення
<p>Радіо Шум або спотворення звуку під час трансляції AM або FM</p>	<ul style="list-style-type: none"> • Станція неякісно настроєна на AM та FM • FM: антена погано витягнута • AM: пристрій розміщений не в належному місці 	<ul style="list-style-type: none"> • Відрегулюйте станцію AM або FM • Витягніть FM-антену • Повертайте прилад, доки він не прийматиме краще
<p>AM- або FM-звук відсутній</p>	<ul style="list-style-type: none"> • Не вибрана функція TUNER • Низький рівень гучності 	<ul style="list-style-type: none"> • Виберіть функцію TUNER • Зробіть гучніше
<p>Відтворення Касета Немає звуку Звук викривлений</p>	<ul style="list-style-type: none"> • Функціональна клавіша TAPE не натиснута 	<ul style="list-style-type: none"> • Натисніть функціональну клавішу TAPE
	<ul style="list-style-type: none"> • Низький рівень гучності 	<ul style="list-style-type: none"> • Додайте гучності
<p>Спотворення звуку Зміна швидкості</p>	<ul style="list-style-type: none"> • Головка забруднена • Стрічка стара або розірвана • Заяложений притискний ролик і стрічкопротягувальний пристрій 	<ul style="list-style-type: none"> • Почистіть головку • Замініть стрічку • Почистіть притискний ролик і стрічкопротягувальний пристрій
<p>Запис касет Не записує Спотворення звуку при відтворенні</p>	<ul style="list-style-type: none"> • Видалений захисний язичок • Зіпсована стрічка або забруднена головка 	<ul style="list-style-type: none"> • Закрийте отвір стрічкою • Замініть стрічку або почистіть головку стрічки
<p>Відтворення компакт-дисків CD-плеєр не відтворює</p>	<ul style="list-style-type: none"> • Клавіша CD не натиснута 	<ul style="list-style-type: none"> • Натисніть клавішу CD
	<ul style="list-style-type: none"> • Компакт-диск не встановлений або встановлений неправильно 	<ul style="list-style-type: none"> • Уставте диск лейблом донизу
<p>CD проминає фрагменти під час відтворення</p>	<ul style="list-style-type: none"> • Диск забруднений або подряпаний 	<ul style="list-style-type: none"> • Протріть диск тканиною або візьміть інший диск
<p>Диск уставлений, але CD-плеєр пропускає фрагменти та не відтворює</p>	<ul style="list-style-type: none"> • Диск уставлений зворотним боком • Диск заяложений • Диск нестандартний 	<ul style="list-style-type: none"> • Вставте диск правильно • Почистіть диск • Використайте належний диск

УКРАЇНСЬКИЙ

Технічні характеристики

Джерело живлення: АС 230 В – 50 Гц

DC 9 В (1,5 В x 6)

Динамік 3" 8 Ом

Потужність на виході: 2 x 1,2 Вт СН 10% ТНД

Розміри (мм): 270 (Ш) x 223 (Д) x 147 (В)

Радіо

Діапазон частот: АМ 522 ~ 1640 КГц

FM 64 ~ 108 МГц

Касета: вбудований автоматичний регулятор рівня

Виробник залишає за собою право змінювати характеристики приладу без попереднього повідомлення.

Строк служби приладу 5 років.

Гарантія



Докладні умови гарантії можна отримати в дилера, що продав дану апаратуру. При пред'явленні будь-якої претензії протягом терміну дії даної гарантії варто пред'явити чек або квитанцію про покупку.

CE Даний виріб відповідає вимогам до електромагнітної сумісності, що пред'являються директивою 89/336/ЄЕС Ради Європи й розпорядженням 23/73 ЄЕС по низьковольтних апаратурах.

Пайдалану нұсқау

Магнитоласы CD/MP3 бар AM/FM радио

Ескерту

	Назар салыңыз Электр токпен соғу қауіпі Ашуға болмайды	
<p>Ақырын: Электр токпен соғу қауіпін төмендету үшін, қақпақты шешпеңіз (немесе артқы жағын). Ішінде пайдаланушымен күтім жасайтын бөлшектер жоқ. Жөндеуді квалификациялық қызметшілерге тапсырыңыз.</p>		

Лазер саулелену: Осы жабдықта лазер пайдаланады. Көздерді зақымдалу қауіптан осы жабдықты тек қана квалификациялық қызметшілер жөндеу керек. Назар салыңыз: Басқару, икемдеу немесе қолдану операцияларды жасауы осы нұсқауда жазылған, қауіпті саулелену соғуына келтіру мүмкін.

Қауіпті кернеу



Найзағай тілелі жақты бірдей үшбұрыштың ішінде орнатылған пайдаланушыға ескертуді мағынады жекеленбеген «қауіпті кернеу» аспап корпусының ішінде бар екенін, ол өте қауіпті болу мүмкін және ол электр токпен соғу мүмкін.

Назар салыңыз



Леп белгісі жақты бірдей үшбұрыштың ішінде орнатылған пайдаланушыға ескертуді мағынады маңызды нұсқаулар бар екенін пайдалану және күту және күтім документтеменің ішінде, аспапқа қосымша салынады.

Қауіптілік:



Көрінбейтін қауіпті саулеленудің болуы мүмкін, егер ашық жабдықта шектеу жабдықтар жұмыс істемесе немесе өшірілген болса. Тік нұрдың әсерінен шеттеліңіз.

Өрт туындау немесе электр тогына түсу қатеріне жол бермеу үшін аша толық салынбағанға дейін ұзартқышты, розетканы

немесе басқа шығыстарды пайдаланбаңыз. Жоғарыда аталған проблемалар туындамау үшін осы аспапты жаңбырдан және ылғалдылықтан сақтаңыз. Тең қабырғалы үшбұрыштағы найзағай белгісі – бұл аспап ішінде жоғары кернеудегі құрамбөліктердің бар екендігін білдіреді және оларға қол тигізу электр тогының ұруына алып келуі мүмкін.

Желдету туралы ескерту

Аспаптың желдетілуіне ештеңе кедергі етпеуі қажет.

Ашық от туралы ескерту

Аспаптың бетіне ашық от қоюға болмайды (мысалы, жанып тұрған шам).

Жабық кітап сөрелері туралы ескерту Желдету саңылауларын газеттер, дастархандар, перделер сияқты заттармен жауып, желдету жұмысын бұзуға болмайды. Аспапты желдетуі жеткіліксіз болатын жабық кітап сөрелеріне және шкафтарына қоймаңыз.

Лазер қауіпсіздігі

Осы құрылғыда (бірінші кластағы тауар) CD-диск механизмінде оптикалық лазер сәулесінің жүйесі орналасқан. Аспапты бөлшектеуге болмайды. Көзге көрінбейтін лазер сәулесі көзді зақымдауы мүмкін. Нұсқаулықта сөз етілмеген әрекеттерді жасау және басқару тұтқаларын пайдалану лазерлік сәулеленің қауіпті әсеріне алып келуі мүмкін. Сақтандыру: электр тогына түсу қауіпін азайту үшін аспапты судан және ылғалдылықтан сақтаңыз.

Аспаптың жұмысын түсіну үшін осы нұсқаулықты мұқият оқып шығыңыз. Кейін де осы нұсқаулықты анықтамалық құрал ретінде пайдалану үшін, оны сақтап қойыңыз.

Келесі нұсқауларды есте сақтаңыз:

- Желідегі кернеу аспапта көрсетілген кернеумен сәйкес келуі қажет. Өйтпесе, аспап күйіп кетуі мүмкін, ал бұл өрт туындау қауіпін туғызады.
- Аспапты 35°C жоғары температура әсеріне ұшыратпаңыз.
- Аспапты батарея не болмаса тікелей күн сәулесінің ықпалына ұшырайтын жерде орнатпаңыз.
- Жақсы ауа айналымын қамтамасыз етіңіз.
- Аспапты шаң-тозаңнан, ылғалдан немесе судан сақтаңыз.

ҚАЗАҚ

- Аспапты қатты магнит өрістерінің әсерінен сақтаңыз, мысалы теледидар немесе басқа құрылғылардың динамиктерінен.
- Тазалау үшін қатты химиялық заттар пайдаланбаңыз.
- Аспаптың жанында қатты майлы құрамбөліктерді не болмаса жұмыс істеп тұрған механизмдерді пайдаланбаңыз.
- Қызмет көрсету үшін білікті сервис орталығына хабарласыңыз.

Сіз жергілікті талаптарды сақтай отырып, қоршаған ортаны қорғауға көмектесе аласыз: жұмыс істемейтін электр аспаптарды оларды жоюмен айналысатын арнайы орталықтарға тапсырыңыз.

Басқару батырмаларының орналасуы

Жоғарыдан қарағанда

1. Функцияларды ауыстырыпқосқыш (TAPE/FM/AM/CD)
2. FM-антеннаның өзегі
3. Компакт-диск салатын бөлім
4. Сап
5. Баптау реттегіші
6. Дыбыс қаттылығын реттегіш
7. Компакт-дискіге арналған бөлім қақпағы
8. Басқару пернелері (PAUSE/STOP/EJECT/FFW/REW/PLAY/RECORD)

Алдынан қарағанда

9. ⏪ Артқа айналдыру батырмасы
10. ⏩ Алдыға айналдыру батырмасы
11. FOLDER UP батырмасы
12. Қосу/өшіру батырмасы
13. СК-дисплей
14. Қосу индикаторы
15. Бағдарламаны таңдау батырмасы
16. ■ STOP/CLK ADJ батырмасы
17. ▶/|| PLAY/PAUSE батырмасы
18. Ойнату режимін қосу батырмасы
19. Динамик
20. Ішіне орнатылған микрофон
21. Кассета салғыш
22. Фиксатор салғышты ашу батырмасы
23. Динамик

Артынан қарағанда

24. Желілік сымды қосатын ұяшық
25. Құлақспап
26. Батареяларды салатын бөлім

Құлақспапты қосуға арналған ағытпа

«PHONES» (25) құлақспапты қосуға арналған ағытпа, кедергісі 16-32 Ом (ағытпа 3,5 мм). Егер Сізде басқа розетка болса, онда сәйкесінше адаптерді пайдаланыңыз (электроника дүкендерінен сұраңыз). Құлақспаптарды қосқан кезде, динамиктер автоматты сөнеді.

Назар аударыңыз!

Ұзақ уақыт бойы қатты қойып тыңдау сіздің есту мүшеңізге кері әсер етеді. Пайдалану жөніндегі нұсқаулық

Қоректі қосу/өшіру

Егер қоректі бірінші рет қоссаңыз немесе желілік сым розеткадан өшірілсе, СК-дисплей келесі түрде қосылады:

- Қоректі қосу/өшіру батырмасын (12) басыңыз, функционалды ауыстырыпқосқыштың (1) көмегімен қажетті режимді таңдап алыңыз (CD/FM/AM/ немесе TAPE, ойнату батырмасы басулы тұрғанда).
- Қоректі өшіру үшін POWER (12) батырмасын басыңыз және функционалды ауыстырыпқосқышты (1) TAPE жағдайына ауыстырыңыз.

НЕГІЗГІ ӘРЕКЕТТЕР

Дыбыс қаттылығын реттегіш

Қажетті станция таңдалған кезде дыбыс қаттылығын реттегіштің (6) көмегімен қажетті дыбыс қаттылығының деңгейін таңдап алыңыз.

Радио тыңдау

1. Функционалды ауыстырыпқосқышты (1) AM- немесе FM-радио режиміне қойыңыз.
 2. Баптауды реттегіштің (5) көмегімен қажетті станцияны таңдап алыңыз.
- Сіз радионы тыңдауды аяқтаған кезде, функционалды ауыстырыпқосқышты (1) TAPE (RADIO/CD OFF) жағдайына ауыстырыңыз.

Сағат уақытын белгілеу (қүту режимінде не болмаса жазып алу режимінде)

Сағат 12 немесе 24 сағат форматында уақытты бейнелейді.

1. Дисплейде сағат бейнеленген кезде 12 немесе 24 уақыт форматын таңдау үшін CLK ADJ (16) батырмасын басып, үш секунд ұстап тұрыңыз.

2. Сағатты орнату үшін алдыға айналдыру батырмасын (10) басыңыз, минутты орнату үшін артқа айналдыру батырмасын (9) басыңыз.
3. Баптауларды растау үшін CLK ADJ (16) батырмасын басыңыз.
4. Егер 12 сағат режимі белгіленсе, онда түстен кейін экранда PM белгісі шығатын болады.

Компакт-дискілерді ойнату

1. Аспапты қосу үшін POWER қоректі қосу/өшіру батырмасын басыңыз.
2. Функционалды ауыстырыпқосқышты (1) CD режиміне ауыстырыңыз.
3. Егер CD-диск болмаса немесе зақымданса, СК-дисплейде «по» белгісі шығады.

Диск салу

1. Компакт-диск бөлімін (7) ашу үшін компакт-диск қаппағын көтеріңіз.
 2. Диск салыңыз және содан кейін бөлімді жабыңыз. Осыдан кейін диск ойнатыла бастайды.
- Ескерту: дискінің дұрыс салынғанына және өз орнында тұрғанына көз жеткізіңіз.
Ескерту: осы аспап CD-R/RW-дискілерді ойнатады.

Дискіні ойнату

CD-дискіні ойнату үшін PLAY/PAUSE батырмасын басыңыз.

«Үзіліс» режимі

CD-дискіні ойнату үшін PLAY/PAUSE батырмасын басыңыз; ойнату уақыты шығады. Ойнатуды қалпына келтіру үшін осы батырманы тағы бір рет басыңыз.

Ойнатуды тоқтату

STOP (16) батырмасын басыңыз.

SKIP (өту) және SEARCH (іздеу) функциялары

SKIP және Next Back (10)(9) батырмаларын сәл басыңыз.

	Ойнату режимінде		Тоқтату режимінде
	Бір рет басыңыз	Екі рет басыңыз	Бір рет басыңыз
⏮	Басына оралу	Алдыңғы трек	Алдыңғы трек
⏭	Келесі трек		Келесі трек

Ойнату кезінде SKIP батырмасын басып, ұстап тұрыңыз:

Артқа жылдам айналдыру: ⏮ Алдыға жылдам айналдыру: ⏭

Ескерту: тректің қажетті бөлігін іздеу режимінде дыбыс қаттылығы өте төмен деңгейде болады.

Тректі немесе дискіні қайталау

PLAY MODE (18) батырмасын бір рет басыңыз, «Бір тректі қайталау» функциясы қосылады (REPEAT жыпылықтайды).

Егер батырманы тағы бір рет басса, «Барлық тректерді қайталау» функциясы қосылады (REPEAT жанады, бірақ жыпылықтамайды).

Егер батырманы тағы бір рет басса, қайталау режимі сөнеді.

Тректерді кездейсоқ тәртіпте ойнату функциясы

CD тоқтату режимінде PLAY MODE (18) батырмасын үш рет басыңыз (RDM экранда пайда болады), содан кейін кездейсоқ тәртіпте ойнатуды бастау үшін PLAY/PAUSE (17) батырмасын басыңыз.

Қалыпты ойнату режиміне оралу үшін PLAY MODE (18) батырмасын тағы бір рет басыңыз. Кездейсоқ тәртіпте ойнатуды бастау

Бағдарламаланған ойнату

CD-плеер қалаған кезектілікте 20 жолды ойнатуды бағдарламалауға мүмкіндік береді. Алдымен CD STOP (CD ойнатуды тоқтату) режимін таңдаңыз.

1. PROG. (15) батырмасын бір рет басыңыз (PROG. жыпылықтайды).
2. Сіз бағдарламалағыңыз келетін тректі таңдау үшін SKIP Next Back (10)(9) батырмаларын басыңыз.

4-тректі таңдау

3. PROG. (15) батырмасын бір рет басыңыз, таңдалған трек сақталады (мысалы, 4-трек).
4. Басқа жолдарды бағдарламалау үшін 2 және 3 қадамдарды қайталаңыз.

Бағдарламаларды қарау

PROG. (15) батырмасын бірнеше рет басыңыз, әрбір бағдарламаланған тректің нөмірі бейнеленеді.

5. Бағдарламаланған тректерді ойнату үшін PLAY/PAUSE (17) батырмасын басыңыз.

Бағдарламаланған ойнатуды тоқтату

Алдыңғы бағдарламаланған тректі шақыру үшін PROG. (15) батырмасын басыңыз (PROG. белгісі жыпылықтайтын болады), содан кейін бағдарламаларды орнату режимінен шығу үшін, функционалды режимді өзгерту үшін немесе CD-дискілердің бөлімін ашу үшін CD STOP батырмасын басыңыз.

MP3-дискілерді ойнату

1. Аспапты қосу үшін POWER (12) батырмасын басыңыз.
2. Функционалды ауыстырыпқосқышты (1) CD-дискілер режиміне орнатыңыз.
3. Егер CD-диск болмаса немесе зақымдана, СК-дисплейде «no» белгісі шығады.

Дискіні салу

1. Компакт-дискінің бөлімін ашу үшін оның қақпағын (7) ашыңыз.

2. Дискіні салыңыз және бөлімді жабыңыз. Содан кейін диск ойнатыла бастайды. (TOC).

Ескерту: дискінің дұрыс салынғанына және өз орнында тұрғанына көз жеткізіңіз.

Ескерту: осы аспап CD-R/RW-дискілерді ойнатады.

Дискіні ойнату

1. Қалаған папкаңызды таңдау үшін FOLDER UP (11) батырмасын басыңыз.
2. Қажетті тректі таңдау үшін CD SKIP Next Back (10)(9) батырмаларын басыңыз.
3. Ойнату үшін PLAY/PAUSE (17) батырмасын басыңыз.

CD үзіліс режимі

Дискіні ойнату кезінде PLAY/PAUSE (17) батырмасын басыңыз. Ойнатуды қалпына келтіру үшін батырманы тағы бір рет басыңыз.

Дискіні ойнатуды тоқтату үшін STOP (16) батырмасын басыңыз.

Қайталанатын трек/папка үшін ойнату және кездейсоқ тәртіпте ойнату режимі:

1. Ағымдағы тректі қайталау үшін PLAY MODE (18) батырмасын бір рет басыңыз.
2. Ағымдағы папканың тректерін қайталау үшін PLAY MODE (18) батырмасын екі рет басыңыз.
3. Барлық папкалардың тректерін қайталау үшін PLAY MODE (18) батырмасын үш рет басыңыз.
4. Тректерді кездейсоқ тәртіпте ойнату үшін PLAY MODE (18) батырмасын төрт рет басыңыз.
Ескерту: қажетті режим таңдалған кезде тоқтату режимінен ойнатуды бастау үшін PLAY/PAUSE (17) батырмасын басыңыз.
5. Жоғарыда аталып өткен режимдерден шығу үшін PLAY MODE (18) батырмасын бес рет басыңыз.

Бағдарламаланған ойнату

CD-плеер қалаған кезектілікте 20 жолды бағдарламалауға мүмкіндік береді. Алдымен CD STOP (CD ойнатуды тоқтату) режимін таңдап алыңыз.

1. PROG. (15) батырмасын бір рет басыңыз.
2. Қалаған папкаңызды таңдау үшін FOLDER UP (11) батырмасын басыңыз.
3. Сіз бағдарламалағыңыз келетін тректі

таңдау үшін CD SKIP Next Back (10)(9) батырмаларын басыңыз.

4. PROG. (15) батырмасын бір рет басыңыз, 2-папкадағы 4-трек сақталады.
5. Бағдарламалауды жалғастыру үшін 2 және 4 қадамдарды қайталаңыз.

Бағдарламаларды қарау

PROG. (15) батырмасын бірнеше рет басыңыз, әрбір бағдарламаланған тректің нөмірі бейнеленеді.

6. Бағдарламаланған тректерді ойнату үшін PLAY/PAUSE (17) батырмасын басыңыз. Ескерту: PROG. (15) батырмасын басыңыз (егер бағдарламаланған тректер болса), содан кейін PLAY/PAUSE батырмасын басыңыз, бағдарламаны ойнату қайтадан басталады.

Бағдарламаланған ойнатуды тоқтату

Алдыңғы бағдарламаланған тректі шақыру үшін PROG. (15) батырмасын басыңыз (PROG. белгісі жыпылықтайтын болады), содан кейін CD STOP батырмасын басыңыз (бағдарламаларды орнату режимінен шығу үшін, функционалды режимді өзгерту үшін немесе CD-дискілердің бөлімін ашу үшін).

Кассетаны ойнату

1. Функционалды ауыстырыпқосқышты (1) TAPE режиміне қойыңыз.
2. Кассета салғыштың қақпағын ашу үшін STOP/EJECT (8) батырмасын басыңыз. жазбасы бар кассетаны кассета салғышқа салыңыз, кассета салғыштың қақпағын жабыңыз.
3. Ойнату үшін PLAY (8) батырмасын басыңыз.
4. Ойнатуды тоқтату үшін STOP/EJECT (8) батырмасын басыңыз.

Ойнатуды уақытша тоқтату

PAUSE (8) батырмасын басыңыз. Ойнатуды қалпына келтіру үшін PAUSE (8) батырмасын тағы бір рет басыңыз.

Алдыға не артқа жылдам айналдыру

Алдыға не артқа жылдам айналдыру үшін REW немесе F.FWD (8) батырмасын басыңыз.

Радиоқабылдағыштан жазып алу

1. Функционалды ауыстырыпқосқышты «Радио» режиміне ауыстырыңыз.

2. Сіз жазып алатын станцияны табу үшін «Радионы тыңдау» тармағындағы 2 және 3 қадамдарды қайталаңыз.
3. Кассета салғышқа таза кассетаны салыңыз, кассета салғыштың қақпағын жабыңыз.
4. Жазып алуды бастау үшін RECORD және PLAY (8) батырмаларын бір уақытта басыңыз.
5. Жазып алуды тоқтату үшін STOP/EJECT (8) батырмасын басыңыз.

Ескерту

1. Кассетаны ойнату режиміне оралыңыз. Жазып алуды тыңдау үшін кассетаны айналдырыңыз.
2. Ішіне орнатылған микрофон арқылы жазып алу (Кассетаны ойнату режимі): жоғарыда сипатталғанға ұқсайды.

Компакт-дискіден жазып алу

1. Функционалды ауыстырыпқосқышты (1) CD режиміне ауыстырыңыз. Қақпақты көтеріп (7), компакт-дискілердің бөлімін ашыңыз.
2. Дискіні компакт-дискілер салатын бөлімге салыңыз, қақпақты жабыңыз.
3. Кассета салғышқа таза кассетаны салыңыз және кассета салғыштың қақпағын жабыңыз.
4. RECORD және PLAY (8) батырмаларын басыңыз.
5. CD жазып алуды бастау үшін PLAY/PAUSE (17) батырмасын басыңыз.
6. Жазып алуды тоқтату үшін STOP/EJECT (8) батырмасын басыңыз, компакт-дискіні ойнату да тоқтайды.

КҮТІМ ЖӘНЕ ҚЫЗМЕТ КӨРСЕТУ

Компакт-дискінің күтімі

- Дискіні абайлап қолданыңыз. Дискіні тек шеттерінен ұстаңыз. Бармақтарыңызбен дискінің жылтыр бетінен ұстамаңыз (жазуы жоқ жағын).
- Диск лейблына жабысқақ таспа, стикерлер және т.б. жабыстырмаңыз.
- Дискіні үнемі жұмсақ (түгі жоқ) құрғақ шүберекпен сүртіп отырыңыз.
- Дискіні тазалау үшін жуу құралдарын немесе жабысқақ тазалау құралдарын пайдаланбаңыз. Егер қажет болса, дискіні тазалау үшін арнайы құралдарды пайдаланыңыз.

ҚАЗАҚ

- Егер диск фрагментті өткізетін болса немесе тоқтайтын болса, ол ластанған немесе зақымданған (тырналған).
- Дискіні тазалау кезінде оны орталықтан шетіне қарай тазалаңыз. Оны ешқашан айналыра сұртпеңіз.
- Дискіні қорабынан шығару үшін қораптың ортасын басыңыз және дискіні шеттерінен ұстап, ақырын шығарыңыз.
- Диск бетіндегі бармақтардың іздерін және шаңды ақырын жұмсақ шүберекпен сұртіп алу қажет.
- Көдімгі жазып алатын құралдарға қарағанда компакт-дискіде шаң жинайтын науашық және микроскоптық бөлшектер жоқ. Жұмсақ матамен сұрту шаңның көбісін кетіреді.



Бастиектерді тазалау

Бастиектер, қысқыш шығыршық және таспа тартушы құрылғы үнемі тазалауды қажет етеді. Бұл металл-оксид жабынының бөлшектерін кетіруге мүмкіндік береді, себебі олар таспаны тоздырады, ондай бөлшектер жиналып, аспаптың жұмысын нашарлатады.

Қоректі қосыңыз, кассета салғыштың қақпағын ашу үшін STOP/EJECT (8) батырмасын басыңыз және ойнату батырмасын басыңыз. Бастиектерді, қысқыш шығыршықты және таспа тартушы құрылғыны изопропил спиртінде немесе арнайы затта малынған құрғақ жұмсақ шүберекпен сұртіңіз.

Ескерту: ешқашан металл заттар пайдаланбаңыз. Тазалау материалдарының таспа құрылғысына түсуіне жол бермеңіз.

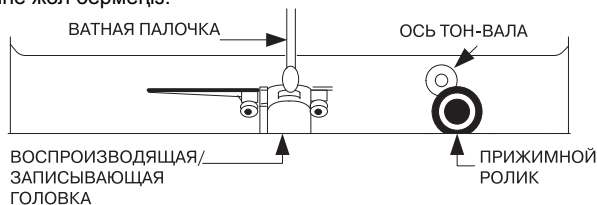

Аспапты тазалау

- Өрт туындау немесе электр тогына түсу қауіп-қатеріне жол бермеу үшін құрылғыны тазалау кезінде оны айнымалы ток көзінен ажыратыңыз.
- Аспаптың корпусын шаң кетіретін кез келген майлықпен сұртуға болады. Корпусты тазалау және сұрту кезінде сақ болыңыз.
- Егер аспаптың секциялары шаң болатын болса, оларды жұмсақ құрғақ майлықпен сұртіп алыңыз. Балауыз немесе жылтырататын құралдарды пайдаланбаңыз.
- Егер алдыңғы панель кірленсе не болмаса онда бармақтардың іздері қалса, оны сәл сабынды суға малынған жұмсақ шүберекпен сұртіп алуға болады. Абразивті материалдар және жылтырататын заттарды қолданбаңыз, өйткені олар аспаптың корпусын зақымдайды. Сақтандыру: тазалау кезінде аспапқа су не болмаса басқа сұйықтықтың тиюіне жол бермеңіз.

Ақаулықтарды жою

Ақаулықтар анықтаған жағдайда, сервис орталығына хабарласудың алдында, келесі кесте бойынша ақаулықтардың ықтимал себептерін тексеріп алыңыз.

Ақаулықтар	Ықтимал себебі	Жою
Радио AM немесе FM тарату кезінде шуыл немесе дыбыстың бұрмалануы	<ul style="list-style-type: none"> • Станция AM және FM дұрыс бапталмаған • FM: антенна дұрыс шығарылмаған • AM: аспап дұрыс орнатылмаған 	<ul style="list-style-type: none"> • AM немесе FM станцияны қайта баптаңыз • FM-антеннаны шығарыңыз • Жақсы қабылдауға қол жеткізгенге дейін аспапты айналдырыңыз
AM- немесе FM-дыбыс жоқ	<ul style="list-style-type: none"> • TUNER функциясы таңдалмаған • Дыбыс қаттылығы тым төмен деңгейде 	<ul style="list-style-type: none"> • TUNER функциясын таңдаңыз • Дыбыс қаттылығын ұлғайтыңыз
Ойнату Кассета Дыбыс жоқ	<ul style="list-style-type: none"> • TAPE функционалдық батырмасы басылмаған 	<ul style="list-style-type: none"> • TAPE функционалдық батырмасын басыңыз
	<ul style="list-style-type: none"> • Дыбыс қаттылығы тым төмен деңгейде 	<ul style="list-style-type: none"> • Дыбыс қаттылығын ұлғайтыңыз
Дыбыстың бұрмалануы Жылдамдықты өзгерту	<ul style="list-style-type: none"> • Бастиек ластанған • Таспа ескі немесе үзілген • Қысқыш шығыршық немесе таспа тартушы құрылғы кірленген 	<ul style="list-style-type: none"> • Бастиекті тазалаңыз • Таспаны айырбастаңыз • Қысқыш шығыршықты немесе таспа тартушы құрылғыны тазалаңыз
Кассетаға жазып алу Жазбайды Ойнату кезінде дыбыс бұрмаланады	<ul style="list-style-type: none"> • Қорғау тілі алынып тасталған • Таспа жарамсыз немесе бастиек кір 	<ul style="list-style-type: none"> • Тесікті таспамен жабыңыз • Таспаны айырбастаңыз және бастиекті тазалаңыз
Компакт-дискілерді ойнату CD-плеер ойнатпайды	<ul style="list-style-type: none"> • CD батырмасы басылмаған 	<ul style="list-style-type: none"> • CD батырмасын басыңыз
	<ul style="list-style-type: none"> • Компакт-диск салынбаған не болмаса қате салынған 	<ul style="list-style-type: none"> • Дискіні жазуын төмен қаратып салыңыз.
CD ойнату кезінде Фрагменттерді өткізеді	<ul style="list-style-type: none"> • Диск ластанған немесе зақымданған 	<ul style="list-style-type: none"> • Дискіні шүберекпен сүртіп алыңыз немесе басқа дискі қолданыңыз

ҚАЗАҚ

Диск салынған, бірақ CD-плеер фрагменттерді өткізеді және ойнатпайды	<ul style="list-style-type: none">• Диск дұрыс салынбаған• Диск ластанған• Диск стандартты емес	<ul style="list-style-type: none">• Дискіні дұрыс салыңыз• Дискіні тазалаңыз• Стандартты диск қолданыңыз
--	---	--

Техникалық сипаттамалары

Қорек көрнеуі: AC 230 В - 50 Гц

DC 9 В (1,5 В x 6)

Динамик 3" 8 Ом

Шығу қуаты: 2 x 1,2 Вт СН10% ТНД

Өлшемдері (мм): 270 (Е) x 223 (Ұ) x 147 (Б)

Радио

Жиіліктер диапазоны: AM 522 ~ 1640 КHz

FM 64 ~ 108 MHz

Кассета: ішіне орнатылған автоматты деңгей реттегіш

Өндіруші өз артынан құқықты қалдырады аспаптың сипаттамаларды өзгертуге алдына ескертпесіз.

Аспаптың жұмыс мерзімі 5 жылдан кем емес.



Гарантиялық міндеттілігі

Гарантиялық жағдайдағы қаралып жатқан бөлшектер дилерден тек сатып алынған адамға ғана беріледі. Осы гарантиялық міндеттілігіндегі шағымдалған жағдайда төлеген чек немесе квитанциясын көрсетуі қажет.



Бұл тауар EMC – жағдайларға сәйкес келеді негізгі Міндеттемелер 89/336/ЕЕС Дерективаның ережелеріне енгізілген Төменгі Ережелердің Реттелуі (73/23 ЕЕС)

Magnitola CD/MP3 va AM/FM radio

	Diqqat Elektr tokini bilan shikastlanish xavfi mavjud Ochilmasin	
Ehtiyot bo'ling: Elektr tokini bilan shikastlanish xavfini kamaytirish uchun qopqog'ini (yoki orqa devorini) ochmang. Ichida foydalanuvchi xizmat ko'rsatishi mumkin bo'lgan qismlari yo'q. Ta'mirlashni malakali xodimlarga topshiring.		

Xavfli kuchlanish

Teng tomonli uchburchak ichidagi yashin belgisi foydalanuvchiga buyum ichidagi xavfli kuchlanish ostida bo'lgan izolyatsiyalanmagan qismlar borligini ko'rsatadi, u elektr tokining zarbasi tufayli shikastlanishda inson uchun xavfli bo'lishi mumkin.



Diqqat

Teng tomonli uchburchak ichidagi undov belgisi buyumga ilova qilingan hujjatda mavjud bo'lgan foydalanish va xizmat ko'rsatish yo'l-yo'riqlarga foydalanuvchining e'tiborini tortadi.



Xavfli

Ochilgan buyumda bloklash moslamalari ishlamagan yoki o'chirilgan holda ko'rinmas xavfli lazer nurlanish paydo bo'lishi mumkin. Nurning to'g'ri ta'siridan ehtiyot bo'ling.



Lazerli nurlanish:

Ushbu buyumda lazer ishlatiladi. Ko'zning shikastlanish xavfi mavjudligi tufayli ushbu buyumni faqat malakali mutaxassislar ta'mirlashi lozim.

Diqqat: Ushbu yo'riqnomada ta'riflangan boshqarish, sozlash yoki foydalanish amallarini bajarish xavfli nurlanish bilan shikastlanishga olib kelishi mumkin.

Ogohlantirish

Yong'in yoki elektr toki bilan shikastlanish xavfi yuzaga kelmasligi uchun uzaytirgich bilan vilkadan, rozetkani yoki boshqa chiqishlardan

to'shtirlar to'liq uyalarga kirmaguncha foydalanish mumkin emas; bu ularga tashqi ta'sir ko'rsatilishidan asrash uchun kerak. Bunday muammolar yuzaga kelmasligi uchun ushbu moslamani yomg'ir yoki namlikdan ehtiyot qiling.

Namlik va sachrash to'g'risida ogohlantirish

Buyumni unga suv tomchilari va sachrashlar tushishidan asrang. Buyum ustiga ichida suyuqlik bo'lgan idishlarni, masalan, guldonlarni qo'ymaslik lozim.

Shamollatish to'g'risida ogohlantirish

Buyumning shamollatilishiga hech narsa to'sqinlik qilmasligini nazorat qilib turing.

Ochiq alanga to'g'risida ogohlantirish

Buyumning ustiga ochiq alangan manbalarini (masalan, yonib turgan shamlarni) qo'yish mumkin emas.

Yopiq kitob tokchalari to'g'risida ogohlantirish

Shamollatish tuynuklarini gazetalar, dasturxonlar, pardalar va shu kabi buyumlar bilan yopib qo'yib, shamollatishni buzish mumkin emas. Buyumni yopiq kitob javonlari ichiga va yaxshi shamollatilmaydigan stellaj tokchalarga qo'ymang.

Lazer xavfsizligi

Ushbu buyumning ichida (birinchi toifali mahsulot) CD-disk mexanizmining ichida optik lazer nurlanish tizimi mavjud. Buyumni qismlarga ajratish taqiqlanadi. Zaruriyat tug'ilgan holdamalakali xodimlarga murojaat qiling.

Ko'rinmas lazer nurining ta'siri ko'z uchun zararli bo'lishi mumkin. Yo'riqnomada ko'rsatilmagan boshqarish dastalaridan, sozlashlardan yoki amallardan foydalanish lazer nurining xavfli ta'siriga olib kelishi mumkin.

Buyumning ishlashini yaxshiroq tushunish uchun ushbu yo'riqnomani yaxshilab o'qib chiqing.

Ushbu yo'riqnomani keyinchalik ma'lumot material sifatida foydalanish uchun saqlab qo'ying.

quyidagi tavsiyalarni eslab qoling:

- Tarmog'ingizda buyumda ko'rsatilganiga teng kuchlanish bo'lishi lozim. Aks holda buyumning yonib ketishi xavfi mavjud bo'ladi, bu yong'inga olib kelishi mumkin.
- Asbobni 35°C dan yuqori harorat ta'sirida qoldirmang.

ЎЗБЕК

- Buyumni batareyalar yonida yoki u to'g'ri quyosh nurlari ta'sirida qolishi mumkin bo'lgan joylarda qoldirmang.
- Yaxshi shamollatilishini ta'minlab bering.
- Buyumni chang, namlik, suv tegishidan asrang.
- Buyumni kuchli magnit maydonlari ta'sir ko'rsatishidan, masalan, televizor yoki boshqa buyumlarning dinamiklari ta'siridan asrang.
- Tozalash uchun kuchli kimyoviy moddalardan foydalanmang.
- Buyumga yaqin joyda yog'li yoki moyli buyumlar va qismlardan, yoki ishlayotgan mexanizmlardan foydalanmang.
- Xizmat ko'rsatish uchun malakali servis ko'rsatish markaziga murojaat qiling. Siz mahalliy talablarga rioya qilib, atrof muhitni himoya qilishga yordam berishingiz mumkin: Ishlamayotgan elektr asboblarni tegishli utilashtirish markazlariga bering.

Boshqarish tugmalarining joylashuvi

Tepadan ko'rinishi

1. Funktsiyalarni o'zgartirish dastagi (TAPE/FM/AM/CD)
2. FM-antennaning o'qi
3. Kompakt-disklar bo'linmasi
4. Dasta
5. Sozlash uchun moslama
6. Ovoz balandligi darajasini sozlash moslamasi
7. Kompakt-disklar bo'linmasining qopqog'i
8. Boshqarish tugmalari (PAUSE/STOP/EJECT/ FFW/REW/PLAY/RECORD)

Old tarafidan ko'rinish

9. ◀ Orqaga aylantirish tugmasi
10. ▶ Oldinga aylantirish tugmasi
11. FOLDER UP tugmasi
12. Yoqish/o'chirish tugmasi
13. SK-display
14. Yoqish indikator
15. Dasturni tanlash tugmasi
16. ■ STOP/CLK ADJ tugmasi
17. ▶ / II PLAY/PAUSE tugmasi
18. Qayta tinglash rejimini yoqish tugmasi
19. Dinamik
20. Ichki qurilgan mikrofon
21. Kassetta bo'linmasi
22. Kassetta bo'linmasini ochish tugmasi
23. Dinamik

Orqa tarafidan ko'rinishi

24. Uyali simni ulash uyasi
25. Quloqliklar
26. Batareykalar bo'linmasi

Quloqliklarni ulash uchun uya

Quloqliklarni ulash uyasi

«PHONES» (25) qarshiligi 16-32 Om (uyaning o'lchami 3,5 mm). Agar Sizda boshqacha ozetkalar bo'lsa, tegishli adapterlardan foydalaning (elektronika do'konlariga murojaat qiling). Quloqliklardan foydalangan paytda dinamiklar avtomatik ravishda o'chiriladi.

Diqqat!

Yuqori quvvat bilan uzoq vaqt davomida quloqliklar orqali tinglash sizning eshitish qobiliyatingizga salbiy ta'sir etishi mumkin.

Ta'minotni yoqish/o'chirish

Agar elektr ta'minoti ilk bora yoqilsa yoki tarmoq simi rozetkadan chiqarib olingan bo'lsa, SK-display shunday yoqiladi:

- Ta'minotni yoqish/o'chirish tugmasini (12) bosib, funktsiyalarni o'zgartirish dastagi (1) yordamida o'zingiz istagan rejimini tanlang (CD/FM/AM/ yoki TAPE qayta tinglash tugmasi bosilgan holda).
- Ta'minotni o'chirish uchun POWER (12) tugmasini bosib yoki funktsiyalarni o'zgartirish dastagini (1) TAPE holatiga qo'yib.

ASOSIY AMALLAR

Ovoz balandligi darajasini sozlash moslamasi
Kerakli stantsiya tanlanganda ovoz balandligi darajasini sozlash moslamasi bilan (6) kerakli ovoz balandligi darajasini tanlang.

Radioni tinglash

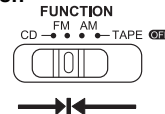

1. Funktsiyalarni o'zgartirish dastagini (1) AM-yoki FM-radio rejimiga o'tkazib.
2. Sozlashlar moslamasi (5) yordamida kerakli stantsiyani tanlang.
3. Radioni tinglashni tugatganingizda, funktsiyalarni o'zgartirish dastagini (1) TAPE (RADIO/CD OFF) holatiga o'rnatib.

Soatning vaqtini belgilash (kutish rejimida yoki yozib olish rejimida)

Soat vaqtini 12 yoki 24 soat formatida ko'rsatadi.

1. Displayda soat aks ettirilganda, CLK ADJ (16) tugmasini bosib va vaqtning 12 yoki 24 soat formatini tanlash uchun uni uch soniyadan uzoqroq ushlab turing.
2. Soatda soatlar qiymatini o'rnatish uchun oldinga tez aylantirish tugmasini (10) ► bosib, minutlarning qiymatini belgilash uchun orqaga tez aylantirish tugmasini (9) ◀ bosib.
3. Sozlashlarni tasdiqlash uchun CLK ADJ (16) tugmasini bosib.
4. Agar 12 soatlik rejim o'rnatilgan bo'lsa, peshin vaqti yetib kelganda ekranda PM aksi aks ettiriladi.

Kompakt-disklarni qayta tinglash

1. Buyumni yoqish uchun POWER ta'minotni yoqish/o'chirish tugmasini (12) bosib.
2. Funktsiyalarni o'zgartirish dastagini (1) CD rejimiga o'tkazib.
3. Agar CD-disk bo'lmasa yoki shikastlangan bo'lsa, SK-displayda «no» aks ettiriladi.

Diskni yuklash

1. Kompakt-disk bo'linmasini ochish uchun kompakt-disk bo'linmasining qopqog'ini (7) ko'taring.
2. Diskni kiriting va keyin bo'linmani yoping. Shundan keyin mundarijani o'qib olish boshlanadi.

Eslatma: disk to'g'ri kiritilganligi va o'z joyida ekanligiga ishonch hosil qiling.

Eslatma: ushbu buyumda CD-R/RW-disklarni qayta tinglash mumkin.

Diskni qayta tinglash

CD-diskni qayta tinglash uchun PLAY/PAUSE tugmasini bosib.

«Pauza» rejimi

CD-diskni qayta tinglash paytida PLAY/PAUSE tugmasini bosib; qayta tinglash vaqti yonib ko'rsatiladi. Qayta tinglashni davom ettirish uchun tugmani yana bir marta bosib.

Qayta tinglashni to'xtatish

STOP (16) tugmasini bosib.

SKIP (o'tish) va SEARCH (izlash) funktsiyalari

SKIP Next Back (10)(9) tugmalarini qisqa vaqtga bosib.

	Qayta tinglash rejimida		To'xtatish rejimida
	Bir marta bosib	Ikki marta bosib	Bir marta bosib
◀	Boshiga qaytish	Avvalgi trek	Avvalgi trek
▶	Keyingi trek		Keyingi trek

Qayta tinglash paytida SKIP tugmasini bosib va ushlab turing:

Orqaga tez aylantirish: ◀ Oldinga tez aylantirish: ▶

Eslatma: trekning kerakli qismini izlash rejimida ovozning past darajasi eshitiladi.

Trek yoki diskni takrorlash

PLAY MODE (18) tugmasini bir marta bosib, «Bir trekni takrorlash» ishlaydi (REPEAT belgilari yonib -o'chib turadi).

Agar tugma yana bir marta bosilganda, «Barcha treklarni takrorlash» ishlaydi (REPEAT yonib turadi, o'chmaydi).

Agar tugma yana bir marta bosilganda, takrorlash rejimi o'chiriladi.

Treklarni ixtiyoriy tartibda qayta tinglash funktsiyasi

CD ni to'xtatish rejimida PLAY MODE (18) tugmasini uch marta bosib (ekranda RDM paydo bo'ladi),

keyin ixtiyoriy tartibda qayta tinglashning boshlanishi uchun PLAY/PAUSE (17) tugmasini bosib.

Odatdagi qayta tinglash rejimiga qaytish uchun PLAY MODE (18) tugmasini yana bir marta bosib yuqori raz.

Dasturlashtirilgan qayta tinglash

CD-pleyer o'zingiz istagan ketma-ketlikda 20 tagacha treklarni dasturlashtirishga imkon beradi. Avval CD STOP (CD ni qayta tinglashni to'xtatish) rejimini tanlang.

1. PROG. tugmasini (15) bir marta bosib.
2. Siz dasturlashtirmoqchi bo'lgan treknı tanlash uchun CD SKIP Next Back (10)(9) tugmalarini bosib.

4-trek tanlansin

3. PROG. tugmasini (15) bir marta bosib, tanlangan trek (masalan, 4-trek) saqlanib qoladi.
4. Boshqa treklarni dasturlashtirish uchun 2-amal va 3-amallarni takrorlang.

Dasturlarni ko'rib chiqish

PROG. tugmasini (15) ko'p marta bosib, har bir dasturlashtirilgan trekning raqami aks etadi.

5. Dasturlashtirilgan treklarni qayta tinglash uchun PLAY/PAUSE (17) tugmasini bosib.

Dasturlashtirilgan qayta tinglashni bekor qilish

Avvalgi dasturlashtirilgan treknı ko'rsatish uchun PROG. tugmasini (15) bir marta bosib (PROG. belgisi yonib-o'chib turadi), keyin CD STOP tugmasini bosib (dasturlarni o'rnatish rejimidan chiqish uchun, funktsional rejimni o'zgartirish uchun yoki SD-disklar bo'linmasini ochish uchun).

MP3-disklarni qayta tinglash

1. Buyumni yoqish uchun POWER ta'minotni yoqish/o'chirish tugmasini (12) bosib.
2. Funktsiyalarni o'zgartirish dastagini (1) CD-disklar rejimiga o'tkazib.
3. Agar CD-disk bo'lmasa yoki shikastlangan bo'lsa, SK-displayda «no» aks ettiriladi.

Diskni yuklash

1. Kompakt-disk bo'linmasini ochish uchun kompakt-disk bo'linmasining qopqog'ini (7) ko'tarib.
2. Diskni kiritib va keyin bo'linmani yoping. Shundan keyin mundarijani o'qib olish boshlanadi. (TOC)

Eslatma: disk to'g'ri kiritilganligi va o'z joyida ekanligiga ishonch hosil qiling.

Eslatma: ushbu buyumda CD-R/RW-disklarni qayta tinglash mumkin.

Diskni qayta tinglash

1. Kerakli papkani tanlash uchun FOLDER UP (11) tugmasini bosib.
2. Kerakli treknı tanlash uchun CD SKIP Next Back (10)(9) tugmalarini bosib.
3. Diskni qayta tinglash uchun PLAY/PAUSE tugmasini bosib.

CD pauzasining rejimi

Diskni qayta tinglash paytida PLAY/PAUSE (17) tugmasini bosib. Qayta tinglashni davom ettirish uchun tugmani yana bir marta bosib.

Qayta tinglashni to'xtatish uchun

STOP (16) tugmasini bosib.

Takrorlanadigan trek/papkalar uchun hamda ixtiyoriy tanlab qayta tinglash uchun qayta tinglash rejimi:

1. Joriy treknı takrorlash uchun PLAY MODE (18) tugmasini bir marta bosib.
2. Joriy papkadagi treklarni takrorlash uchun PLAY MODE (18) tugmasini ikki marta bosib.
3. Barcha papkalar treklarini takrorlash uchun PLAY MODE (18) tugmasini uch marta bosib.
4. Treklarni ixtiyoriy qayta tinglash uchun PLAY MODE (18) tugmasini to'rt marta bosib. Eslatma: kerakli rejim tanlanganda, to'xtatish rejimidan chiqib qayta tinglashni boshlash uchun PLAY/PAUSE (17) tugmasini bosib.
5. Yuqorida sanab o'tilgan rejimlardan chiqish uchun PLAY MODE (18) tugmasini besh marta bosib.

Dasturlashtirilgan qayta tinglash

CD-pleyer o'zingiz istagan ketma-ketlikda 20 tagacha treklarni dasturlashtirishga imkon beradi. Avval CD STOP (CD ni qayta tinglashni to'xtatish) rejimini tanlang.

1. PROG. tugmasini (15) bir marta bosib.
2. Kerakli papkani tanlash uchun FOLDER UP (11) tugmasini bosib.
3. Siz dasturlashtirmoqchi bo'lgan treknı tanlash uchun CD SKIP Next Back (10)(9) tugmalarini bosib.
4. PROG. tugmasini (15) bir marta bosib.

5. Dasturlashtirishni davom ettirish uchun 2-amaldan 4-amalgacha takrorlang.

Dasturlarni ko'rib chiqish

PROG. tugmasini (15) ko'p marta bosib, har bir dasturlashtirilgan trekning raqami aks etadi.

6. Dasturlashtirilgan treklarni qayta tinglash uchun PLAY/PAUSE (17) tugmasini bosib.

Eslatma: PROG. tugmasini (15) bosib (dasturlashtirilgan treklar bo'lsa), keyin PLAY/PAUSE tugmasini bosib, dasturni qayta tinglash yana boshlanadi.

Dasturlashtirilgan qayta tinglashni bekor qilish

Avvalgi dasturlashtirilgan trekni ko'rsatish uchun PROG. tugmasini (15) bir marta bosib (PROG. belgisi yonib-o'chib turadi), keyin CD STOP tugmasini bosib (dasturlarni o'rnatish rejimidan chiqish uchun, funktsional rejimni o'zgartirish uchun yoki SD-disklar bo'linmasini ochish uchun).

Kassetani qayta tinglash

1. Funktsiyalarni o'zgartirish dastagini (1) TAPE rejimiga o'rnatib.
2. Kassetalar bo'linmasining qopqog'ini ochish uchun STOP/EJECT (8) tugmasini bosib. Kassetalar bo'linmasiga kassetani kiritib, kassetalar bo'linmasining qopqog'ini yoping.
3. Qayta tinglash uchun PLAY (8) tugmasini bosib.
4. Qayta tinglashni to'xtatish uchun STOP/EJECT (8) tugmasini bosib.

Qayta tinglashni to'xtatib turish uchun

PAUSE (8) tugmasini bosib.
Qayta tinglashni davom ettirish uchun PAUSE (8) tugmasini yana marta bosib.

Oldinga yoki orqaga tez aylantirish

Oldinga yoki orqaga tez aylantirish uchun REW yoki F.FWD (8) tugmalarini bosib.

Radiopriyomnikdan ovozni yozib olish

1. Funktsiyalarni o'zgartirish dastagini (1) «Radio» rejimiga o'rnatib.
2. Siz yozib olmoqchi bo'lgan stantsiyaga sozlanish uchun «Radio tinglash» tartibining 2-amali va 3-amalini bajaring.
3. Kassetalar bo'linmasiga toza kassetani kiritib, kassetalar bo'linmasining qopqog'ini yoping.
4. Ovozni yozib olishni boshlash uchun

RECORD va PLAY (8) tugmalarini bir vaqtning o'zida bosib.

5. Ovozni yozib olishni to'xtatish uchun STOP/EJECT (8) tugmasini bosib.

Eslatma:

1. Kassetani qayta tinglash rejimiga qaytib. Yozib olingan ovozni tinglash uchun kassetani aylantirib qaytaring.
2. Ichki qurilgan mikrofon orqali yozib olish (Kassetani qayta tinglash rejimi): yuqoridagi bilan bir xil.

Kompakt-diskdan ovozni yozib olish

1. Funktsiyalarni o'zgartirish dastagini (1) CD rejimiga o'rnatib. Kompakt-disklar bo'linmasining qopqog'ini (7) ko'tarib, uni oching.
2. Kompakt-disklar bo'linmasiga diskni kiritib, qopqog'ini yoping.
3. Kassetalar bo'linmasiga toza kassetani kiritib, kassetalar bo'linmasining qopqog'ini yoping.
4. RECORD va PLAY (8) tugmalarini bir vaqtning o'zida bosib.
5. Ovozni yozib olish uchun CD ni qayta tinglashni boshlash uchun PLAY/PAUSE (17) tugmalarini bosib.
6. Ovozni yozib olishni to'xtatish uchun STOP/EJECT (8) tugmasini bosib, kompakt-diskni qayta tinglash ham to'xtatiladi.

PARVARISH QILISH VA XIZMAT KO'RSATISH

Kompakt-diskni parvarish qilish

- Disk bilan ehtiyot bo'lib muomala qiling. Diskni faqat chetidan ushlang. Diskning yaltiroq yuzasini (yorliqsiz yuzasini) barmog'ingiz bilan ushlang.
- Diskning yorlig'iga yopishqoq tasmani, stikerlarni va shu kabilarni yopishtirmang.
- Diskni vaqt-vaqti bilan yumshoq (tuksiz) quruq mato bilan arting.
- -Diskni tozalash uchun yuvish vositalaridan yoki yopishqoq tozalash materiallaridan foydalanmang. Zarur bo'lganda diskni tozalash uchun maxsus vositalardan foydalaning.
- Agar disk ba'zi joylarni qoldirib ketsa yoki to'xtab qolsa, ehtimol, u ifloslangan yoki shikastlangan (tiralgan) bo'lishi mumkin.
- Diskni tozalash paytida uni markazidan chetlariga qarab arting. Hech qachon uni aylanma harakatlar bilan artmang.

ЎЗБЕК

- Diskni g'ilofidan chiqarib olish uchun, g'ilofnig markaziga bosib va diskni chetlaridan ehtiyot bo'lib ushlab, chiqarib oling.
- Barmoq izlarini va changni diskning yuzasidan yumshoq mato bilan ehtiyot bo'lib tozalash kerak.
- Odatdagi yozib olish vositalaridan tashqari, kompakt-diskda chang va mikroskopik zarralarni yig'ib olish uchun ariqchalari mavjud emas. Yumshoq mato bilan artilganda ularning asosiy qismi ketkazilishi lozim.



Каллакни тоzalash

Каллаклар, tasmani bosib turuvchi rolik va tasmani tortish moslamasini vaqt-vaqti bilan tozalash talab etiladi. Bu metall oksidlari qoplami zarralarini ketkazishga imkon beroadi, chunki ular tasmani eski holga keltiradi, shunday zarralarni ko'paytiradi va buyumning ishini yomonlashtiradi.

Elektr ta'minotini o'chiring, kassetalar bo'linmasi qopqog'ini ochish uchun STOP/EJECT (8) tugmasini bosib va qayta tinglash tugmasini bosib. Kallaklarni, tasmani bosib turuvchi rolik va tasmani tortish moslamasini quruq yumshoq mato yoki izopropil spirti yoxud maxsus vosita bilan namlangan paxta bo'lagi bilan tozalang.

Eslatma: metall buyumlardan hech qachon foydalanmang. Tozalash materiallari tasma kiritiladigan moslamaning ichiga kirib qolmasligini nazorat.

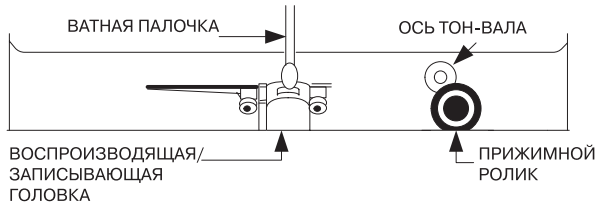

Ватная палочка: Paxta bo'lagi

Ось тон-вала: Ton-val o'qi

Воспроизводящая записывающая головка: Eshittirish/yozish kallagi

Прижимной ролик: Tasmani bosib turuvchi rolik

Buyumni tozalash

- Yong'in yoki elektr toki bilan shikastlanish xavfining olini olish uchun tozalash paytida buyumni o'zgaruvchan tok manbaidan ajratib oling.
 - Buyumning korpusini istalgan chang uchun salfetka bilan artish mumkin. Korpusni tozalash va artishda ehtiyot bo'ling.
 - Agar buyumning qismlari chang bo'lib qolsa, ularni yumshoq quruq chang uchun salfetka bilan arting. Mumlardan yoki silliqlash uchun spreylardan foydalanmang.
 - Agar buyumning old paneli ifloslangan bo'lsa yoki unda barmoqlarning izlari bo'lsa, uni kuchsiz sovunli eritmada namlangan yumshoq mato bilan artish mumkin. Abraziv materiallar va silliqlash vositalaridan foydalanmang, chunki bu buyumning korpusini shikastlashi mumkin.
- Ogohlantirish: tozalash paytida buyumning ichiga suv yoki boshqa suyuqliklar kirmasligini nazorat qiling.

Nosozliklarni aniqlash

Nosozliklar aniqlangan holda servis markaziga murojaat qilishdan avval, ushbu jadval asosida nosozliklarning ehtimoliy sabablarini tekshirib oling.

Nosozlikning ko'rinishi	Ehtimoliy sababi	Uni bartaraf etish
Radio Ovozni qabul qilish paytida shovqin yoki ovozning buzib eshittirilishi	<ul style="list-style-type: none"> • Stantsiya AM va FM ga yaxshi sozlanmagan • FM: antenna yaxshi ochib chiqarilmagan • AM: buyum yaxshi o'rnatilmagan 	<ul style="list-style-type: none"> • AM yoki FM stantsiyasini qayta sozlang • FM-antennani oxirigacha tortib chiqaring • To yaxshiroq qabul qilishga erishilmaguncha buyumni burab turing
AM- yoki FM-ovoz yo'q	<ul style="list-style-type: none"> • TUNER funktsiyasi tanlanmagan • Ovoz balandligining darajasi past 	<ul style="list-style-type: none"> • TUNER funktsiyasini tanlang • Ovoz balandligining darajasini oshiring
Qayta eshittirish Kasseta Ovoz yo'q	<ul style="list-style-type: none"> • TAPE funktsional tugmasi bosilmagan 	<ul style="list-style-type: none"> • TAPE funktsional tugmasini bosing
Ovozning buzib eshittirilishi Tezlikning o'zgarishi	<ul style="list-style-type: none"> • Ovoz kallagi ifloslangan • Tasma eski yoki yirtilgan • Tasmani bosib turish roligi va tasma tortish moslamasi ifloslangan 	<ul style="list-style-type: none"> • Kallakni tozalang • Tasmani almashtiring • Tasmani bosib turish roligi va tasma tortish moslamasini tozalang
Kassetalarni yozib olish Ovozni yozmaydi Qayta tinglashda ovoz buzib eshittiriladi	<ul style="list-style-type: none"> • Himoya tilchasi olib tashlangan • Tasma yaxshi emas yoki ovoz kallagi ifloslangan 	<ul style="list-style-type: none"> • Tuynukchani yopishqoq tasma bilan yoping • Tasmani almashtiring yoki ovoz kallagini tozalang
Kompakt-disklarni qayta tinglash CD-pleyer diskni eshittirmaydi	<ul style="list-style-type: none"> • CD tugmasi bosilmagan 	<ul style="list-style-type: none"> • CD tugmasini bosing
CD qayta tinglashda ba'zi joylarni qoldirib ketadi	<ul style="list-style-type: none"> • Disk ifloslangan yoki tiralgan 	<ul style="list-style-type: none"> • Diskni mato bilan arting yoki boshqa diskdan foydalaning
Disk kiritilgan, lekin CD-pleer ba'zi joylarni qoldirib ketadi va ovozni eshittirmaydi	<ul style="list-style-type: none"> • Disk orqa tomoni bilan qo'yilgan • Disk ifloslangan • Disk standartga mos kelmaydi 	<ul style="list-style-type: none"> • Diskni to'g'ri holda qo'ying • Diskni tozalang • To'g'ri diskdan foydalaning

ЎЗБЕК

Texnik xususiyatlar

Ta'minot manbai: AC 230 V - 50 Hz
DC 9 V (1.5 V x 6)
Dinamik 3" 8 Ohm
Chiqish quvvati: 2 x 1,2 Vt CH10% THD
O'lchamlar (mm): 270 (eni) x 223 (uzunligi) x 147 (balandligi)

Radio

Chastotalarning diapazoni: AM 522 ~ 1640 KHz
FM 64 ~ 108 MHz
Kasseta: ichki qurilgan darajasini avtomatik sozlash moslamasi

Ishlab chiqaruvchi buyumning xususiyatlarini avvaldan ogohlantirmagan holda o'zgartirish huquqini o'zida saqlab qoladi.

Asbobning xizmat qilish huquqi 5 yil.

Кафолат шартлари

Ушбу жиҳозга кафолат бериш масаласида худудий дилер ёки ушбу жиҳоз харид қилинган компанияга мурожаат қилинг. Касса чеки ёки харидни тасдиқловчи бошқа бир молиявий ҳужжат кафолат хизматини бериш шarti ҳисобланади.

 Ушбу жиҳоз 89/336/ЯЕС Кўрсатмаси асосида белгиланган ва Қувват кучини белгилаш Қонунида (73/23 ЕЭС) айtilган ЯХС талабларига мувофиқ келади.

GB

A production date of the item is indicated in the serial number on the technical data plate. A serial number is an eleven-unit number, with the first four figures indicating the production date. For example, serial number 0606xxxxxxx means that the item was manufactured in June (the sixth month) 2006.

RUS

Дата производства изделия указана в серийном номере на табличке с техническими данными. Серийный номер представляет собой одиннадцатизначное число, первые четыре цифры которого обозначают дату производства. Например, серийный номер 0606xxxxxxx означает, что изделие было произведено в июне (шестой месяц) 2006 года.

KZ

Бұйымның шығарылған мерзімі техникалық деректері бар кестедегі сериялық нөмірде көрсетілген. Сериялық нөмір он бір саннан тұрады, оның бірінші төрт саны шығару мерзімін білдіреді. Мысалы, сериялық нөмір 0606xxxxxxx болса, бұл бұйым 2006 жылдың маусым айында (алтыншы ай) жасалғанын білдіреді.

UA

Дата виробництва виробу вказана в серійному номері на табличці з технічними даними. Серійний номер представляє собою одинадцятизначне число, перші чотири цифри якого означають дату виробництва. Наприклад, серійний номер 0606xxxxxxx означає, що виріб був виготовлений в червні (шостий місяць) 2006 року.

UZ

Жиҳоз ишлаб чиқарилган муддат техник хусусиятлар кўрсатилган лавҳачадаги серия рақамида кўрсатилган. Серия рақами ўн битта сондан иборат бўлиб уларнинг биринчи тўрттаси ишлаб чиқарилган вақтни ифода этади. Мисол учун 0606xxxxxxx серия рақами жиҳоз 2006 йилнинг июн ойида (олтинчи ойда) ишлаб чиқарилганлигини билдиради.



VITEK VT-3459

[Описание](#)

[Характеристики](#)



Оформление кредита
онлайн за 2 минуты



Доставка заказов
по всей России



Круглосуточная
служба поддержки



Оплата заказа любым
удобным способом

 **сотмаркет**

[О компании](#)

[Доставка и оплата](#)

[Новинки](#)

[Отзывы](#)

[Акции и скидки](#)