

# Расширенные ВОЗМОЖНОСТИ ВОСПРОИЗВЕДЕНИЯ

Настройте свой DVD видеоплеер по своему вкусу

- **Непосредственный выход на заданную позицию**
- **Повтор выбранного сегмента**
- **Воспроизведение в измененном порядке**
- **Воспроизведение в предпочтительном порядке**
- **Изменение масштаба изображения**
- **Настройка изображения улучшенного качества (E.P.M.\*)**
- **Настройка звука улучшенного качества (E.A.M.\*)**
- **Выбор угла изображения**
- **Выбор субтитров**
- **Выбор языка**
- **Работа с экраным дисплеем**
- **Воспроизведение файлов MP3/WMA**
- **Просмотр файлов JPEG**
- **Просмотр файлов DivX™ / MPEG-4**

## Непосредственный выход на заданную позицию

Вы можете выйти на определенную позицию, введя соответствующее ей время (часы, минуты, секунды).

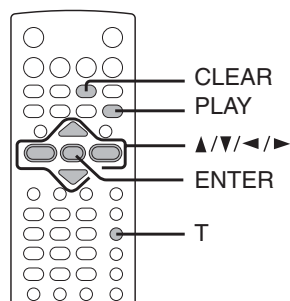

### Выход на определенную позицию при помощи таймера

#### 1 Нажмите T несколько раз.



Нажмите кнопки ▲/▼ для подсвечивания счетчика времени.

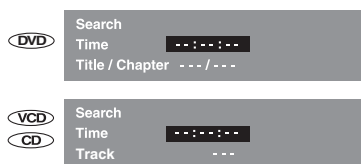

#### 2 Нажимая кнопки с цифрами, введите нужное время.

Например

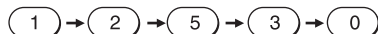

- Первая введенная вами цифра означает час.
- Следующие две введенные цифры означают минуты.
- Следующие две введенные цифры означают секунды.
- Если вы ввели неправильную цифру, нажмите CLEAR

#### 3 Нажмите ENTER.



Воспроизведение начнется с выбранного места.

#### ■ Для установки закладки и проигрывания выбранной записи во время воспроизведения

1. Нажмите кнопку "T" дважды - отображаются закладки, затем нажмите ENTER, чтобы отметить нужный кадр.

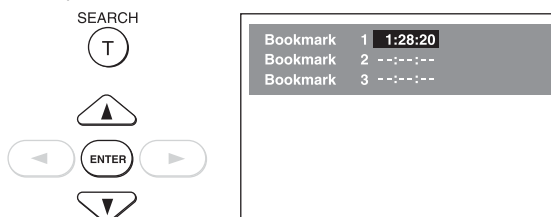

2. Нажмите ENTER для воспроизведения заданной записи.

#### ■ Для установки других закладок.

Выполните шаг 1 и перемещайтесь по меню, нажимая кнопки ▲ или ▼.

#### ■ Чтобы убрать это изображение, нажмите "T" еще раз.



#### ■ Для отмены закладки

Выполните шаг 1, затем нажмите CLEAR (очистить), чтобы отменить закладку. Для отмены других закладок перемещайтесь по меню при помощи кнопок ▲ или ▼.



#### Примечания

- Некоторые диски могут не реагировать на этот процесс.
- Некоторые сцены могут располагаться не точно в тех местах, которые Вы задали.
- Этот способ выхода на определенную позицию можно применять только в пределах текущей рубрики DVD видеодиска или в пределах текущего трека видео/аудио компакт диска

#### Примечания

- Для некоторых дисков функция установки меток может не работать.
- Установка метки отменяется при открытии дискового отсека или отключении питания.
- Некоторые записи, находящиеся рядом с меткой, могут не отображаться.

# Повтор выбранного сегмента

Вы можете выбрать нужный сегмент и задать его повторное воспроизведение

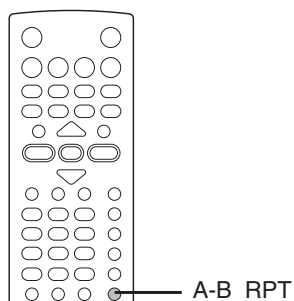

## DVD VCD CD Повтор выбранного сегмента

**1** Нажмите A-B RPT в начале (в точке A) сегмента, воспроизведение которого Вы хотите повторить.



**2** Нажмите снова A-B RPT в конце (в точке B)



сегмента. Видеоплеер автоматически возвращается в точку A и начинает повторное воспроизведение выбранного сегмента (A-B).



### ■ Чтобы возобновить нормальный режим



Нажимайте A-B RPT до тех пор, пока на экране не появится **Rep off** (Повтор выключен).

### Примечания

- Некоторые диски могут не выполнять операции повтора A-B.
- Невозможно задать повтор сегмента A-B, который содержит изображение, снятое камерой под разными углами, **41**.
- Сегмент можно выбрать только в пределах текущей рубрики или трека. (видео компакт диск).
- В зависимости от диска заданная точка A и точка, с которой возобновляется повтор изображения, могут несколько не совпадать.

Расширенные возможности  
воспроизведения

## Воспроизведение в измененном порядке

Вы можете изменять порядок воспроизведения рубрик, разделов в пределах рубрик или треков

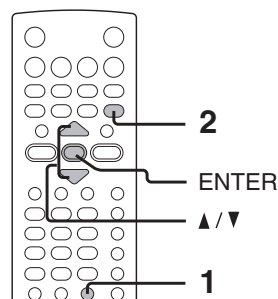

### DVD VCD CD Воспроизведение рубрик, разделов или треков в заданном порядке

#### 1 Нажмите PLAY MODE (Режим воспроизведения)



Нажимая ▲/▼ выберите предпочтительные параметры, затем нажмите кнопку ENTER, чтобы включился требуемый режим

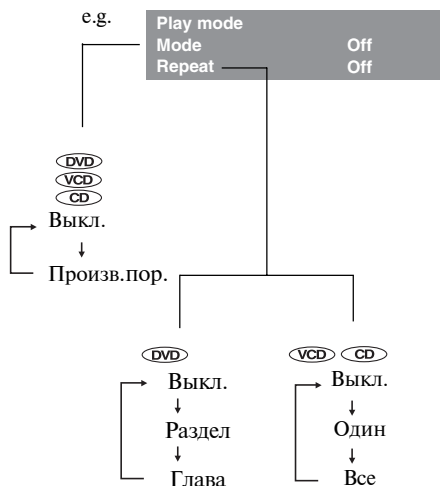

#### Chapter (Раздел):

Повторяет разделы, содержащиеся в текущей записи.

#### Title (Глава):

Происходит повтор текущей рубрики

#### Single (Один):

Происходит повтор текущего трека

#### All (Все):

Происходит повтор всего диска

#### Off (Выкл.):

Возобновляется нормальное воспроизведение.

#### 2 Нажмите PLAY



Нажмите кнопку PLAY, и начнется воспроизведение в выбранном порядке.

#### ■ Чтобы возобновить нормальный режим воспроизведения,

нажимайте ENTER до тех пор, пока на экран не будет выведено Off (Выкл.).

#### Примечание

Некоторые диски не позволяют выполнять эти операции.

# Воспроизведение в предпочтительном порядке

Вы можете скомбинировать свои любимые рубрики, разделы или треки и задать их воспроизведение в выбранном Вами порядке. Вы можете ввести в память до 12 выбранных позиций (Воспроизведение из памяти).

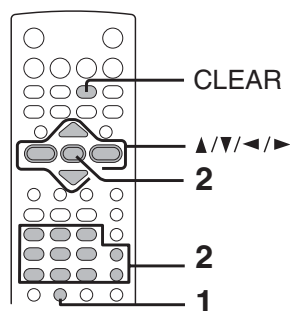

## Настройка воспроизведения рубрик, разделов или треков в предпочтительном порядке

### 1 Установите диск и нажмите кнопку MEMORY в время останова.

MEMORY



Появляется следующее изображение.

e.g.

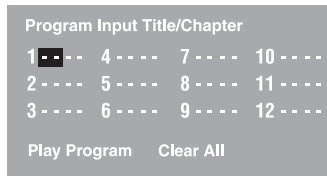

Номер рубрики  
Номер раздела

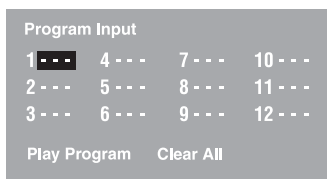

Номер трека

### 2 Выберите позиции в том порядке, в каком хотите, нажимая кнопки с цифрами.

Каждый раз, когда Вы нажимаете на кнопку ▲/▼/◀/▶, происходит поочередное выделение какого-либо участка цветом. Выделите тот участок, куда Вы хотите зайти, затем нажмите соответствующий номер при помощи кнопок с цифрами. Чтобы выбрать еще один раздел в текущей рубрике, Вам не нужно повторно выбирать номер рубрики. Чтобы выбрать треки видео/аудио компакт диска в определенном порядке, нажимайте кнопки с цифрами, соответствующими номеру трека.

### 3 Нажимайте ▲/▼/◀/▶, чтобы переместить выделенный участок в программу воспроизведения (Play Program), затем нажмите кнопку ENTER.

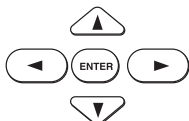

Видеоплеер начинает воспроизведение позиций, хранящихся в его памяти.

#### ■ Чтобы изменить выбранные позиции

1. Когда на экран будет выведен дисплей, нажимайте ▲/▼/◀/▶, чтобы переместить полосу выделения на позицию, которую Вы хотите изменить.
2. Измените выбранную позицию, выполнив шаг 2.

#### ■ Чтобы отменить выбор позиции

1. Когда на экран будет выведен дисплей, нажимайте ▲/▼/◀/▶, чтобы переместить полосу выделения на позицию, которую Вы хотите отменить.
2. Нажмите CLEAR (Очистить).

#### ■ Чтобы вернуться к режиму нормального воспроизведения

Нажмите кнопку MEMORY. Нажмите ▲/▼/◀/▶ чтобы переместить полосу выделения на позицию CLEAR ALL. Нажмите ENTER. Все введенные программы будут стерты из памяти. Нажмите кнопку PLAY снова, чтобы возобновить режим нормального воспроизведения.



Нормальное воспроизведение начнется с текущей позиции.

#### ■ Чтобы выполнять программирование в процессе воспроизведения

Если Вы нажмете кнопку MEMORY в процессе воспроизведения, появится дисплей программирования. Выполните шаги 2 и 3.

#### Примечания

- Некоторые диски не позволяют выполнять операции воспроизведения позиций, сохраняемых в памяти.
- Если вы выберете повтор [36] во время воспроизведения из памяти, DVD-видеоплеер повторяет воспроизведение записей, находящихся в памяти в данный момент.
- Если в тот момент, когда на телеэкране появится дисплей, Вы нажмете кнопку MEMORY или RETURN, дисплей исчезнет.
- Как только Вы выключите DVD видеоплеер, запрограммированные позиции будут удалены из памяти.

## Изменение масштаба изображения

Вы можете увеличивать участки изображения.

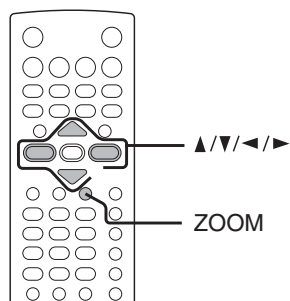
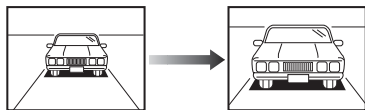

### DVD VCD Изменение масштаба изображения

При нормальном или замедленном воспроизведении или в режиме «Стоп-кадр» нажмите ZOOM (Масштабирование).



Центральная часть изображения будет увеличиваться.

e.g.

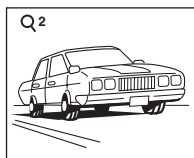

Каждый раз, когда Вы нажимаете на кнопку ZOOM, уровень увеличения меняется следующим образом:

Q 1 → Q 2 → Q 3 → Q off

Нажмите кнопку ZOOM для выбора степени увеличения.

Изменение уровня позволяет и уменьшить изображение.

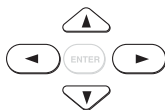

Нажимайте кнопки ▲/▼/◀/▶ для просмотра различных частей изображения. Вы можете перемещать изображения от центра вверх, вниз, вправо или влево.



Q off

Нажимайте кнопку ZOOM несколько раз до тех пор, пока не появится Q off (Выкл.).

■ Чтобы вернуться к режиму нормального воспроизведения



Нажимайте кнопку ZOOM несколько раз до тех пор, пока не появится Q off (Выкл.).

Примечания:

- Некоторые диски могут не реагировать на функцию масштабирования.
- Во время некоторых сцен кнопки могут не работать так, как описано.
- Масштабирование субтитров или меню, встроенных в DVD видеодиски, невозможно.
- Уровень увеличения зависит от выбранного Вами размера изображения, **58**

# Настройка изображения улучшенного качества (E.P.M.\*)

Вы можете легко выбрать предпочтительные параметры изображения.  
E.P.M.\*: Enhanced Picture Mode (Режим улучшенного отображения)

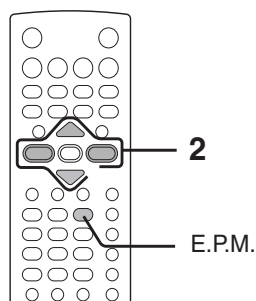

## Настройка изображения улучшенного качества

### 1 Нажмите E.P.M.

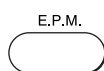

Появится меню для улучшения качества отображения

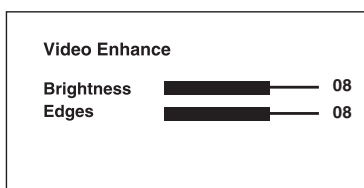

### 2 Нажимая ▲ / ▼, выберите параметры изображения по своему вкусу.

Каждый раз, когда Вы нажимаете на кнопку ◀ / ▶, качество изображения меняется.

■ Чтобы выйти из режима настройки качественного изображения, снова нажмите E.P.M.

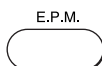

#### Примечание

Фактический эффект на изображение может быть различным в зависимости от телевизора. Настройте изображение по собственному вкусу.

## Настройка звука улучшенного качества (E.A.M.\*)

Вы можете легко включить предпочтительный звук улучшенного качества.  
E.A.M.\*: Enhanced Audio Mode (Режим улучшенного звучания)

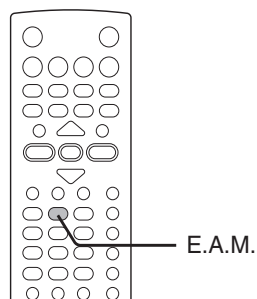

### Настройка звука улучшенного качества

#### 1 Нажмите E.A.M.

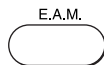
 Появится меню для улучшения качества звучания

 3D On

Нажмите кнопку E.A.M. еще раз, функция улучшения качества звучания отключится (OFF).

**3D\*:**  
для получения мощного звука виртуального присутствия от двух громкоговорителей.

- Чтобы воспользоваться этой функцией улучшения качества звучания при использовании аналоговых аудиовыходов, обязательно установите Digital Out (Цифровой выход) на PCM.
- Эффективно при воспроизведении DVD видеодисков или видео компакт дисков.

#### ■ Чтобы выйти из режима настройки качественного звучания,

оставьте DVD видеоплеер в автоматическом режиме на 5 секунд после того, как сделаете свой выбор.

#### Примечания

- Фактический эффект на звучание может быть различным в зависимости от акустической системы. Настройте звук по собственному вкусу.
- Фактический эффект на звучание может быть различным в зависимости от диска.
- Если DVD видеоплеер подсоединен к усилителю, снабженному Dolby Surround Pro Logic, выберите Normal (Нормальный). В противном случае Dolby Surround Pro Logic не будет функционировать, как обычно



## Выбор угла изображения

Если сцена записана под разными углами, Вы можете легко менять угол показа сцены, которую Вы смотрите

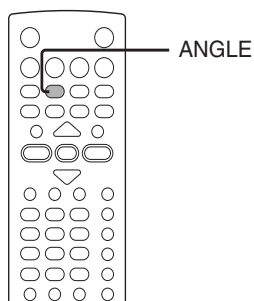
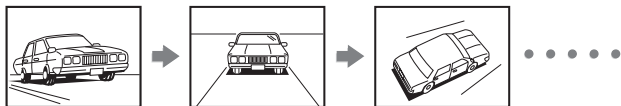

### DVD Изменение угла изображения

#### 1 Нажмите ANGLE (Угол) при воспроизведении сцены, записанной под разными углами.



При воспроизведении сцены, записанной под разными углами, нажмите кнопку ANGLE.

e.g.



Меняющиеся цифры отражают угол, под которым показывается текущее изображение (Максимальное число возможных углов - 9).

#### 2 Нажимайте ANGLE (Угол), когда на телеэкран выведен номер угла.



При повторном нажатии кнопки ANGLE на экран выводится изображение сцены под следующим углом, при котором выполнена запись.

- Примерно через 2 секунды воспроизведение продолжается под новым углом, выбранным Вами.
- Если в течение 10 секунд ни одна кнопка не была нажата, воспроизведение продолжается, при этом текущий угол отображения не меняется.

■ Чтобы возобновить нормальное воспроизведение, несколько раз нажимайте ANGLE до тех пор, пока на экране не появится 1/3.

#### Примечания:

- Эта функция применима только к тем дискам, на которых запись сцен выполнена под несколькими углами.
- Если запись выполнена только под одним углом, на экране появляется 1/1.

## Выбор субтитров

Вы можете вывести субтитры на телеэкран, а также выбрать язык для субтитров из числа языков, включенных в DVD видеодиск.

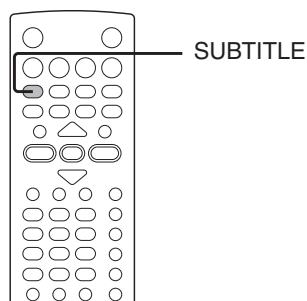

### DVD Выбор языка субтитров

#### 1 Нажмите SUBTITLE в процессе воспроизведения.

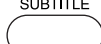
**SUBTITLE**  
 На экран будут выведены субтитры с текущей настройкой.

e.g.

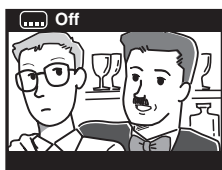

#### 2 Нажмите SUBTITLE, когда на экран будет выведено меню настройки субтитров

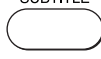
**SUBTITLE**  
 Каждый раз, когда Вы нажимаете на кнопку SUBTITLE, меняется язык в зависимости от того, какие языки включены в DVD видеодиск.



Для отключения дисплея настройки нажимайте кнопку SUBTITLE несколько раз до тех пор, пока на экране не появится  Off (Выкл.)

#### ■ Чтобы включить или отключить субтитры,

1. Нажмите SUBTITLE в процессе воспроизведения.

**SUBTITLE**



2. Нажимайте кнопку SUBTITLE несколько раз до тех пор, пока на экране не появится  Off (Выкл.).

#### Примечания

- Некоторые DVD видеодиски настроены на автоматический вывод субтитров, и Вы не сможете убрать их, даже если отключите функцию выведения субтитров на экран.
- При просмотре некоторых сцен субтитры могут появляться с некоторым запозданием.
- При использовании некоторых DVD видеодисков можно выводить на экран субтитры и отключать эту функцию только при помощи меню, записанного на самом диске.

#### Примечания

- Когда Вы включаете DVD видеоплеер или меняете диск, восстанавливаются параметры настройки по умолчанию. 
- Когда Вы выбираете для субтитров язык, не предусмотренный диском, DVD видеоплеер воспроизводит язык, запрограммированный на диске на предшествующей позиции.
- При просмотре некоторых сцен субтитры могут появляться с некоторым запозданием после того, как был изменен язык для них.

# Выбор языка

Вы можете выбрать предпочтительный для себя язык и систему записи звука из числа параметров, включенных в DVD видеодиск

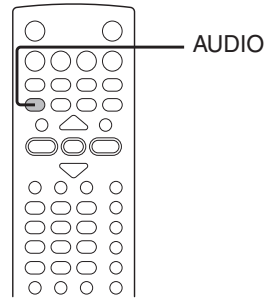
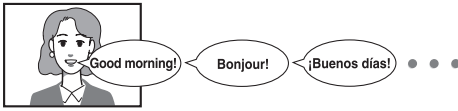

## DVD VCD Выбор параметров звучания при воспроизведении

### 1 Нажмите AUDIO в процессе воспроизведения.

**AUDIO**  
На экран будут выведены текущие параметры настройки звучания

e.g.

1/3 Fre 6 Ch

Номер записанного аудио формата последовательно меняется. (Максимально возможное количество аудио форматов - 8).

Вместо названия языка появляется его аббревиатура. См. перечень языков и их обозначений. **[61]**

### 2 Нажмите AUDIO, когда на экран будет выведено меню настройки звучания

**AUDIO**  
Каждый раз, когда Вы нажимаете на кнопку AUDIO, меняются параметры настройки, включенные в DVD видеодиск.

Для отключения дисплея настройки аудиорежима нажмите кнопку AUDIO.

#### Примечания

- Когда Вы включаете DVD видеоплеер или меняете диск, восстанавливаются параметры настройки по умолчанию.

**[60]**

- Когда Вы выбираете звуковой трек, не предусмотренный диском, DVD видеоплеер воспроизводит предыдущий звуковой трек, запрограммированный на диске.
- При использовании некоторых дисков можно менять настройку аудиорежима только при помощи меню, записанного на самом диске. В этом случае нажмите кнопку MENU и выберите подходящий язык из дискового меню

#### ■ Выбор звуковых каналов видео компакт дисков

**AUDIO**  
Нажимая в процессе воспроизведения кнопку AUDIO, Вы можете услышать различные аудиоканалы (стерео, левый или правый).

#### ■ Таблица преобразования выходного сигнала

Вход \ Выход	Выход	Гнездо оптический либо коаксиальный цифрового аудио выхода		Гнезда аналогового аудио выхода
		Цифровой Вых <b>[54]</b> <b>[59]</b>	"PCM"	
DVD видеодиск	Dolby Digital	Сырой	PCM	○
	Линейный PCM	PCM	PCM	○
	DTS	Сырой	Сырой	—
	MPEG1, MPEG2	Сырой	PCM	○
Видео компакт диск	MPEG1	PCM	PCM	○
Аудио компакт диск	Линейный PCM 44,1кГц/ 16 бит	PCM	PCM	○
	DTS	Сырой	Сырой	—
	MP3/WMA	PCM	PCM	○

■ Может применяться функция улучшенного объемного звучания

- Сигнал 96 кГц от гнезда **ОПТИЧЕСКИЙ** либо коаксиального цифрового аудио выхода подавляется до 48 кГц за счет процесса субдискретизации, когда:
  - Выбрано 3 D op (Объем вкл.) **[40]**
  - воспроизводится диск, защищенный законом об авторских правах.
- Квантированный сигнал 20 бит или более, выводимый от гнезда **ОПТИЧЕСКИЙ** либо коаксиального цифрового аудио выхода, представляет собой 16 бит, если воспроизводится диск, защищенный законом об авторских правах.

## Работа с экранным дисплеем

Когда Вы включаете функцию работы с экранным дисплеем, Вы можете просмотреть информацию о рабочем состоянии и задать различные параметры настройки.

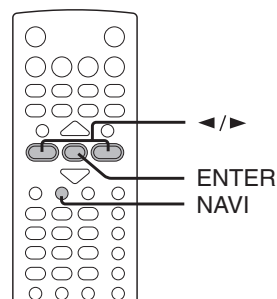

### DVD VCD CD

## Работа с экранным дисплеем

### Нажмите NAVI (Навигация).



Появляется дисплей. Каждый раз, когда Вы нажимаете на кнопку NAVI, возникает такой дисплей на экране. Особенности - см. номера страниц в рамке.

Например, при воспроизведении DVD видеодиска

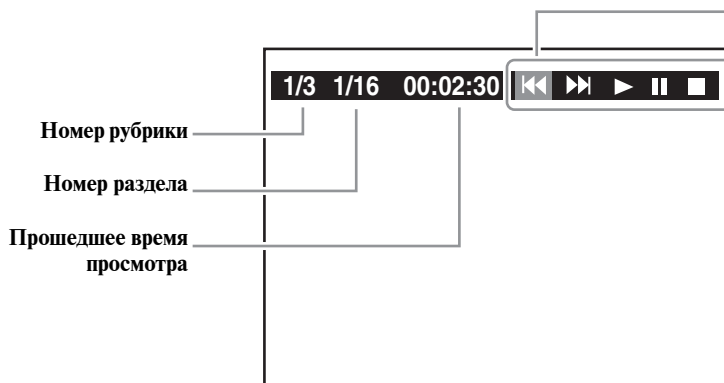

Сделайте свой выбор, нажимая </>, затем нажмите ENTER (Ввод), чтобы выйти на определенную особенность

### ■ Особенности

#### Номер рубрики (Номер трека)

Поиск рубрики или трека при помощи кнопок с цифрами **31**

#### Номер раздела

Поиск раздела при помощи кнопок с цифрами **31**

Прошедшее время просмотра текущей рубрики или трека

Выход на таймер для поиска нужной позиции **34**

■ : Чтобы остановить воспроизведение **27**

◀◀ : Воспроизведение начинается с начала текущей рубрики или трека **31**

▶ : Чтобы начать воспроизведение **26**

▶▶ : Чтобы найти последующие рубрики или трек **31**

|| : Чтобы сделать паузу в воспроизведении **27**

# Работа с экранным дисплеем (продолжение)

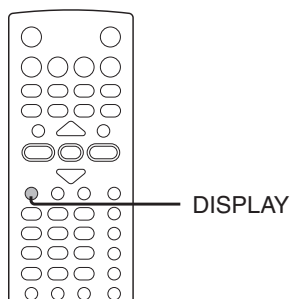

## Работа с экранным дисплеем

### ■ Просмотр рабочего состояния

1. Нажмите DISPLAY (Дисплей).  
На экране возникает такой дисплей.

Счетчик времени

- DVD Прошедшее время / оставшееся время просмотра текущей рубрики
- VCD Прошедшее время / оставшееся время воспроизведения текущего трека
- CD

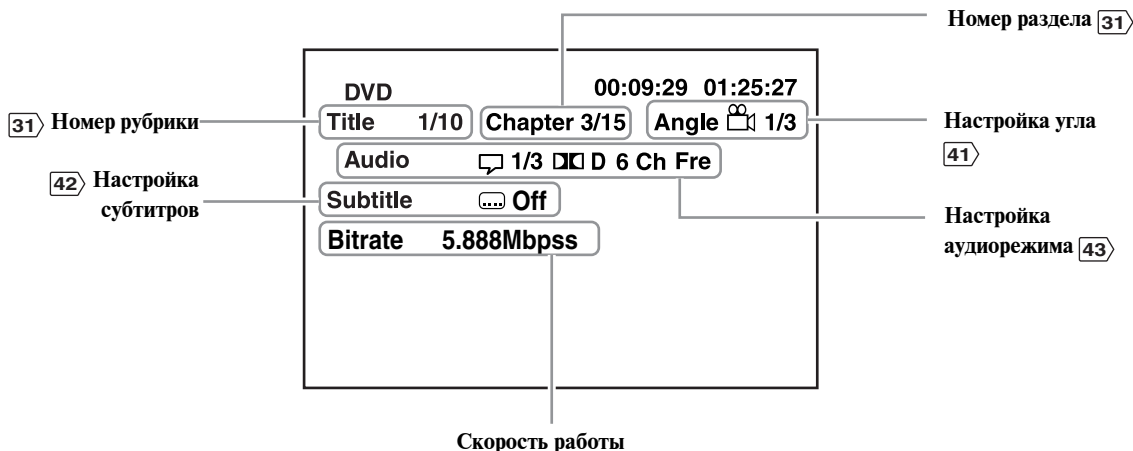

2. Для отключения дисплея снова нажмите кнопку DISPLAY (Дисплей).

### Скорость работы (Мбит/с)

Количество данных изображения, звука и субтитров DVD видеодиска, передаваемых за 1 секунду. Чем больше эта величина, тем большее количество данных обрабатывается, но это не обязательно влечет за собой повышение качества изображения.

## Воспроизведение файлов MP3/WMA

При помощи этого DVD видеоплеера можно воспроизводить файлы MP3/WMA, записанные на CD-R или CD-ROM

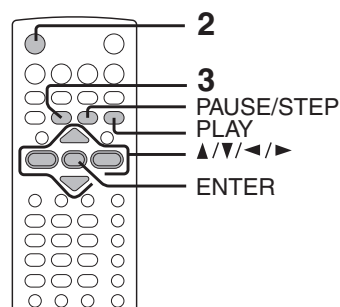

### Воспроизведение файлов MP3/WMA

#### ■ Подготовка

- Убедитесь в том, что диск, который Вы хотите просмотреть или прослушать на DVD видеоплеере, совместим с ним. [47](#)

#### 1 Установите диск, содержащий файлы MP3/WMA, в отсек для дисков.

#### 2 Чтобы загрузить отсек, нажмите кнопку OPEN/CLOSE (Открыть/Закрыть).

OPEN/CLOSE Начинается воспроизведение.



#### 3 Чтобы прекратить воспроизведение, нажмите STOP (Стоп).

STOP



#### ■ Чтобы сделать паузу при воспроизведении, нажмите PAUSE/STEP.

Для возобновления нормального воспроизведения нажмите кнопку PLAY.

PAUSE/STEP



#### ■ Выбор трека (файла) на диске

1. Нажмите SEARCH (Поиск).
2. Чтобы осуществился выбор нужного трека, введите номер трека.
3. Нажмите кнопку PLAY, чтобы началось воспроизведение выбранного трека. Текущий трек, воспроизведение которого происходит, высвечивается зеленым цветом.

#### Примечания

- Можно также выбрать нужный трек, обозначив его номер. Нажмите SEARCH (Поиск) для ввода номера трека, а затем нажмите кнопку ENTER.
- Буквы названия файла/папки, выходящие за пределы отведенного пространства, не показаны.
- При воспроизведении файлов MP3/WMA невозможно воспользоваться функцией ускоренного просмотра с перемещением изображения назад или вперед.

#### Примечания

- Некоторые диски не поддерживают выполнение этой функции.
- Невозможно воспроизведение треков WMA, защищенных от копирования.
- Гнезда оптический либо коаксиальный цифровой аудиовыхода воспроизводят звуки MP3/WMA в линейном формате PCM независимо от текущей настройки цифрового выхода [59](#) [43](#).
- Если Вы остановите воспроизведение, нажав кнопку STOP, а затем нажмете кнопку PLAY, воспроизведение начнется с начала трека.
- Имеются также функции SKIP (Пропуск), [31](#), и PLAY MODE (Режим воспроизведения), [36](#).

## ■ Воспроизводимые файлы

Совместимость диска MP3/WMA с этим плеером ограничивается следующим:

- Воспроизводимые диски CD-ROM, CD-R (650 МБ/ 74 мин. только)  
CD-RW не рекомендуются
- Частота стробирования только 44.1 кГц
- Скорость WMA: 48-192 кб/с (CBR)  
MP3: 32-320 кб/с (CBR)
- Физический формат компакт диска Mode 1, Mode2 XA Form 1
- Система файлов ISO9660 Уровень 1,2 или Joliet
- Название файла Название файла должно состоять только из букв и цифр,  
и оно должно включать расширение MP3 или WMA  
Например, \*\*\*\*\*.WP2, \*\*\*\*\*.WMA
- Общее количество папок 256 макс.
- Общее количество файлов 1000 макс.
- Версия WMA codec V7 или V8 (только стереозвук)

\*CBR = Постоянная скорость передачи в битах

Для того, чтобы достичь оптимального качества воспроизведения, при пользовании этим DVD видеоплеером нужно применять диски / записи, соответствующие определенным техническим стандартам. Ранее записанные DVD автоматически настроены на эти стандарты. Существует много разных типов форматов для дисков с записями (включая CD-R, содержащие файлы MP3/WMA). Учитывая тот факт, что технологии в этой области продолжают развиваться, Тошиба не может гарантировать, что диски всех типов обеспечат оптимальное качество воспроизведения. Технические критерии, приведенные в данном Руководстве пользователя, являются только ориентировочными. Клиенты также должны знать, что для перегрузки файлов MP3 и музыки из Интернета нужно разрешение. Тошиба не имеет права предоставлять такие разрешения. За разрешением всегда нужно обращаться к владельцу авторских прав

Microsoft (Майкрософт), Windows Media (Виндоуз Медиа) и Windows Logo (Виндоуз Лого) - торговые марки или зарегистрированные торговые марки Microsoft Corporation (Майкрософт Корпорэйшн) как в США, так и в других странах.



### Примечание

В случае, если файл WMA или MP3 не соответствует указанным характеристикам, песня может быть пропущена или воспроизведена без звука при работающем счетчике времени.

## Просмотр файлов JPEG

При помощи DVD видеоплеера можно воспроизводить файлы JPEG, записанные на CD-R или CD-ROM.

Вы можете выбрать предпочтительный режим изображения: 9 свернутых изображений или одно изображение на весь экран.

Также можно выполнять поворот, увеличение и смещение каждого изображения.

### Свернутые изображения

#### ■ Подготовка

- Подготовьте диск, содержащий файлы JPEG, которые Вы хотите просмотреть. **50**
- Настройте телевизор на режим отображения 4:3. Возможно воспроизведение только такого формата независимо от того, какие функциональные параметры заданы при помощи экранного дисплея видеоплеера. Если телевизор настроен на другие параметры отображения, например, «Широкоформатное отображение», изображение будет растянуто в горизонтальном направлении. Детали - см. «Руководство пользователя», касающееся телевизора.

#### 1 Нажмите OPEN/CLOSE, чтобы открыть отсек для дисков, установите диск, содержащий файлы JPEG.

OPEN/CLOSE  
 Нажмите OPEN/CLOSE, чтобы закрыть отсек для дисков, и после завершения считывания воспроизведение начнется автоматически. Через несколько секунд будет автоматически выведено следующее изображение.

Появляется изображение (Автоматический режим)  
Например

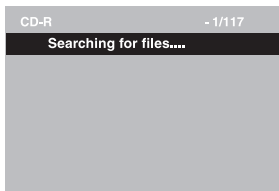

Появляется перечень папок, содержащихся на диске (Режим выбора), например

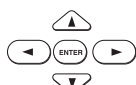
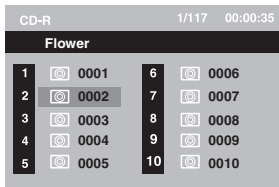

Нажимая ▲/▼/◀/▶ выберите нужный файл, а затем нажмите ENTER или PLAY для запуска воспроизведения.

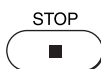

Нажмите кнопку STOP для отображения списка папок.



Для быстрого поиска нужного изображения, нажмите SEARCH и введите номер трека.

e.g.

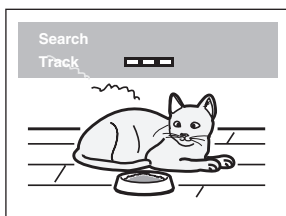

#### ■ Чтобы прекратить воспроизведение JPEG, нажмите кнопку STOP.

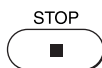

Нажатие кнопки OPEN/CLOSE для открывания отсека для дисков также прекращает воспроизведение.

#### ■ Чтобы сделать паузу при воспроизведении, нажмите PAUSE/STEP.



Для возобновления нормального воспроизведения нажмите кнопку PLAY.

#### ■ Чтобы изменить изображение



Для просмотра следующих изображений нажимайте SKIP ▶▶



Для просмотра предыдущих изображений нажимайте SKIP ◀◀

#### ■ Чтобы увеличить изображение

Несколько раз нажимайте ZOOM



Каждый раз, когда Вы нажимаете кнопку ZOOM, уровень увеличения меняется следующим образом:

Q 1 → Q 2 → Q 3 → Q off

Изменение уровня позволяет и уменьшить изображение. Нажимайте кнопки ▲/▼/◀/▶ для просмотра различных частей изображения. Вы можете перемещать изображения от центра вверх, вниз, вправо или влево. Когда она дойдет до последнего значка, дальнейшее перемещение в этом направлении будет невозможно.

#### ■ Чтобы повернуть изображение

Несколько раз нажимайте ANGLE

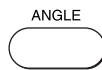

Изображение поворачивается по часовой стрелке на 90°.

#### ■ Чтобы возобновить нормальное воспроизведение

Несколько раз нажимайте ZOOM, пока на экран не будет выведено Q off



- Появляется изображение восстанавливается, когда исчезают Q off.
- Некоторые файлы могут не выводить изображение полностью в зависимости от размера.



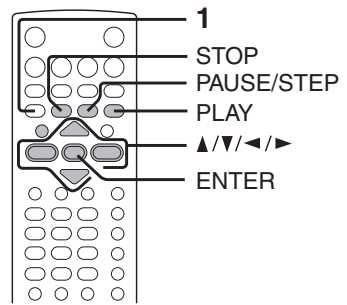

## Просмотр свернутого изображения

### 1 Нажмите кнопку TOP MENU (Верхнее меню) при полноэкранном обзоре



Для просмотра предыдущих  
9 изображений

Для просмотра следующих  
9 изображений

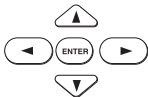

Нажимая ▲/▼/◀/▶ выберите изображение, а затем нажмите кнопку PLAY, чтобы увидеть одно изображение на весь экран, и тогда изображения будут автоматически выводиться на экран на несколько секунд одно за другим

### ■ При необходимости перейдите на другую страницу.

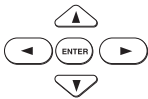

Нажимая ▲/▼/◀/▶ высветите **Prev** ◀◀ или **Next** ▶▶ и нажмите ENTER, чтобы просмотреть другие свернутые изображения.

### ■ Чтобы прекратить воспроизведение, нажмите кнопку STOP.

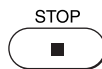

Нажатие кнопки OPEN/CLOSE для открывания отсека для дисков также прекращает воспроизведение.

### ■ Чтобы сделать паузу при воспроизведении, нажмите PAUSE/STEP.



Для возобновления нормального воспроизведения нажмите кнопку PLAY.

### Примечания

- Некоторые файлы могут не выводить изображение полностью в зависимости от размера.
- Если Вы нажмете кнопку TOP MENU (Верхнее меню) при полноэкранном обзоре, видеоплеер выведет на экран меню из 9 свернутых изображений.

## Совместимость файлов JPEG

ТОШИБА подтверждает, что следующие файлы совместимы с данным DVD видеоплеером.

При установке многих дисков в DVD видеоплеер он будет переходить в автоматический режим, 48, для воспроизведения заданной папки с диска. Для воспроизведения других папок выведите на экран перечень папок и выберите папку.

CANON QuickCD  
FUJICOLOR CD  
Kodak Picture CD  
NORITSU QSS CD

Совместимость диска JPEG с этим плеером ограничивается следующим:

Воспроизводимые диски	CD-ROM, CD-R (650 МБ/ 74 мин. только) CD-RW не рекомендуются
Физический формат компакт диска	Mode 1, Mode2 XA Form 1
Система файлов	ISO9660 Уровень 1,2 или Joliet
Название файла	Название файла должно состоять только из букв и цифр, и оно должно включать расширение JPG Например, *****.JPG (Не следует присваивать файлам расширение "JPE" или "JPEG").
Общее количество папок	256 макс.
Общее количество файлов	1000 макс.

Некоторые файлы могут не выводить изображение полностью в зависимости от размера.

Некоторые диски не допускают выполнение этой операции. В особенности влияют на невозможность использования этих дисков следующие признаки, включенные в файлы:

1. Пиксели свыше 3072 x 2048 в высоту и/или ширину
2. Формат файла, кроме Exif.

# Воспроизведение файлов DivX/ MPEG-4

При помощи DVD-видеоплеера вы можете воспроизводить файлы DivX и MPEG-4, записанные на дисках CD-R или CD-ROM.

## Воспроизведение файлов DivX/ MPEG-4

**1** Нажмите кнопку OPEN/ CLOSE (открыть/ закрыть) для открытия дискового отсека и вставьте диск, содержащий файлы DivX или MPEG-4.

OPEN/CLOSE



Нажмите кнопку OPEN/ CLOSE для закрытия дискового отсека; по окончании считывания автоматически начинается воспроизведение первого фильма.

Нажмите STOP для открытия списка папок.

Появляется список папок, содержащихся на диске. Например,

CD-R		1/117 00:00:35	
[Root]			
1	t01_t02_kids	6	u03_divx51_stret
2	t03_t04_kids	7	u04_divx1_smpte
3	t05_aes_encrypt	8	u05_divx1_smpte
4	u01_longflight_div		
5	t01_t02_kids		

Нажмите кнопки ▲/▼/◀/▶ для выбора нужного файла, затем нажмите кнопку ENTER или PLAY, чтобы начать воспроизведение.

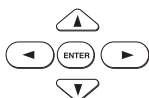

PLAY



### Примечание

- Рекомендуется, чтобы на диске CD-ROM или CD-R были записаны файлы одного типа.
- Для некоторых файлов DivX-видео с передачей информации по запросу может потребоваться регистрационный код вашего DVD-видеоплеера – его вы можете получить в параметрах оценки **60**.

## Типы файлов, которые можно воспроизводить

Совместимость дисков DivX/ MPEG-4 с данным проигрывателем ограничена следующими условиями:

- Воспроизводимые диски: CD-ROM, CD-R (только 650 Мб/ 74 мин.)  
Воспроизведение CD-RW не рекомендуется.
- Версии DivX: DivX 3.11, 4.12, 5.0, 5.1
- Звуковой формат: CBR MP3, VBR MP3, моно MP3, DivX™ AC3
- Повышение качества видео: GMC, Qpel, последовательные промежуточные интерполированные кадры
- Частота смены кадров: 8-25 кадров/сек
- Физический формат компакт-диска: Режим 1, режим 2 XA, форма 1
- Файловая система: ISO9660 Уровень 1, 2 или "Joliet"
- Имена файлов: Имена файлов должны содержать только буквенные и числовые символы, а также расширение "MPG" или "AVI".  
Например, "\*\*\*\*\*.MPG", "\*\*\*\*\*.AVI"
- Общее количество папок: Менее 256
- Общее количество файлов: Менее 1000

DivX™, сертифицированный DivX™ и ассоциированные логотипы являются товарными знаками "DivNet-works, Inc." и используются с разрешения компании.

# Настройка функций

Вы можете изменить заданные по умолчанию параметры, выполнив настройку по своему предпочтению

- **Настройка функций пользователем**
- **Таблица языков**



# Настройка функций пользователем

Вы можете изменить заданные по умолчанию параметры настройки по собственному предпочтению.

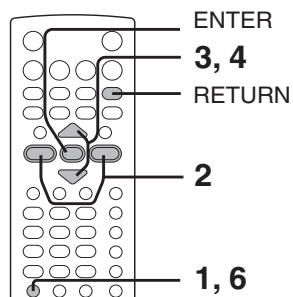

## Процедура настройки

### 1 Нажмите кнопку **SETUP** во время останова.



Появляется следующий экранный дисплей



### 2 Нажмите кнопку **▲ / ▼** для выбора опции, настройку которой вы хотите изменить, затем нажмите **ENTER**

(см. следующую страницу)

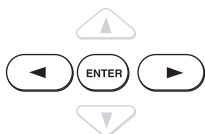

**Параметры языка**

**Параметры видеовизуализации**

**Параметры аудиосигнала**

**Параметры рейтинг**

### 3 Нажимая **▲ / ▼** выберите параметр, который Вы хотите изменить, затем нажмите кнопку **ENTER**.

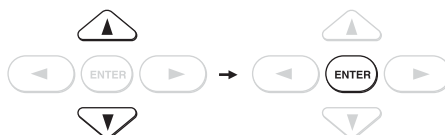

### 4 Нажимая **▲ / ▼** измените свой выбор, обратившись к следующим страницам, затем нажмите кнопку **ENTER**. **Picture**

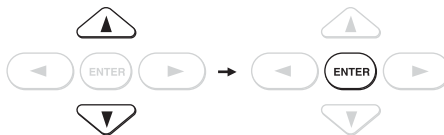

### 5 Чтобы изменить другие параметры, повторите шаги 3 и 4.

Чтобы перейти к другой операции, нажмите кнопку **RETURN** вернитесь к шагу 2.

### 6 Нажмите кнопку **SETUP**



Экранный дисплей исчезает.

### ■ Чтобы вернуться к предыдущему дисплею

Нажмите кнопку **RETURN**

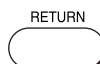

### Примечание

Чтобы прекратить процедуру, нажмите кнопку **SETUP**, чтобы отключить экранный дисплей

Параметры настройки	Детали	Страница	
<b>Язык</b>	<b>Меню на экране</b>	Выбор предпочтительного языка для экранного меню	56
	<b>Субтитры</b>	Выбор предпочтительного языка для субтитров	56
	<b>Аудио</b>	Выбор предпочтительного языка для звуковой дорожки	57
	<b>Меню DVD диска</b>	Выбор предпочтительного языка для дискового меню	57
<b>Видео</b>	<b>Форма телеотображения</b>	Выбор размера изображения с учетом формата изображения Вашего телевизора	58
	<b>Система ТВ</b>	Выбор видеосистемы диска	58
	<b>Видео выход</b>	Для выбора типа сигнала, посылаемого на подключенный телевизор: полный видеосигнал (CVBS), цветовая система YUV или схема “зеленый, красный, синий” (RGB).	58
<b>Аудио</b>	<b>Цифровой Вых</b>	Выбор формата выходящего звука с учетом подсоединения Вашей системы	59
<b>Рейтинг</b>	<b>Пароль</b>	Создание персонального защитного кода	59
	<b>Подключение пароля</b>	Включение или отключение функции блокировки	60
	<b>Заводская настройка</b>	Для возврата первоначальных настроек, например, языка, видео, аудио и т.д., к установленным по умолчанию на заводе-производителе.	60
	<b>DivX registration</b>	Для получения регистрационного кода DivX DVD-видеоплейера.	60

# Настройка функций пользователем (продолжение)

## Детали настройки

### Язык



### Меню на экране (DVD VCD CD)

- English: Для вывода экранного меню на английском языке
- Deutsch: Для вывода экранного меню на немецком языке
- Franzais: Для вывода экранного меню на французском языке
- Espatol: Для вывода экранного меню на испанском языке
- Italiano: Для вывода экранного меню на итальянском языке
- Русский: Для вывода экранного меню на русском языке

- 1) Нажмите кнопку ENTER.
- 2) Нажмите ▲/▼, чтобы выбрать OSD Menu (Экранное меню).
- 3) Нажмите кнопку ENTER, затем ▲/▼, чтобы выбрать нужный язык.
- 4) Нажмите кнопку ENTER
- 5) Нажмите кнопку RETURN (Возврат).

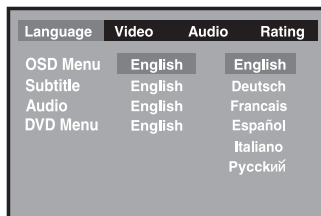

#### Примечание

Некоторые DVD видеодиски могут не содержать выбранного Вами языка. В этом случае DVD видеоплеер автоматически выводит дисковое меню в соответствии с первоначальной языковой настройкой диска.

### Субтитры (DVD)

- English: Для вывода субтитров на английском языке
- Deutsch: Для вывода субтитров на немецком языке
- Franzais: Для вывода субтитров на французском языке
- Espatol: Для вывода субтитров на испанском языке
- Italiano: Для вывода субтитров на итальянском языке
- Русский: Для вывода субтитров на русском языке
- Auto (Авто): Для вывода субтитров на другом языке, не на том, который выбрали
- Off (Выкл.): Для отключения функции вывода субтитров

- 1) Нажмите кнопку ENTER.
- 2) Нажмите ▲/▼, чтобы выбрать Subtitle (Субтитры)
- 3) Нажмите кнопку ENTER, затем ▲/▼, чтобы выбрать нужный язык.
- 4) Нажмите кнопку ENTER
- 5) Нажмите кнопку RETURN (Возврат).



#### Примечания

- Некоторые DVD видеодиски могут быть настроены на вывод субтитров на другом языке, не на том, который выбрали. Язык субтитров может быть предварительно запрограммирован на диске.
- Некоторые DVD видеодиски позволяют менять настройку субтитров только через дисковое меню. В этом случае нажмите кнопку MENU и выберите язык субтитров из вариантов, предложенных в дисковом меню.



## Аудио (Звучание) DVD

- English: Для вывода звуковых треков на английском языке
- Deutsch: Для вывода звуковых треков на немецком языке
- Français: Для вывода звуковых треков на французском языке
- Español: Для вывода звуковых треков на испанском языке
- Italiano: Для вывода звуковых треков на итальянском языке
- Русский: Для вывода звуковых треков на русском языке

- 1) Нажмите кнопку ENTER.
- 2) Нажмите ▲ / ▼, чтобы выбрать AUDIO (Аудио).
- 3) Нажмите кнопку ENTER, затем ▲ / ▼, чтобы выбрать нужный язык.
- 4) Нажмите кнопку ENTER
- 5) Нажмите кнопку RETURN (Возврат).

Language	Video	Audio	Rating
OSD Menu	English	English	
Subtitle	English	Deutsch	
Audio	English	Français	
DVD Menu	English	Español	
		Italiano	
		Русский	

### Примечание

Может быть так, что невозможно выполнить воспроизведение некоторых DVD видеодисков на выбранном Вами языке. Язык может быть предварительно запрограммирован на диске

## Дисковое (DVD) меню DVD

- English: Для вывода DVD меню на английском языке
- Deutsch: Для вывода DVD меню на немецком языке
- Français: Для вывода DVD меню на французском языке
- Español: Для вывода DVD меню на испанском языке
- Italiano: Для вывода DVD меню на итальянском языке
- Русский: Для вывода DVD меню на русском языке

- 1) Нажмите кнопку ENTER.
- 2) Нажмите ▲ / ▼, чтобы выбрать DVD Menu (Дисковое меню).
- 3) Нажмите кнопку ENTER, затем ▲ / ▼, чтобы выбрать нужный язык.
- 4) Нажмите кнопку ENTER
- 5) Нажмите кнопку RETURN (Возврат).

Language	Video	Audio	Rating
OSD Menu	English	English	
Subtitle	English	Deutsch	
Audio	English	Français	
DVD Menu	English	Español	
		Italiano	
		Русский	

### Примечание

Некоторые DVD видеодиски могут не содержать выбранного Вами языка. В этом случае DVD видеоплеер автоматически выводит дисковое меню в соответствии с первоначальной языковой настройкой диска.

## Настройка функций пользователем (продолжение)

### Детали настройки

#### Видео

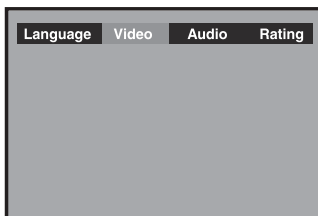

#### Режим телеотображения DVD

- 1) Нажмите ◀/▶, чтобы выбрать Video (Видео).
- 2) Нажмите кнопку ENTER.
- 3) Нажмите кнопку ENTER, затем ▲/▼, чтобы выбрать тип телевизионного изображения.
- 4) Нажмите кнопку ENTER
- 5) Нажмите кнопку RETURN (Возврат).

#### 4:3 Панорамное сканирование:



Выбирайте, когда подсоединен стандартный телевизор 4:3. Выводит изображение, которое должно заполнять Ваш телеэкран. Одна или обе стороны изображения срезаны.

#### 4:3 Рамка



Выбирайте, когда подсоединен стандартный телевизор 4:3. Выводит театральное изображение с перекрывающимися полосами по верху и по низу.

**16:9 Широкоэкранный образ** Выбирайте, когда подсоединен широкоэкранный телевизор 16:9.

#### Примечания

- Размер воспроизводимого изображения предварительно задается на DVD видеодиске. Таким образом, размер воспроизводимой «картинки» при использовании некоторых DVD видеодисков может не совпадать выбранным Вами.
- Если происходит воспроизведение DVD видеодисков, записанных только для режима 4:3, то на экран выводится изображение в режиме 4:3 независимо от настройки телевизора.
- Если Вы выбираете «16:9 Широкоэкранный образ», а Ваш телевизор может выводить изображение только в режиме 4:3, «картинка» будет искажаться в горизонтальном направлении. Появляющееся изображение будет сжато в горизонтальном направлении. Следите за тем, чтобы выбранный режим соответствовал фактически используемому телевизору.

#### Система ТВ

DVD VCD CD

- 1) Нажмите ◀/▶, чтобы выбрать Video (Видео).
- 2) Нажмите кнопку ENTER.
- 3) Нажимайте кнопки ▲/▼, чтобы выбрать систему ТВ.
- 4) Нажмите кнопку ENTER, затем ▲/▼ для смены или выбора другой телевизионной системы.
- 5) Нажмите кнопку ENTER
- 6) Нажмите кнопку RETURN (Возврат).

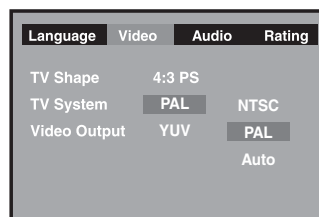

**NTSC (НТСЦ):** выбирайте, если система Вашего ТВ - NTSC.

**PAL (ПАЛ):** для воспроизведения дисков PAL. Для просмотра изображения подсоедините ТВ системы PAL.

**Auto (Авто):** DVD видеоплеер автоматически идентифицирует видеосистему диска (PAL или NTSC). Для просмотра изображения подсоедините мультисистемный телевизор (совместимый с PAL / NTSC). Воспроизводимое изображение может искажаться, если отслеживаемый сигнал от диска меняется (PAL или NTSC). В случае применения Последовательного режима Ваш мультисистемный телевизор должен поддерживать 525p и 625p.

#### Видео выход

DVD VCD CD

- 1) Нажмите ◀/▶, чтобы выбрать Video (Видео).
- 2) Нажмите кнопку ENTER.
- 3) Нажимайте кнопки ▲/▼, чтобы выбрать Видео выход.
- 4) Нажмите кнопку ENTER, а затем ▲/▼, чтобы изменить последовательный сигнал.
- 5) Нажмите кнопку ENTER
- 6) Нажмите кнопку RETURN (Возврат).

**CVBS:** Выберите способ подключения DVD-устройства к телевизору - при помощи кабеля "SCART", комбинированного кабеля для входного видеосигнала (желтого) или кабеля для стереовидеосигнала.

**YUV:** соответствует вашему телевизору, имеющему вход YUV (компонентные видеовходы). Последовательный режим может включаться только при выборе YUV

**RGB:** Выбирайте, если Вы подсоединили DVD к телевизору при помощи кабеля SCART

## Аудио

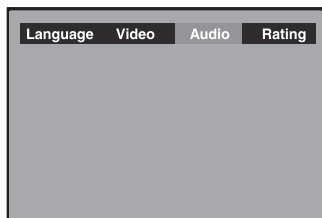

### Цифровой выход



Выберите формат выходного звукового сигнала в соответствии с подсоединением Вашей системы.

- 1) Нажмите ◀/▶, чтобы выбрать Audio (Аудио).
- 2) Нажмите кнопку ENTER.
- 3) Нажмите кнопку ENTER, затем ▲/▼, чтобы выбрать формат выходного звукового сигнала.

PCM: Выбирайте при подсоединении к 2-канальному цифровому стереоусилителю.

DVD видеоплеер воспроизводит звуки в 2-канальном формате PCM, если происходит воспроизведение DVD видеодиска, записанного с применением систем Dolby Digital, MPEG1 или MPEG2.

Raw (Необработанный): не имеет декодировки Dolby Digital

#### Примечание

При подсоединении к телевизору, или Dolby Surround Pro Logic или стереосистеме через гнезда аналогового аудиовхода, выбирайте PCM или «Необработанный».

## Рейтинг

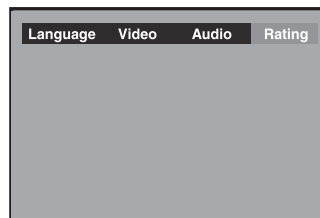

### Пароль/Защитная блокировка



DVD видеодиски, снабженные функцией пароля, ранжируются в соответствии с содержанием. Содержимое, доступ к которому возможен только через блокировку, а также способ управления DVD диском могут быть различными у разных дисков.

Например, если диск позволяет, Вы можете отредактировать сцены насилия, не пригодные для их просмотра детьми, и заменить их на более подходящие сцены, либо Вы можете заблокировать воспроизведение диска полностью.

- DVD видеодиски могут реагировать или не реагировать на настройку блокировки. Это не является признаком нарушений в работе DVD видеоплеера. Убедитесь в том, что эта функция применима к Вашим дискам.

- 1) Нажмите ◀/▶, чтобы выбрать Rating (Ранг).
- 2) Нажмите кнопку ENTER.
- 3) Нажимайте кнопки ▲/▼, чтобы выбрать ранг, а затем нажимайте кнопку ENTER, чтобы установить уровень защитной блокировки.
- 4) Нажмите кнопку ▲ чтобы выйти на Password (Пароль) и введите свой 4-цифровой защитный код, а затем нажмите кнопку ENTER
- 5) Нажмите кнопку RETURN (Возврат).

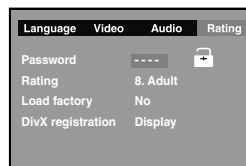
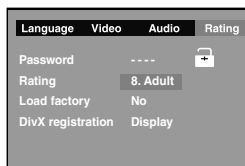

(продолжение)

## Настройка функций пользователем (продолжение)

### Детали настройки

(продолжение)

#### Примечания

- Если Вы сделали ошибку перед нажатием кнопки ENTER, нажмите кнопку CLEAR (Очистить) и введите свой 4-цифровой защитный код еще раз.
- Воспроизведение дисков, ранг которых выше выбранного Вами, невозможен до тех пор, пока Вы не отключите функцию защитной блокировки.

Уровни защитной блокировки соответствуют следующим рангам:

- Уровень 1: Kid safe (Безопасно для детей)
- Уровень 2: G
- Уровень 3: PG
- Уровень 4: PG-13
- Уровень 5: PG-R
- Уровень 6: R
- Уровень 7: NC-17
- Уровень 8: Adult (Взрослый)



обозначает, что защитная блокировка отключена



обозначает, что защитная блокировка действует.

**Если вы забыли пароль, вы можете удалить свой текущий пароль путем нажатия кнопки с цифрой 8 на пульте управления четыре раза, затем подтвердите изменение настройки, нажав кнопку ENTER.**

**ПАРОЛЬ: 8888**

### Заводская настройка

Если вы хотите вернуть первоначальные заводские настройки по умолчанию, например, язык, видео, аудио и т.д., выполните следующие действия:

- 1) Нажмите ▲/▼, чтобы выбрать Load Factory (Заводская настройка).
- 2) Нажмите кнопку ENTER.
- 3) Нажимайте кнопки ▲/▼, чтобы выбрать Yes (Да), а затем нажмите кнопку ENTER.
- 4) Нажмите кнопку ENTER

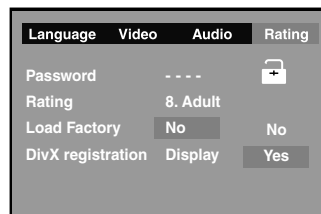

#### Примечание

Когда Вы переведете DVD видеоплеер на заводские параметры настройки по умолчанию, ему понадобится 3-5 секунд для выполнения этой операции.

### DivX Registration

Для некоторых файлов DivX-видео с передачей информации по запросу может требоваться регистрационный код вашего DVD-видеоплеера — его вы можете получить, выполнив следующие действия:

- 1) Нажмите ◀/▶ для выбора оценки.
- 2) Нажмите кнопку ENTER (ввод).
- 3) Нажмите ▲/▼ для выбора регистрации DivX.
- 4) Нажмите кнопку ENTER (ввод).
- 5) Отображается регистрационный код.
- 6) Нажмите кнопку RETURN (возврат).

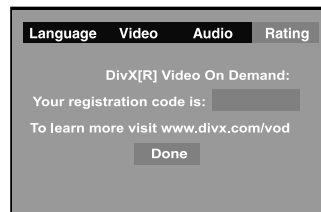

#### Примечание

Регистрационный код применяется только для DivX-видео с передачей информации по запросу — не используйте этот код для других приложений или web-сайтов.

## Таблица языков и их аббревиатуры

Аббревиатура	Язык	Аббр	Язык	Аббр	Язык
---	нет другого языка	GN	галицийский	PT	португальский
CHI(ZH)	китайский	GU	гуджарати	QU	кечуа
DUT (NL)	голландский	HA	хауса	RM	ретороманский
ENG(EN)	английский	HI	хинди	RN	кирунди
FRE (FR)	французский	HR	хорватский	RO	румынский
GER (DE)	немецкий	HU	венгерский	RU	русский
ITA (IT)	итальянский	HY	армянский	RW	киньяруанда
JPN (JA)	японский	IA	интерлингва	SA	санскрит
KOR (KO)	корейский	IE	интерлинге	SD	синдхи
MAY (MS)	малайский	IK	инупьяк	SG	санго
SPA (ES)	испанский	IN	индонезийский	SH	сербско-хорватский
AA	амхарский	IS	исландский	SI	сингальский
AB	абхазский	IW	иврит	SK	словацкий
AF	африкаанс	JI	идиш	SL	словенский
AM	амхарский	JW	яванский	SM	самоа
AR	арабский	K	грузинский	SN	шона
AS	ассамский	KK	казахский	SO	сомалийский
AY	аймара	KL	гренландский	SQ	албанский
AZ	азербайджанский	KM	камбоджийский	SR	сербский
BA	башкирский	KN	каннада	SS	сисвати
BE	белорусский	KS	кашмирский	ST	сесото
BG	болгарский	KU	курдский	SU	суданский
BH	бихари	KY	киргизский	SV	шведский
BI	бислама	LA	латынь	SW	суахили
BN	бенгали	LN	лингала	TA	тамильский
BO	тибетский	LO	лаосский	TE	телугу
BR	бретонский	LT	литовский	TG	таджикский
CA	каталонский	LV	латвийский	TH	тайский
CO	корсиканский	MG	малагасийский	TI	тигринья
CS	чешский	MI	маори	TK	туркменский
CY	валлийский	MK	македонский	TL	тагальский
DA	датский	ML	малаялам	TN	сетсвана
DZ	бутанский	MN	монгольский	TO	тонга
EL	греческий	MO	молдавский	TR	турецкий
EO	эсперанто	MR	марати	TS	цонга
ET	эстонский	MT	мальтийский	TT	татарский
EU	баскский	MY	бирманский	TW	туи
FA	фарси	NA	науру	UK	украинский
FI	финский	NE	непальский	UR	урду
FJ	фиджийский	NO	норвежский	UZ	узбекский
FO	фарерский	OC	окситанский	VI	вьетнамский
FY	фризский	OM	оромо	VO	волапюк
GA	ирландский	OR	орийа	WO	волоф
GD	шотландский	PA	пунджаби	XH	коса
GL	гальский	PL	польский	YO	йоруба
		PS	пушту	ZU	зулусский

## Прочее

- Прежде чем вызывать обслуживающий персонал
- Технические характеристики

## Прежде чем вызывать обслуживающий персонал

Прежде чем обращаться в сервисный центр, попробуйте установить причину, воспользовавшись нашим указателем.

### Неполадки и способы их устранения

Неполадка	Причина	Способ устранения	Стр
Нет питания	<ul style="list-style-type: none"> <li>Отсоединен силовой шнур.</li> </ul>	<ul style="list-style-type: none"> <li>Надежно подсоедините силовой шнур к стенной розетке.</li> </ul>	18
DVD видеоплеер самостоятельно выключается	<ul style="list-style-type: none"> <li>Отключение произошло из-за срабатывания функции автоматического отключения питания</li> </ul>	<ul style="list-style-type: none"> <li>Нажмите кнопку PLAY</li> </ul>	27
Изображение отсутствует или выглядит неестественно (преобладает розовый, зеленый цвет и т.д.)	<ul style="list-style-type: none"> <li>Телевизор не настроен на восприятие DVD сигнала</li> </ul>	<ul style="list-style-type: none"> <li>Выберите соответствующий режим видеовхода на телевизоре, чтобы на экране появилось изображение от DVD видеоплеера.</li> </ul>	26
	<ul style="list-style-type: none"> <li>Ненадежно подсоединен видеокабель</li> </ul>	<ul style="list-style-type: none"> <li>Надежно подсоедините видеокабель к соответствующим гнездам</li> </ul>	18, 19
	<ul style="list-style-type: none"> <li>Несоответствие настроек телевизора и данного устройства.</li> </ul>	<ul style="list-style-type: none"> <li>Произведите правильную настройку параметров видео-выхода.</li> </ul>	58
	<ul style="list-style-type: none"> <li>Неправильное подключение.</li> </ul>	<ul style="list-style-type: none"> <li>Проверьте правильность подключения.</li> </ul>	18, 19
Перемещение изображения по вертикали, подергивание или черно-белое изображение	<ul style="list-style-type: none"> <li>Несовместимая телевизионная система.</li> </ul>	<ul style="list-style-type: none"> <li>Правильно выберите телевизионную систему.</li> </ul>	58
Нет звука	<ul style="list-style-type: none"> <li>Аппаратура, подсоединенная к аудиокабелю, не настроена на восприятие выходного DVD сигнала</li> </ul>	<ul style="list-style-type: none"> <li>Выберите правильный режим входа на приемном аудиоустройстве, чтобы Вы могли слышать звук от DVD видеоплеера</li> </ul>	26
	<ul style="list-style-type: none"> <li>Ненадежно подсоединен аудиокабель</li> </ul>	<ul style="list-style-type: none"> <li>Надежно подсоедините аудиокабель к соответствующим гнездам</li> </ul>	18 – 23
	<ul style="list-style-type: none"> <li>Приемное аудиоустройство или телевизор выключен</li> </ul>	<ul style="list-style-type: none"> <li>Включите аппаратуру, подсоединенную к аудиокабелю.</li> </ul>	26
	<ul style="list-style-type: none"> <li>Неправильная настройка формата выходного сигнала</li> </ul>	<ul style="list-style-type: none"> <li>Выберите правильные параметры при настройке звучания.</li> </ul>	43, 54, 59
Изображение иногда искажается	<ul style="list-style-type: none"> <li>Диск загрязнен</li> </ul>	<ul style="list-style-type: none"> <li>Вытащите диск и почистите его.</li> </ul>	9
	<ul style="list-style-type: none"> <li>Включен режим ускоренного просмотра с перемещением изображения вперед или назад</li> </ul>	<ul style="list-style-type: none"> <li>Иногда может проявиться небольшое искажение изображения. Это не сбой в работе</li> </ul>	—
Яркость нестабильна и присутствуют шумы	<ul style="list-style-type: none"> <li>Эффект защиты от копирования</li> </ul>	<ul style="list-style-type: none"> <li>Подсоедините DVD видеоплеер непосредственно к телевизору. Старайтесь не подсоединять DVD видеоплеер к кассетному видеомagneфону или к комбинации телевизор / кассетной видеомagneфон</li> </ul>	18
DVD видеоплеер не начинает воспроизведения	<ul style="list-style-type: none"> <li>Не установлен диск</li> </ul>	<ul style="list-style-type: none"> <li>Установите диск</li> </ul>	26
	<ul style="list-style-type: none"> <li>Установлен невоспроизводимый диск</li> </ul>	<ul style="list-style-type: none"> <li>Установите воспроизводимый диск (Проверьте тип диска и цветовую систему)</li> </ul>	10
	<ul style="list-style-type: none"> <li>Диск установлен не той стороной</li> </ul>	<ul style="list-style-type: none"> <li>Установите диск так, чтобы сторона с записью была обращена вниз.</li> </ul>	26
	<ul style="list-style-type: none"> <li>Диск не установлен на направляющие</li> </ul>	<ul style="list-style-type: none"> <li>Установите диск правильно на направляющие</li> </ul>	26
	<ul style="list-style-type: none"> <li>Диск загрязнен</li> </ul>	<ul style="list-style-type: none"> <li>Почистите диск</li> </ul>	9
	<ul style="list-style-type: none"> <li>Задана функция защитной блокировки</li> </ul>	<ul style="list-style-type: none"> <li>Отмените функцию защитной блокировки или измените ее уровень</li> </ul>	54, 59
При воспроизведении не соблюдается порядок программы диска	<ul style="list-style-type: none"> <li>Он находится в режиме повторного воспроизведения, воспроизведения позиций из памяти и т.д.</li> </ul>	<ul style="list-style-type: none"> <li>Эти операции могут препятствовать предусмотренному порядку воспроизведения содержания</li> </ul>	—
Не работают кнопки	<ul style="list-style-type: none"> <li>Колебания в режиме питания или другие отклонения, например, статическое электричество, могут прерывать качественную работу</li> </ul>	<ul style="list-style-type: none"> <li>Нажмите кнопку ON/STANDBY на передней панели и удерживайте ее более 3 секунд. DVD видеоплеер отключается. Нажмите кнопку снова, чтобы включить его. Если кнопки по-прежнему не работают, вытащите силовой шнур из розетки, а затем снова вставьте его.</li> </ul>	—
Пульт дистанционного управления не работает, как следует	<ul style="list-style-type: none"> <li>Пульт дистанционного управления не направлен на сенсор «Дистанционный» DVD видеоплеера</li> </ul>	<ul style="list-style-type: none"> <li>Направьте пульт дистанционного управления на сенсор «Дистанционный» DVD видеоплеера</li> </ul>	15
	<ul style="list-style-type: none"> <li>Пульт дистанционного управления слишком далеко от DVD видеоплеера</li> </ul>	<ul style="list-style-type: none"> <li>Пользуйтесь пультом дистанционного управления, находясь на расстоянии не более 7 м от DVD видеоплеера</li> </ul>	15
	<ul style="list-style-type: none"> <li>Батарейки в пульте дистанционного управления сели</li> </ul>	<ul style="list-style-type: none"> <li>Замените батарейки новыми</li> </ul>	15

## DVD видеоплеер / выходы / поставляемые аксессуары

### DVD видеоплеер

Питание	100-240 В переменного тока, 50/60 Гц
Потребляемая мощность	13 Вт
Масса	1,7 кг
Наружные размеры	430 x 50 x 200 мм (Ш/В/Д)
Система сигнала	PAL/3.58NTSC
Лазер	Полупроводниковый лазер, длина волны 650/780 нм
Диапазон частот	Линейный звук DVD: дискретизация 48 кГц от 4 Гц до 22 кГц цифровая дискретизация 96 кГц от 4 Гц до 44 кГц
Отношение сигнал - шум	свыше 100 дБ
Аудио динамический диапазон	свыше 93 дБ
Нелинейное (гармоническое) искажение	менее 0,005 %
Плавание и пульсация	ниже измеримого уровня (менее +/- 0,001 % (слабая амплитуда)
Рабочие условия	Температура: от 5 °С до 35 °С Рабочее положение: горизонтальное

### Выходы

Видео выход (SCART)	1,0 В (двойной амплитуды), 75 Ом, разъем SCART x 1
Видео выход	1,0 В (двойной амплитуды), 75 Ом, отрицат. синхр., штырьковое гнездо x 1
Компонентный видео выход	(Y) 1,0 В (двойной амплитуды), 75 Ом, отрицат. синхр., штырьковое гнездо x 1 (P <sub>B</sub> ) (P <sub>R</sub> ) 0,7 В (двойной амплитуды), 75 Ом, штырьковое гнездо x 2
Аудио выход (COAXIAL DIGITAL)	0,5 В (двойной амплитуды), 75 Ом, штырьковое гнездо x 1
Аудио выход (ОПТИЧЕСКИЙ ЦИФРОВОЙ)	Оптический разъем x 1
Аудио выход (ANALOG)	2,0 В (об/сек), 680 Ом, штырьковые гнезда (левое, правое) x 1

### Поставляемые аксессуары

Пульт дистанционного управления (SE-R0142) .....	1
Батарейки (R03/AAA) .....	2
Силовой шнур .....	1
Аудио/видеокабель .....	1

Конструкция и технические характеристики могут подвергаться изменениям без специального уведомления.



**TOSHIBA**

Отпечатано в Китае  
811-340E91-050