

***РУКОВОДСТВО ПО ЭКСПЛУАТАЦИИ***  
***Микросистема с DVD SMK-22X***

**SMK-22X**



- Поддержка всех современных форматов цифрового видео и аудио
- Чтение дисков любой зоны (мультирегион)
- Встроенный декодер Dolby Digital
- 2 микрофонных входа с функцией КАРАОКЕ
- Многоязычное экранное меню

## СОДЕРЖАНИЕ

Особенности микросистемы .....	3
Меры безопасности и Меры предосторожности.....	3
Комплектация .....	5
Описание передней панели.....	7
Подсоединения .....	9
Настройка системы .....	13
Основные операции .....	21
Устранение неисправностей .....	27
Технические характеристики .....	29

# РУКОВОДСТВО ПО ЭКСПЛУАТАЦИИ

---

## ОСОБЕННОСТИ МИКРОСИСТЕМЫ

Благодарим вас за покупку микросистемы SMK-22X. Перед подсоединением и началом эксплуатации аппарата внимательно ознакомьтесь с данным Руководством. Сохраните Руководство для обращения к нему в дальнейшем.

Микросистема с DVD SMK-22X является домашним развлекательным центром нового поколения и предназначена для воспроизведения высококачественного видео и аудио.

### Система имеет

- встроенные Dolby Digital, LPCM, MPEG и другие цифровые аудио декодеры
- цифровой аудио процессор HiFi, 96кГц/24бит или 48кГц/24бит
- возможность обновления программного обеспечения
- изображение высокого разрешения для поддержки будущих форматов телевидения
- коаксиальный цифровой аудио выход
- совместима с форматами DVD/VCD/CD/MP3/MPEG4/ Kodak Picture CD
- новейшая сервосистема 4-го поколения, однокристалльная технология декодирования, высокая стабильность и новейшие алгоритмы коррекции ошибок
- полнофункциональный пульт дистанционного управления
- AM/FM радиоприем
- усилитель мощности высокого качества
- цифровое караоке

### МЕРЫ БЕЗОПАСНОСТИ И МЕРЫ ПРЕДОСТОРОЖНОСТИ

- Ознакомьтесь с настоящим руководством до начала работы с устройством.
- Не открывайте корпус аппарата. Не касайтесь деталей, расположенных внутри.
- Отключайте питание устройства, когда оно не используется. Отключайте проигрыватель от источника питания в случае его длительного не использования. Установите устройство недалеко от розетки для удобного пользования.
- Не подвергайте проигрыватель воздействию прямых солнечных лучей. Располагайте вдали от источников тепла.
- Запрещается оставлять проигрыватель под дождем или в помещении с высокой степенью влажности.

## РУКОВОДСТВО ПО ЭКСПЛУАТАЦИИ

- Устройство должно размещаться в горизонтальном положении в местах с достаточной вентиляцией. Предусмотренные в устройстве вентиляционные отверстия не должны закрываться. Перегрев устройства может стать причиной неисправностей.
- Очищайте поверхность проигрывателя мягкой тканью. Абразивные и спиртосодержащие вещества не рекомендованы для использования, поскольку это может привести к порче устройства.
- Данное руководство описывает только пользовательские операции.
- Никогда не проливайте какие-либо жидкости на проигрыватель. Не ставьте на устройство вазы с водой и другие сосуды с жидкостью.



При подключении к сети внутри устройства присутствует высокое напряжение, представляющее опасность для жизни.



При использовании устройства нужно соблюдать осторожность и следовать данной инструкции.





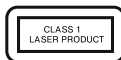

Во избежание поражения электрическим током не проводите разборку устройства. При необходимости ремонта обратитесь в сервисную организацию.

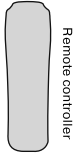

Данный ресивер является лазерным устройством класса I. В данном ресивере используется лазерный луч, который при прямом воздействии может быть опасен.

# РУКОВОДСТВО ПО ЭКСПЛУАТАЦИИ

## КОМПЛЕКТАЦИЯ

<p>User Manual</p>  An illustration of a user manual book with the words "User manual" written on its cover.	<p>Руководство по эксплуатации</p>
 An illustration of a vertical, grey remote control with the words "Remote controller" written vertically on its right side.	<p>Пульт ДУ</p>
<p>A/V Cable</p>  An illustration of an audio-video cable with multiple connectors on both ends.	<p>Аудио-видео кабель</p>
<p>AM Antenna</p>  An illustration of a square-shaped antenna with a circular top and a base with two curved lines extending downwards.	<p>Антенна для AM диапазона</p>
<p>FM Antenna</p>  An illustration of a simple, vertical, zig-zag shaped antenna.	<p>Антенна для FM диапазона</p>
<p>Speaker Connect Cable</p>  An illustration of a cable with two pairs of wires, each pair connected by a small black plastic connector.	<p>Кабель для подсоединения колонок</p>

## Операции с пультом ДУ

- Вставьте элементы питания в отсек для батареек. Пульт ДУ устойчиво работает в зоне прямой видимости на расстоянии до 8 метров от проигрывателя и в зоне отклонения луча до 30° в сторону от оси до 6 метров от проигрывателя.
- Если пульт ДУ не используется продолжительное время, извлеките из него элементы питания.

## Устройство воспроизводит следующие типы дисков:

Тип диска	Значок типа диска	Содержание
DVD		Аудио + Видео
MP3		Аудио
VCD		Аудио + Видео
CD-DA		Аудио
Kodak Picture CD		Изображения в электронном виде
MPEG-4		Аудио + Видео

## ОПИСАНИЕ ПЕРЕДНЕЙ ПАНЕЛИ

### Кнопки управления ресивером

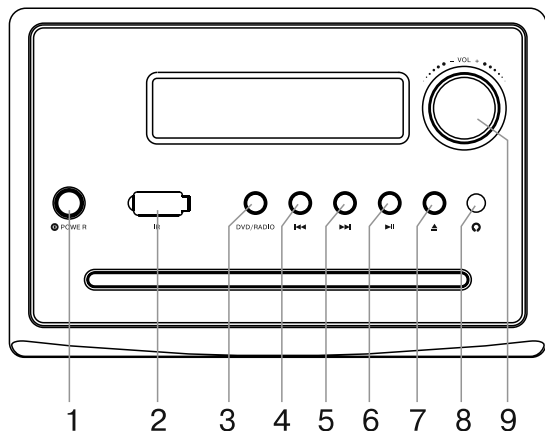

1. Кнопка включения/выключения проигрывателя
2. Датчик ИК сигналов пульта ДУ
3. Кнопка переключения режима работы проигрывателя (DVD/RADIO)
4. Кнопка перехода к предыдущей Главе
5. Кнопка перехода к последующей Главе
6. Кнопка начала воспроизведения/временной приостановки воспроизведения
7. Кнопка открытия/закрытия окна для загрузки диска
8. Гнездо для подключения наушников
9. Ручка регулировки громкости звука

## Описание задней стороны корпуса аппарата

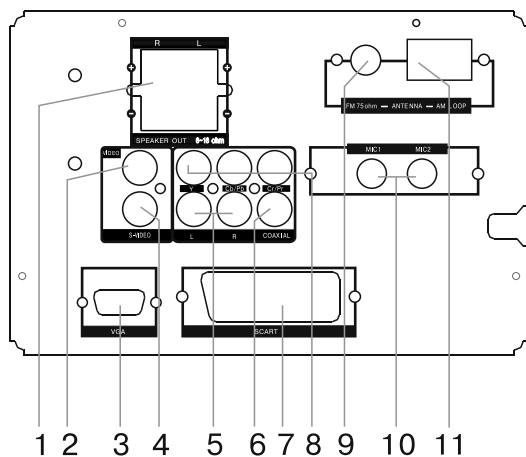

1. Контакты выхода к аудиосистеме
2. Композитный видео выход
3. Выход VGA
4. Выход S-Video
5. Аудио выход
6. Коаксиальный цифровой выход
7. SCART выход
8. Компонентные видео выходы (Y, Cb/Pb, Cr/Pr)
9. Антенна FM
10. Микрофонные входы
11. Антенна AM



## ПОДСОЕДИНЕНИЯ

### Видео подключения

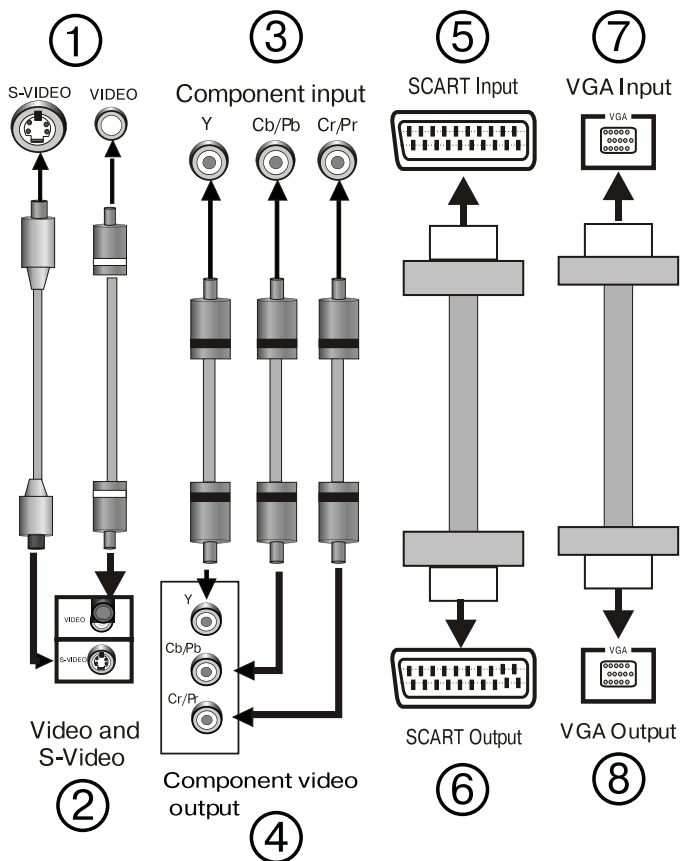

1/2. Вход S-Video, Видео / S-Video, Видео выход.

3/4. Компонентные видеовходы/ Компонентные видеовыходы.

5/6. Вход SCART / выход SCART.

7/8. Вход VGA / выход VGA.

## **Устройство имеет следующие видео выходы**

### **Композитный видео выход**

- Соедините выход видео устройства с видео входом телевизора при помощи аудио-видео кабеля (желтая клемма).

### **S-VIDEO**

- Соедините выход S-Video устройства с входом S-Video телевизора при помощи кабеля S-Video.

### **Компонентный видео выход**

- Соедините компонентные видеовыходы устройства с компонентным видео входом телевизора при помощи трехжильного аудио/видео кабеля.

### **SCART**

- Соедините выход SCART устройства с входом SCART телевизора при помощи 21-контактного кабеля SCART.

### **VGA**

- Соедините выход VGA устройства с входом VGA телевизора/монитора при помощи кабеля VGA.

### **Примечание:**

- *Доступные подсоединения зависят от наличия тех или иных разъемов на телевизоре или мониторе.*
- *Не подсоединяйте устройство к телевизору по нескольким вариантам подключения одновременно.*
- *Для получения соответствующего качества изображения подсоединения должны сопровождаться программной настройкой видео выхода устройства (см. раздел Video Setup).*

## АУДИО ПОДСОЕДИНЕНИЕ

### Вход TV/Монитора

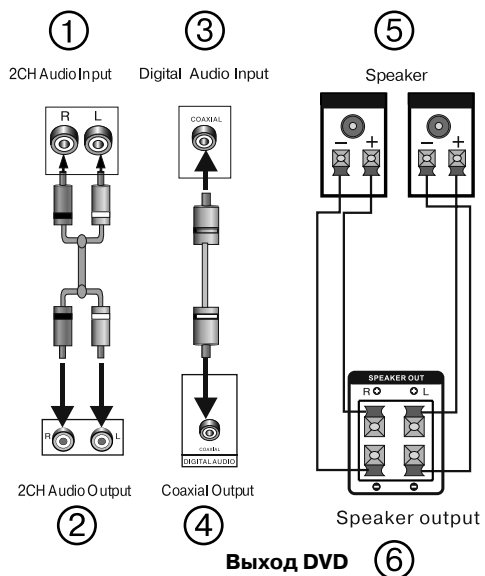

**1/2.** Двухканальный аудио вход/Двухканальный аудио выход.

**3/4.** Цифровой аудио вход/Коаксиальный выход.

**5/6.** Громкоговоритель/Выход для громкоговорителя.

В данном проигрывателе имеются аналоговый и цифровой аудио выходы. Аналоговый аудио выход является двухканальным. При подключении к цифровому коаксиальному аудио каналу происходит улучшенное по сравнению с аналоговым выходом качество звучания.

## **Двухканальный выход**

- Соедините аудио выход устройства с аудио входом усилителя аудио или видео устройства при помощи парного аудио кабеля (красный для правого/белый для левого канала).

## **Коаксиальный цифровой выход**

- Соедините коаксиальный выход устройства с коаксиальным входом усилителя мощности с помощью коаксиального цифрового кабеля.

## **Подсоединение колонок**

- Соедините проигрыватель с входом колонок с помощью специального провода, входящий в комплект.

## **Примечание:**

*Для получения соответствующего качества звучания подсоединения должны сопровождаться программной настройкой аудио выхода устройства (см. раздел Audio Setup).*

## НАСТРОЙКА СИСТЕМЫ

### Операции МЕНЮ:

1. Нажмите кнопку «SETUP» на пульте ДУ, на экране телевизора появится меню настроек.
2. Используя кнопку ▲ ▼, выберите пункт меню, который вы желаете изменить. Затем нажмите ENTER для подтверждения. Затем с помощью кнопок ▲ ▼ выберите необходимый параметр, и нажмите ENTER для подтверждения. Настройка текущей функции завершена.
3. Для выхода из меню настроек нажмите кнопку SETUP.

В меню основных настроек доступны следующие основные разделы:

### ОБЩАЯ НАСТРОЙКА

Доступны следующие пункты меню:

ТВ ЭКРАН

УГОЛ ЗРЕНИЯ

ЯЗЫК МЕНЮ

ЗАГОЛОВКИ

ЗАСТАВКА

ПОСЛЕДНЯЯ ПАМЯТЬ

### Настройка формата телевизионного экрана

Данная функция позволяет выбрать формат экрана, соответствующий вашему телевизору (4:3 или 16:9).

#### Режим Pan SCAN для формата 4:3

При подключении к обычному телевизору левый и правый края изображения обрезаются.

#### Режим Letter box для формата 4:3

При подключении к обычному телевизору в верхней и нижней части экрана появляются черные кромки.

#### Широкоэкранный воспроизведение и Wide Squeeze для формата 16:9

используйте эти режимы, когда устройство подключено к широкоформатному телевизору.

## **Угол зрения**

Эта функция действительна только для дисков, на которых записаны изображения под различными ракурсами (с разных камер).

## **Язык экранного меню**

Данная функция позволяет выбрать необходимый язык меню настройки и вывода информации на экран.

## **Вывод на экран заголовков**

Эта функция действительна только для дисков, на которых записаны субтитры. Для вывода на экран субтитров нажмите кнопку SUBTITLE на пульте ДУ.

## **Экранная заставка**

В режиме включенной заставки через несколько минут после остановки воспроизведения на экране появляется движущееся изображение. Через 20 минут после этого устройство переходит в «спящий» режим. Последующая активация производится нажатием кнопки STANDBY на пульте ДУ.

## **Последняя память**

Запоминание последнего просмотренного кадра диска. Когда эта функция включена, устройство сохранит в памяти время, прошедшее с предыдущего проигрывания данного диска. При последующем включении, воспроизведение будет продолжено с запомненного момента.

## НАСТРОЙКА ЗВУКА

### Настройка динамиков

#### Режим «Микширование»

С помощью кнопок ▲ ▼ выберите необходимый режим:

**ЛЕВ/ПРАВ:** аудио выход осуществляется по левому и правому каналам, даже если формат записи аудио на диске 5.1.

**СТЕРЕО:** формат аудио выхода стерео, даже если формат записи аудио на диске 5.1.

### Настройка SPDIF

SPDIF ВЫКЛ: выходы цифрового сигнала отключены, работает только аналоговый аудио выход.

SPDIF/RAW: при включении возможен сигнал в формате RAW.

SPDIF/PCM: пользователь может настроить PCM канал согласно своим предпочтениям.

### LPCM OUT

Выберите частоту PCM режима: 48кГц или 96 кГц.

*Примечание: некоторые усилители не поддерживают дискретизацию с частотой 96 кГц.*

## НАСТРОЙКА DOLBY DIGITAL

### ПСЕВДОСТЕРЕО

Стерео: установка аудио выхода в режим стерео.

Левый монотон: установка аудио выхода в режим моно левого канала

Правый монотон: установка аудио выхода в режим моно правого канала

Микс моно: установка аудио выходов в режим смешанного моноканала

## ДИНАМИЧНОСТЬ

Настройка уровня динамического диапазона звука.

### Настройка Караоке(опция)

Управление режимом КАРАОКЕ может производиться из меню настроек. Возможны две опции: ON/OFF (ВКЛ/ОТКЛ).

## УСТАНОВКА МИКРОФОНА

MIC  
○ ○

- Установите громкость микрофона на минимальный уровень. Подсоедините микрофоны к микрофонным входам на задней стенке устройства. Одновременно могут быть использованы два микрофона.
- С помощью кнопок ▲ ▼ установите нужный уровень громкости в меню настроек.
- С помощью кнопок ▲ ▼ установите нужный уровень эхо в меню настроек.



## НАСТРОЙКА ВИДЕО

### Выходной сигнал

ВЫКЛ: включение композитного выхода

YUV: Установка видео выхода в компонентный видео формат при соединении через Y/U/V контакты.

P-YUV: Установка прогрессивного YUV формата. Соединения те же, что и выше.

RGB: Установка видео выхода в RGB формате при соединении через SCART-разъем.

P-RGB: Прогрессивный RGB формат. Соединения те же, что и выше.

VGA: Установка при подсоединении через VGA интерфейс.

### Телевизионный режим

Этот параметр позволяет выбрать режим: PROGRESSIVE или INTERLACE (Нормальная развертка).

### HD режим

Этот параметр позволяет выбрать режим: OFF – 720p – 1080i

Этот параметр может быть активирован, если в вашем телевизоре установлен вход и выход HD (высокого разрешения).

### Примечание:

*Если установки видео отличаются от способа физических соединений, изображение на экране телевизора может отсутствовать. В этом случае нужно перезагрузить устройство (RESET) и затем нажать и удерживать кнопку V\_MODE до появления изображения на экране.*

### Установка качества видео

На дисплее появятся следующие параметры выбранной настройки: РЕЗКОСТЬ-ЯРКОСТЬ-КОНТРАСТ-ГАММА-ЦВЕТНОСТЬ-НАСЫЩЕННОСТЬ-ЗАДЕРЖКА ЯРКОСТИ

## **РЕЗКОСТЬ**

С помощью кнопок ▲ ▼ выберите необходимый уровень резкости: HIGH – MEDIUM – LOW, для подтверждения выбранного уровня нажмите кнопку ENTER.

## **ЯРКОСТЬ**

С помощью кнопок ► ◀ настройте яркость изображения.

## **КОНТРАСТ**

С помощью кнопок ► ◀ настройте контраст изображения.

## **ГАММА**

С помощью кнопок ▲ ▼ выберите необходимый уровень гамма-коррекции: ВЫШЕ-СРЕДНЕ-НИЗКО-РОВНО, для подтверждения выбранного режима нажмите кнопку ENTER.

## **ЦВЕТНОСТЬ**

С помощью кнопок ► ◀ настройте цветовой тон изображения.

## **НАСЫЩЕННОСТЬ**

С помощью кнопок ► ◀ настройте насыщенность изображения.

## **ЗАДЕРЖКА ЯРКОСТИ**

С помощью кнопок ▲ ▼ выберите необходимое значение задержки сигнала яркости: 0Т – 1Т.

## ПРЕДПОЧТИТЕЛЬНЫЕ НАСТРОЙКИ

### TV стандарт

Данный проигрыватель позволяет воспроизводить диски, в формате NTSC, PAL.

Если ваш телевизор поддерживает только NTSC/PAL формат, то при выборе другого формата телевизионного сигнала экран начнет мигать и станет бесцветным. Для правильного выбора формата телевизионного сигнала ознакомьтесь с инструкцией к вашему телевизору.

Выберите настройку MULTI SYSTEM, чтобы формат выходного видеосигнала соответствовал формату сигнала, записанного на DVD диске.

Формат NTSC подходит для следующих регионов: США, Тайвань, Япония и др.

Формат PAL подходит для следующих регионов: Китай, Европа, Гонконг и др.

### **Примечание:**

*Если формат телевизионного сигнала отличается от выбранной настройки, то изображение на экране будет черно-белым.*

### РВС

Для включения/выключения этой функции выберите ВКЛ-ВЫКЛ.

### **Звуковая дорожка (Выбор языка звукового сопровождения)/Субтитры/Меню диска**

Эти параметры могут быть изменены пользователем. Эти функции доступны, если диск поддерживает их. С помощью кнопок AUDIO и SUBTITLE вы можете изменять настройки этих функций.

### **Ограничения (установка возрастного контроля)**

Эта функция позволяет установить уровень возрастных ограничений для предотвращения просмотра детьми нежелательных дисков/сцен.

### **Выбор региона**

С помощью данной настройки вы можете установить необходимый регион диска для просмотра.

## **По умолчанию**

Выберите эту опцию для восстановления всех настроек проигрывателя по умолчанию (возврат к первоначальным заводским настройкам).

## **Установка пароля**

Данная настройка позволяет изменять пароль. Первоначальный заводской пароль 136900. Вы можете установить Ваш собственный пароль. Если Вы забыли установленный Вами пароль, используйте 136900 как главный пароль.

## ОСНОВНЫЕ ОПЕРАЦИИ

Следующие основные операции для эксплуатации данного проигрывателя выполняются с помощью пульта дистанционного управления.

STANDBY



Переключение между «спящим» и рабочим режимами.

SOURCE  
SELECT



Переключение между режимами работы проигрывателя (DVD/TUNER).

OPEN/CLOSE



Кнопка загрузки/извлечения диска.

CH-LEVEL



Нажмите кнопку CH-LEVEL, чтобы выбрать канал. Затем с помощью кнопок VOLUME +/- настройте его уровень.

TITLE



Нажмите кнопку TITLE во время воспроизведения DVD диска, чтобы вернуться к началу главного меню.

MENU



Нажмите кнопку MENU во время воспроизведения DVD диска, чтобы вернуться на предыдущий уровень меню.

PBC



Кнопка включения/выключения режима управления воспроизведением.

V-MODE



Кнопка включения режима видео выхода (при исчезновении или падении качества изображения переключайте до достижения качественного изображения).

STEP



Во время DVD, VCD воспроизведения однократно нажмите кнопку STEP для активации режима покадрового воспроизведения диска. Для возврата к нормальному режиму воспроизведения нажмите кнопку PLAY.

TOPE



Нажмите кнопку TONE, с помощью кнопок VOLUME +/- настройте тембр низких, средних и высоких частот.

SUBTITLE



При проигрывании дисков с различными субтитрами нажимайте SUBTITLE непрерывно до появления желаемых субтитров.

ANGLE





При проигрывании дисков с различными углами просмотра нажимайте ANGLE непрерывно для смены угла просмотра.



Во время воспроизведения VCD 1.1, CD диска с помощью кнопок с цифрами вы можете выбрать желаемый трек или главу по номеру. Нажмите кнопку 10+ и затем другую кнопку с цифрой для выбора трека с номером 10 и более. Вы можете пользоваться кнопками с цифрами при выборе в режиме PROGRAM и MENU.

STOP

 При проигрывании DVD, VCD, CD дисков нажмите кнопку  один раз – устройство запомнит точку окончания проигрывания. Нажмите В для продолжения проигрывания с запомненного момента. При нажатии Н два раза проигрывание останавливается и в памяти ничего не запоминается (воспроизведение с начала диска).



 Во время воспроизведения диска нажмите кнопку PLAY/PAUSE один раз, чтобы временно приостановить воспроизведение. Для возобновления воспроизведения нажмите эту кнопку еще раз.



L/R/ST

 Во время воспроизведения VCD диска нажмите кнопку L/R/ST для выбора режима аудио выхода: Left channel/Right channel/ Stereo/Mix (Левый канал/Правый канал/Сtereo/Смешанный выход).



AUDIO

 Данная операция возможна только на тех дисках, на которых звуковое сопровождение записано на нескольких языках. Нажмите AUDIO во время воспроизведения, чтобы выбрать желаемый язык звукового сопровождения.





 Нажмите кнопку  для быстрого перехода в прямом направлении воспроизведения.





 Нажмите кнопку  для быстрого перехода в обратном направлении воспроизведения.



 Во время воспроизведения DVD диска нажмите кнопку  для перехода к предыдущей Главе. Во время воспроизведения VCD, CD диска нажмите кнопку  для перехода к предыдущему Треку/Дорожке.



 Во время воспроизведения DVD диска нажмите кнопку  для перехода к последующей Главе. Во время воспроизведения VCD, CD диска нажмите кнопку  для перехода к последующему Треку/Дорожке.

# РУКОВОДСТВО ПО ЭКСПЛУАТАЦИИ

---

Примечание: во время воспроизведения MP3 диска для выбора последующей/предыдущей директории нажмите кнопки ▲ ▼, затем нажмите кнопку ENTER для подтверждения выбора директории. При нажатии на кнопку со стрелкой влево аппарат вернется к предыдущей корневой директории.

## PROGRAM

 Если на диске записано 2 и более треков, глав или названий данная функция позволяет установить порядок проигрывания по желанию.

Нажмите эту кнопку для входа в меню программирования. Введите желаемый номер трека/дорожки/главы, используя кнопки с цифрами. Если количество программируемых треков больше 10-ти, нажмите кнопку NEXT, чтобы продолжить программирование. Максимальное количество программируемых треков 20. С помощью кнопок ▲ ▼ ◀ ▶ выберите опцию START. Затем нажмите кнопку ENTER для начала проигрывания в запрограммированной последовательности.

## REPEAT

 Во время воспроизведения нажмите кнопку REPEAT для активации режима повторного воспроизведения Названия/Главы/Трека/Диска.

### DVD диск

При каждом последовательном нажатии на кнопку REPEAT режимы изменяются в следующем порядке:

Chapter Repeat – Title Repeat – All Repeat – Repeat cancel

(Повтор главы – повтор заголовка – повтор всего – отмена повтора)

### SVCD/VCD/CD диск

При каждом последовательном нажатии на кнопку REPEAT режимы изменяются в следующем порядке:

Track Repeat – All Repeat – Repeat cancel

(Повтор дорожки/трека – повтор всего – отмена повтора)

### MP3 диск

При каждом последовательном нажатии на кнопку REPEAT режимы изменяются в следующем порядке:

Single Repeat – Repeat One – Folder - Repeat Folder - Repeat cancel

## A-B

 Во время воспроизведения DVD/VCD/CD диска нажмите кнопку A-B для активации режима повторного воспроизведения выбранного фрагмента.

Во время воспроизведения нажмите кнопку A-B в начале выбранного фрагмента.

В режиме воспроизведения еще раз нажмите кнопку A-B в конце выбранного фрагмента.

Для отмены данной функции нажмите кнопку A-B третий раз. Проигрыватель начнет нормальное воспроизведение диска.

GOTO

 Нажмите GOTO для задания момента начала воспроизведения в главе, разделе или треке. Вы можете пользоваться кнопками с цифрами для установки времени.

ZOOM

 При проигрывании DVD, VCD дисков нажмите ZOOM для увеличения или уменьшения изображения. При увеличенном изображении можно пользоваться кнопками со стрелками для перемещения изображения относительно экрана. В режиме уменьшенного изображения функция перемещения не работает.

S.EFFECT

 Нажимайте кнопку S.EFFECT для получения различных звуковых эффектов. Наиболее подходящим для этой функции является режим проигрывания CD.

VOLUME

 Нажмите VOLUME+ для увеличения и VOLUME- для уменьшения громкости.

Mute



 Нажмите для отключения звука. При этом на экране появится символ отключенного звука. Нажмите повторно для восстановления звука. При этом на экране появится надпись MUTE OFF.

OSD

 Для отображения на экране информации о проигрываемом диске нажмите кнопку OSD.

Примечание: некоторые кнопки не требуются для эксплуатации некоторых моделей. Нормальная эксплуатация таких моделей не зависит от этих кнопок.

## Проигрывание цифровых фотоальбомов на CD

- Нажмите кнопку  – на экране ТВ появятся 12 уменьшенных изображений.
- С помощью кнопок  выберите желаемое изображение, затем нажмите ENTER для начала отображения в произвольном порядке.
- Для временной приостановки отображения изображений нажмите кнопку . Нажмите эту кнопку еще раз для возобновления отображения.

*(Примечание: последняя функция работает при проигрывании дисков Kodak Picture и*



не работает при отображении JPEG файлов на CD)

## Проигрывание MP3 диска

- Во время режима работы MP3 воспроизведения на экране появится экранное меню, с помощью кнопок ▲ ▼ выберите трек или папку, затем нажмите кнопку ENTER для начала воспроизведения выбранного трека или папки. (Для начала воспроизведения некоторых MP3 дисков необходимо открыть подпапку и выбрать трек, затем нажать кнопку ENTER).
- С помощью кнопок с цифрами на пульте ДУ пользователь может выбрать трек. Например: нажмите кнопку с цифрой «1», затем нажмите кнопку ENTER для начала воспроизведения трека под номером «1». Необходимо выбрать папку, затем желаемый трек, чтобы начать воспроизведение.
- Режимы воспроизведения MP3 диска: FOLDER PLAY – FILE PLAY (Воспроизведение по папкам – воспроизведение файлов по порядку). В настройках по умолчанию установлен режим воспроизведения папки (FOLDER). Нажмите кнопку PROG, чтобы выбрать режим воспроизведения содержания диска. Во время режима воспроизведения файлов MP3 диска на экране появятся общее количество треков и текущий проигрываемый трек. С помощью кнопок с цифрами или кнопок ▲ ▼ выберите желаемый трек, затем нажмите кнопку ENTER для начала воспроизведения выбранного трека.

## Прослушивание воспроизведения через наушники

Подсоедините наушники к разъему для наушников, расположенному на панели проигрывателя, звучание происходит только через наушники. Для возобновления звучания через динамики мини-системы необходимо отсоединить наушники.

## Управление радиоприемником

AM/FM



Переключение диапазонов.

MO/ST



Переключение моно/стерео в режиме FM.

MEMORY



После выбора станции и настройки новой частоты нажмите MEMORY.

AUTO



Автоматический поиск и запоминание в режимах FM/AM.



С помощью кнопок с цифрами выберите предварительно запомненную станцию. Если номер станции больше 10, то необходимо нажать кнопку с цифрой «10+», затем кнопку с необходимой цифрой. Если номер станции больше 20, то необходимо два раза нажать кнопку с цифрой «10+».

SEARCH+



Поиск в направлении увеличения частоты.

SEARCH-



Поиск в направлении уменьшения частоты.

RADIO+



Перейти вперед к следующей станции.

RADIO-



Перейти назад к предыдущей станции.

**Примечание:**

*В режиме радиоприема доступны кнопки управления VOLUME +/-, CH\_LEVEL, MUTE, TONE, S.EFFECT.*

## РУКОВОДСТВО ПО ЭКСПЛУАТАЦИИ

Неисправность	Причина	Устранение
Не включается	Не подсоединен шнур питания	Подключите шнур питания
	Перегорел предохранитель	Замените предохранитель на новый <b>ТАКОГО ЖЕ НОМИНАЛА!</b>
Нет изображения	Неправильная установка ТВ видео	Сделайте необходимую настройку в меню установок
	Неправильные видеоустановки проигрывателя	Сделайте необходимую настройку в меню установок
	Неправильно подключен видеокабель	Соедините правильно
Нет звука	Неправильно подключен аудиокабель	Соедините правильно
	Неправильно настроен источник звука	Переключитесь на нужный источник
	Неправильные аудио установки	Сделайте необходимую настройку в меню установок
Искаженное изображение	Загрязненный диск	Почистите диск
	Искажение при ускоренном воспроизведении вперед или назад	Иногда это имеет место. Неисправности нет.
Свечение неяркое или шумит изображение	Влияние схемы защиты от копирования	Подключите проигрыватель к телевизору напрямую
Нет воспроизведения	Не вставлен диск	Вставьте диск
	Диск испорчен	Почистите или замените диск на другой
	Диск вставлен нерабочей стороной	Переверните диск и загрузите снова
	Загрязненный диск	Почистите диск
	На экране телевизора присутствует меню	Нажмите <b>SETUP</b> для отключения меню
	Работает режим ограничения доступа	Отключите функцию ограничения или измените настройки

## РУКОВОДСТВО ПО ЭКСПЛУАТАЦИИ

Кнопки не функционируют	Влияние электромагнитного излучения или электростатического заряда	Отключите питание и попробуйте снова через некоторое время
Не работает пульт дистанционного управления	Пульт не работает	Направьте пульт ДУ на ИК датчик
	Пульт находится слишком далеко от проигрывателя	Пульт должен находиться на расстоянии не более 7 м
	Сели батарейки питания пульта	Замените батарейки
Невозможен прием радио	Не подключена антенна	Подключите антенну
	Проигрыватель работает не в режиме радио	Переключите в режим радио

# РУКОВОДСТВО ПО ЭКСПЛУАТАЦИИ

## ТЕХНИЧЕСКИЕ ХАРАКТЕРИСТИКИ

<b>Напряжение питания</b>	~230В/50Гц	
<b>Потребляемая мощность</b>	170 Вт	
<b>Условия работы</b>	Температура	-10° – +40°С
	Относительная влажность	5% – 90%
<b>Характеристики в режиме проигрывания</b>	Система ТВ	MULTI/PAL/NTSC
	Выходной уровень	1 В (нагрузка 75 Ом)
	Выходной уровень	1,0 – 2,2 В (номинальная мощность при 1 кГц/0 дБ)
	Диапазон частот	20Гц – 20кГц
	Отношение сигнал/шум	>80 дБ (1кГц)
	Динамический диапазон	>70 дБ (1кГц)
	Нелинейные искажения с шумом	< -60 дБ (1кГц)
	Коэффициент детонации	Ниже пределов измерения приборов
<b>Характеристики в режиме радио</b>	Диапазон частот в АМ	522кГц – 1620кГц
	Отношение сигнал/шум	46 дБ
	Диапазон в FM	87.5 – 108МГц
	Отношение сигнал/шум (стерео)	40 дБ
<b>Выходная мощность</b>	25Вт x 2	
<b>Неравномерность частотной характеристики</b>	+1.5 дБ (20Гц – 20кГц)	

## Гарантийный талон

### Условия гарантийного обслуживания

На данное изделие предусматривается 12 месяцев гарантийного обслуживания с момента покупки, но не более 24 месяцев с даты производства.

### Настоящая гарантия действительна при следующих условиях:

Все поля в гарантийном талоне заполнены правильно (имеются дата продажи, печать и подпись продавца, подпись покупателя).

Гарантийное обслуживание осуществляется только при предоставлении неоспоримых доказательств, подтверждающих, что гарантийный срок не истек, а именно: товарно-кассового чека, инструкции по эксплуатации и гарантийного талона.

**Гарантийный ремонт\* не производится при нарушении сохранности пломб, самостоятельном ремонте, использовании аппарата в предпринимательской деятельности, а также в иных случаях, в т.ч. если нарушение работоспособности аппарата вызвано:**

- несоблюдением условий эксплуатации, перечисленных в прилагаемой инструкции
- повреждением электрических шнуров
- использованием прибора в промышленных и/или коммерческих целях
- неквалифицированным ремонтом и переделкой прибора
- попаданием внутрь посторонних предметов, жидкостей, насекомых
- воздействием высоких внешних температур на нетермостойкие части прибора.

Работы по периодическому обслуживанию в соответствии с инструкцией по эксплуатации не попадают под действие настоящей гарантии.

\*правом на гарантийный ремонт обладают граждане, приобретающие и использующие товары исключительно для личных, семейных, домашних и иных нужд (Закон РФ №2300-1 от 07.02.1992г.)

Изделие: \_\_\_\_\_

Модель: \_\_\_\_\_

Дата приобретения: \_\_\_\_\_

Серийный номер:

Изделие проверено, укомплектовано согласно инструкции, механических повреждений не имеет. Претензий нет. С условиями гарантийного обслуживания согласен.

Подпись покупателя: \_\_\_\_\_

Подпись продавца: \_\_\_\_\_

Информация о фирме-продавце: \_\_\_\_\_

МП



MLO4

Срок службы составляет 5 лет.

Производитель оставляет за собой право на внесение изменений в конструкцию, дизайн и комплектацию прибора без дополнительного уведомления об этих изменениях.

Товар сертифицирован в соответствии с законом "О защите прав потребителей".

Адреса авторизованных сервисных центров приведены на сайтах:

**[www.supraelectronics.ru](http://www.supraelectronics.ru), [www.avsc.ru](http://www.avsc.ru)**

**За дополнительной информацией обращайтесь по телефону: (495) 439-52-87**

Производитель: SUPRA TECHNOLOGIES LIMITED,  
Адрес: 16/F., Winsome House, 73 Wyndham Street, Central, HK, China

# СПИСОК СЕРВИСНЫХ ЦЕНТРОВ

Город	Название	Адрес	Телефоны
Балаково, Саратовская обл.	ПАО «ЛУКОЙЛ Дачная О.В.	Наб. Леонова, 1а, оф. 16	(8453) 22-33-06, 44-05-19
Барнаул	Региональный сервисный центр МАК-СЕРВИС	ул. Попова, 55 ул. А. Петрова, д. 124 ул. Калинина 29	(3852) 48-50-67, 40-49-99 (3852) 41-06-69, 40-05-22 (86313) 296-86, 270-87
Белая Калина	Экран	ул. Кирова 42, к.9	(7222) 32-63-23
Белгород	Проксима	ул. 3 Интернационала, 2	(4832) 51-15-20
Брянск	Феникс	ул. Ново-Яныкя, 73	(4232) 45-84-76
Владимир	Электрон-Сервис	ул. 8-ой Воздушной Армии, 35	(8442) 35-15-81
Волгоград	Сервисцентр ТМ ДК «ВЭДРО	ул. Горького, 113	(8172) 76-60-41, 71-49-92
Воронеж	ВТЦ "Обита-сервис" Дмитровград	ул. Добысская, 1 ул. Лева Толстого, 53	(732) 52-05-44, 77-43-29 (84235) 751-44
Иваново	Элком Сервис Центр ремонтных услуг	ул. Тельмана, 9	(8932) 29-17-38
Казань	Ваш мастер	ул. Протоchnая, 8 оф. 105	(843) 518-24-88, 511-09-09
Калуга	Электрон-Сервис	ул. Московская, 113	(842) 55-52-36
Краснодар	ИП Новоженцев И.Ю	Роговское шоссе, 22/1	(861) 225-93-70, 225-93-71
Красноярск	Сиббиттехника Сервис	ул. Семафорная, 26 П	(3912) 68-67-94, 36-49-22
Курган	ТВ-сервис "ООО "Товарищество предпринимателей"	ул. Родионова 56 ул. Красная, 41	(3522) 49-70-00 (3522) 45-51-85
Курск	ЧП Тарасова	ул. Сумская, 37-6	(712) 35-04-91
Липецк	СЦ "Тенно"	ул. Космонавтов 16	(7492) 34-07-13
Магачала	Центр-сервис	ул. Нуралдилова 52	(8722) 67-64-88, 76-04-14
Новокузнецк	МБС	пр. Кузнецкостроительский 44/40	(8463) 45-44-47
Новосибирск	Технооб	ул. Вонская, 63 корпус 3	(3832) 210-59-49
Омск	Домтехника-сервис	ул. Лермонтова 194	(3812) 36-74-12, 36-74-01
Пермь	Евро-Сервис	ул. Большевикова 134	(342) 236-13-94, 236-30-33
Пермь	Старун-Р	ул. Карлсбургского 127	(3422) 19-05-00, 19-05-12
Петрозаводск	"ООО "Лена"	ул. Малаясская, 14	(8142) 55-75-51, 53-90-81
Росовне-Дзю	СЦ "ТелеДон-Сервис" СЦ Поляр-Дон	Поровайа, 244 пр. Ленина д.119	(8632) 30-80-90, 66-98-98 (8632) 93-01-59
Рубцовск, Алтайский край	"ООО "Синтез"	пр. Серова д/8	(8655) 55-65-72
Рыбинск	Транс-экспедиция	ул. Комсомольская, 212	(38557) 405-43
Рязань	НИСА	ул. Есенина, д.36	(4912) 32-92-81
Самара	Омега-Эл	ул. Минурина д/9	(8462) 266-61-87, 266-61-88
Санкт-Петербург	"ООО "Аманит" Региональный Технический Центр Амст-96	ул. Мглинская, 7 Лиговский пр., 173 ул. Шелковичная 6А/96 ул. Соколовая д/32а	(812) 103-55-24, 166-75-87, 103-55-52, 166-14-38 (8452) 52-41-75 (8452) 51-41-99
Смоленск	СЦ "Туллитвер"	пер. 1-й Красинский, 20	(4812) 65-88-22, 65-92-32
Славск-Рязанский	"ТТЦ "Партнер"	ул. Советская, 52	(09135) 116-88
Свароволь	Вектор-Юг	ул. Коста Хетагурова 9	(8652) 26-08-10, 26-17-24
Сызрань	"АОС ООО "КВАНТ"	Ульяновское шоссе, 5	(8464) 89-00-59
Сыктывкар	Атлант-сервис	ул. Южная д/7	(8212) 21-59-70, 200-286
Татарног	"ООО "ФВТЗ ВИТЯЗЬ"	ул. Ломоносова, 69/1	(8634) 32-32-55
Тольятти	ИПРОС-Сервис	ул. 40 лет победы д/30 оф/5	(8482) 53-76-44
Томьск	"ООО "Пульсар"	ул. Перельманская, 6	(3452) 75-95-08, 27-84-69
Томьск	Импорг-Сервис	ул. Мельникайте, 97	(3452) 20-45-96
Уфа	Башгелерадиосервис	пр. Солдата Ошера д/59 пр. Октября д/25 ул. Габури д/4	(3472) 28-17-10 (3472) 24-44-89 (3472) 50-75-47
Щадинск	Люкс-Сервис	ул. Коммунаров д/4	(3472) 47-93-91
Ярославль	"ООО "Гриб-Сервис"	ул. Свердлова д/83	(3522) 45-51-85
Ярославль		ул. Угличская, 12	(4852) 25-94-83