

SUPRA

РУКОВОДСТВО ПО ЭКСПЛУАТАЦИИ

DVD ПРОИГРЫВАТЕЛЬ
SUPRA DVS-203X BLACK



СОДЕРЖАНИЕ

Правила эксплуатации и техники безопасности.....	3
Передняя и задняя панели проигрывателя.....	6
Пульт дистанционного управления.....	7
Подключение проигрывателя.....	9
Настройка проигрывателя.....	10
Управление воспроизведением.....	12
Устранение неисправностей.....	14
Безопасная утилизация.....	15
Технические характеристики.....	15

УВАЖАЕМЫЙ ПОКУПАТЕЛЬ!

Благодарим Вас за выбор продукции, выпускаемой под торговой маркой SUPRA.

Мы рады предложить Вам изделия, разработанные и изготовленные в соответствии с высокими требованиями к качеству, функциональности и дизайну. Мы уверены, что Вы будете довольны приобретением изделия от нашей фирмы.

Перед началом эксплуатации прибора внимательно прочитайте данное руководство, в котором содержится важная информация, касающаяся Вашей безопасности, а также рекомендации по правильному использованию прибора и уходу за ним.

Позаботьтесь о сохранности настоящего Руководства, используйте его в качестве справочного материала при дальнейшем использовании прибора.

ПРИМЕЧАНИЕ:

Все изображения в данном руководстве приведены в качестве примеров, реальное изделие может отличаться от изображения.

ПРАВИЛА ЭКСПЛУАТАЦИИ И ТЕХНИКИ БЕЗОПАСНОСТИ

При использовании DVD-проигрывателя необходимо соблюдать основные меры предосторожности, включая следующие:

- Внимательно прочитайте данную инструкцию и следуйте всем указаниям.
- Обратите внимание на все предостережения.
- Не используйте проигрыватель в помещениях с повышенной влажностью и рядом с водой.
- Запрещается подвергать проигрыватель воздействию дождя или влаги.
- Запрещается подвергать устройство воздействию брызг или капель воды, а также ставить на проигрыватель емкости, наполненные жидкостью, например вазы.
- Перед протиркой проигрывателя отключите провод питания из розетки. Протирайте проигрыватель сухой тканью. Не пользуйтесь для очистки жидкими или аэрозольными чистящими средствами.
- Не ставьте тяжелые предметы на верхнюю крышку устройства.
- Во избежание повреждения устройства не препятствуйте перемещению загрузочного лотка при выгрузке или загрузке диска.
- Не приближайте пальцы рук к лотку для дисков во время его движения. Защемление пальцев может вызвать их серьезные повреждения.
- Установите проигрыватель в соответствии с настоящей инструкцией. Не закрывайте вентиляционные отверстия.
- Не устанавливайте проигрыватель вблизи любых источников тепла, таких как батареи, кухонные плиты, и другого оборудования (включая усилители мощности), которое излучает тепло.
- Располагайте провод питания так, чтобы по нему не ходили и не сдавливали, особенно рядом с вилкой, розеткой, местом соединения с проигрывателем.
- Используйте только те аксессуары и приспособления, которые рекомендованы производителем.
- Запрещается пользоваться проигрывателем, если шнур питания поврежден.
- При отключении проигрывателя от электросети,

никогда не тяните за шнур, беритесь за вилку.

- Устанавливайте проигрыватель на стойку, держатель, или стол, рекомендованные производителем или купленные вместе с оборудованием. Осторожно передвигайте стойку с оборудованием, избегайте опрокидывания.
- Выключайте проигрыватель из розетки во время грозы и в случае, если не собираетесь использовать его в течение длительного времени.
- За техническим обслуживанием обращайтесь только в авторизованные сервисные центры производителя. Подобное обслуживание требуется, если устройство каким-либо образом повреждено, например, поврежден провод питания или вилка, на проигрыватель была пролита жидкость, упали тяжелые предметы, оно было подвергнуто воздействию влаги или дождя, проигрыватель уронили или он стал работать некорректно.
- Розетка для питания проигрывателя должна располагаться в легко доступном месте.

РУКОВОДСТВО ПО ЭКСПЛУАТАЦИИ

СОХРАНИТЕ ЭТУ ИНСТРУКЦИЮ!

 <p>CAUTION RISK OF ELECTRIC SHOCK DO NOT OPEN</p>	Во избежание поражения электрическим током не разбирайте прибор и не снимайте верхнюю крышку. Обращайтесь к квалифицированному персоналу сервисных центров.
	Этот символ указывает на опасное напряжение и предупреждает об опасности поражения электрическим током.
	Важные инструкции по эксплуатации прибора содержатся в поставляемом совместно с ним руководстве по эксплуатации.
	Данное устройство является лазерным устройством класса I. В нем используется лазерный источник небольшой мощности, не представляющий опасности при нормальной работе устройства, но который может быть опасен при прямом воздействии на органы зрения.

Региональный код DVD

DVD-диски и DVD-проигрыватели выпускаются в соответствии со всемирно принятой системой региональных кодов DVD. Данный проигрыватель будет воспроизводить диски только с таким же региональным кодом.

Региональный код	Регион
1	Канада, США
2	Европа (включая Польшу, Румынию, Чешскую Республику), Япония, Ближний Восток (включая Саудовскую Аравию, Египет, Иран, Южную Африку)
3	Восточная Азия (включая Гонконг, Тайвань, Южную Корею), Юго-Восточная Азия
4	Австралия, страны Карибского бассейна, Центральная и Южная Америка, Мексика, Новая Зеландия
5	Африка, страны бывшего СССР, Индия, Северная Корея, Пакистан
6	Китай

ЗАМЕЧАНИЯ ПО УСТАНОВКЕ И ЭКСПЛУАТАЦИИ

- Верхняя и задняя стенки проигрывателя могут нагреваться во время продолжительной работы проигрывателя. Это не является неисправностью.
- Если проигрыватель не эксплуатируется какое-то время, извлеките из него диск и отключите от электросети.
- Если вы не эксплуатируете проигрыватель долгое время, в его работе могут случаться сбои. Во избежание этого время от времени включайте проигрыватель.
- Не размещайте посторонние предметы на лотке для диска.
- Чтобы продлить срок эксплуатации вашего проигрывателя, после выключения проигрывателя рекомендуется подождать не менее 30 секунд перед повторным включением.
- В случае непредвиденной остановки работы проигрывателя выключите его, подождите 30 секунд и включите снова.
- Во избежание ухудшения качества воспроизведения изображения и звука не располагайте устройство вблизи источников электромагнитных помех (телевизоров, радиоприемников, видеоманитофонов и т. д.).

ЗАМЕЧАНИЯ ПО КОНДЕНСАЦИИ ВЛАГИ

В некоторых случаях на оптических элементах устройства может конденсироваться влага:

- если вы перемещаете устройство из холодного помещения в теплое или наоборот;
- если в месте расположения устройства на него направлен поток холодного воздуха из кондиционера;
- если устройство установлено в помещении с повышенной влажностью.

Наличие конденсированной влаги на оптических элементах устройства может привести к нарушению работоспособности. В таком случае извлеките диск, включите устройство и оставьте его включенным на 2-3 часа. Это приведет к незначительному нагреву устройства и испарению сконденсировавшейся влаги. Во избежание повторного возникновения конденсата оставьте устройство подключенным к питающей сети.

Обращение с дисками

- Не касайтесь рабочей поверхности диска.

Не используйте диски с надписями на рабочей поверхности.

- Не используйте диски с этикетками или наклейками на рабочей поверхности.

ОЧИСТКА ДИСКОВ

- Для очистки поверхности диска используйте сухую мягкую ткань. Очистку диска производите осторожными движениями от центра к краям.
- При сильном загрязнении используйте мягкую влажную ткань.
- Для чистки запрещается использовать растворители, бензин, ацетон или обычные чистящие средства, так как они могут повредить поверхность диска.

ХРАНЕНИЕ ДИСКОВ

- Не храните диски в местах попадания прямых солнечных лучей.
- Не храните диски в запыленных местах и вблизи источников водяных паров (например, в помещении ванной комнаты или вблизи увлажнителей воздуха).
- Храните диски в коробках и в вертикальном положении. Не кладите тяжелые предметы на диски. Это может привести к деформации дисков.

ВНИМАНИЕ!

Данное устройство предназначено для воспроизведения исключительно легальных записей, произведенных установленными способами на стандартные носители информации.

Некоторые записи (диски) могут не воспроизводиться на данном устройстве. Это может быть связано с некорректным протоколом или способом записи, а также с качеством носителя.





Поддерживаемые форматы

Устройство поддерживает следующие форматы дисков: DVD, DVD-R/RW, DVD+R/RW, CD, CD-R/RW.

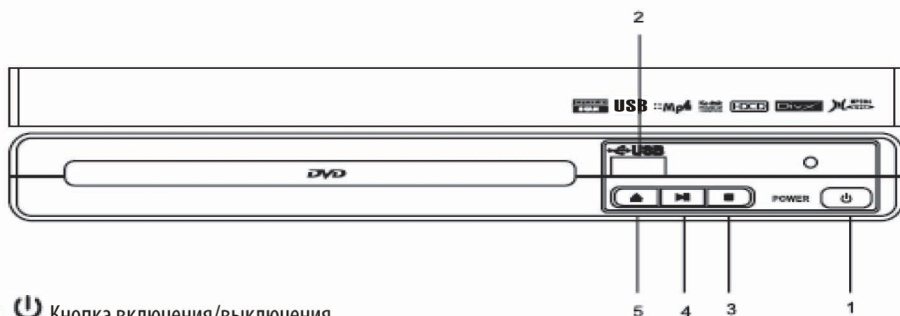
РУКОВОДСТВО ПО ЭКСПЛУАТАЦИИ

ПЕРЕДНЯЯ И ЗАДНЯЯ ПАНЕЛИ ПРОИГРЫВАТЕЛЯ



1.  Кнопка включения/выключения
2. Разъем для флеш накопителя USB
3.  Кнопка остановки воспроизведения
4.  Кнопка начала воспроизведения/паузы
5.  Кнопка открытия/закрытия лотка для диска

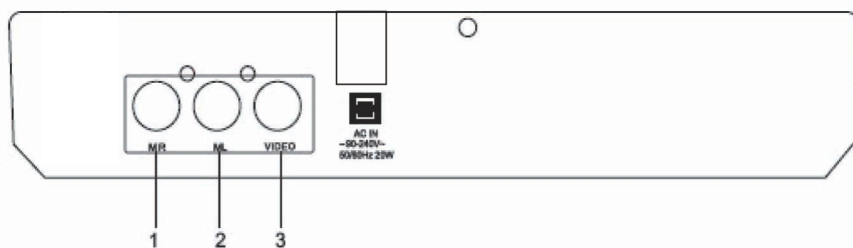

1. Аудиовыход, правый канал
2. Аудиовыход, левый канал
3. Вывод видео

ПУЛЬТ ДИСТАНЦИОННОГО УПРАВЛЕНИЯ

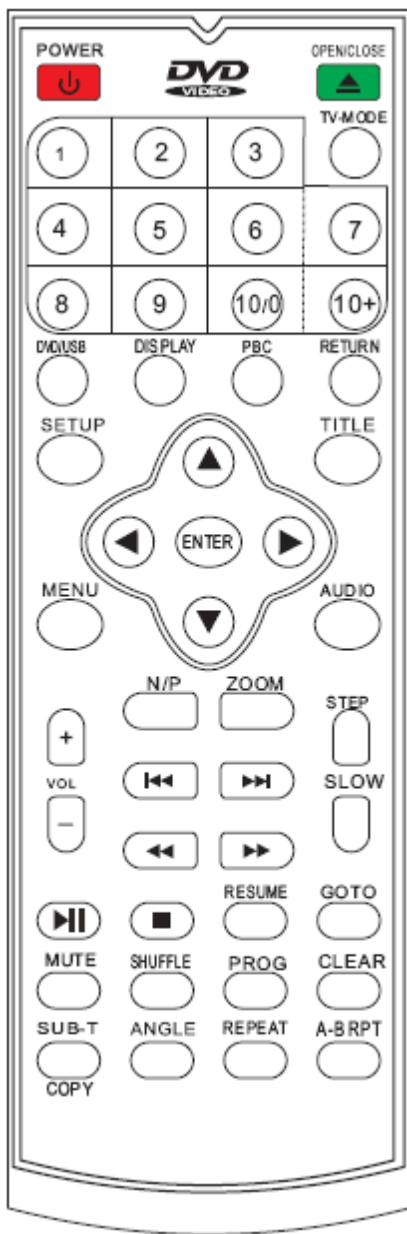

КНОПКИ ПУЛЬТА ДУ И ИХ ФУНКЦИИ

- POWER** Кнопка включения/выключения проигрывателя
- Q OPEN/CLOSE** Кнопка загрузки/извлечения диска
- 1-10/0, 10+** Цифровые кнопки
- TV MODE** Кнопка переключения сигнала для ТВ
- DVD/USB** Кнопка переключения режимов DVD/USB
- DISPLAY** Кнопка вызова текущей информации
- PBC** Кнопка включения/выключения функции управления воспроизведением (PBC)
- RETURN** Кнопка возврата
- SETUP** Кнопка перехода в меню настроек
- TITLE** Кнопка вызова меню заголовков
- DEFG** Кнопки навигации
- ENTER** Кнопка подтверждения
- MENU** Кнопка вызова меню диска
- AUDIO** Кнопка переключения режима звука / языка звукового сопровождения
- VOL+** Кнопка повышения уровня громкости
- VOL-** Кнопка понижения уровня громкости
- N/P** Кнопка переключения системы цвета
- ZOOM** Кнопка изменения масштаба изображения
- STEP** Кнопка покадрового воспроизведения
- SLOW** Кнопка замедленного воспроизведения
- P** Кнопка перехода к предыдущему разделу/главе/дорожке
- O** Кнопка перехода к следующему разделу/главе/дорожке
- T REV** Кнопка быстрой перемотки назад
- S FWD** Кнопка быстрой перемотки вперед
- DU** Кнопка начала воспроизведения/паузы
- H** Кнопка остановки воспроизведения
- RESUME** Кнопка перехода в начало
- GOTO** Кнопка воспроизведения с заданного места
- MUTE** Кнопка блокировки звука
- SHUFFLE** Кнопка воспроизведения в случайном порядке
- PROG** Кнопка программирования последовательности воспроизведения
- CLEAR** Кнопка удаления введенных значений
- SUB-T/COPY** Кнопка активации/переключения субтитров / копирования
- ANGLE** Кнопка изменения ракурса изображения
- REPEAT** Кнопка выбора режима повтора
- A-B RPT** Кнопка повтора фрагмента

РУКОВОДСТВО ПО ЭКСПЛУАТАЦИИ

ИСПОЛЬЗОВАНИЕ ПУЛЬТА ДУ

При использовании ПДУ направляйте его непосредственно на приемник инфракрасных сигналов на передней панели проигрывателя.

Предметы, находящиеся между пультом дистанционного управления и окошком приемника, могут мешать правильной работе.

Когда вы нажимаете кнопки на ПДУ, соблюдайте интервал между нажатиями на кнопки как минимум в одну секунду.

Не подвергайте ПДУ ударам, не погружайте его в жидкости и не оставляйте в местах с высокой влажностью.

Не оставляйте ПДУ под прямыми солнечными лучами, так как чрезмерный нагрев может деформировать корпус.

ПДУ может работать некорректно, если окошко приемника сигналов на корпусе проигрывателя находится под прямыми солнечными лучами или сильным освещением. В этом случае измените направление освещения или положение проигрывателя, либо приблизьте ПДУ к окошку приемника сигналов.

ПИТАНИЕ ПУЛЬТА ДУ

Откройте крышку отсека для батареек. Установите две новые батарейки AAA, соблюдая полярность. После этого закройте крышку.

МЕРЫ БЕЗОПАСНОСТИ ПРИ ИСПОЛЬЗОВАНИИ ЭЛЕМЕНТОВ ПИТАНИЯ

Неправильное использование элементов питания может привести к утечке электролита и/или взрыву. Выполняйте нижеследующие инструкции.

Устанавливайте элементы питания в строгом соответствии с полярностью (+) и (-).

Различные типы элементов питания имеют различные характеристики. Не используйте вместе элементы питания разных типов.

Не используйте вместе старые и новые элементы питания. Одновременное использование старых

и новых элементов питания снижает срок службы нового элемента питания или ведет к утечкам электролита из старого элемента питания.

Выньте элементы питания сразу же, как только они разрядились. Химикаты, вытекшие из элементов питания, вызывают коррозию. Если обнаружены следы утечки химикатов, удалите их тканью.

Элементы питания, которые поставляются с проигрывателем, могут иметь более короткий срок службы из-за условий хранения.

Выньте элементы питания из ПДУ, если он не используется в течение длительного времени.

ПОДКЛЮЧЕНИЕ ПРОИГРЫВАТЕЛЯ

ПОДКЛЮЧЕНИЕ К ТЕЛЕВИЗОРУ (МОНИТОРУ)

Один конец композитного аудио/видеокабеля (с тремя штекерами: желтым, красным и белым) нужно подсоединить к выходным разъемам на задней стенке проигрывателя, а другой конец кабеля – к разъему AV входа телевизора, который может находиться спереди, сзади или сбоку корпуса телевизора.



ПОДКЛЮЧЕНИЕ К УСИЛИТЕЛЮ

Вы можете подключить проигрыватель к усилителю звука, а также подключить его к телевизору с помощью компонентного кабеля.

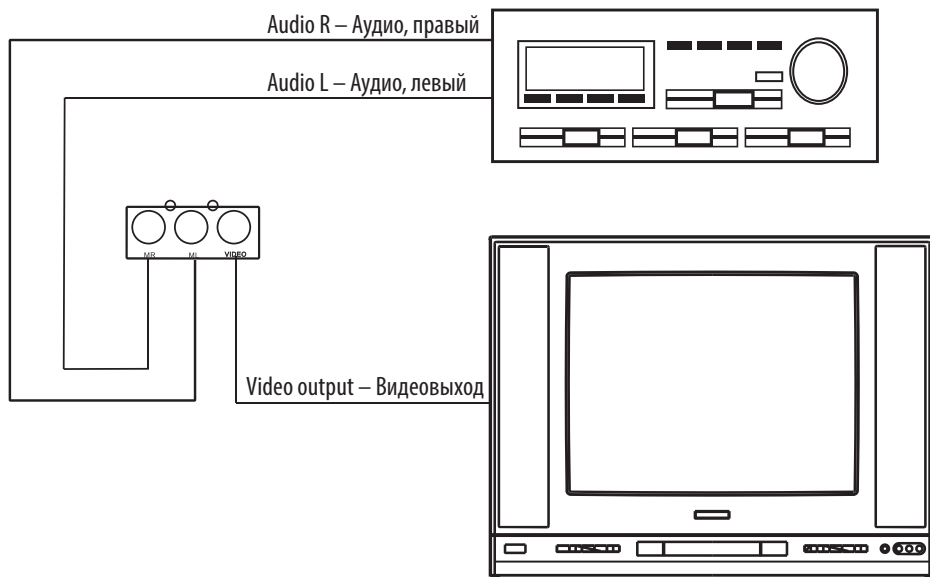

РУКОВОДСТВО ПО ЭКСПЛУАТАЦИИ

ПОДКЛЮЧЕНИЕ НАКОПИТЕЛЬНЫХ УСТРОЙСТВ ФЛЕШ USB

Подключайте устройства USB к разъему USB на передней панели проигрывателя.

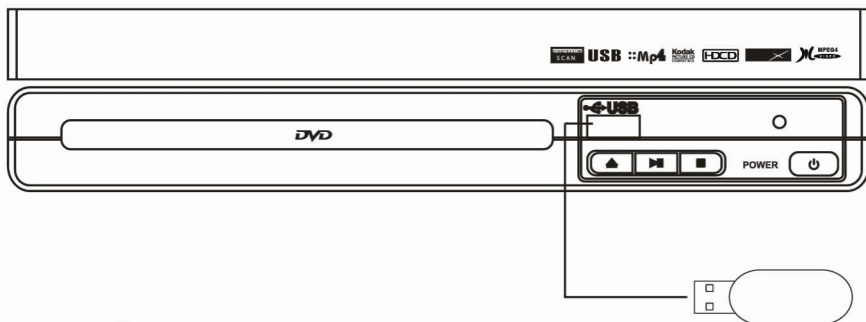

НАСТРОЙКА DVD-ПРОИГРЫВАТЕЛЯ

НАВИГАЦИЯ ПО МЕНЮ НАСТРОЕК

В режиме остановки воспроизведения нажмите кнопку **SETUP** на пульте ДУ. На экране отобразится меню настроек. Кнопками FG выделите нужную страницу меню настроек и нажмите кнопку D, чтобы на нее перейти. На выбранной странице меню настроек кнопками FG выбирайте параметры для настройки, затем кнопками DE выполняйте их настройку или нажимайте кнопку **ENTER** для перехода в дополнительное меню.

Чтобы закрыть меню настроек, нажмите кнопку **SETUP**.

МЕНЮ ЯЗЫКОВЫХ НАСТРОЕК (LANGUAGE SETUP)



OSD – Язык экранного меню. Выберите из списка желаемый язык.

Menu – Язык меню диска. Выберите из списка язык меню, который будет использоваться по умолчанию.

Audio – Язык звукового сопровождения. Выберите из списка язык звукового сопровождения, который будет использоваться по умолчанию.

Subtitle – Язык субтитров. Выберите из списка язык субтитров, который будет использоваться по умолчанию.

Encoding – Кодировка.

МЕНЮ НАСТРОЕК ИЗОБРАЖЕНИЯ (DISPLAY SETUP)

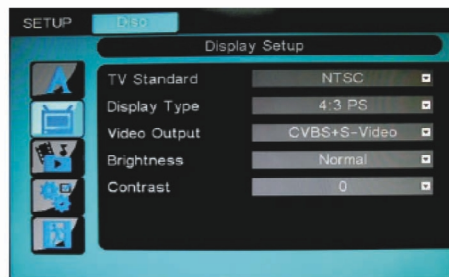

TV Standard – Система цвета. Установите подходящую систему цвета: NTSC или PAL. Чтобы проигрыватель автоматически определял систему цвета, выберите значение AUTO.

Display Type – Формат экрана. Установите значение 4:3 PS, чтобы выбрать формат PAN & SCAN (при подключении широкоформатного телевизора, левый и правый края изображения будут обрезаны). Установите значение 4:3 LB, чтобы выбрать формат LETTER BOX (при подключении широкоформатного телевизора в верхней и нижней частях экрана появятся черные полосы). Установите значение 16:9, чтобы использовать широкий формат при подключении широкоформатного телевизора.

Video Output – Режим видеовыхода.

Brightness – Яркость. Кнопками навигации отрегулируйте уровень яркости.

Contrast – Контрастность. Кнопками навигации отрегулируйте уровень контрастности.

МЕНЮ НАСТРОЕК ЗВУКА (AUDIO SETUP)

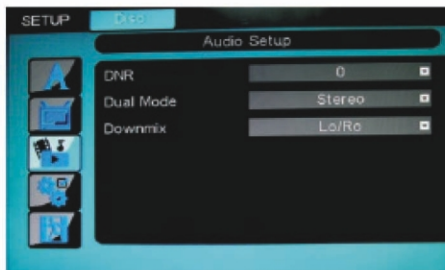

DNR – Динамический диапазон. Динамический диапазон может быть установлен в пределах шкалы от 0 до 8. Если вы устанавливаете значение 8, то пиковое значение звука будет минимальным, а если вы устанавливаете значение 0, то оно будет максимальным. Данная функция позволяет сгладить повышения и понижения громкости во время воспроизведения фильма или во время переключения с просмотра передач на рекламу, которая обычно передается на большей громкости.

Dual Mode – Режим звука. Выберите подходящий режим звука: стерео, левый, правый или смешанный моно.

Downmix – Понижающее микширование. Выберите значение LT/RT (Левый/Правый), чтобы получить эффект кинотеатра, если воспроизводимый диск записан в формате ProLogic Dolby Digital. Выберите значение Lo/Ro (Стерео) при воспроизведении в режиме 5.1, сигнал будет распределен между левым и правым каналами, на выходе получится стереозвук.

МЕНЮ ПОЛЬЗОВАТЕЛЬСКИХ НАСТРОЕК (CUSTOM SETUP)

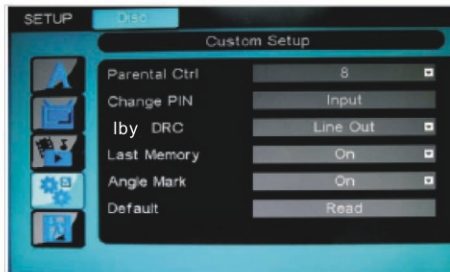

Parental Ctrl – Родительский контроль.

С помощью функции родительского контроля вы можете установить ограничение для просмотра в зависимости от рейтинга. Для того, чтобы это сделать, вам потребуется ввести пароль. Пароль по умолчанию 8888. В дальнейшем рекомендуется изменить данный пароль.

Change PIN – Изменить пароль. Сначала введите старый пароль, а затем новый два раза. Пароль по умолчанию 8888.

DRC – режим обработки звука

LAST MEMORY – ЗАПОМИНАНИЕ МЕСТА ОСТАНОВКИ воспроизведения.

Если вы активируете данную функцию, то при последующем продолжении воспроизведения, оно начнется с того места, где было остановлено.

Angle Mark – Отметка ракурса. Если вы активируете данную функцию, то при воспроизведении диска DVD с записями разных ракурсов, на экране отобразится соответствующий значок.

Default – Настройки по умолчанию. Здесь вы можете восстановить заводские настройки.

РУКОВОДСТВО ПО ЭКСПЛУАТАЦИИ

УПРАВЛЕНИЕ ВОСПРОИЗВЕДИЕМ

ЗАГРУЗКА ДИСКА

Загрузите диск DVD/VCD/SVCD/CD в лоток для диска, нажмите кнопку Q, чтобы закрыть лоток. Проигрыватель автоматически начнет воспроизведение диска.

Воспроизведение некоторых дисков DVD начинается с показа меню диска (меню заголовков диска). Вы также можете вызвать меню диска (меню заголовков диска), нажав кнопку MENU (TITLE). В меню заголовков кнопками навигации выделите нужный заголовок и нажмите кнопку ENTER, чтобы начать его воспроизведение.

Некоторые диски автоматически не воспроизводятся. В этом случае для начала воспроизведения выберите необходимый пункт меню кнопками навигации и нажмите кнопку DU или ENTER.

ПОДКЛЮЧЕНИЕ УСТРОЙСТВ ФЛЕШ USB

Подключите устройство USB к проигрывателю. Чтобы перейти в режим воспроизведения файлов с USB, нажмите кнопку DVD/USB.

НАЧАЛО ВОСПРОИЗВЕДЕНИЯ И ПАУЗА

Нажмите кнопку DU, чтобы начать, приостановить или возобновить воспроизведение.

ВЫБОР ДОРОЖЕК

Нажмите кнопку O, чтобы перейти к следующему заголовку/главе/дорожке/файлу.

Нажмите кнопку P, чтобы перейти к предыдущему заголовку/главе/дорожке/файлу.

ОСТАНОВКА ВОСПРОИЗВЕДЕНИЯ

Нажмите кнопку H, чтобы остановить воспроизведение.

ПОКАДРОВОЕ ВОСПРОИЗВЕДЕНИЕ

В режиме воспроизведения диска последовательно нажимайте кнопку STEP, чтобы просматривать видео кадр за кадром.

ПОВТОРНОЕ ВОСПРОИЗВЕДЕНИЕ

В режиме воспроизведения последовательно нажимайте кнопку REPEAT, чтобы выбрать режим повтора в зависимости от типа диска.

ВЫЗОВ ТЕКУЩЕЙ ИНФОРМАЦИИ

Последовательно нажимайте кнопку DISPLAY, чтобы вызвать текущую информацию на экран: тип диска, заголовок, глава, истекшее время главы – язык, режим звука, язык субтитров, ракурс – тип диска, заголовок, глава, оставшееся время главы - тип диска, заголовок, глава, истекшее время заголовка - тип диска, заголовок, глава, оставшееся время заголовка.

ВОСПРОИЗВЕДЕНИЕ С ЗАДАННОГО МОМЕНТА

Чтобы начать воспроизведение диска с определенного заголовка, главы или времени на диске, нажмите кнопку GOTO, а затем цифровыми кнопками установите номер заголовка, номер главы или время, с которых следует начать воспроизведение. Нажмите кнопку ENTER, чтобы начать воспроизведение.

ВЫБОР ЯЗЫКА СУБТИТРОВ

В режиме воспроизведения диска DVD последовательно нажимайте кнопку SUB-T, чтобы активировать и выбрать субтитры (при наличии соответствующих записей на диске).

ВЫБОР РАКУРСА ИЗОБРАЖЕНИЯ

В режиме воспроизведения диска DVD последовательно нажимайте кнопку ANGLE, чтобы изменить ракурс просмотра (при наличии соответствующих записей на диске).

ПОВТОР ФРАГМЕНТА

Нажмите кнопку A-B RPT первый раз, чтобы установить начало фрагмента. Нажмите кнопку A-B RPT второй раз, чтобы установить конец фрагмента. Тогда установленный фрагмент будет воспроизводиться непрерывно. Чтобы отключить функцию повтора фрагмента, нажмите кнопку A-B RPT третий раз.

РЕГУЛИРОВКА ГРОМКОСТИ

Нажмите кнопку VOL+, чтобы увеличить громкость. Нажмите кнопку VOL-, чтобы уменьшить громкость.

УСКОРЕННОЕ ВОСПРОИЗВЕДЕНИЕ

Последовательно нажимая кнопку S или T, чтобы установить скорость быстрой перемотки в прямом или обратном направлении. Каждое нажатие кнопки S или T устанавливает скорость перемотки в следующем порядке: x2 -> x4 -> x8 -> x20 -> обычное воспроизведение.

ЗАМЕДЛЕННОЕ ВОСПРОИЗВЕДЕНИЕ

Последовательно нажимайте кнопку SLOW, чтобы установить скорость замедленного воспроизведения. Каждое нажатие кнопки SLOW устанавливает скорость перемотки в следующем порядке: x1/2 -> x1/4 -> x1/8 -> x1/16 -> x32 -> обычное воспроизведение.

ИЗМЕНЕНИЕ МАСШТАБА ИЗОБРАЖЕНИЯ

Последовательно нажимайте кнопку ZOOM, чтобы изменять масштаб изображения: x2 -> x4 -> оригинальный масштаб. Вы можете перемещать увеличенное изображение по экрану кнопками навигации.

ПРОГРАММИРОВАНИЕ ПОСЛЕДОВАТЕЛЬНОСТИ ВОСПРОИЗВЕДЕНИЯ

Нажмите кнопку PROG, чтобы открыть меню программирования. Здесь вы можете установить нужную последовательность заголовков и глав или дорожек на диске. Используйте кнопки навигации для перехода по ячейкам, вводите номера заголовков, глав и дорожек цифровыми

кнопками. Для подтверждения нажимайте кнопку ENTER. По окончании нажмите кнопку DU, чтобы начать воспроизведение запрограммированной последовательности. Если вы хотите удалить какой-либо пункт последовательности, выделите эту ячейку и нажмите кнопку CLEAR.

ПРОСМОТР ФОТОГРАФИЙ

Загрузите в проигрыватель диск Photo CD. Устройство автоматически начнет чтение диска, если его формат поддерживается, то на экране начнут отображаться фотографии в режиме показа слайдов. Чтобы задержать текущее изображение на экране, нажмите кнопку DU. Чтобы возобновить показ слайдов, нажмите кнопку DU еще раз.

Чтобы переходить от одной фотографии к другой, используйте кнопки PO.

РУКОВОДСТВО ПО ЭКСПЛУАТАЦИИ

УСТРАНЕНИЕ НЕИСПРАВНОСТЕЙ

Если вы обнаружили проблему, то это не всегда означает неисправность DVD-проигрывателя. Перед тем как отдать проигрыватель в ремонт, проверьте его согласно следующим инструкциям. Никогда не пытайтесь самостоятельно отремонтировать оборудование, это приведет к отмене гарантии.

Неисправность	Способ устранения
Прибор не включается.	Убедитесь в том, что провод питания правильно подсоединен. Проверьте, есть ли напряжение в вашей электросети, для этого подсоедините к розетке другой электрический прибор.
Отсутствует звук.	Убедитесь в правильности и исправности аудио подсоединений. Возможно, звук заблокирован, в таком случае нажмите кнопку MUTE, чтобы отключить блокировку.
Отсутствует изображение.	Убедитесь в правильности и исправности видео подсоединений. Проверьте, включен ли ваш телевизор. Убедитесь, что в телевизоре выбран подходящий режим входного сигнала, поступающего с проигрывателя.
Изображение черно-белое.	Измените систему цвета в настройках.
Не начинается воспроизведение.	Проверьте наличие диска в проигрывателе. Проверьте совместимость формата и регионального кода диска и проигрывателя. Убедитесь, что установили диск рабочей поверхностью вниз. Почистите диск. Проверьте, не поврежден ли диск, для этого вставьте в проигрыватель другой диск. Посмотрите на рабочую поверхность диска, она не должна быть поцарапана или погнута. Возможно, внутри проигрывателя образовался конденсат. Выключите его и оставьте на некоторое время, пока влага испарится.
Пульт дистанционного управления не работает.	Направьте пульт на приемник инфракрасных сигналов на передней панели проигрывателя. Управляйте проигрывателем с помощью пульта ДУ на расстоянии не более 8 м. Проверьте правильность установки батареек (должна быть соблюдена полярность). Возможно, батарейки разрядились. В таком случае установите новые.
Проигрыватель не отвечает на некоторые команды.	Некоторые операции могут не поддерживаться диском. Была нажата не та кнопка, в таком случае подождите 1-3 секунды и нажмите нужную кнопку. Возможно, произошел электростатический разряд. В таком случае выключите проигрыватель, отключите его от электросети и подождите 1-2 минуты.
Изображение искажено.	Измените систему цвета в настройках. Проверьте, нет ли рядом электрических приборов и других источников электромагнитного излучения.

БЕЗОПАСНАЯ УТИЛИЗАЦИЯ



Ваше устройство спроектировано и изготовлено из высококачественных материалов и компонентов, которые можно утилизировать и использовать повторно.

Если товар имеет символ с зачеркнутым мусорным ящиком на колесах, это означает, что товар соответствует Европейской директиве 2002/96/ЕС.

Ознакомьтесь с местной системой раздельного сбора электрических и электронных товаров. Соблюдайте местные правила.

Утилизируйте старые устройства отдельно от бытовых отходов. Правильная утилизация вашего товара позволит предотвратить возможные отрицательные последствия для окружающей среды и человеческого здоровья.

ТЕХНИЧЕСКИЕ ХАРАКТЕРИСТИКИ

Напряжение питания: 90-240 В 50/60 Гц

Потребляемая мощность: не более 20 Вт

Размеры устройства: 216*192*42

Вес устройства: 0,7кг

Размеры: 246*243*80

Вес: 1кг

Рабочая температура: 0 - +40оС

Относительная влажность воздуха: 20-80%

Система цвета: PAL, NTSC

Поддержка дисков: CD, CD-R/RW, DVD, DVD-R/RW, DVD+R/RW

Поддержка видео форматов: MPEG-1/2: DVD, VCD, SVCD, KVCD; MPEG-4.2: AVI, XVID; типы ISO, JOLIET, UDF (1.02, 1.50, 2.01)

Поддержка аудио форматов: MP3, WMA, AC3

Поддержка форматов изображений: JPEG

Видеовыход: 1.0Vp-p (75 Ом)

Разъем USB: USB2.0, файловая система FAT32



РУКОВОДСТВО ПО ЭКСПЛУАТАЦИИ

ИНФОРМАЦИЯ О СЕРТИФИКАЦИИ



Соответствует техническим регламентам:

ТР ТС 004/2011 «О безопасности низковольтного оборудования»;

ТР ТС 020/2011 «Электromагнитная совместимость технических средств»

Сведения о сертификации:

№ TC RU C-CN.AИ30.B.00878

Выдан ООО «Ивановский фонд сертификации»

Срок действия с 11.08.2014 по 10.08.2017

Дата производства указана на изделии.

Срок службы изделия - 3 года

Гарантийный срок - 1 год

Центральный авторизованный сервисный центр: ООО «ВипСервис», 142704, г. Москва, поселение Мосрентген, поселок завода Мосрентген, улица Героя России Соломатина, дом 31.

Список сервисных центров прилагается (см. вкладыш)

Компания производитель оставляет за собой право, без предварительного уведомления, вносить изменения в список авторизованных сервисных центров, включая изменения адресов и телефонов существующих.

Адрес ближайшего СЦ вы можете также узнать по телефону горячей линии 8-800-100-3331 или на сайте www.supra.ru, а также отправив запрос на supra@supra.ru

Изготовитель:

СУПРА ТЕХНОЛОДЖИС ЛИМИТЕД

Китай, Гонконг, Квинз Роуд Централ, 222, Кай Вонг Коммершиал Билдинг, ЛГ2/Ф.,комната 2.

Сделано в Китае.

Manufacturer:

Supra Technologies Limited

Room 2, LG2/F, Kai Wong Commercial Building, 222 Queen's Road Central, HK, China

Made in China.

Импортер/организация, уполномоченная на принятие претензий от покупателей на территории России: ООО «ВипСервис», 142704, г. Москва, поселение Мосрентген, поселок завода Мосрентген, улица Героя России Соломатина, дом 31.

Единая справочная служба: 8-800-100-3331

Благодарим Вас за выбор техники SUPRA.

Компания-производитель оставляет за собой право вносить изменения в конструкцию, дизайн и комплектацию товара без предварительного уведомления.



www.supra.ru

Горячая линия: 8 800 100 333 1 (звонок по России бесплатный)