

SOUNDMAX

SM-2403

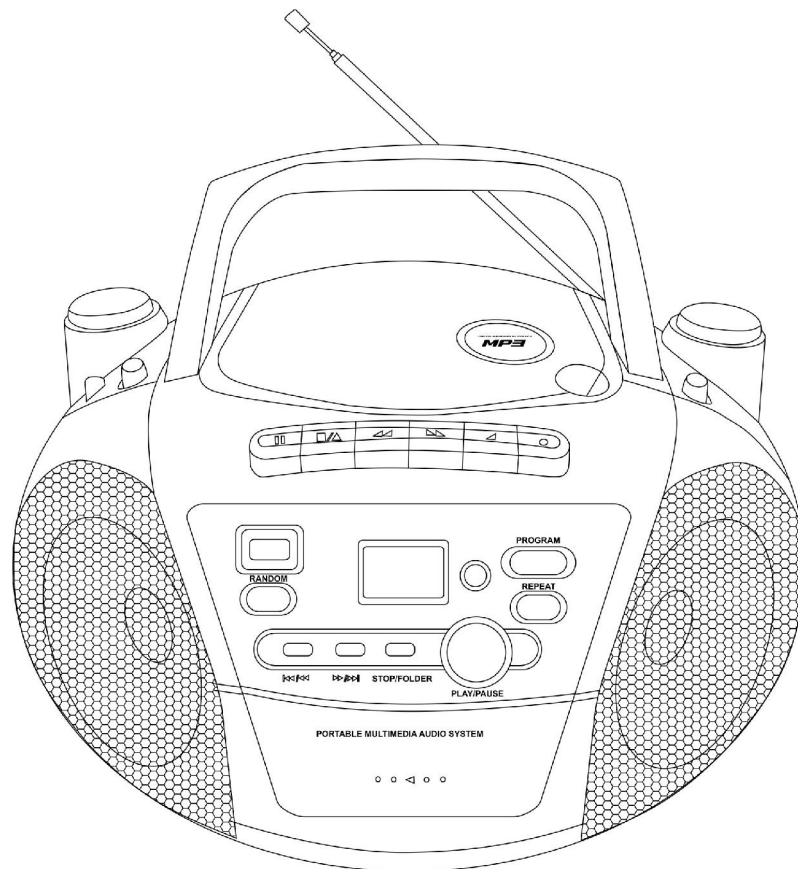

PORTABLE STEREO RADIO CASSETTE RECORDER WITH CD/MP3
Instruction manual

КАССЕТНАЯ СТЕРЕО МАГНИТОЛА С CD/MP3
Руководство по эксплуатации

Description

Top and front panels

1. DBBS (Dynamic Bass Boost)
2. VOLUME regulator
3. FUNCTION switch
4. LCD display
5. Cassette RECORD buttons
 - Cassette PAUSE button
 - Cassette STOP/EJECT button
 - Cassette FORWARD button
 - Cassette REWIND button
 - Cassette PLAY button
 - Cassette RECORD button
6. CD DOOR
7. BAND switch
8. HANDLE
9. TUNING knob
10. CD RANDOM button
11. CD Skip/Search Forward button
12. CD STOP/FOLDER button
13. CD PLAY/PAUSE button
14. CD REPEAT Button
15. CD PROGRAM button
16. SPEAKER

Back Panel

17. Aux/Line In
18. Telescopic antenna
19. Battery compartment
20. Mains socket AC 220V~ 50 Hz
21. Headphones socket

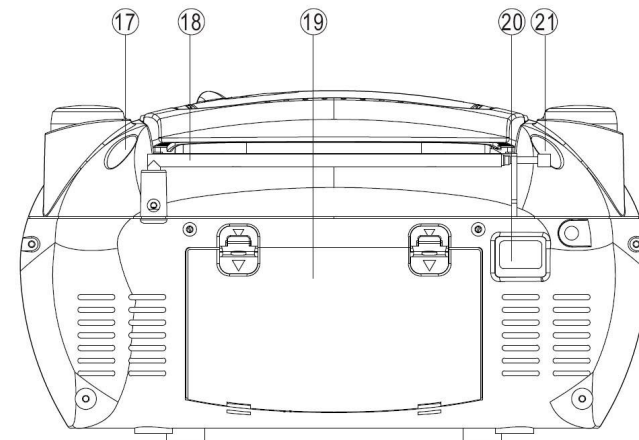
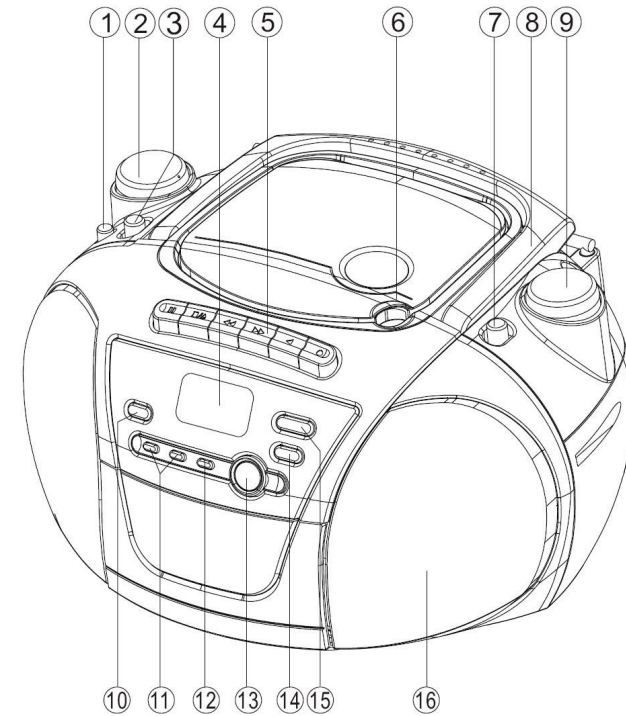

Important safeguards

- Attention: The owner's manual contains important operating and maintenance instructions. For your safety it is necessary to refer to the manual.
- Dangerous voltage: Uninsulated dangerous voltage that may be of sufficient magnitude to constitute a risk of electrical shock to persons is present within this product enclosure.
- Caution: To reduce the risk of electric shock, do not remove cover (or back). Servicing should be performed by qualified service personnel.

Power supply

Battery operation

- Open the battery compartment cover.
- Insert 8 x 1.5V UM-1, R20, "D" size batteries. Please observe correct battery polarities or the set will not work.
- Close the battery compartment cover.

AC operation

- Before the first connecting of the appliance check that voltage indicated on the rating label corresponds the mains voltage in your home.
- Plug the corresponding end of cord into the AC socket on the rear of the set.
- Insert the plug into power supply.

Caution:

- When the set is only used with AC or is not used for 2 weeks or more, please remove the batteries, to avoid damage to the set from leakage of batteries.
- Always switch off the unit when not in use.
- Always unplug the appliance from power supply, when no use long time.

Line in connection

You can connect an external device (like portable player) to the Line in jack of this unit and listen to the sound through the unit's speakers.

- Insert the audio cable (requires 3.5mm stereo plug, not supplied) into the Line Out Jack or Phones Jack on external device and into the corresponding Line in Jack on the unit.
- Turn on the unit and slide the Function Selector to AUX position.
- Make sure your AUX in component is turned on, and follow your component's instruction.
- To stop this function, simply slide the Function Selector to Tape position.

Stereo headphone connecting

- For private listening, insert 3.5 mm headphone into the stereo headphone jack.
- Adjust volume control to the appropriate level as desired.
- When the stereo headphone jack is plugged, speakers will disconnect automatically.

Radio operations

- Slide the function switch to radio position.
- Select the desired band with Band Selector.
- Adjust the Tuning Control to tune in a radio station.

FM and FM stereo reception

- In particular when stereo signal is weak and much noise are received, it is preferable to receive the program in mono. Slide the band selector to switch between FM stereo and mono modes.

Antenna

- For FM reception, adjust the telescopic antenna appropriately to obtain the best reception on the band selected.
- The AM signal is picked up through the built-in ferrite antenna. The set should be placed to a position for the best reception.

Cassette tape playback

- Slide the FUNCTION switch to TAPE position.
- Press the STOP/EJECT button to open the cassette compartment.
- Insert a cassette with the tape-side up into the proper guide-rails on the inside of the cassette door.
- Gently push the cassette door forward (inwards) to close it.
- Press the PLAY button to start the playing.
- Adjust the level of sound with VOLUME knob.

Cassette controls

- Press the PAUSE button to pause the playing.
- Press the STOP/EJECT button to stop the playing, press the button again to open the cassette door and you can take out the tape.

Cassette tape recording

- Open the cassette door by pressing the "STOP/EJECT" cassette button.
- Insert a blank cassette with the tape-side up, into the proper Guide-rails on the inside of the cassette door.
- Gently push the cassette door forward (inwards) to close it.
- Make sure the tape is fully and properly inserted before doing so.
- The set is now ready to start recording, which can be done from either the radio or CD-player.

Recording from radio

- Set the FUNCTION switch to RADIO position.
- Tune to the desired station.
- Press the PLAY button and RECORD button on deck simultaneously to start recording.
- Press STOP/ EJECT button to end recording.

Recording from CD

- Set FUNCTION switch to CD position.
- Press RECORD and PLAY buttons on cassette deck simultaneously to start recording.
- Press the PAUSE button on deck.
- Start the CD-player and select the exact song to be recorded.
- Release the PAUSE button on deck to start recording.
- Press STOP/ EJECT button to end recording.

Erase protection

- To prevent accidental erasing of a cassette, simply break off the two plastic tabs located on the cassette tape's rear side.
- When a cassette with removed plastic tabs is inserted, the recording button cannot be pressed.
- If a cassette is to be erased and re-recorded at a later stage, simply cover the holes on the cassette where the tabs were removed, with a piece of strong adhesive tape.

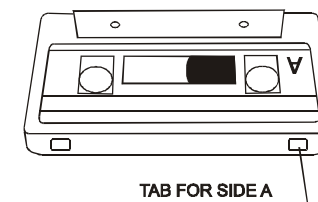

Compact disc operations

- Set Function switch to CD position.
- Open the CD door by pulling up CD door.
- Put a CD into the CD compartment with label side up and close the CD door by pulling it down gently.

Play/pause mode

- Press the PLAY/PAUSE button to start play.
- Press the PLAY/PAUSE button to pause at any track when playing.
- To stop the CD, press the STOP/FOLDER button.
- To remove the CD from the unit open the CD door by pulling up CD door.
- Always press STOP/FOLDER button before opening the CD compartment.

Skip and search mode

- Press the CD Skip/Search Forward button once to skip to the next track. Press and hold this button to search for a particular point at high-speed forward. Release the button to resume normal play.
- Press CD Skip/Search Backward button once to skip back to the beginning of the current track, twice to skip back to the beginning of the previous track. Press and hold this button to search for a particular point at high speed backward. Release the button to resume normal play.

Playback modes

- Press REPEAT button repeatedly to switch between different playback modes.

During Playing the mode will change as below:

While playing Audio CD:

- Press REPEAT button once for single track repeat playing.
- Press REPEAT button twice for all tracks repeat playing.

- Press REPEAT button three times for normal playing.

While playing MP3 MODE:

- Press REPEAT button once for single track repeat playing.
- Press REPEAT twice for track inside the album repeat playing.
- Press REPEAT three times for all tracks repeat playing.
- Press REPEAT four times for normal playing.

Random mode

- Press RANDOM button for playing randomly.
- Press RANDOM button once again to stop playing randomly.

Program mode

- Up to 20 tracks can be programmed for disc play in any order or the same track can be repeated up to 20 times.
- Before use, be sure to stop the CD by pressing the CD STOP/FOLDER button.
- Press the CD PROGRAM button. The set is now in memory programming mode, at the first memory position.
- Select a desired track by using CD Skip/Search Backward and CD Skip/Search Forward buttons.
- Press the CD PROGRAM button again to confirm.
- The set will advance to next memory position.
- Repeat steps described above to enter additional memories into the program if necessary.
- After a maximum of 20 songs (or less) have been selected as described above, press the CD PLAY/ PAUSE button to start playing the programmed tracks.
- The program memory will be cleared when you press CD STOP/FOLDER button or turn off the CD or power supply.
Notes: In MP3 playback mode all functions are available as in CD operation mode. Good quality sound is guaranteed only when playing licensed CD-R/CD-RW discs.

Dynamic BASS Boost system

Press the DBBS button to turn on Dynamic BASS Boost system.

Maintenance and care

- Check your batteries regularly; old or discharged batteries should be replaced. If the unit is not going to be used for some time or is being run exclusively on the alternative power, remove the batteries to avoid leakage and damage.
- Electronic products of this kind should never be subjected to moisture or extreme temperatures.
- If necessary, clean the unit with a piece of cloth dampened with water only (be sure the AC power cord is disconnected from the power supply).
- The heads and capstan are in constant contact with the moving tape. Use a small cotton bud with alcohol or special tape head cleaner to clean these parts. Never touch the heads with anything metallic.

CD protection

- When pick up the CD disc, always hold the edge of the disc, never touch the surface of the disc, it would scratch the disc surface and may occur sound distortion or raise reading problem.

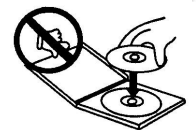
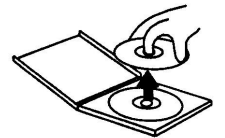
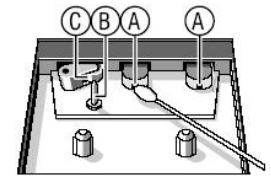

Specification

CD playback format	MP3, WMA
CD types	CD/CD-R/CD-RW
Power supply	220 V, 50 Hz
Output power, RMS	1.5 W x 2
FM range	64-108 MHz
AM range	540 kHz - 1610 kHz
Net / Gross weight	2.0 kg / 2.4 kg

Specifications and functions are subject to change without notice. It is caused by continual improvement of the device.

Описание

Верхняя и передняя панели

1. Кнопка DBBS (Dynamic Bass Boost)
2. Регулятор громкости VOLUME
3. Переключатель источников сигнала FUNCTION
4. LCD дисплей
5. Кнопки кассетной деки
 - Кнопка RECORD
 - Кнопка PLAY
 - Кнопка FORWARD
 - Кнопка REWIND
 - Кнопка STOP/EJECT
 - Кнопка PAUSE
6. Крышка отсека CD
7. Переключатель диапазонов BAND
8. Ручка
9. Регулятор настройки радиоволн TUNING/Шкала настройки
10. Кнопка CD RANDOM
11. Кнопка CD SKIP
12. Кнопка CD STOP/FOLDER
13. Кнопка CD PLAY/PAUSE
14. Кнопка CD REPEAT
15. Кнопка CD PROGRAM
16. Динамик

Задняя панель

17. Разъем Aux/Line in
18. Телескопическая антенна
19. Отсек для батарей
20. Разъем питания AC 220 В ~ 50 Гц
21. Разъем для наушников

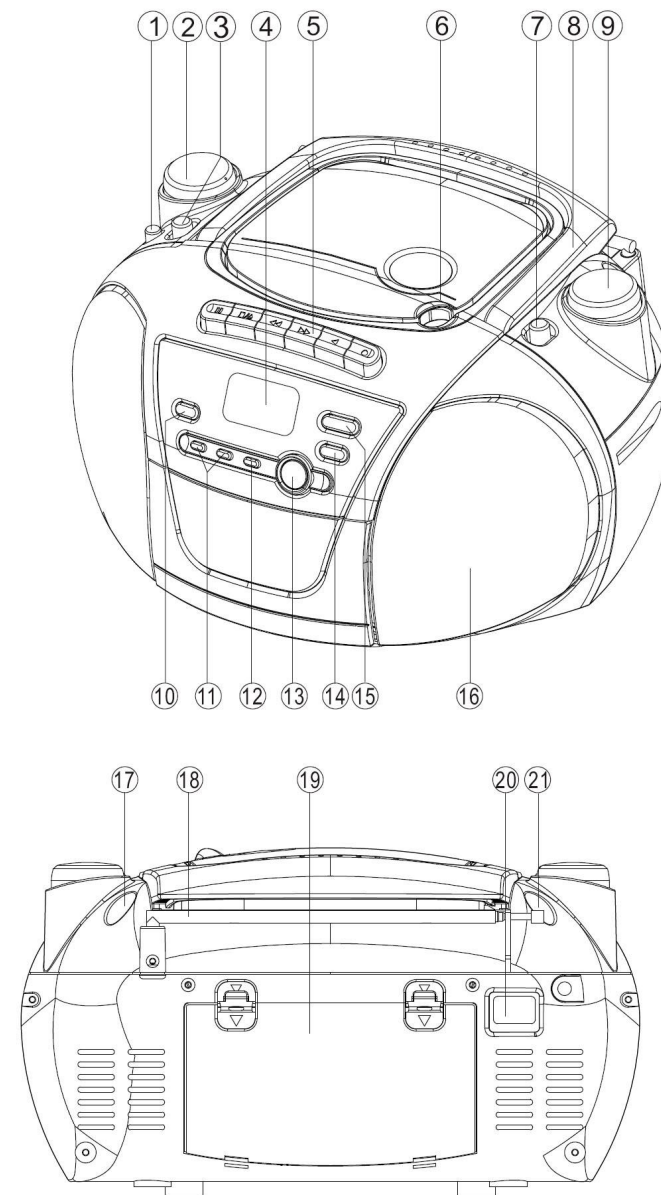

Меры безопасности

- **Внимание:** В руководстве присутствуют важные указания по эксплуатации и уходу. Сохраните руководство по эксплуатации для последующего использования.
- **Высокое напряжение:** В приборе находятся оголенные провода высокого напряжения. Напряжение внутри прибора достаточно высокое, чтобы вызвать удар электрическим током.
- **Предупреждение:** Во избежание удара электрическим током не открывайте заднюю панель. Доверяйте ремонт только квалифицированным специалистам.

Источники питания

Питание от батарей

- Откройте крышку отсека для батарей.
- Вставьте 8 батарей 1,5 В типа R20, UM-1 или D, соблюдая полярность, иначе прибор не будет работать.
- Закройте крышку отсека для батарей.

Питание от сети переменного тока

- Перед первым использованием прибора проверьте, соответствует ли электропитание Вашего прибора, указанное в таблице технических характеристик, электропитанию в Вашей локальной сети.
- Подсоедините соответствующий конец электрошнура к гнезду на задней панели прибора.
- Вставьте вилку электрошнура в розетку.

Внимание:

- Если прибор работает только от сети питания или не будет использоваться более двух недель, удалите батареи из отсека. Невыполнение этого требования может привести к повреждению прибора.
- Всегда выключайте прибор, если он не эксплуатируется.
- Всегда отключайте прибор от сети питания, если он не будет эксплуатироваться долгое время.

Подключение внешнего источника звукового сигнала

Вы можете подключить внешнее устройство (например, портативный аудио-плеер) к разъему Line in данной магнитолы и слушать музыку через ее динамики.

- Вставьте аудио кабель со штекером 3,5 мм (штекер в комплект поставки не входит) в разъем Line out или разъем для наушников подключаемого устройства-источника внешнего сигнала, а другой его конец в разъем Line in магнитолы.
- Включите магнитолу и переведите переключатель источников сигнала в положение AUX.
- Включите воспроизведение на приборе-источнике внешнего сигнала.
- Чтобы отключить данный режим, переведите переключатель источников сигнала в положение TAPE.

Подключение наушников

- Для частного прослушивания подключите к разъему для подключения наушников наушники с диаметром штекера 3,5 мм.
- С помощью регулятора громкости установите желаемый уровень звука.
- При подключенных наушниках звук через динамики не воспроизводится.

Использование радиоприемника

- Установите переключатель источников сигнала в положение RADIO.
- Выберите нужный диапазон радиоволн с помощью переключателя диапазонов BAND.
- Вращайте регулятор настройки радиоволн, чтобы настроиться на волну радиостанции.

Прием FM и FM стерео

- При слабом сигнале и посторонних шумах рекомендуется принимать радиостанции FM-диапазона в моно режиме. Используйте переключатель диапазонов BAND для переключения между моно и стерео режимом.

Антенна

- Для достижения лучшего приема FM радиосигнала, вытяните телескопическую антенну, которая расположена на задней панели прибора.
- Для приема AM сигнала в приборе имеется встроенная антенна, для лучшего приема вращайте магнитолу в различных направлениях.

Использование магнитофона

- Установите переключатель источников сигнала в положение TAPE.
- Чтобы открыть кассетный отсек, нажмите кнопку STOP/EJECT.
- Вставьте кассету в кассетный отсек пленкой вверх в специальные пазы на дверце.
- Плавно нажмите на дверцу для закрытия кассетного отсека.
- Для начала воспроизведения нажмите кнопку PLAY.
- С помощью регулятора громкости установите желаемый уровень громкости.

Клавиши управления

- Для временного прерывания воспроизведения нажмите кнопку PAUSE.
- Для остановки воспроизведения нажмите кнопку STOP/EJECT. Нажмите эту клавишу еще раз для извлечения кассеты из кассетного отсека.

Запись на кассету

- Откройте кассетный отсек, нажав кнопку STOP/EJECT кассетной деки.
- Вставьте чистую кассету пленкой вверх в специальные пазы на дверце.
- Плавно нажмите на дверцу для закрытия кассетного отсека.
- Убедитесь, что кассета правильно вставлена в отсек.
- Теперь устройство готово к записи с радио или CD диска.

Запись с радиоприемника

- Установите переключатель источников сигнала в позицию RADIO.
- Настройтесь на волну выбранной Вами радиостанции.
- Для начала записи одновременно нажмите кнопки RECORD и PLAY кассетной деки.
- Для остановки записи нажмите кнопку STOP/ EJECT.

Запись с CD

- Установите переключатель источников сигнала в положение CD.
- Для начала записи одновременно нажмите кнопки PLAY и RECORD кассетной деки.
- Нажмите кнопку PAUSE кассетной деки.
- Включите компакт-диск проигрыватель, установите композицию, которую Вы желаете записать на кассету.
- Для начала записи отожмите кнопку PAUSE.

- Для остановки записи нажмите кнопку STOP/ EJECT.

Защита кассет от стирания

- Во избежание случайного стирания записи удалите предохранители с кассеты.
- Вы не сможете нажать клавишу записи, если у кассеты удалены предохранители.
- Для записи на кассету, с которой были удалены предохранители, заклейте отверстия, оставшиеся на месте предохранителей, липкой лентой.



Использование CD проигрывателя

- Установите переключатель источников сигнала FUNCTION в положение CD.
- Откройте отсек для компакт-диска, подняв крышку отсека.
- Вставьте компакт-диск в отсек надписями вверх и, опустив на крышку, закройте отсек.

Режим воспроизведения/паузы

- Для начала воспроизведения нажмите кнопку PLAY/PAUSE.
- Для временного прерывания прослушивания (паузы) еще раз нажмите кнопку PLAY/PAUSE.
- Чтобы остановить воспроизведение, нажмите кнопку STOP/FOLDER.
- Для извлечения компакт диска откройте крышку отсека.
- Всегда нажимайте кнопку STOP/FOLDER перед открытием отсека для дисков.

Переход и поиск композиций

- Для перехода на следующую композицию нажмите один раз на кнопку CD Skip/Search Forward. Для поиска нужного отрывка внутри трека удерживайте нажатой кнопку CD Skip/Search Forward – трек будет проигрываться в ускоренном темпе. Отпустите кнопку CD Skip/Search Forward для возвращения в нормальный режим работы.
- Для перехода в начало текущей композиции нажмите один раз на кнопку CD Skip/Search Backward, нажмите два раза для перехода к предыдущему треку. Для поиска нужного отрывка внутри трека удерживайте нажатой кнопку CD Skip/Search Backward – трек будет проигрываться в обратном направлении в ускоренном темпе. Для возвращения в нормальный режим работы отпустите кнопку CD Skip/Search Backward.

Выбор режима воспроизведения

- Для выбора различных режимов воспроизведения последовательно нажимайте на кнопку REPEAT.
- Во время воспроизведения компакт-диска режимы будут меняться следующим образом:

Режим воспроизведения Audio CD:

- Для повторного воспроизведения текущей композиции нажмите один раз на кнопку REPEAT.
- Для повторного прослушивания всех композиций на диске нажмите на кнопку REPEAT дважды.
- Для отмены повторного воспроизведения нажмите кнопку REPEAT три раза.

В режиме воспроизведения MP3:

- Для повторного воспроизведения текущей композиции нажмите один раз на кнопку REPEAT.
- Для повторного воспроизведения всех композиций в папке нажмите на кнопку REPEAT дважды.
- Для повторного воспроизведения всех композиций на диске нажмите на кнопку REPEAT трижды.
- Для воспроизведения треков в произвольном порядке нажмите кнопку REPEAT четыре раза.
- Для отмены повторного воспроизведения и воспроизведения в произвольном порядке нажмите кнопку REPEAT пять раз

Режим воспроизведения в произвольном порядке

- Нажмите кнопку RANDOM для начала воспроизведения в произвольном порядке.
- Нажмите кнопку RANDOM еще раз для прекращения воспроизведения в произвольном порядке.

Режим программирования порядка воспроизведения композиций

- Используя функцию программирования, Вы можете установить любую последовательность воспроизведения композиций. Вы можете задать воспроизведение до 20 разных композиций или повтор одной любой композиции до 20 раз.
- Перед началом программирования, убедитесь в том, что воспроизведение остановлено. Для остановки нажмите кнопку CD STOP/FOLDER.
- Нажмите один раз кнопку CD PROGRAM. Прибор перейдет в режим программирования и произойдет выбор первой композиции.
- С помощью кнопок CD Skip/Search Backward и CD Skip/Search Forward выберите желаемую композицию.
- Для сохранения выбранной композиции нажмите на кнопку CD PROGRAM еще раз.
- Теперь Вы перешли к выбору второй композиции списка.
- Для того чтобы внести в память другие композиции, повторите вышеперечисленные действия.
- После программирования 20 (или менее) композиций нажмите кнопку CD PLAY/PAUSE. Начнется воспроизведение программы.
- Все запрограммированные в память композиции будут удалены при нажатии на кнопку CD STOP/FOLDER, выключении компакт-диск проигрывателя или питания магнитолы.

Примечания: В режиме проигрывания MP3-дисков доступны те же функции, что и при проигрывании CD-дисков. Качественное звучание без помех и сбоев гарантируется только при воспроизведении лицензионных дисков.

Система улучшенного воспроизведения басов

Нажмите кнопку DBBS для включения функции улучшенного воспроизведения басов.

Чистка и уход

- Проверяйте батареи регулярно. Удалите батареи, если они разрядились, прибор не будет использоваться на протяжении продолжительного времени или работает от сети питания.
- Предохраняйте Ваш прибор от попадания влаги или воздействия высокой температуры.
- Если необходимо, протрите корпус прибора при помощи слегка влажной ткани, при этом убедитесь, что прибор отключен от сети питания.
- Для обеспечения нормальной бесперебойной работы Вашего прибора периодически очищайте магнитную головку и вал ЛПМ. Увлажните кусочек ваты спиртом или специальной жидкостью для чистки магнитных головок и осторожно протрите поверхность головок и вала ЛПМ. Не прикасайтесь к головкам металлическими предметами.

Защита компакт-диска

- Извлекая компакт-диск, держите его только за края. Не дотрагивайтесь до лазерной поверхности компакт-диска, т.к. Вы можете поцарапать его поверхность, что приведет к искажению звука или другим проблемам.

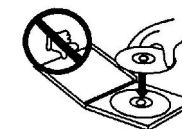
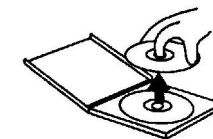
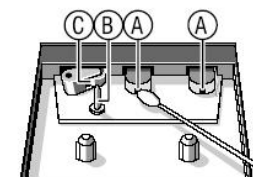

Технические характеристики

Формат воспроизводимых файлов	MP3, WMA
Типы воспроизводимых дисков	CD/CD-R/CD-RW
Электропитание	220 В, 50 Гц
Выходная мощность	1,5 Вт x 2
Частотный диапазон FM	64-108 МГц
Частотный диапазон AM	540 КГц - 1610 кГц
Вес нетто / брутто	2.0 кг / 2.4 кг

Технические характеристики и функции могут быть изменены заводом-изготовителем без предварительного уведомления в связи с постоянным усовершенствованием и улучшением данного устройства.



АИ49