

**SHARP**

**СОСТАВНАЯ МИКРОСИСТЕМА**

МОДЕЛЬ

**XL-HP434HR**

РУКОВОДСТВО ПО ЭКСПЛУАТАЦИИ

COMPACT  
**disc**  
DIGITAL AUDIO

**R·D·S**

**SAVING ENERGY**  
STAND-BY POWER  
CONSUMPTION **0.6W**

**MP3**



Составная микросистема XL-HP434HR состоит из XL-HP434HR (главного аппарата) и CP-HP434H (акустической системы).

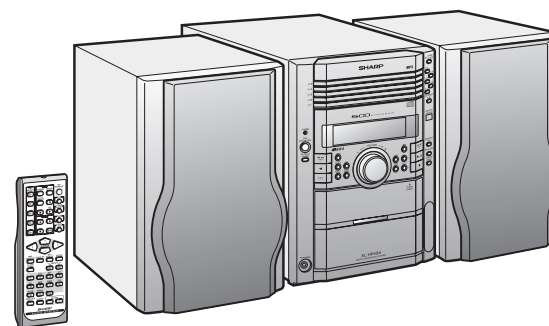

**CD-R/RW**  
Playable 

**5CD** CHANGER



TINSZA042AWZZ





### **Внимание!**

**Во исполнение Статьи 5 Закона Российской Федерации «О защите прав потребителей», а также Указа Правительства Российской Федерации №720 от 16 июня 1997г. устанавливается срок службы данной модели - 7 лет с момента производства при условии использования в строгом соответствии с инструкцией по эксплуатации и применяемыми техническими стандартами .**

### **Внимание!**

Следующие данные являются дополнительной информацией, необходимой для обеспечения требований Государственного Стандарта «Информация для покупателей», вводимого в действие с 1 июля 1998 г.

Остальная обязательная информация уже отражена в руководстве по эксплуатации.

**Страна-изготовитель: Произведено в Малайзии**

**Фирма-изготовитель: ШАРП Корпорейшн**

**Юридический адрес изготовителя:**

**22-22 Нагайке-чо, Абено-ку,  
Осака 545-8522, Япония**



## СПЕЦИАЛЬНЫЕ ПРИМЕЧАНИЯ

- Когда кнопка ON/STAND-BY установлена в положение STAND-BY, аппарат по-прежнему находится под напряжением электросети. Если кнопка ON/STAND-BY установлена в положение STAND-BY, аппарат может быть приведен в действие в режиме таймера или при помощи пульта дистанционного управления.

### Предупреждение:

Данный аппарат не содержит частей, требующих обслуживания со стороны пользователя. Если у Вас нет соответствующей квалификации, никогда не снимайте крышку. Внутри аппарата имеется опасное для жизни электрическое напряжение, поэтому всегда следует извлекать сетевую вилку из розетки перед проведением работ по его обслуживанию, или когда аппарат не используется в течение длительного периода времени.

- Аудиовизуальный материал может содержать защищенные авторским правом работы, которые не могут записываться без разрешения обладателя копирайта. Пожалуйста, руководствуйтесь соответствующими законами, действующими в Вашей стране.

### Предупреждение:

Для предотвращения пожара и поражения электрическим током не допускайте попадания капель или брызг на аппарат. Не размещайте на аппарате предметы, наполненные жидкостью, например, вазы.

- Данное изделие входит в группу изделий CLASS 1 LASER.

### ВНИМАНИЕ

Использование органов управления, регуляторов или выполнение процедур, отличных от тех, что указаны в данном руководстве, может привести к воздействию на пользователя опасного излучения.

Поскольку лазерный луч, используемый в данном проигрывателе компакт-дисков, является вредным для Ваших глаз, не пытайтесь разобрать корпус. Обращайтесь за обслуживанием только к квалифицированному персоналу.

Свойства лазерного диода

Материал: арсенид галлия

Длина волны: 780 нм

Продолжительность излучения: непрерывная

Выходная мощность лазера: макс. 0,6 мВт

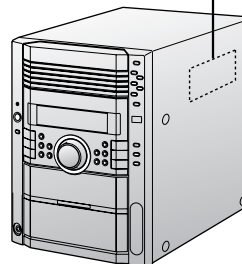
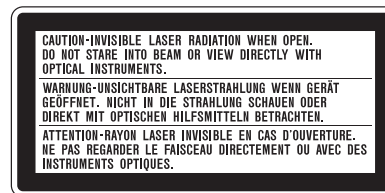

### ВНИМАНИЕ:

ПРИ ОТКРЫВАНИИ АППАРАТА  
ВОЗМОЖНО НЕВИДИМОЕ ЛАЗЕРНОЕ  
ИЗЛУЧЕНИЕ.  
НЕ СМОТРИТЕ НА ЛУЧ ИЛИ ЖЕ СМОТРИТЕ  
НА НЕГО С ПОМОЩЬЮ ОПТИЧЕСКИХ  
ПРИБОРОВ.



XL-HP434HR

## Введение

Благодарим Вас за покупку изделия фирмы SHARP. Чтобы использовать аппарат наилучшим образом, пожалуйста, внимательно прочтите настоящее руководство. Оно поможет Вам при эксплуатации Вашего изделия фирмы SHARP.

## Принадлежности

Подтвердите, пожалуйста, наличие следующих принадлежностей.

 <p>Пульт дистанционного управления × 1</p>	 <p>Батарейка типа "AA" (UM/SUM-3, R6, HP-7 или им подобная) × 2</p>
 <p>Рамочная AM-антенна × 1</p>	 <p>ЧМ-антенна × 1</p>

**Примечание:**  
В комплект поставки входят только указанные выше принадлежности.

## Содержание

	Стр.
<b>■ Общая информация</b>	
Меры предосторожности .....	2
Органы управления и индикаторы .....	3 - 6
<b>■ Подготовка к использованию</b>	
Подсоединение системы .....	7 - 9
Пульт дистанционного управления .....	10
<b>■ Основные операции</b>	
Общее управление .....	11
Установка часов .....	12
<b>■ Воспроизведение компакт-дисков (CD) или дисков MP3</b>	
Прослушивание дисков CD или MP3 .....	13 - 15
Дополнительные функции воспроизведения дисков CD или MP3 .....	16 - 18
Навигатор MP3 (только для файлов MP3) .....	19 - 22
<b>■ Радиоприемник</b>	
Прослушивание радиоприемника .....	23, 24
<b>■ Воспроизведение записи с лент</b>	
Прослушивание записи с кассетной ленты .....	25, 26
<b>■ Запись ленты</b>	
Запись на кассетную ленту .....	26 - 28
<b>■ Дополнительные функции</b>	
Использование системы данных радиовещания (RDS) .....	29 - 34
Использование таймера и режима сна .....	35 - 38
Расширение возможностей Вашей системы .....	39, 40
<b>■ Справочные сведения</b>	
Схема отыскания неисправностей .....	40 - 42
Техническое обслуживание .....	43
Технические характеристики .....	44



## Меры предосторожности

XL-HP434HR

### Общие меры предосторожности

- Пожалуйста, убедитесь в том, что аппарат размещен в хорошо проветриваемом месте, и что имеется свободное пространство, по крайней мере, 10 см по бокам, над аппаратом и за аппаратом.

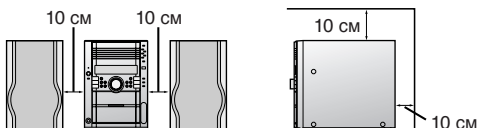

- Используйте аппарат на твердой горизонтальной поверхности, не подверженной вибрациям.

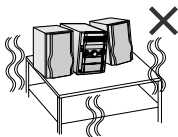

- Предохраняйте аппарат от воздействия прямых солнечных лучей, сильных магнитных полей, чрезмерного количества пыли, влаги и близости электронного/электрического оборудования (домашние компьютеры, факсимильные аппараты и т.п.), которое генерирует электрические помехи.

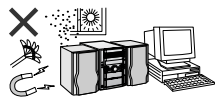

- Не кладите какие-либо предметы сверху на аппарат.
- Не подвергайте аппарат воздействию сырости, температур выше 60°C или крайне низких температур.
- Если Ваша система не работает надлежащим образом, отсоедините провод питания переменного тока от сетевой розетки. Вставьте вилку провода питания переменного тока обратно в розетку, а затем включите Вашу систему.
- В случае грозы следует отсоединить аппарат от сети питания в целях безопасности.

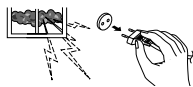

- При отсоединении вилки питания от сетевой розетки переменного тока следует удерживать саму вилку, а не провод, так как, потянув за провод, Вы можете повредить его внутренние соединения.



- Нельзя снимать внешнюю крышку, так как это может привести к поражению электрическим током. Для технического обслуживания устройств, расположенных внутри корпуса, обращайтесь в Ваш местный сервисный центр обслуживания продукции фирмы SHARP.

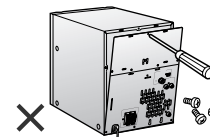

- Нельзя препятствовать вентиляции, закрывая вентиляционные отверстия предметами, такими как газеты, скатерти, занавески и т.п.

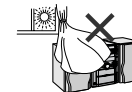

- Нельзя располагать на аппарате источники открытого пламени, как, например, горящие свечи.
- При ликвидации батареек следует принимать во внимание соответствующие экологические нормы.
- Аппарат предназначен для использования при умеренном климате.
- Данный аппарат может использоваться только при температуре в пределах от 5°C до 35°C.

### Предупреждение:

Рабочее напряжение должно соответствовать напряжению, указанному на данном аппарате. Использование данного изделия при более высоком напряжении, чем напряжение, которое для него предусмотрено, представляет опасность, и может привести к пожару или к другому несчастному случаю, причиняющему повреждение. Фирма SHARP не несет ответственность за любое повреждение, вызванное использованием данного аппарата при напряжении, отличающемся от предусмотренного значения.

### Регулировка уровня громкости

Уровень звука при заданной установке регулятора громкости зависит от мощности громкоговорителей, их расположения и различных других факторов. Рекомендуется избегать высокого уровня громкости звука. Не устанавливайте регулятор громкости на полную мощность при включении и слушайте музыку на умеренных уровнях громкости.



XL-HP434HR

# Органы управления и индикаторы

Общая информация

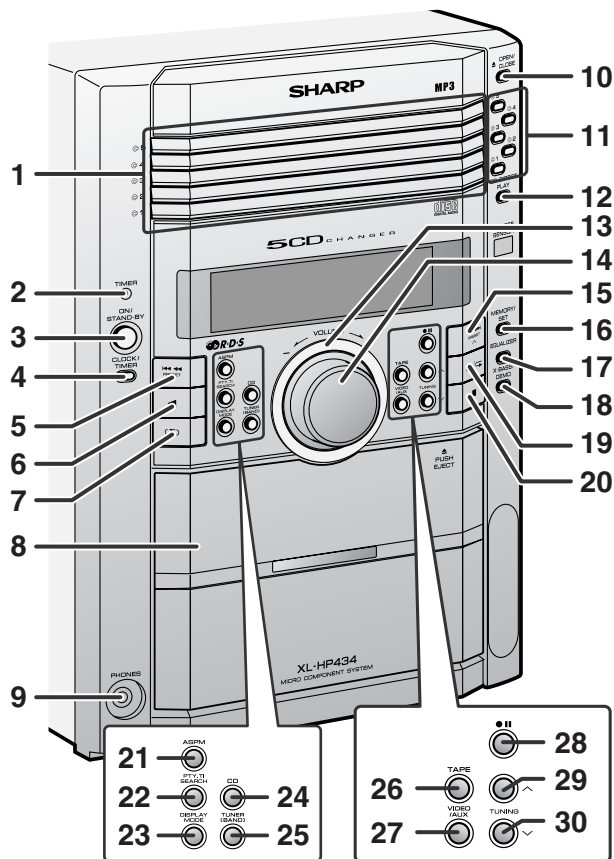

## ■ Передняя панель

Страница для справок

1. Лотки для дисков ..... 14
2. Индикатор таймера ..... 36
3. Кнопка включения/ожидания ..... 11
4. Кнопка часов/таймера ..... 12, 35, 38
5. Кнопка понижения дорожки диска или ускоренного воспроизведения назад, ускоренной перемотки ленты назад, предварительной установки тюнера в сторону убывания, отсчета времени в сторону убывания ..... 12, 15, 24, 26
6. Кнопка воспроизведения ленты назад ..... 25
7. Кнопка выбора режима обратной стороны ленты ..... 25
8. Кассетный отсек ..... 25
9. Гнездо для подключения головных телефонов ..... 39
10. Кнопка открывания/закрывания лотка для дисков ..... 14
11. Кнопки выбора номеров дисков ..... 14
12. Кнопка непосредственного воспроизведения диска ..... 16
13. Подсветка ..... 11
14. Регулятор громкости ..... 11
15. Кнопка повышения дорожки диска или ускоренного воспроизведения вперед, ускоренной перемотки ленты вперед, предварительной установки тюнера в сторону возрастания, отсчета времени в сторону возрастания ..... 12, 15, 24, 26
16. Кнопка памяти/установки ..... 12, 18, 22, 24, 35, 38
17. Кнопка выбора режима эквалайзера ..... 11
18. Кнопка экстра-баса/режима демонстрации ..... 9, 11
19. Кнопка воспроизведения или повторного воспроизведения диска, воспроизведения ленты вперед ..... 14, 17, 25
20. Кнопка остановки диска или ленты ..... 15, 26
21. Кнопка RDS ASPM (программы автоматического сохранения в памяти станции системы данных радиовещания) ..... 30
22. Кнопка типа программы RDS/поиска информации о движении транспорта ..... 32
23. Кнопка выбора режима отображения RDS ..... 29
24. Кнопка CD ..... 14
25. Кнопка тюнера (диапазона) ..... 23
26. Кнопка ленты ..... 25
27. Кнопка видео/вспомогательного оборудования ..... 39
28. Кнопка паузы записи ленты ..... 27, 28
29. Кнопка настройки в сторону возрастания ..... 23
30. Кнопка настройки в сторону убывания ..... 23

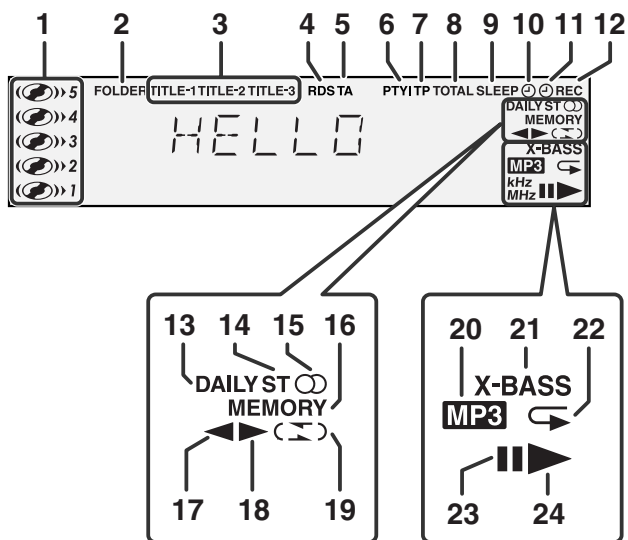

## ■ Дисплей

Страница для справок

1. Индикаторы номеров дисков .....	16
2. Индикатор папки MP3 .....	19
3. Индикатор заголовка MP3 .....	19
4. Индикатор RDS .....	29
5. Индикатор дорожных новостей .....	29
6. Индикатор динамического РТУ .....	29
7. Индикатор программы о движении транспорта .....	29
8. Общий индикатор MP3 .....	20
9. Индикатор режима сна .....	38
10. Индикатор воспроизведения по таймеру .....	36
11. Индикатор записи по таймеру .....	36
12. Индикатор записи ленты .....	27
13. Индикатор ежедневного таймера .....	36
14. Индикатор режима ЧМ-стерео .....	23
15. Индикатор приема ЧМ-стерео .....	23
16. Индикатор памяти .....	18, 22
17. Индикатор воспроизведения ленты назад .....	25
18. Индикатор воспроизведения ленты вперед .....	25
19. Индикатор режима обратной стороны ленты .....	25
20. Индикатор диска MP3 .....	14
21. Индикатор экстра-баса .....	11
22. Индикатор повторного воспроизведения диска .....	17
23. Индикатор паузы диска .....	15
24. Индикатор воспроизведения диска .....	14



XL-HP434HR

## Органы управления и индикаторы (продолжение)

Общая информация

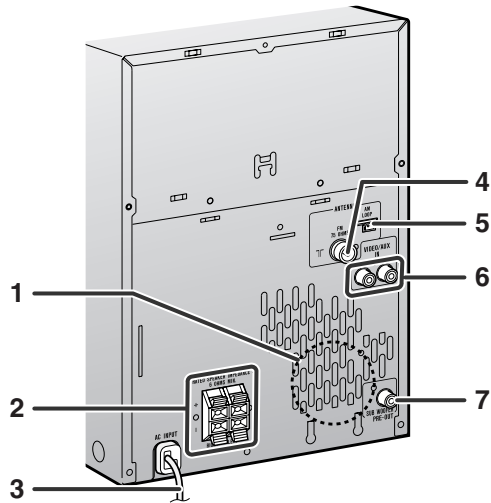

### ■ Задняя панель

Страница для справок

- 1. Охлаждающий вентилятор ..... 9
- 2. Гнезда для подключения громкоговорителей ..... 8
- 3. Сетевой шнур переменного тока ..... 9
- 4. Гнездо для подключения ЧМ-антенны 75 Ом ..... 8
- 5. Гнездо для подключения рамочной АМ-антенны ..... 8
- 6. Входные гнезда видео/вспомогательного оборудования (аудиосигнала) ..... 39
- 7. Гнездо предварительного выхода сабвуфера ..... 40

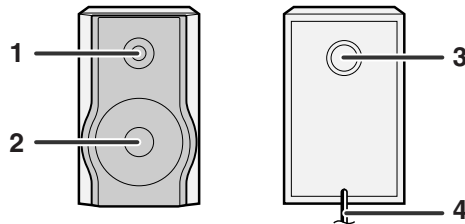

### ■ Акустическая система

- 1. Динамик верхних звуковых частот
- 2. Динамик нижних звуковых частот
- 3. Канал отражателя нижних частот
- 4. Провод громкоговорителя



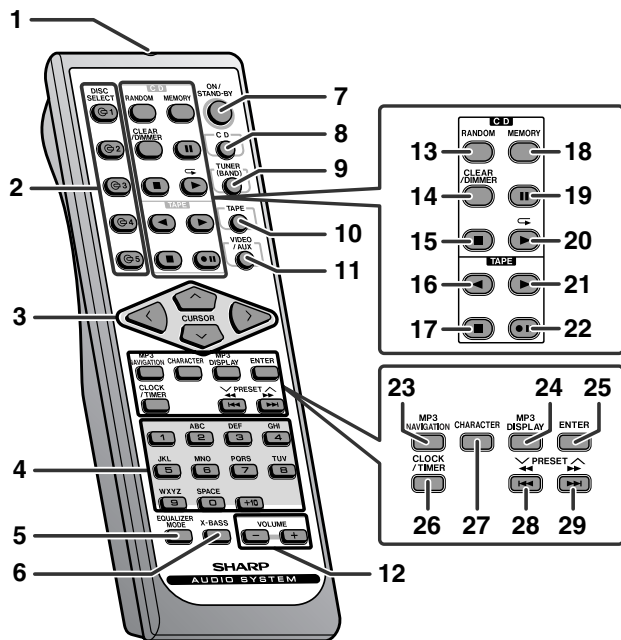

## ■ Пульт дистанционного управления

Страница для справок

- |   |                        |
|---|------------------------|
| 1. Передатчик дистанционного управления .....   | 10                     |
| 2. Кнопки выбора номера диска .....   | 14                     |
| 3. Кнопки курсора .....   | 20                     |
| 4. Кнопки ввода символов/прямого поиска диска .....   | 16, 21                 |
| 5. Кнопка выбора режима эквалайзера .....   | 11                     |
| 6. Кнопка экстр-баса .....  | 11                     |
| 7. Кнопка включения/ожидания .....  | 11                     |
| 8. Кнопка CD .....  | 14                     |
| 9. Кнопка тюнера (диапазона) .....  | 23                     |
| 10. Кнопки ленты .....  | 25                     |
| 11. Кнопка видео/вспомогательного оборудования .....  | 39                     |
| 12. Кнопки увеличения и уменьшения громкости .....  | 11                     |
| 13. Кнопка произвольного воспроизведения диска .....  | 17                     |
| 14. Кнопка очистки диска/регулятора освещенности .....  | 11, 18                 |
| 15. Кнопка остановки диска .....  | 15                     |
| 16. Кнопка воспроизведения ленты назад .....  | 25                     |
| 17. Кнопка остановки ленты .....  | 26                     |
| 18. Кнопка памяти/установки .....   | 12, 18, 22, 24, 35, 38 |
| 19. Кнопка паузы диска .....  | 15                     |
| 20. Кнопка воспроизведения или повторного воспроизведения диска .....   | 14, 17                 |
| 21. Кнопка воспроизведения ленты вперед .....   | 25                     |
| 22. Кнопка паузы записи ленты .....   | 27, 28                 |
| 23. Кнопка выбора режима навигатора диска MP3 .....   | 20                     |
| 24. Кнопка отображения диска MP3 .....  | 15                     |
| 25. Кнопка ввода .....  | 20                     |
| 26. Кнопка часов/таймера .....  | 12, 35, 38             |
| 27. Кнопка символов .....   | 21                     |
| 28. Кнопка понижения дорожки диска или ускоренного воспроизведения назад, ускоренной перемотки ленты назад, предварительной установки тюнера в сторону убывания, отсчета времени в сторону убывания .....         | 12, 15, 24, 26         |
| 29. Кнопка повышения дорожки диска или ускоренного воспроизведения вперед, ускоренной перемотки ленты вперед, предварительной установки тюнера в сторону возрастания, отсчета времени в сторону возрастания ..... | 12, 15, 24, 26         |

## Подсоединение системы

Обязательно убедитесь в том, что вилка провода питания переменного тока отсоединена от сетевой розетки, перед началом подсоединения любого из проводов.

### ■ Подсоединение антенн (см. стр. 8)

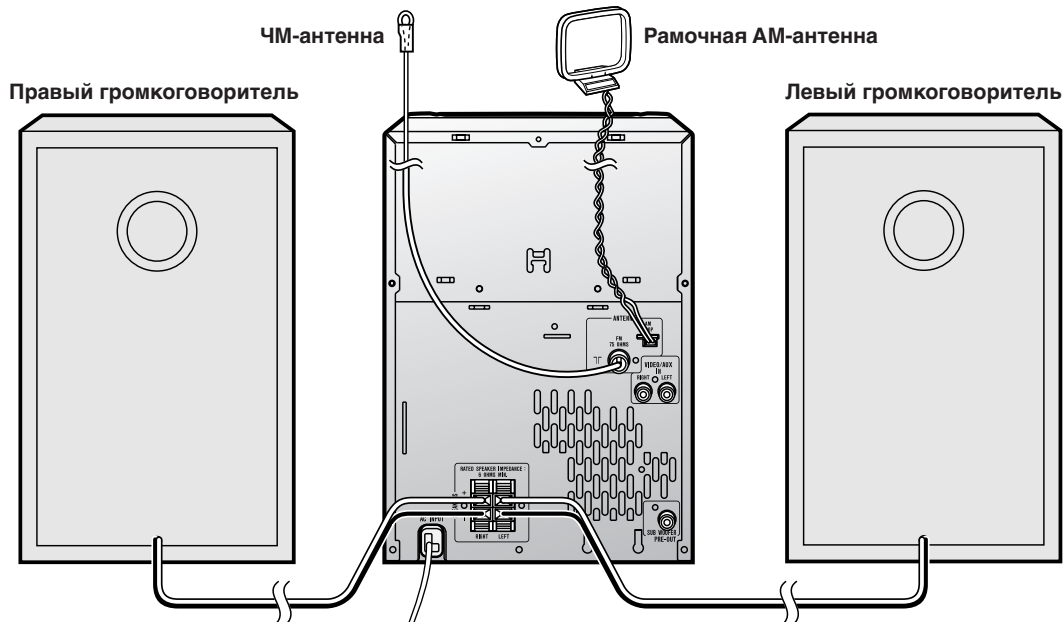

### ■ Подсоединение громкоговорителей (см. стр. 8)

Сетевая розетка  
(Переменный ток 230 В, 50 Гц)

### ■ Подсоединение к источнику питания переменного тока (см. стр. 9)



## Подсоединение антенн

### Прилагаемая ЧМ-антенна:

Подсоедините провод ЧМ-антенны к гнезду FM 75 OHMS и найдите такое положение провода ЧМ-антенны, которое обеспечивает самый высокий уровень принимаемого сигнала.

### Прилагаемая рамочная АМ-антенна:

Подсоедините провод рамочной АМ-антенны к гнезду AM LOOP. Установите рамочную АМ-антенну в положение оптимального приема. Поместите рамочную АМ-антенну на полку и т.п. или прикрепите ее к стойке или к стене винтами (не прилагаются).

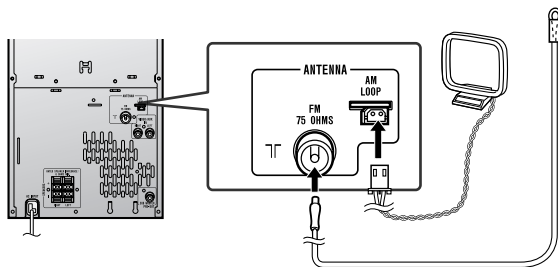

### Примечание:

Размещение антенны на аппарате или вблизи провода питания переменного тока может вызывать помехи. Для наилучшего приема размещайте антенну подальше от аппарата.

### Установка рамочной АМ-антенны:

< Сборка >

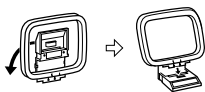

< Прикрепление к стене >

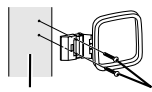

Стена Винты (не прилагаются)

## Подключение громкоговорителей

Подсоедините черный шнур к отрицательному гнезду (-), а красный шнур к положительному гнезду (+).

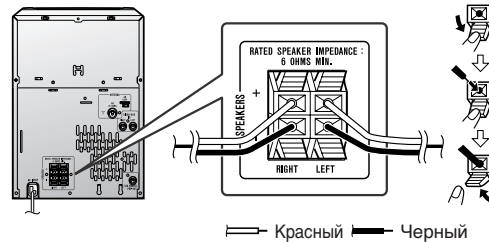

### Внимание:

- Используйте громкоговорители с полным сопротивлением 6 Ом или более, поскольку громкоговорители с более низким полным сопротивлением могут повредить аппарат.
- Не перепутайте правый и левый каналы. Правый громкоговоритель находится с правой стороны, если смотреть на аппарат.
- **Не допускайте контакта незащищенных проводов громкоговорителя между собой.**
- Не допускайте попадания каких-либо объектов внутрь или размещения их внутри канала отражателя нижних частот.
- Не становитесь и не садитесь на громкоговорители. Вы можете получить травму.

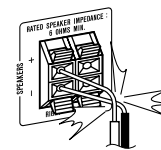

Неправильно

## Решетки громкоговорителей являются съемными

Обязательно убедитесь в том, что ничто не касается диафрагмы громкоговорителя, когда Вы снимете решетки громкоговорителей.

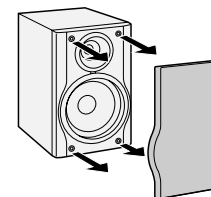

## Подсоединение системы (продолжение)

### ■ Подсоединение к источнику питания переменного тока

После проверки правильности всех соединений подсоедините вывод питания переменного тока данного аппарата к сетевой розетке. Если Вы подключаете аппарат к сети первый раз, аппарат войдет в режим демонстрации.

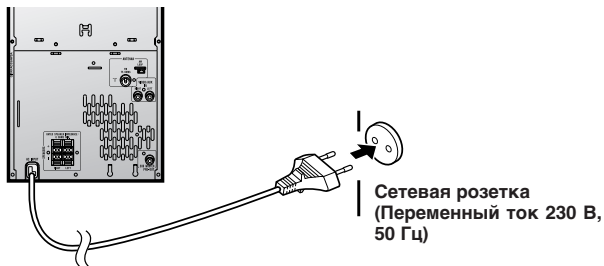

#### Примечания:

- Аппарат начнет инициализацию ленты при подключении его к сетевой розетке переменного тока. Во время этого процесса будет слышен характерный для инициализации звук, и аппарат будет невозможно включить. Подождите до тех пор, пока данный процесс не завершится.
- Отсоедините провод питания переменного тока от сетевой розетки, если аппарат не будет использоваться в течение продолжительного периода времени.

#### Охлаждающий вентилятор:

Данное изделие оборудовано внутри охлаждающим вентилятором, который начинает работать при определенном уровне громкости для улучшения теплоотвода.

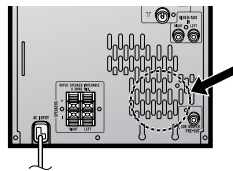

### ■ Режим демонстрации

При подключении аппарата к сети в первый раз, аппарат войдет в режим демонстрации. Вы увидите прокручивающиеся слова.



#### Для отмены режима демонстрации:

Когда аппарат находится в режиме ожидания питания (режиме демонстрации), нажмите кнопку X-BASS/DEMO. Аппарат войдет в режим низкой потребляемой мощности.



#### Для возвращения к режиму демонстрации:

Когда аппарат находится в режиме ожидания питания, нажмите кнопку X-BASS/DEMO еще раз.

#### Примечание:

При включенном питании кнопка X-BASS/DEMO может быть использована для выбора режима экстр-баса.

### ■ Внешняя ЧМ-антенна

Используйте внешнюю ЧМ-антенну в случае, когда Вам необходим более качественный прием. Проконсультируйтесь с Вашим дилером.

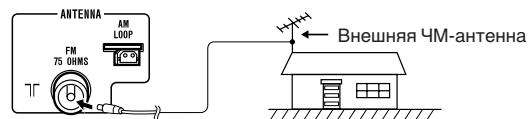



# Пульт дистанционного управления

XL-HP434HR

## ■ Установка батареек

- 1 Снимите крышку батарейного отсека.
- 2 Вставьте прилагаемые батарейки в соответствии с направлением, указанным в батарейном отсеке.  
При установке или извлечении батареек нажимайте на них по направлению к полюсу ⊖ батареек.
- 3 Установите крышку на место.

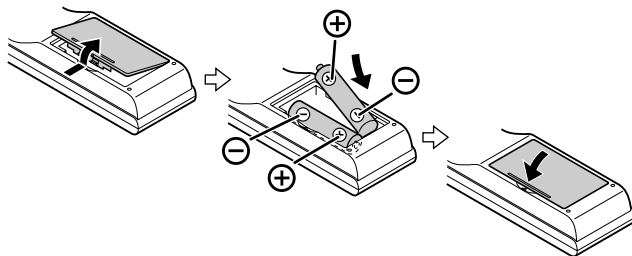

### Меры предосторожности при использовании батареек:

- Заменяйте все старые батарейки новыми одновременно.
- Не используйте старые батарейки вместе с новыми.
- Извлекайте батарейки, если аппарат не будет использоваться в течение длительного периода времени. Это предотвратит возможное повреждение вследствие утечки электролита.

### Внимание:

- Не используйте перезаряжаемые батарейки (никель-кадмиевые батарейки и т.п.).
- Неправильная установка батареек может привести к неисправности аппарата.

### Примечания по использованию:

- Если расстояние управления уменьшается или наблюдаются неполадки в управлении, следует заменить батарейки. Приобретите 2 батарейки размера "AA" (UM/SUM-3, R6, HP-7 или им подобные).
- Периодически очищайте светодиод передатчика на пульте дистанционного управления и датчик на аппарате мягкой тканью.
- Воздействие сильного освещения на датчик аппарата может помешать работе пульта. Измените освещение или расположение аппарата.
- Предохраняйте пульт дистанционного управления от воздействия сырости, нагрева, ударов и вибраций.

## ■ Проверка функционирования пульта дистанционного управления

Проверьте пульт дистанционного управления после проверки правильности всех соединений (см. стр. 7 - 9).  
Направьте пульт дистанционного управления прямо на датчик дистанционного управления на аппарате.

### Пульт дистанционного управления можно использовать в пределах показанного ниже диапазона:

Нажмите кнопку ON/STAND-BY. Включилось ли питание? Теперь Вы можете наслаждаться музыкой.

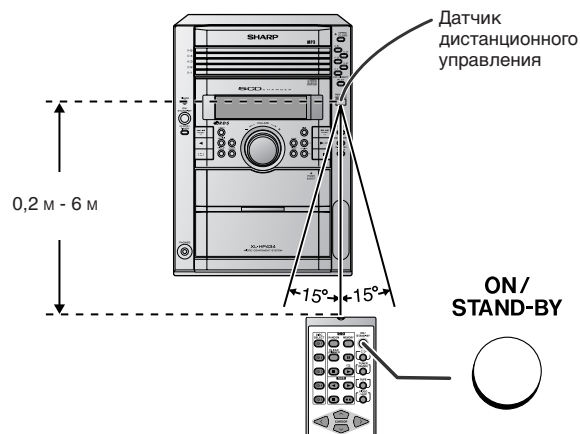

Подготовка к использованию

## Общее управление

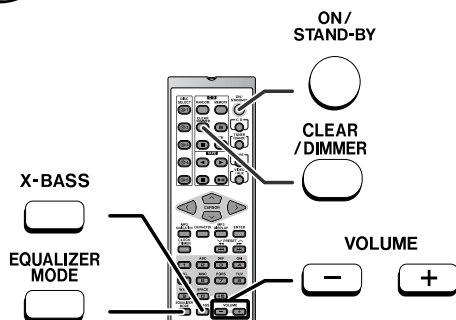
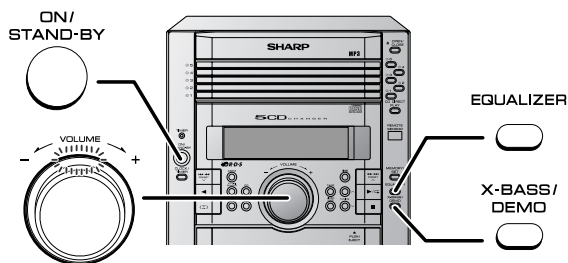

### ■ Для включения питания

Нажмите кнопку ON/STAND-BY для включения питания.

#### После использования:

Нажмите кнопку ON/STAND-BY для того, чтобы войти в режим ожидания питания.

### ■ Регулятор подсветки

При включенном питании вокруг регулятора громкости включается подсветка. Для включения/выключения подсветки удерживайте нажатой кнопку CLEAR/DIMMER на пульте дистанционного управления в течение 2 секунд или более.

### ■ Регулятор громкости

#### Функционирование главного аппарата:

При повороте регулятора VOLUME по часовой стрелке громкость будет увеличиваться. При повороте его против часовой стрелки громкость будет уменьшаться.

#### Функционирование пульта дистанционного управления:

Нажимайте кнопку VOLUME (+ или -) для увеличения или уменьшения громкости.



### ■ Регулятор низких звуковых частот (X-BASS)

При включении питания первый раз, аппарат войдет в режим экстр-баса, который усиливает низкие звуковые частоты, и появится индикация "X-BASS". Для отмены режима экстр-баса, нажмите кнопку X-BASS/DEMO (X-BASS).

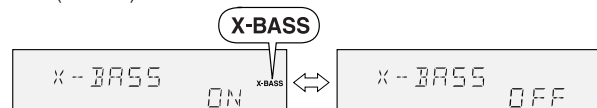

### ■ Эквалайзер

При нажатой кнопке EQUALIZER (EQUALIZER MODE), будет отображаться индикация установки текущего режима. Для перехода к другому режиму нажимайте повторно кнопку EQUALIZER (EQUALIZER MODE) до тех пор, пока не появится индикация нужного режима звучания.

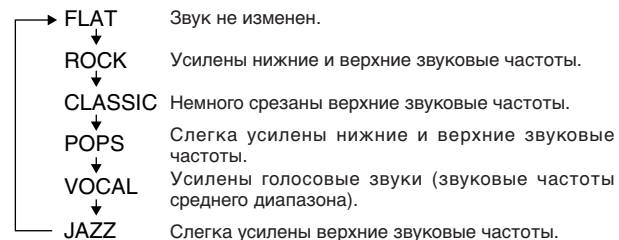

# Установка часов

XL-HP434HR

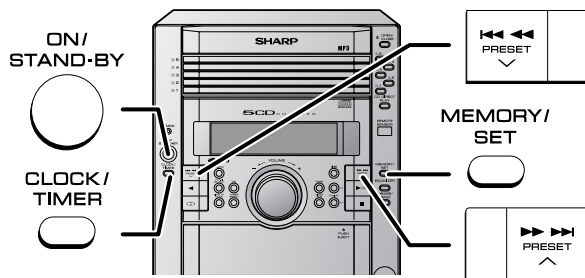

В данном примере часы устанавливаются для отображения 24-часовой индикации (0:00) на дисплее.

**1** Нажмите кнопку ON/STAND-BY для включения питания.

**2** Нажмите кнопку CLOCK/TIMER.

**3** В течение 10 секунд нажмите кнопку ◀◀◀ или ▶▶▶ для выбора индикации "CLOCK", и нажмите кнопку MEMORY/SET.



**4** Нажмите кнопку ◀◀◀ или ▶▶▶ для выбора отображения 24-часовой или 12-часовой индикации на дисплее, а затем нажмите кнопку MEMORY/SET.



- |            |   |
|------------|---|
| "0:00"     | → Будет установлено отображение 24-часовой индикации. (0:00 - 23:59)        |
| "AM 12:00" | → Будет установлено отображение 12-часовой индикации. (AM 12:00 - PM 11:59) |
| "AM 0:00"  | → Будет установлено отображение 12-часовой индикации. (AM 0:00 - PM 11:59)  |

**5** Нажимайте кнопку ◀◀◀ или ▶▶▶ для установки часа, а затем нажмите кнопку MEMORY/SET.



Нажмите кнопку ◀◀◀ или ▶▶▶ один раз для изменения времени на каждый 1 час вперед. Удерживайте ее нажатой для непрерывного продвижения вперед.

**6** Нажимайте кнопку ◀◀◀ или ▶▶▶ для установки минут, а затем нажмите кнопку MEMORY/SET.



Нажмите кнопку ◀◀◀ или ▶▶▶ один раз для изменения времени на каждую 1 минуту вперед. Удерживайте ее нажатой для непрерывного изменения времени в 5-минутных интервалах.

**Для подтверждения индикации времени:**

[Когда аппарат находится в режиме ожидания]

Нажмите кнопку CLOCK/TIMER.

Индикация времени будет отображаться на дисплее в течение примерно 10 секунд.

[Когда аппарат включен]

Нажмите кнопку CLOCK/TIMER.

В течение 10 секунд нажмите кнопку ◀◀◀ или ▶▶▶ для отображения времени на дисплее.

Индикация времени будет отображаться на дисплее в течение примерно 10 секунд.

**Примечание:**

На дисплее появится индикация "CLOCK" или индикация времени будет мигать, требуя подтверждения, когда питание от источника переменного тока будет восстановлено после сбоя питания или отсоединения аппарата от сети. При отображении неправильной индикации времени выполните повторную установку часов следующим образом.

**Для повторной установки часов:**

Выполните действия раздела "Установка часов", начиная с пункта 1. Если индикация "CLOCK" не появится при выполнении действий пункта 3, то пункт 4 (для выбора отображения на дисплее 24-часовой или 12-часовой индикации) будет пропущен.

**Для изменения отображения на дисплее 24-часовой или 12-часовой индикации:**

- 1 Сбросьте все запрограммированное содержимое. [Подробные сведения приведены в разделе "Очистка всей памяти (сброс)" на стр. 42.]
- 2 Выполните действия раздела "Установка часов", начиная с пункта 1.

**Примечание:**

Установка часов может также быть выполнена с помощью пульта дистанционного управления.



XL-HP434HR

## Прослушивание дисков CD или MP3

Данная система может также воспроизводить аудиодиски CD-R и CD-RW, но не может осуществлять запись.

Некоторые аудиодиски CD-R и CD-RW могут быть непригодными для воспроизведения из-за состояния диска или устройства, которое было использовано для записи.

**MP3 является формой сжатия. Это акроним, который обозначает MPEG Audio Layer 3.**

**MP3 является типом кодирования аудиосигнала, который подвергается значительному сжатию относительно источника оригинального аудиосигнала, с очень незначительным ухудшением качества звучания.**

### Примечания:

- Индикатор "MP3" высветится после того, как аппарат осуществит считывание информации с диска MP3.
- Данная система поддерживает файлы MPEG 1 Layer 3, MPEG 2 Layer 3 и VBR.
- Во время воспроизведения файла VBR, показания счетчика времени на дисплее могут отличаться от действительного времени его воспроизведения.

### Функция автоматического включения питания:

Аппарат включится, если Вы нажмете любую из следующих кнопок.

- Кнопку CD (на главном аппарате и на пульте дистанционного управления): Аппарат включится и активизирует функцию "CD".
- Кнопку CD ► / ◀ на пульте дистанционного управления: Аппарат включится и начнет воспроизведение диска CD (безотносительно к последней функции).
- Кнопку ► / ◀ на главном аппарате: Аппарат включится и начнет выполнение последней функции воспроизведения (CD/TAPE/TUNER/VIDEO).

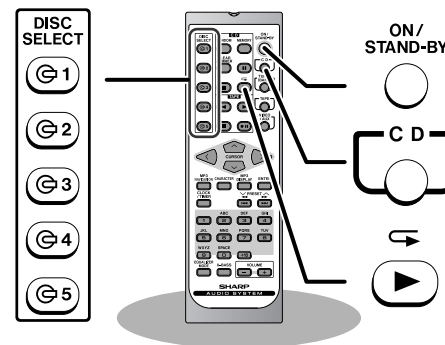
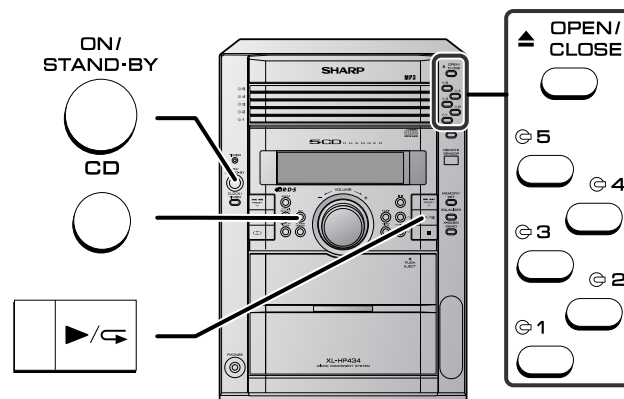





**1** Нажмите кнопку ON/STAND-BY для включения питания.

**2** Нажмите кнопку CD.

**3** Нажмите кнопку 1, и в течение 5 секунд нажмите кнопку OPEN/CLOSE для того, чтобы открыть лоток 1 для дисков.

**4** Поместите диск на лоток 1 для дисков стороной с ярлыком вверх.

Убедитесь в том, что диски размером 8 см помещены посередине лотков для дисков.

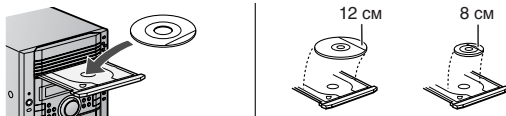

**5** Нажмите кнопку OPEN/CLOSE для того, чтобы закрыть лоток 1 для дисков.

[CD]

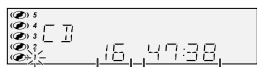

Общее число дорожек на диске, номер которого мигает

Общая продолжительность воспроизведения диска, номер которого мигает

[MP3] Индикатор диска MP3

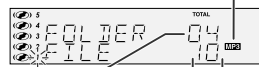

Общее число папок

Общее число файлов

- Для считывания информации с диска MP3 требуется более продолжительное время, чем для считывания с обычного диска CD (приблизительно от 20 до 90 секунд) вследствие структуры информации, которая на нем содержится.

**6** Вы можете поместить диски на лотки 2 – 5 выполняя действия пунктов 3 – 5.

**7** Нажмите кнопку / для того, чтобы начать воспроизведение.



Индикатор воспроизведения диска

- Воспроизведение начнется с дорожки 1 позиции DISC 1. После завершения воспроизведения этого диска, автоматически начнется воспроизведение следующего диска.
- После завершения воспроизведения последней дорожки пятого диска, аппарат автоматически остановится.
- При отсутствии диска в одном из лотков для дисков (1 – 5), пустой лоток будет пропущен и начнется воспроизведение диска в следующем лотке.

**Для замены других дисков во время воспроизведения диска:**

Нажмите одну из кнопок 1 - 5 остановленного диска и в течение 5 секунд нажмите кнопку OPEN/CLOSE, и замените диски.

**Для снятия дисков:**

В режиме остановки нажмите одну из кнопок 1 - 5 и в течение 5 секунд нажмите кнопку OPEN/CLOSE.

**Внимание:**











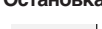

- Не помещайте два диска в один лоток для дисков.
- Не пытайтесь воспроизводить диски специальной формы (в форме сердца или восьмиугольника). Это может стать причиной неправильного срабатывания.
- Не подталкивайте лоток для дисков, когда он находится в движении.
- Если произойдет сбой питания, когда открыт лоток, подождите до тех пор, пока питание не восстановится.
- Если движение лотка будет остановлено с применением силы, на дисплее в течение 3 секунд будет высвечиваться индикация "ER-CD20" и аппарат приостановит функционирование. В этом случае, нажмите кнопку ON/STAND-BY для того, чтобы войти в режим ожидания питания, а затем включите питание еще раз.
- Если при функционировании диска CD возникнут помехи в работе телевизора или радиоприемника, переместите аппарат подальше от телевизора или радиоприемника.
- Если диск поврежден, загрязнен или помещен верхней стороной вниз, этот диск будет пропущен.

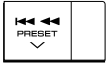
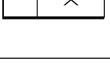

XL-HP434HR

## Прослушивание дисков CD или MP3 (продолжение)

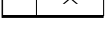
### ■ Различные функции для управления дисками

Функция	Главный аппарат	Пульт дистанционного управления	Управление
<b>Воспроизведение</b> 			Нажимают в режиме остановки.
<b>Остановка</b> 			Нажимают в режиме воспроизведения.
<b>Пауза</b> 			Нажимают в режиме воспроизведения. Нажмите кнопку ►/◄ для возобновления воспроизведения с места, где была включена пауза.
<b>Повышение дорожки диска/ Понижение дорожки диска</b>	 		Нажимают в режиме воспроизведения или остановки. Если Вы нажмете кнопку в режиме остановки, нажмите кнопку ►/◄ для воспроизведения нужной дорожки.
<b>Ускоренное воспроизведение вперед/ Ускоренное воспроизведение назад</b>	 		Нажимают и удерживают нажатой в режиме воспроизведения. Отпустите кнопку для возобновления воспроизведения.

#### Примечания:

- Повышение/понижение дорожки диска возможно только в пределах отдельного диска.
- Можно услышать звук во время ускоренного воспроизведения вперед/ускоренного воспроизведения назад диска CD, но не диска MP3. Что касается ускоренного воспроизведения вперед/ускоренного воспроизведения назад диска MP3, обращайтесь внимание на индикацию времени воспроизведения на дисплее.

#### Примечания для дисков CD:

- Ускоренное воспроизведение вперед/ускоренное воспроизведение назад возможно только в пределах отдельного диска.
- Если конец последней дорожки будет достигнут во время выполнения ускоренного воспроизведения вперед, на дисплее появится индикация "xxEND" и работа с компакт-диском будет приостановлена. Если начало первой дорожки будет достигнуто во время выполнения ускоренного воспроизведения назад, аппарат войдет в режим воспроизведения. (xx: Номер последней дорожки)

#### Примечания для дисков MP3:

- Ускоренное воспроизведение вперед/ускоренное воспроизведение назад возможно только в пределах отдельной дорожки.
- Если конец дорожки будет достигнут во время выполнения ускоренного воспроизведения вперед, начнется воспроизведение следующей дорожки. Начнется воспроизведение этой же дорожки, если ее начало будет достигнуто во время выполнения ускоренного воспроизведения назад.

### ■ Для изменения индикации на дисплее (только диски MP3)

Во время выполнения воспроизведения диска, нажмите кнопку MP3 DISPLAY. Каждый раз при нажатии на кнопку индикация на дисплее будет изменяться следующим образом.

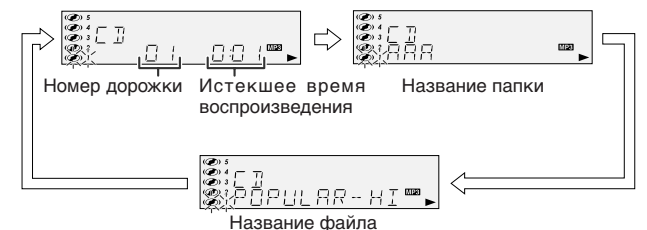



# Дополнительные функции воспроизведения дисков CD или MP3

XL-HP434HR

## ■ Чтобы указать диск для воспроизведения

Вы можете выполнить воспроизведение диска, указав номер диска.

- 1 Нажмите одну из кнопок 1 – 5 для выбора нужного диска.

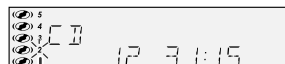

Номер выбранного диска

- 2 В течение 5 секунд нажмите кнопку CD DIRECT PLAY на главном аппарате.

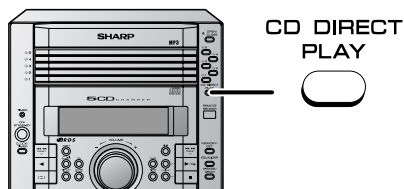
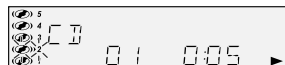

- Воспроизведение начнется с дорожки 1 выбранного диска.
- После завершения воспроизведения последней дорожки выбранного диска, аппарат автоматически остановится.

### Примечание:

Если нажата кнопка выбранного лотка, в котором отсутствует диск, воспроизведение диска не будет выполняться, а индикатор номера диска погаснет.

### Для остановки воспроизведения:

Нажмите кнопку ■ (CD ■).

## ■ Прямой поиск дорожки

Используя кнопки прямого поиска можно выполнить воспроизведение нужных дорожек на данном диске.

Используйте кнопки прямого поиска на пульте дистанционного управления для выбора нужной дорожки во время воспроизведения выбранного диска.

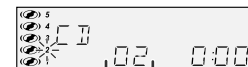

Номер выбранной дорожки

- Кнопки прямого поиска позволяют Вам сделать выбор до номера 9.
- При выборе номера 10 или большего номера используйте кнопку "+10".

### A. Например, для выбора 13

1. Нажмите кнопку "+10" один раз.
2. Нажмите кнопку "3".

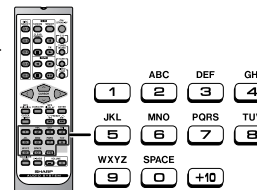

### B. Например, для выбора 30

1. Нажмите кнопку "+10" три раза.
2. Нажмите кнопку "0".

Если кнопки прямого поиска нажаты в то время, когда диск остановлен, нажмите кнопку ► / ◀ для запуска нужной дорожки на данном диске.

### Примечания:

- Номер дорожки, который превышает количество дорожек на определенном диске, не может быть выбран.
- Во время воспроизведения в произвольной последовательности выполнение непосредственного поиска становится невозможным.



Воспроизведение компакт-дисков (CD) или дисков MP3

## Дополнительные функции воспроизведения дисков CD или MP3 (продолжение)



### ■ Повторное воспроизведение

Можно выполнять непрерывное повторное воспроизведение всех 5 дисков, всех дорожек на выбранном диске или запрограммированной последовательности.

#### Для повторного воспроизведения всех дорожек на не более чем 5 дисках:

Нажмите кнопку  /  дважды.

#### Для повторного воспроизведения нужных дорожек:



Выполните действия пунктов 1 – 6 раздела “Запрограммированное воспроизведение” на стр.18, а затем дважды нажмите кнопку  / .



#### Для отмены повторного воспроизведения:

Нажмите кнопку  /  еще раз.  
Индикатор “” погаснет.

#### Для повторного воспроизведения всех дорожек на выбранном диске:

1. Нажмите одну из кнопок  – .
2. В течение 5 секунд дважды нажмите кнопку CD DIRECT PLAY.

CD DIRECT  
PLAY



#### Для отмены повторного воспроизведения:

Нажмите кнопку CD DIRECT PLAY еще раз.  
Индикатор “” погаснет.

### ■ Произвольное воспроизведение

Дорожки на диске(-ах) воспроизводятся в произвольной последовательности автоматически.

#### Для произвольного воспроизведения всех дорожек на не более чем 5 дисках:

Нажмите кнопку RANDOM на пульте дистанционного управления.

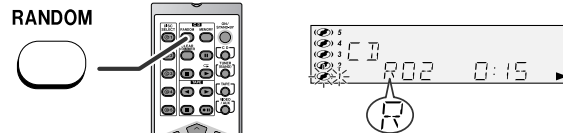



#### Для отмены произвольного воспроизведения:

Нажмите кнопку  / .

Индикация “R” погаснет.

#### Для произвольного воспроизведения всех дорожек на выбранном диске:



1. Нажмите одну из кнопок  – .
2. В течение 5 секунд нажмите кнопку CD DIRECT PLAY.
3. Нажмите кнопку RANDOM на пульте дистанционного управления.





#### Для отмены произвольного воспроизведения:

Нажмите кнопку CD DIRECT PLAY.  
Индикация “R” погаснет.

#### Примечания:

- Если Вы нажмете кнопку  во время произвольного воспроизведения, Вы сможете перейти к следующей дорожке, выбранной функцией произвольного воспроизведения. Однако нажатие кнопки  не позволит Вам перейти к предыдущей дорожке. Установится начало дорожки, которая воспроизводится в текущий момент.
- В режиме произвольного воспроизведения аппарат будет выбирать и воспроизводить дорожки автоматически. (Вы не сможете выбрать последовательность дорожек.)

#### Внимание:

После завершения выполнения повторного или произвольного воспроизведения, обязательно нажмите кнопку  (CD ). В противном случае, воспроизведение диска(-ов) будет продолжаться постоянно.



## ■ Запрограммированное воспроизведение

Вы можете выбрать порядок для воспроизведения не более 32 записей в нужной Вам последовательности.

- |   |                                |
|---|--------------------------------|
| <p><b>1</b> В режиме остановки нажмите кнопку MEMORY/SET (MEMORY) для того, чтобы войти в режим сохранения программирования.</p>  |                                |
| <p><b>2</b> Нажмите одну из кнопок 1 – 5 для выбора нужного диска.</p>  | <p>Номер выбранного диска</p>  |
| <p><b>3</b> Нажимайте кнопки прямого поиска на пульте дистанционного управления для выбора нужной дорожки.</p>  | <p>Номер выбранной дорожки</p> |
| <p><b>4</b> Нажмите кнопку MEMORY/SET (MEMORY) для сохранения номера дорожки.</p>   |                                |
| <p><b>5</b> Повторите действия пунктов 2 - 4 для других дорожек. Можно запрограммировать не более 32 дорожек. Если Вы сделали ошибку, запрограммированные дорожки можно сбросить нажатием на кнопку CLEAR/DIMMER.</p> |                                |
| <p><b>6</b> Нажмите кнопку CD. На дисплее появится общее число занесенных в память дорожек.</p>   |                                |
| <p><b>7</b> Нажмите кнопку &gt; / &lt; для того, чтобы начать воспроизведение.</p>  |                                |

### Для сброса запрограммированной последовательности:

Нажмите кнопку CLEAR/DIMMER на пульте дистанционного управления в то время, пока мигает индикатор "MEMORY".

Каждый раз при нажатии на эту кнопку, будет сбрасываться одна дорожка, начиная с последней запрограммированной дорожки.

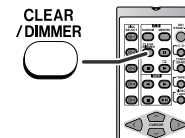

### Для отмены режима запрограммированного воспроизведения:

В режиме остановки и пока высвечивается индикатор "MEMORY", нажмите кнопку CLEAR/DIMMER на пульте дистанционного управления. Индикатор "MEMORY" исчезнет, а все запрограммированное содержание будет сброшено.

### Добавление дорожек в программу:

Если программа была ранее сохранена в памяти, на дисплее будет отображаться индикатор "MEMORY". Для добавления дорожек выполните действия пунктов 1 – 6. Новые дорожки будут сохранены после последней дорожки исходной программы.

### Для проверки запрограммированных дорожек:

В то время, когда аппарат остановлен в режиме запрограммированного воспроизведения, нажмите кнопку << или >>.

### Примечания:

- При извлечении диска с запрограммированной последовательностью воспроизведения дорожек, программа автоматически отменяется.
- Запрограммированная последовательность не будет сброшена, даже если Вы нажмете кнопку ON/STAND-BY для того, чтобы войти в режим ожидания или перейдете от функционирования CD к выполнению других функций.
- Во время действия программы воспроизведение в произвольной последовательности невозможно.
- Во время запрограммированного воспроизведения не будет действовать кнопка CD DIRECT PLAY.



XL-HP434HR

## Навигатор MP3 (только для файлов MP3)

### Навигатор MP3:

Вы можете выполнить поиск и воспроизведение файлов по папке или по заголовку. Например, когда Вы присваиваете три заголовка файлу, введите жанр (например, джаз) в качестве заголовка 1, название альбома в качестве заголовка 2 и название музыкального произведения в качестве заголовка 3 для поиска файла по любому заголовку.

- Вы можете выполнить поиск и воспроизведение файлов по папке или по заголовку 1/2/3 в пределах одного диска MP3 (см. стр.20).
- Путем ввода названия, Вы можете выполнить поиск файлов по папке или по заголовку 1/2/3 в пределах одного диска MP3 (см. стр.21).
- Папки или заголовки могут быть запрограммированы в пределах одного диска MP3 (см. стр.22).

Когда Вы вводите названия файлов на Вашем персональном компьютере, соединяйте слова дефисами. Данный аппарат распознает первое слово в качестве заголовка 1, второе слово в качестве заголовка 2 и третье слово в качестве заголовка 3. Распознаются не более трех слов.

### Пример:

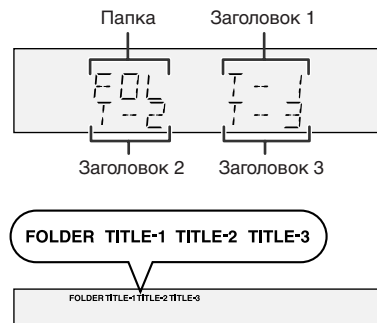
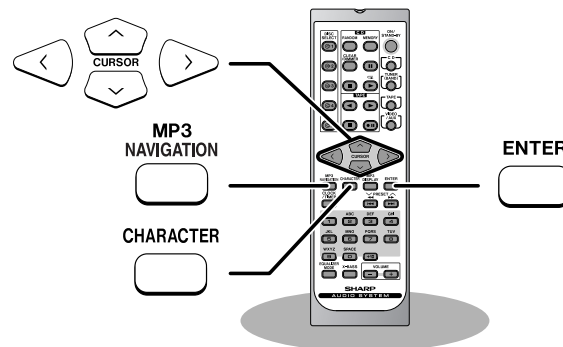
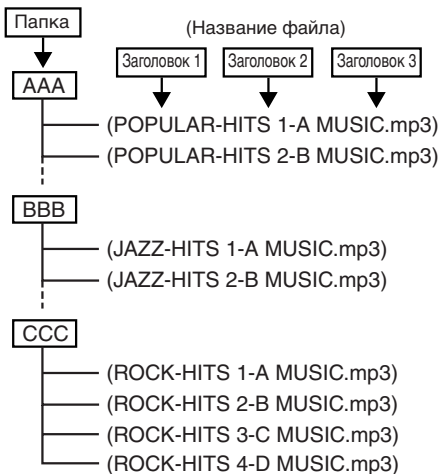

### Примечания:

- Файлы MP3 должны иметь расширение ".mp3".
- Аппарат может выполнить считывание не более чем 100 папок или 300 файлов. При превышении любого из ограничений на дисплее не будет больше отображаться индикация папок/файлов.
- Данный аппарат распознает и отображает на дисплее не более чем 48 символов названий папок и не более чем 32 символа заголовка 1/2/3.
- Все названия файлов/папок появляются в записи прописными буквами.



## ■ Поиск файлов (по папке или по заголовку 1/2/3)

Вы можете выполнить поиск и воспроизведение файлов по папке или по заголовку 1/2/3 в пределах одного диска MP3.

**1** Нажмите одну из кнопок 1 – 5 для выбора лотка для дисков, содержащего диск MP3.

**2** Нажмите кнопку и аппарат начнет выполнять считывание диска MP3.

**3** Нажмите кнопку CD для того, чтобы остановить воспроизведение.

На дисплее появится индикация "NAVI READ" и отображение общего числа папок и файлов на выбранном диске.

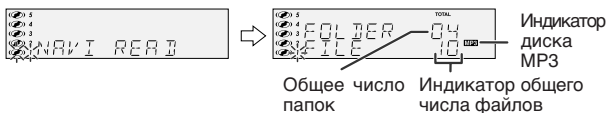

**4** Нажмите кнопку MP3 NAVIGATION.

**5** Нажмите кнопку <, >, ^ или v для выбора индикации "FOL"; "T-1"; "T-2" или "T-3". Для поиска файлов по названию папки выберите индикации "FOL" (будет мигать).

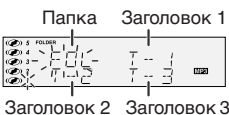

Следующие пункты описывают поиск файла по папке:

**6** Нажмите кнопку ENTER.

Индикатор общего числа папок (или заголовков) будет отображаться в течение 2 секунд, а на дисплее появятся названия первых 2 папок (или заголовков).

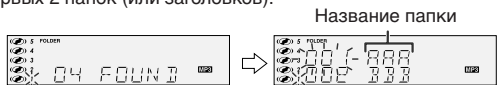

- Кнопка MP3 NAVIGATION позволит Вам выполнить шаг назад.
- Нажмите кнопку MP3 DISPLAY для того, чтобы проверить число файлов.



**7** Используйте кнопку ^ или v для прокручивания и выбора папки (или заголовка), а затем нажмите кнопку ENTER.

Название папки

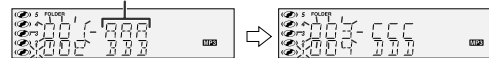

Если Вы нажмете кнопку < вместо кнопки ENTER, будут воспроизведены все файлы выбранной папки (или заголовка).

**8** Используйте кнопку ^ или v для прокручивания и выбора файла.

Название папки



**9** Нажмите кнопку < для того, чтобы начать воспроизведение.

Аппарат будет выполнять воспроизведение, начиная от выбранного файла и кончая последним файлом выбранной папки (или заголовка), а дисплей возвратиться к отображению предшествовавшей информации.

**Поиск файла по заголовку 1/2/3:**

- При выполнении действий пункта 5, выберите индикации "T-1", "T-2" или "T-3" и продолжите выполнение действий, аналогичных поиску файла по папке.
- Аппарат выполнит поиск всех файлов на диске, безотносительно папки.

**Для остановки воспроизведения:**

Нажмите кнопку CD .

**Для выхода из режима навигатора MP3:**

В режиме остановки нажмите кнопку CD .

**Примечания:**

- В режиме навигатора MP3, блокируются функции непосредственного воспроизведения и прямого поиска.
- Если название папки, заголовка или файла не появится на дисплее или отобразится неправильно, снимите и переустановите диск и постарайтесь выполнить действия еще раз.
- Если Вы нажмете кнопку RANDOM в режиме остановки, режим навигатора MP3 будет отменен.



XL-HP434HR

## Навигатор MP3 (только для файлов MP3) (продолжение)

### ■ Поиск символов (для папки или для заголовка 1/2/3)

Путем ввода названия, Вы можете выполнить поиск файлов по папке или по заголовку 1/2/3 в пределах одного диска MP3.

**1** Выполните действия пунктов 1 – 3 в подразделе “Поиск файлов (по папке или по заголовку 1/2/3)” на стр. 20.

**2** Нажмите кнопку MP3 NAVIGATION.

**3** Нажмите кнопку <, >, ^ или ∨ для выбора индикации “FOL”, “T-1”, “T-2” или “T-3”. Для поиска файлов по названию папки выберите индикации “FOL” (будет мигать).

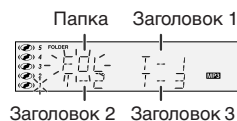

**4** Нажмите кнопку CHARACTER в течение 2 секунд.

Дисплей будет готов для ввода символов.  
1-й ряд: Таблица строк  
2-й ряд: Редактор входных данных (8 цифр)



**5** Нажмите кнопку < или > для того, чтобы выбрать нужный алфавит.

Нажмите кнопку <<< или >>> для того, чтобы перейти на другую страницу дисплея отображения символов.

**6** Нажмите кнопку CHARACTER и действующий символ будет введен во 2-м ряду на дисплее.



Для удаления введенного символа переместите курсор к этому символу при помощи кнопки ^ или ∨ и нажмите кнопку CLEAR/DIMMER на пульте дистанционного управления.

**7** Повторите выполнение действий пунктов 5 и 6 для ввода символов.

В режиме поиска названия папки (или заголовка) Вам не нужно будет вводить полное название. Аппарат выполнит поиск названий, которые начинаются с введенных символов.

**8** При завершении нажмите кнопку ENTER. Аппарат выполнит поиск такого же названия в пределах папок (или заголовков).



Если слово, введенное для поиска, отсутствует в названии папки (или заголовка), на дисплее появится индикация “NOT FOUND”, и дисплей возвратится к режиму отображения меню.

**9** Используйте кнопку ^ или ∨ для прокручивания и выбора папки (или заголовка).

**10** Нажмите кнопку > < для того, чтобы начать воспроизведение.

Будут воспроизведены все файлы выбранной папки (или заголовка), а дисплей возвратится к отображению предшествовавшей информации.

**Для выхода из режима навигатора MP3:**

В режиме остановки нажмите кнопку CD ■.

**Примечания:**

- Аппарат выполнит поиск безотносительно регистра, а найденные названия появятся в записи прописными буквами.
- Написание некоторых символов не отображается надлежащим образом.

**Ввод символов при помощи кнопок прямого ввода символов:**

Для ввода символов можно также использовать кнопки прямого ввода символов на пульте дистанционного управления.

При выполнении действий пункта 5 слева на этой странице, используйте кнопки 0 – 9 для ввода букв алфавита. Буквы алфавита меняются при нажатии на кнопку.

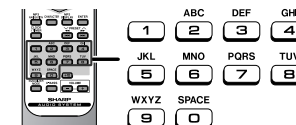

Например, для ввода буквы “С” нажмите кнопку “2” четыре раза.

2 → A → B → C

**Символы:**

	ABC	DEF	GHI	JKL	MNO	PQRS	TUV	WXYZ	SPACE
1	2	3	4	5	6	7	8	9	0
1	2 ABC	3 DEF	4 GHI	5 JKL	6 MNO	7 PQRS	8 TUV	9 WXYZ	0 [ ]

[ ] : обозначает пробел.







## ■ Запрограммированное воспроизведение (для папки или для заголовка 1/2/3)

Папки или заголовки могут быть запрограммированы в пределах одного диска MP3.

Нельзя запрограммировать содержимое папки, заголовка 1, заголовка 2 и заголовка 3 вместе одновременно.

**1** Выполните действия пунктов 1 – 3 в подразделе “Поиск файлов (по папке или по заголовку 1/2/3)” на стр. 20.

**2** Нажмите кнопку MP3 NAVIGATION.

**3** Нажмите кнопку <, >, ^ или v для выбора индикации “FOI”, “T-1”, “T-2” или “T-3”, а затем нажмите кнопку ENTER.

Индикатор общего числа папок (или заголовков) будет отображаться в течение 2 секунд, а на дисплее появятся названия первых 2 папок (или заголовков).

**4** Нажмите кнопку ^ или v для выбора нужной папки (или заголовка), а затем нажмите кнопку MEMORY.

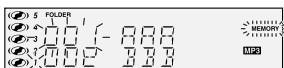

Папка (или заголовок) сохраняется в памяти со всеми файлами.

**5** Повторите выполнение действий пункта 4 для других папок (или заголовков).

Можно запрограммировать последовательность не более чем 10 папок (или 10 заголовков).

**6** Нажмите кнопку ► ◀ для того, чтобы начать воспроизведение.

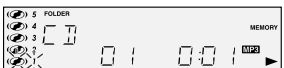

Запрограммированное воспроизведение будет всегда начинаться с папки (или с заголовка) с самым маленьким номером.

### Для остановки воспроизведения:

Нажмите кнопку CD ■.

- Память программы не очистится от запрограммированного содержимого.

### Для проверки, добавления или удаления запрограммированного содержимого:

В режиме остановки выберите папку (или заголовок) при помощи кнопки ^ или v. Если папка (или заголовок) сохранены в памяти программы, будет мигать индикация “MEMORY”.

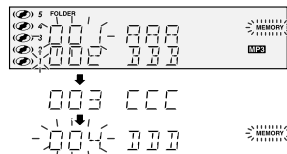

Мигает, если папка (или заголовок) сохранены в памяти программы

- Если Вы нажмете кнопку MEMORY в то время, пока мигает индикация “MEMORY”, папка (или заголовок) удаляются из программы.
- Если Вы нажмете кнопку MEMORY в то время, когда индикация “MEMORY” не высвечивается, папка (или заголовок) добавляются к программе.
- Для того чтобы очистить память от всего запрограммированного содержимого, нажмите кнопку CLEAR/DIMMER в режиме остановки.

### Для выхода из режима навигатора MP3:

В режиме остановки нажмите кнопку CD ■.

- Память программы очистится от запрограммированного содержимого.

### Примечания:

- Память программы очистится от запрограммированного содержимого, когда Вы извлечете диск, выполните воспроизведение другого диска, переключите функции или войдете в режим ожидания при помощи кнопки ON/STAND-BY.
- Во время запрограммированного воспроизведения не будет действовать кнопка CD DIRECT PLAY на главном аппарате.
- Если Вы нажмете кнопку RANDOM в режиме остановки, режим навигатора MP3 будет отменен.

### Если дорожки запрограммированы с помощью номеров дорожек (см. подраздел “Запрограммированное воспроизведение” на стр. 18):

В режиме навигатора MP3 будет выполняться только запрограммированное воспроизведение по названию папок (или заголовков). При выходе из режима памяти программы очистится от запрограммированной по названию папок (или заголовков) последовательности.

Даже если Вы выйдете из режима навигатора MP3, запрограммированная по номерам дорожек последовательность сохранится в памяти программы, и Вы сможете выполнять воспроизведение дорожек в соответствии с номерами.

(Память программы очистится от последовательности, запрограммированной по номерам дорожек, когда Вы извлечете диск.)



XL-HP434HR

## Прослушивание радиоприемника

Радиоприемник

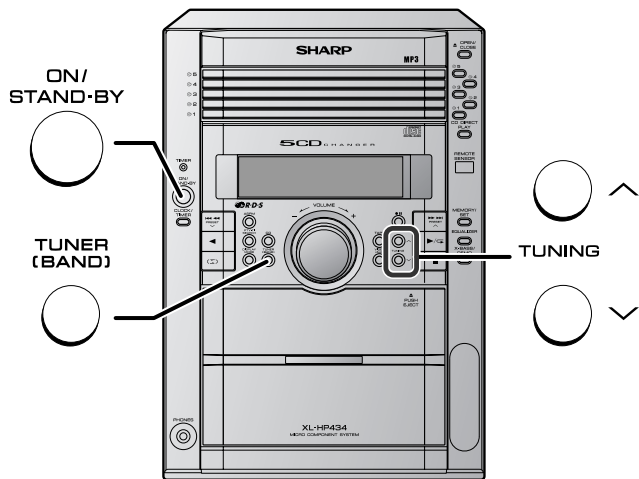

### Функция автоматического включения питания:

Аппарат включится, если Вы нажмете любую из следующих кнопок.

- Кнопку TUNER (BAND) (на главном аппарате и на пульте дистанционного управления): Аппарат включится и активизирует функцию "TUNER".
- Кнопку ► / ◀ на главном аппарате: Аппарат включится и начнет выполнение последней функции воспроизведения (CD/TAPE/TUNER/VIDEO).

### ■ Настройка

- 1 Нажмите кнопку ON/STAND-BY для включения питания.
- 2 Нажимайте повторно кнопку TUNER (BAND) для выбора нужного диапазона частот (ЧМ или АМ).

### 3 Нажмите кнопку TUNING (∨ или ∧) для настройки на нужную станцию.

#### Ручная настройка:

Нажимайте кнопку TUNING столько раз, сколько необходимо для того, чтобы настроить приемник на нужную станцию.

#### Автоматическая настройка:

Если кнопку TUNING удерживать нажатой более чем 0,5 секунды, автоматически начнется сканирование и тюнер остановится на первой принимаемой радиовещательной станции.

#### Примечания:

- Если возникнут помехи радиовещания, автоматическая настройка сканированием может автоматически остановиться в той точке.
- Автоматическая настройка сканированием будет пропускать станции со слабыми сигналами.
- Для остановки автоматической настройки нажмите кнопку TUNING еще раз.
- Если будет выполнена настройка на станцию RDS (системы данных радиовещания), сначала на дисплее будет отображена частота, а затем высветится индикатор RDS. После этого, наконец, появится название станции.
- Полностью автоматическая настройка может быть достигнута для станций RDS "ASPM"; см. стр. 30.

#### Для приема ЧМ-стереопередачи:

Нажмите кнопку TUNER (BAND) для того, чтобы отобразить на дисплее индикатор "ST".

- Индикатор "∞" появится, когда ЧМ-радиовещание будет вестись в режиме стерео.
- Если прием вещания в режиме ЧМ будет слабым, нажмите кнопку TUNER (BAND), чтобы погасить индикатор "ST". Режим приема переключится на монофонический, и звук станет более четким.

Индикатор режима ЧМ-стерео

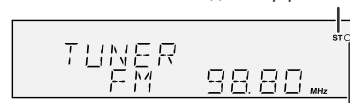

Индикатор приема вещания в режиме ЧМ-стерео



## ■ Сохранение в памяти станций

Вы можете сохранить в памяти 40 AM- и ЧМ-станций и вызывать их повторно нажатием кнопки. (Предварительная настройка)

**1** Выполните действия пунктов 1 - 3 в подразделе "Настройка" на стр. 23.

**2** Нажмите кнопку MEMORY/SET (MEMORY) для входа в режим сохранения предварительно установленной настройки.

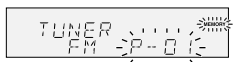

**3** В течение 30 секунд нажмите кнопку PRESET (∨ или ∧) для выбора предварительной установки номера канала. Сохраняйте станции в памяти в последовательности, начиная с предварительной установки канала 1.

**4** В течение 30 секунд нажмите кнопку MEMORY/SET (MEMORY) для сохранения этой станции в памяти.

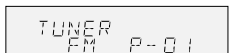

Если индикация "MEMORY" и индикатор номера предварительной установки погаснут до того, как станция будет сохранена в памяти, повторите выполнение действий, начиная с пункта 2.

**5** Повторите действия пунктов 1 - 4 для установки на каналы других станций или для изменения предварительно установленной на канал станции.

Когда новая станция будет сохранена в памяти, ранее сохраненная в памяти на этом канале станция будет стерта.

### Примечание:

Функция резервирования защищает сохраненные в памяти станции в течение нескольких часов даже в случае отключения питания или отсоединения провода питания переменного тока.

## ■ Для повторного вызова сохраненной в памяти станции

Нажмите кнопку PRESET (∨ или ∧) менее, чем на 0,5 секунды для выбора нужной станции.

## ■ Для сканирования предварительно установленных станций

Сохраненные в памяти станции могут быть автоматически просканированы. (Сканирование предварительно установленной памяти)

1 Нажмите и удерживайте нажатой кнопку PRESET (∨ или ∧) более чем 0,5 секунды.

Начнет мигать индикация номера канала предварительной установки, и запрограммированные станции будут последовательно переключаться через каждые 5 секунд.

2 Нажмите кнопку PRESET (∨ или ∧) еще раз, когда будет найдена нужная станция.

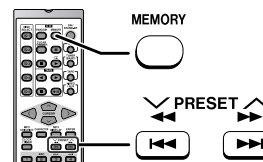
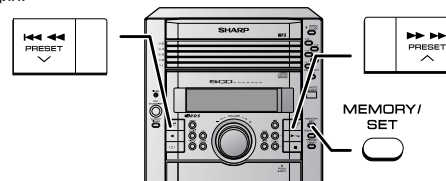

## ■ Для очистки всей предварительно установленной памяти

1 Нажмите кнопку ON/STAND-BY для того, чтобы войти в режим ожидания.  
2 В то время, когда удерживается нажатой кнопка X-BASS/DEMO и кнопка MEMORY/SET, нажимайте на кнопку CLOCK/TIMER до тех пор, пока не появится индикация "TUNER CL".





XL-HP434HR

## Прослушивание записи с кассетной ленты

### Перед воспроизведением:

- Для достижения наилучшего звучания при воспроизведении, используйте нормальные ленты или ленты с низким уровнем шума. (Не рекомендуется применять металлические ленты или ленты CrO<sub>2</sub>.)
- Не используйте ленты C-120 или ленты низкого качества, так как они могут стать причиной неисправности.
- Перед установкой кассеты с лентой в кассетный отсек устраните провисание с помощью ручки или карандаша.

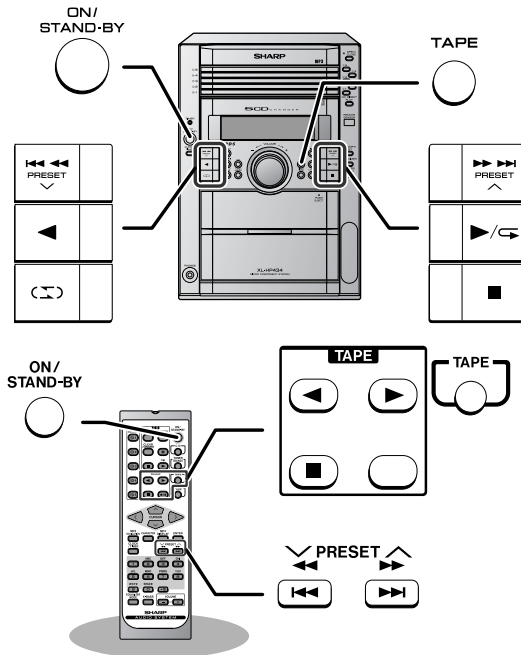
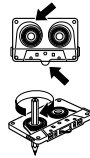

### ■ Воспроизведение записи с лент

**1** Нажмите кнопку ON/STAND-BY для включения питания.

**2** Нажмите кнопку TAPE.

**3** Откройте кассетную дверцу путем нажатия на зону, отмеченную надписью "▲ PUSH EJECT":

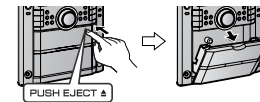

**4** Вставьте кассету в кассетный отсек так, чтобы сторона А была обращена лицевой стороной к Вам.

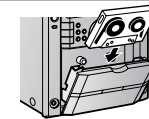

**5** Нажмите кнопку (↔) для того, чтобы выбрать одну сторону или обе стороны ленты.

- ↔ ... Для прослушивания записи с обеих сторон. Для воспроизведения записи с обеих сторон (↔), начните выполнять воспроизведение со стороны А. Если начать выполнять воспроизведение со стороны В, воспроизведение стороны А не будет выполняться.
- ↔ ... Для бесконечного повторного воспроизведения записи с обеих сторон.
- ↔ ... Для прослушивания записи с одной стороны.

**6** Нажмите кнопку ▶ / ◀ (▶) для прослушивания записи со стороны А, или кнопку ◀ (◀) для прослушивания записи со стороны В.

Воспроизведения ленты вперед

Воспроизведения ленты назад

### Функция автоматического включения питания:

Аппарат включится, если Вы нажмете любую из следующих кнопок.

- Кнопку TAPE (на главном аппарате и на пульте дистанционного управления): Аппарат включится и активизирует функцию "TAPE".
- Кнопку TAPE ▶ на пульте дистанционного управления: Аппарат включится и начнет воспроизведение записи со стороны А (безотносительно к последней функции).
- Кнопку ▶ / ◀ на главном аппарате: Аппарат включится и начнет выполнение последней функции воспроизведения (CD/TAPE/TUNER/VIDEO).



## Запись на кассетную ленту

XL-HP434HR

### Различные функции для управления лентами

Функция	Главный аппарат	Пульт дистанционного Управление	Управление
Воспроизведение записи со стороны А 			Нажимают в режиме остановки.
Воспроизведение записи со стороны В 			Нажимают в режиме остановки.
Остановка 			Нажимают в режиме воспроизведения, ускоренного воспроизведения вперед или ускоренного воспроизведения назад
Ускоренное воспроизведение вперед/ Ускоренное воспроизведение назад			Нажимают в режиме воспроизведения или остановки.

#### Внимание:

- Для извлечения кассеты нажмите кнопку (TAPE ), а затем откройте отсек.
- Если произойдет сбой питания во время функционирования ленты, головка звукоснимателя останется в соприкосновении с лентой и дверца кассетного отсека не будет открываться. В этом случае следует подождать до тех пор, пока питание не восстановится.

#### Перед записью:

- При выполнении записи важных материалов, следует провести предварительное испытание, чтобы убедиться в том, что запись нужных материалов выполняется с высоким качеством.
- Фирма SHARP не несет ответственность за повреждение или потерю выполненной Вами записи, вследствие неисправности данного аппарата.
- Можно отрегулировать громкость и качество звука настройкой регуляторов, не оказывая воздействия на записываемый сигнал (Изменяемый монитор звука).
- **Для выполнения записи используйте только нормальные ленты. Не используйте металлические ленты или ленты CrO<sub>2</sub>.**

#### Лепесток для предотвращения стирания записи с кассетных лент:

- При выполнении записи на кассетную ленту обязательно убедитесь в том, что лепестки для предотвращения стирания записи не удалены. На кассетах имеются съемные лепестки, которые предотвращают случайную запись или стирание.
- Для защиты записанного звука удалите лепесток после завершения записи. Для выполнения записи на ленту, с кассеты которой удален лепесток, закройте отверстие для лепестка при помощи липкой ленты.

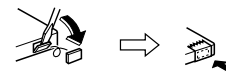
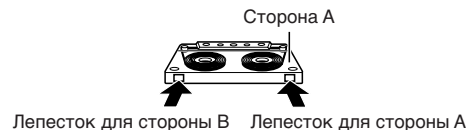

Запись ленты

## Запись на кассетную ленту (продолжение)

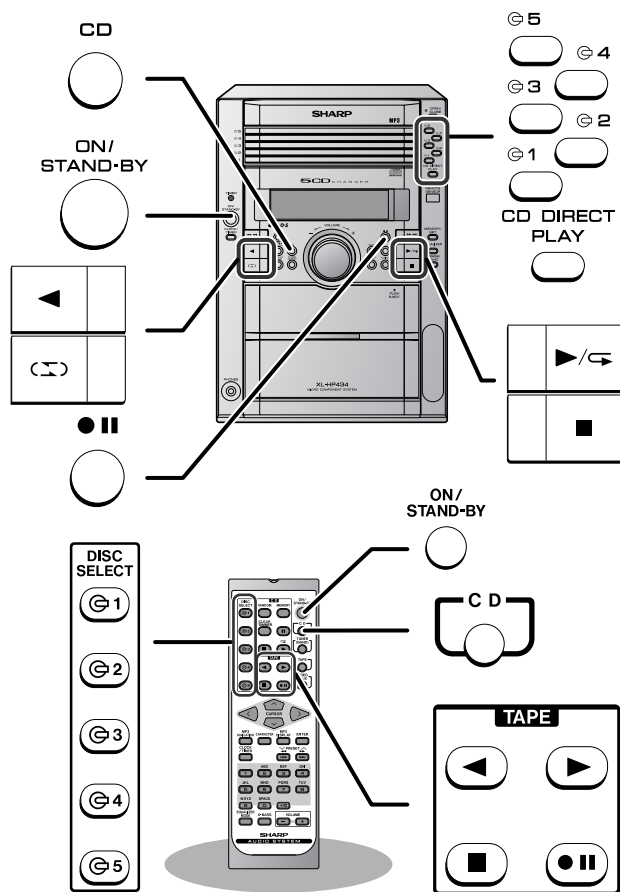

### ■ Запись с дисков CD или MP3

Вы можете выполнить запись нужного диска, используя кнопку CD DIRECT PLAY.

- 1 Нажмите кнопку ON/STAND-BY для включения питания.
- 2 Нажмите кнопку CD.
- 3 Вставьте кассету в кассетный отсек так, чтобы сторона A была обращена лицевой стороной к Вам.  
Перемотайте ведущую часть ленты, на которую нельзя выполнить запись.
- 4 Нажмите кнопку (CD) для того, чтобы выбрать одну сторону или обе стороны ленты.  
 (CD) ... Для выполнения записи на обеих сторонах ленты.  
 (CD) ... Для выполнения записи только на одной стороне ленты.
- 5 Нажмите кнопку (II).  
Запись будет приостановлена.
- 6 Нажмите одну из кнопок 1 – 5 для выбора нужного диска.
- 7 Для начала выполнения записи в течение 5 секунд нажмите кнопку CD DIRECT PLAY.
  - Запись начнет выполняться на стороне A.
  - Начнется выполнение записи с выбранного диска. Диск и кассета автоматически остановятся, когда завершится воспроизведение последней дорожки диска, или, когда будет достигнут конец ленты.
  - Воспроизведение диска начнется приблизительно через 7 секунд после начала движения ленты.

Для остановки записи:  
Нажмите кнопку (TAPE ■).  
Диск и лента остановятся.

**Непрерывная запись с нескольких дисков:**

- 1 Выполните действия пунктов 1 – 6 в подразделе “Запись с дисков CD или MP3” на стр. 27.
- 2 В течение 5 секунд нажмите кнопку ► / ◄ (►) для выполнения записи на сторону А, или кнопку ◀ (◀) для стороны В.

**Для выполнения запрограммированной записи:**

- 1 Запрограммируйте диски и дорожки (см. стр. 18, 22).
- 2 Нажмите кнопку ●II.
- 3 Нажмите кнопку ► / ◄ (►) для выполнения записи на сторону А, или кнопку ◀ (◀) для стороны В.

**Для остановки записи:**

Нажмите кнопку ■ (TAPE ■).  
Диск и лента остановятся.

**Примечание:**

Для выполнения записи на обеих сторонах, начните на стороне А. (Если начать выполнение записи на стороне В, лента не переключится на сторону А.)

**Функция автоматического перезапуска:**

Если сторона, на которую выполняется запись, переключается со стороны А к стороне В во время записи, система выполнит запись прерванной дорожки на стороне В с самого начала. Запись будет выполнена без отрыва начала дорожки, а полностью на стороне В.

**■ Запись с радиоприемника**

**1** Выполните настройку на нужную станцию (см. стр. 23).

**2** Вставьте кассету в кассетный отсек так, чтобы сторона А была обращена лицевой стороной к Вам.

Перемотайте ведущую часть ленты, на которую нельзя выполнить запись.

**3** Нажмите кнопку (◁) для того, чтобы выбрать одну сторону или обе стороны ленты.

▷ ... Для выполнения записи на обеих сторонах ленты.

◁ ... Для выполнения записи только на одной стороне ленты.



**4** Нажмите кнопку ●II.

Запись будет приостановлена.

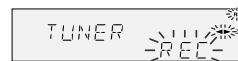

**5** Нажмите кнопку ► / ◄ (►) для выполнения записи на сторону А, или кнопку ◀ (◀) для стороны В.

Для выполнения записи на обеих сторонах, начните на стороне А. (Если начать выполнение записи на стороне В, лента не переключится на сторону А.)

**Для прерывания записи:**

Нажмите кнопку ●II.

Для возобновления выполнения записи, нажмите ту же самую кнопку записи, которую Вы нажали при выполнении действий пункта 5. Другие кнопки не позволят возобновить прерванное действие.

**Для остановки записи:**

Нажмите кнопку ■ (TAPE ■).

**Примечание:**

Если Вы услышите свистящий шум во время выполнения записи программы станции AM, переместите рамочную AM-антенну.

**■ Стирание записи с лент**

- 1 Нажмите кнопку TAPE.
- 2 Выполните действия пунктов 2 - 5 в подразделе “Запись с радиоприемника”.



XL-HP434HR

Дополнительные функции

# Использование системы данных радиовещания (RDS)

RDS является вещательной услугой, которую предоставляют все большее количество ЧМ-станций. Такие ЧМ-станции посылают дополнительные сигналы наряду с сигналами своих обычных программ. Они посылают сообщения с названиями своих станций и информацию о типе программы, например, спортивная или музыкальная программа и т.п.

При настройке на станцию RDS, на дисплее отобразится индикация "RDS" и название станции.

Индикация "TP" (программа о движении транспорта) появится на дисплее при приеме радиовещания, несущего информацию о движении транспорта, а индикация "TA" (дорожные новости) появится на дисплее в то время, пока будет идти трансляция информации о движении транспорта.

Индикация "PTY!" (динамический индикатор идентификации типа программ) появится на дисплее в то время, пока будет выполняться прием станции динамического PTY.

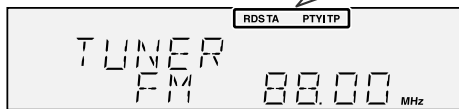

Вы можете управлять RDS, используя кнопки только на главном аппарате.

## ■ Информация, предоставляемая RDS

Каждый раз при нажатии кнопки DISPLAY MODE, отображения на дисплее будут переключаться следующим образом:

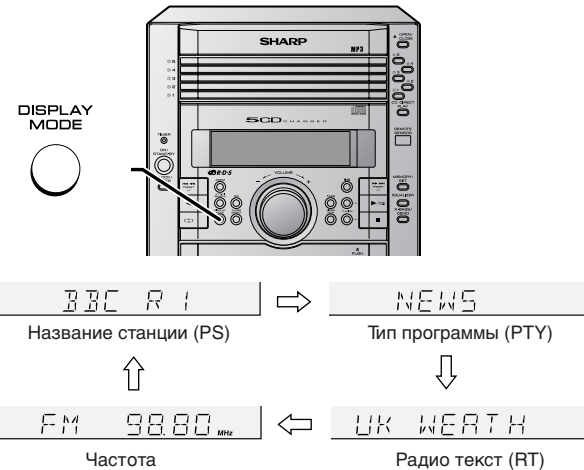

Когда Вы будете выполнять настройку на станцию, отличную от станции RDS, или на станцию RDS, которая посылает слабый сигнал, отображения на дисплее будут переключаться в следующем порядке:

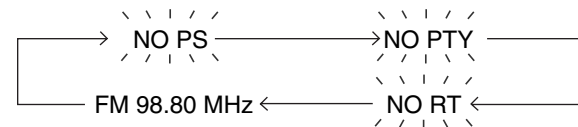



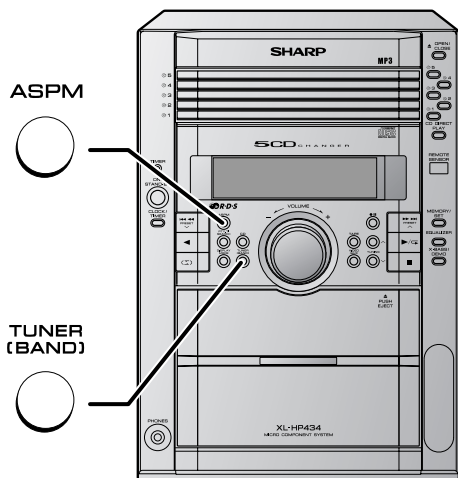

## ■ Использование программы автоматического сохранения в памяти станции (ASPM)

В то время, пока функционирует режим ASPM, тюнер будет автоматически выполнять поиск новых станций RDS. В памяти можно сохранить до 40 станций.

Если Вы уже сохранили в памяти несколько станций, количество новых станций, которые Вы можете сохранить, соответственно уменьшится.

**1** Нажимайте кнопку TUNER (BAND) для выбора диапазона ЧМ.

**2** Нажмите и удерживайте нажатой кнопку ASPM в течение по меньшей мере 3 секунд.

1 После того, как индикация "ASPM" будет мигать в течение примерно 4 секунд, начнется сканирование (87,50 - 108,00 МГц).



2 Когда будет найдена станция RDS, индикация "RDS" отобразится на дисплее на короткое время и станция будет сохранена в памяти.

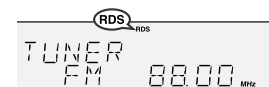

3 После сканирования, количество сохраненных в памяти станций будет отображаться на дисплее в течение 4 секунд, а затем появится индикация "END" на 4 секунды.

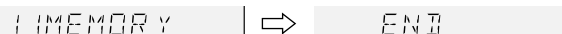



XL-HP434HR

## Использование системы данных радиовещания (RDS) (продолжение)

### Для остановки функционирования ASPM до его завершения:

Нажмите кнопку ASPM в то время, пока выполняется сканирование станций. Станции, которые уже сохранены в памяти, останутся в памяти.

### Примечания:

- Если та же самая станция ведет радиовещание на разных частотах, в памяти будет сохранена частота с самым сильным сигналом.
- Какая-либо станция, которая имеет ту же самую частоту, как и станция, которая уже сохранена в памяти, не будет сохранена в памяти.
- Если 40 станций уже сохранены в памяти, сканирование будет прекращено. Если Вы захотите выполнить повторно функцию ASPM, очистите предварительно установленную память.
- Если в памяти не сохранено ни одной станции, индикация "END" появится примерно на 4 секунды.
- Если сигналы RDS будут очень слабыми, названия станций могут не сохраниться в памяти.

### Для стирания всего содержимого из предварительно установленной памяти:

- 1 Нажмите кнопку ON/STAND-BY для того, чтобы войти в режим ожидания питания.
  - 2 В то время, пока удерживаете нажатой кнопку **●** и кнопку X-BASS/DEMO, нажимайте кнопку CLOCK/TIMER до тех пор, пока на дисплее не появится индикация "TUNER CL".
- После выполнения данной операции вся информация из предварительно установленной памяти будет стерта.

### Для сохранения в памяти названия станции еще раз, если было сохранено неправильное название:

Может случиться так, что при использовании функции ASPM будет невозможно сохранить в памяти названия станций из-за наличия большого количества помех или из-за слишком слабого сигнала. В таком случае действуйте следующим образом.

- 1 Нажимайте кнопку PRESET (✓ или ^) для проверки правильности названий.
  - 2 Если Вы обнаружите неправильное название в то время, пока выполняется прием этой станции, подождите до тех пор, пока на дисплее не отобразится правильное название. А затем нажмите кнопку MEMORY/SET.
  - 3 В течение 30 секунд нажимайте кнопку MEMORY/SET в то время, пока на дисплее мигает индикация номера предварительно установленного канала.
- Новое название станции сохранено в памяти правильно.

### Примечания:

- То же самое название станции может быть сохранено на разных каналах.
- На определенном пространстве или в определенный период времени названия станций могут временно различаться.

## ■ Примечания относительно функционирования RDS

### Если какой-либо из следующих случаев будет иметь место, это не означает, что аппарат неисправен:

- Сообщения "PS", "NO PS" и название станции появляются попеременно, а аппарат не функционирует должным образом.
- Если отдельная станция не транслирует передачи должным образом или станция проводит проверку, функция приема RDS может не работать должным образом.
- При приеме станции RDS, у которой слишком слабый сигнал, информация, такая как название станции, может не отображаться на дисплее.
- Сообщения "NO PS", "NO PTY" или "NO RT" будут мигать в течение примерно 5 секунд, а затем на дисплее будет отображаться частота.

### Примечания относительно радио текста:

- Первые 10 символов радио текста появятся на 4 секунды, а затем сообщения будут прокручиваться через дисплей для просмотра.
- Если Вы настроитесь на станцию RDS, которая не транслирует какой-либо радио текст, сообщение "NO RT" будет отображаться на дисплее, когда Вы переключитесь в положение радио текста.
- В то время, пока принимаются данные радио текста или когда изменяется содержание текста, на дисплее будет отображаться сообщение "RT".

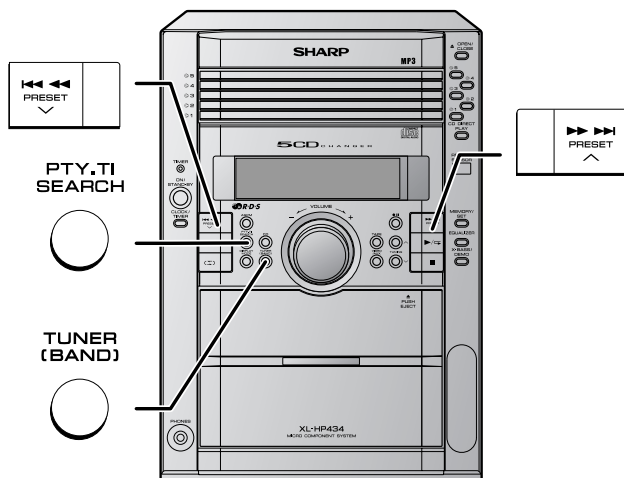

## ■ Для повторного вызова станций, которые сохранены в памяти

**Для указания программных типов и выбора станций (поиск PTY):** Вы можете выполнить поиск станции, указав тип программы (новости, спорт, программа о движении транспорта и т.п. ... см. стр. 33 – 34) из станций, которые сохранены в памяти.

**1** Нажмите кнопку TUNER (BAND) для выбора диапазона ЧМ.

**2** Нажмите кнопку PTY.TI SEARCH.

SELECT ↔ PTY TI

Сообщения "SELECT" и "PTY TI" будут появляться попеременно в течение примерно 6 секунд.

**3** В течение 6 секунд нажимайте кнопку PRESET (∨ или ∧) для выбора типа программы.

NEWS

Каждый раз при нажатии кнопки будет появляться индикация типа программы. Если кнопка будет удерживаться нажатой более чем на 0,5 секунды, индикация типа программы будет появляться непрерывно.

**4** В то время, будет мигать пока индикация типа выбранной программы (в течение 6 секунд), нажмите кнопку PTY.TI SEARCH еще раз.

NEWS → SEARCH

После того, как индикация типа выбранной программы будет высвечиваться в течение 2 секунд, появится сообщение "SEARCH" и начнется выполнение функции поиска.



XL-HP434HR

## Использование системы данных радиовещания (RDS) (продолжение)

### Примечания:

- Если индикация на дисплее перестала мигать, начните еще раз с выполнения действий пункта 2. Если аппарат найдет нужный тип программы, индикация номера соответствующего канала будет мигать в течение примерно 4 секунд, а затем в течение 7 секунд будет мигать название станции, которое не перестанет высвечиваться.
- Если вы хотите прослушать программу того же самого типа другой станции, нажмите кнопку RPTY.TI SEARCH в то время, пока мигает индикация номера канала или название станции. Аппарат будет выполнять поиск следующей станции.
- Если не будет найдена ни одна станция, сообщение "NOT FOUND" появится на 4 секунды.

### Если Вы выберете программу о движении транспорта:

Если Вы выберете программу о движении транспорта (TP) при выполнении действий пункта 4, появится индикация "TP". (Это не значит, что Вы сможете прослушать информацию о движении транспорта в тот же момент.)

Когда будет транслироваться информация о движении транспорта, появится индикация "TA".

### Для указания названий станций и выбора станций вручную:

Вы можете выбрать станцию, указав название (BBC R1, BBC R2 и т.п.) из станций, которые сохранены в памяти.

Перед началом выполнения данной операции, Вы должны сохранить одно или несколько названий станции в памяти.

- 1 Нажмите кнопку TUNER (BAND) для выбора диапазона ЧМ.
- 2 Нажимайте кнопку PRESET (∨ или ∧) для выбора нужной станции.
- 3 Индикация названия станции будет отображаться на дисплее в течение 6 секунд. Затем индикации на дисплее изменятся.

### Описания кодов RPTY (идентификации типа программ), TP (программы о движении транспорта) и TA (дорожных новостей).

Вы можете выполнять поиск и прием следующих сигналов RPTY, TP и TA.

<b>NEWS</b>	Краткое изложение фактов, событий и публично выраженных взглядов, репортаж и действительность.
<b>AFFAIRS</b>	Актуальная программа расширяющая и углубляющая объем новостей, информация обычно предоставляется в различных стилях или в виде концепции, включая обсуждение или анализ.
<b>INFO</b>	Программы, целью которых является передача сообщений, в самом широком смысле.
<b>SPORT</b>	Программа, имеющая отношение к какому либо аспекту спорта.
<b>EDUCATE</b>	Программа, направленная прежде всего на обучение, формальный элемент которой принадлежит фундаментальной науке.
<b>DRAMA</b>	Все радиопостановки и сериалы.
<b>CULTURE</b>	Программы, имеющие отношение к какому либо аспекту национальной или местной культуры, включая язык, театр и т.п.
<b>SCIENCE</b>	Программы, непосредственно касающиеся естественных наук и техники.
<b>VARIED</b>	Используется главным образом для разговорных программ, обычно легких и развлекательных по своей сути, не включает остальные категории. Примеры включают в себя: радиоигры, радиовикторины, интервью с известными личностями.
<b>POP M</b>	Коммерческая музыка, которую обычно принято считать популярной и привлекательной в настоящее время, часто входит в приоритетные списки текущих и недавних продаж в виде видео- и аудиозаписи на различные виды носителей.
<b>ROCK M</b>	Современная новая музыка, обычно написанная и исполняемая молодыми музыкантами.
<b>EASY M</b>	Популярная современная музыка, которая, считается, легкой для восприятия, в отличие от поп, рок или классической музыки, или музыки, принадлежащей к определенному музыкальному стилю, как джаз, кантри или народная музыка. Музыка, которая относится к данной категории, часто, но не всегда, сопровождается вокалом и обычно непродолжительная.



<b>LIGHT M</b>	Классическая музыка, которая хорошо известна всем, а не только специалистам. Примерами музыки такого жанра являются инструментальная музыка, вокальные и хоровые произведения.
<b>CLASSICS</b>	Исполнение больших оркестровых произведений, симфоний, камерная музыка и т.п., включая большие оперы.
<b>OTHER M</b>	Музыкальные стили, которые не попадают в другие категории. В частности, специальная музыка для любителей, примерами которой можно назвать ритмы и блюз, регги.
<b>WEATHER</b>	Сообщения о погоде и прогноз погоды, и другая метеорологическая информация.
<b>FINANCE</b>	Сообщения с фондовой биржи, торговые сделки и т.п.
<b>CHILDREN</b>	Программы, предназначенные для юных слушателей, прежде всего развлекательные и интересные в гораздо большей степени, чем предназначенные для обучения.
<b>SOCIAL</b>	Программы о людях и явлениях, которые оказывают влияние на личность, и на группы. Они включают в себя социологию, историю, географию, психологию и общество.
<b>RELIGION</b>	Любой аспект веры и религии, включая Господа Бога или других божеств, природу существования и мораль.
<b>PHONE IN</b>	Позволяющие слушателям выражать свои взгляды как по телефону, так и на открытых собраниях.
<b>TRAVEL</b>	Передачи и программы, имеющие отношение к путешествиям на короткие и дальние расстояния, о групповом туризме и преимуществах, и возможностях путешествий. Целью этих передач не является сообщение дорожных новостей о проблемах, препятствиях и дорожных работах, которые влияют на путешествие в данный момент, для этого следует слушать программы TP/TA.
<b>LEISURE</b>	Программы, имеющие отношение к деятельности по восстановлению сил и здоровья, которой может заниматься и слушатель. Например, сюда относятся садоводство, рыбная ловля, коллекционирование антиквариата, кулинария, еда и вина и т.п.
<b>JAZZ</b>	Полифоническая, синкопированная музыка, которой характерна импровизация.

<b>COUNTRY</b>	Песни, которые родились в американских южных штатах, или продолжают их традиции. Характеризуются простой мелодией и повествовательной сюжетной линией.
<b>NATION M</b>	Популярная музыка, которая широко распространена в стране или регионе, и песни исполняются на языке этой страны, в отличие от интернациональной "Поп", которая обычно в духе США или Великобритании и исполняется на английском языке.
<b>OLDIES</b>	Музыка, принадлежащая так называемому "золотому веку" популярной музыки.
<b>FOLK M</b>	Музыка, корни которой принадлежат музыкальной культуре определенной нации, обычно исполняется на неэлектронных музыкальных инструментах. Текст песен может основываться на исторических событиях из жизни этого народа или посвящаться народным героям.
<b>DOCUMENT</b>	Программы, имеющие отношение к реальным событиям, построенные в стиле расследования.
<b>TEST</b>	Радиовещание, при котором выполняется проверка оборудования для приема чрезвычайных сообщений и приемник.
<b>ALARM !</b>	Чрезвычайное сообщение, сделанное в исключительных обстоятельствах для предупреждения о событиях, представляющих угрозу общего характера.
<b>NONE</b>	Сообщение об отсутствии информации о типе программы (только прием).
<b>TP</b>	Радиовещание, которое несет информацию о движении транспорта.
<b>TA</b>	Дорожные новости, передаваемые по каналам радиовещания.

## Использование таймера и режима сна

### Воспроизведение по таймеру:

Аппарат включится и начнет воспроизведение нужного источника (диска CD, диска MP3, тюнера, ленты) в заранее установленное время.

### Запись по таймеру:

Аппарат включится и начнет выполнять запись с тюнера в заранее установленное время.

**Данный аппарат оснащен двумя типами таймера: ОДНОРАЗОВЫМ ТАЙМЕРОМ и ЕЖЕДНЕВНЫМ ТАЙМЕРОМ.**

**Одноразовый таймер:** Воспроизведение по одноразовому таймеру или запись по одноразовому таймеру сработает только один раз в заранее установленное время.

Например, если Вы захотите записать программу, передаваемую станцией радиовещания в Ваше отсутствие.

**Ежедневный таймер:** Воспроизведение по ежедневному таймеру или запись по ежедневному таймеру будет срабатывать ежедневно в одно и то же заранее установленное время.

Например, установите таймер для того, чтобы он подавал сигнал в качестве будильника каждое утро.

### Использование одноразового таймера и ежедневного таймера в комбинации:

Например, используйте одноразовый таймер для выполнения записи радиовещательной программы, а ежедневный таймер используйте для пробуждения.

- 1 Установите ежедневный таймер (стр. 35 – 37).
- 2 Установите одноразовый таймер (стр. 35 – 37).

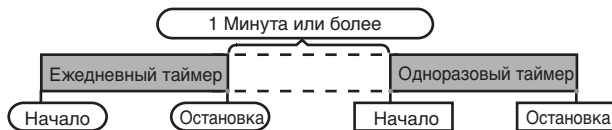

### Примечание:

При установке времени, когда время для срабатывания ежедневного таймера и одноразового таймера совпадает, приоритет отдается одноразовому таймеру. Оставляйте, по меньшей мере, 1 минутный интервал между функциями.

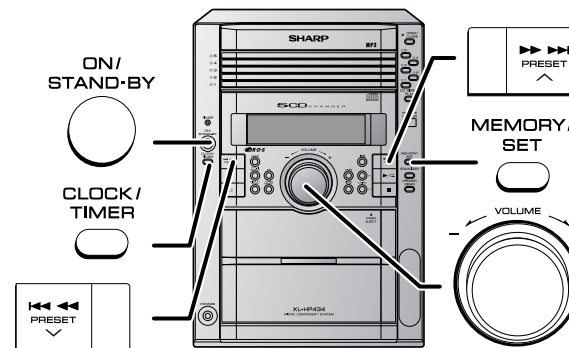

### ■ Воспроизведение или запись по таймеру

#### Перед установкой таймера:

- 1 Проверьте правильность установки времени на часах (обратитесь к стр. 12).  
Если время не установлено, Вы не сможете использовать функции таймера.
- 2 Для воспроизведения по таймеру: Вставьте кассету или диски, которые будут воспроизводиться.  
Для записи по таймеру: Вставьте кассету для записи в кассетный отсек.



- 1 Нажмите кнопку ON/STAND-BY для включения питания.
- 2 Нажмите кнопку CLOCK/TIMER.
- 3 В течение 10 секунд нажмите кнопку <<<< или >>>> для выбора установки "ONCE" или "DAILY", и нажмите кнопку MEMORY/SET.

ONCE



DAILY

Установите часы для отображения правильного времени, если не появятся индикации "ONCE" или "DAILY".



**4** В течение 10 секунд нажмите кнопку **◀◀◀** или **▶▶▶** для выбора одноразовой установки "ONCE SET" или ежедневной установки "DAILY SET", и нажмите кнопку MEMORY/SET.



**5** Нажмите кнопку **◀◀◀** или **▶▶▶** для выбора установки "PLAY" для воспроизведения или "REC" для записи по таймеру, и нажмите кнопку MEMORY/SET.



На рисунке показана установка ежедневного таймера.

**6** Нажимайте кнопку **◀◀◀** или **▶▶▶** для указания часа, а затем нажмите кнопку MEMORY/SET.

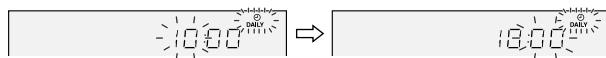

На рисунках показана установка воспроизведения по таймеру в режиме ежедневного таймера.

**7** Нажимайте кнопку **◀◀◀** или **▶▶▶** для указания минут, а затем нажмите кнопку MEMORY/SET.



**8** Установите время для завершения действия, как описано выше в пунктах 6 и 7.

**9** Переключите источник входного сигнала при помощи кнопки **◀◀◀** или **▶▶▶**, а затем нажмите кнопку MEMORY/SET.

Для выбора источника воспроизведения по таймеру: CD, TUNER или TAPE.

Для выбора источника записи по таймеру: TUNER.

- Если Вы выберете тюнер, выберите станцию нажатием на кнопку **◀◀◀** или **▶▶▶**, а затем нажмите кнопку MEMORY/SET.
- Если станция не сохранена в памяти, на дисплее появится сообщение "NO PRESET", а установка таймера будет отменена.

**10** Настройте громкость, используя регулятор громкости VOLUME, а затем нажмите кнопку MEMORY/SET.

Не включайте громкость слишком сильно.

**11** Нажмите кнопку ON/STAND-BY для того, чтобы войти в режим ожидания питания.

Высветится индикатор "TIMER" и аппарат будет готов для воспроизведения или записи по таймеру.

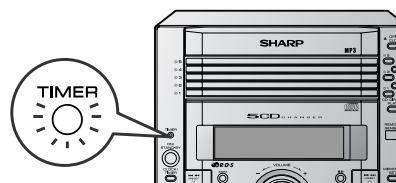

Продолжение на следующей странице



XL-HP434HR

## Использование таймера и режима сна (продолжение)

### 12 Когда будет достигнуто заранее установленное время, начнется воспроизведение или запись.

Громкость звука будет увеличиваться постепенно до тех пор, пока не достигнет заранее установленной громкости.

### 13 Когда будет достигнуто время окончания действия таймера, система войдет в режим ожидания питания автоматически.

#### Одноразовый таймер:

Действие таймера будет отменено.

#### Ежедневный таймер:

Таймер будет срабатывать каждый день в одно и то же время. Он будет продолжать срабатывать до тех пор, пока не будет отменена установка ежедневного таймера. Отмените действие ежедневного таймера, когда он не будет использоваться.

#### Примечание:

При выполнении воспроизведения или записи по таймеру с помощью других аппаратов, подсоединенных к гнездам VIDEO/AUX IN, выберите индикацию "VIDEO" при выполнении действий пункта 9.

Данный аппарат включится или войдет в режим ожидания питания автоматически, однако подсоединенный аппарат не включится или не выключится.

#### Проверка установки таймера в режиме ожидания действия по таймеру:

- 1 Нажмите кнопку CLOCK/TIMER.
- 2 В течение 10 секунд нажмите кнопку **◀◀◀** или **▶▶▶** для выбора индикации "ONCE" или "DAILY"; и нажмите кнопку MEMORY/SET.
- 3 В течение 10 секунд нажмите кнопку **◀◀◀** или **▶▶▶** для выбора индикации "ONCE CALL" или "DAILY CALL"; и нажмите кнопку MEMORY/SET.  
Аппарат возвратится в режим ожидания действия по таймеру после того, как сообщения относительно установок последовательно отобразятся на дисплее.

#### Отмена установки таймера в режиме ожидания действия по таймеру:

- 1 Нажмите кнопку CLOCK/TIMER.
- 2 В течение 10 секунд нажмите кнопку **◀◀◀** или **▶▶▶** для выбора индикации "ONCE" или "DAILY"; и нажмите кнопку MEMORY/SET.
- 3 В течение 10 секунд нажмите кнопку **◀◀◀** или **▶▶▶** для выбора индикации "ONCE OFF" или "DAILY OFF"; и нажмите кнопку MEMORY/SET.  
Действие таймера будет отменено (содержащаяся установка не будет отменена).

#### Повторное использование сохраненной в памяти установки таймера:

Установка таймера будет сохранена в памяти сразу же, как только ее введут. Для повторного использования той же самой установки выполните следующие действия.

- 1 Включите питание и нажмите кнопку CLOCK/TIMER.
- 2 В течение 10 секунд нажмите кнопку **◀◀◀** или **▶▶▶** для выбора индикации "ONCE" или "DAILY"; и нажмите кнопку MEMORY/SET.
- 3 В течение 10 секунд нажмите кнопку **◀◀◀** или **▶▶▶** для выбора индикации "ONCE ON" или "DAILY ON"; и нажмите кнопку MEMORY/SET.
- 4 Нажмите кнопку ON/STAND-BY для того, чтобы войти в режим ожидания питания.

#### Примечание:

Таймер можно установить с помощью пульта дистанционного управления.





## ■ Использование режима сна

Радиоприемник, диск CD, диск MP3 и кассетная лента могут выключиться автоматически.

**1** Выполняйте воспроизведение нужного источника звука.

**2** Нажмите кнопку CLOCK/TIMER.

**3** В течение 10 секунд нажмите кнопку **⏮** **⏪** или **⏩** **⏭** для выбора установки "SLEEP"; и нажмите кнопку MEMORY/SET.

**4** Нажимайте кнопку **⏮** **⏪** или **⏩** **⏭** для выбора времени.

(Максимальное: 3 часа – минимальное: 1 минута)

- 3 часа – 5 минут → 5-минутные интервалы
- 5 минут – 1 минута → 1-минутные интервалы

**5** Нажмите кнопку MEMORY/SET.

Появится сообщение "SLEEP".

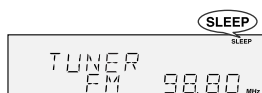

**6** Аппарат автоматически войдет в режим ожидания питания по истечении предварительно установленного времени.

Громкость уменьшится за 1 минуту до окончания действия режима сна.

**Для подтверждения оставшегося времени сна:**

- 1 В то время, пока отображается сообщение "SLEEP", нажмите кнопку CLOCK/TIMER.
  - 2 В течение 10 секунд нажимайте кнопку **⏮** **⏪** или **⏩** **⏭** для выбора индикации "SLEEP X : XX".  
"X : XX" отображает оставшееся время сна.
- Оставшееся время сна будет отображаться на дисплее в течение примерно 10 секунд.
  - Вы можете изменить оставшееся время сна в то время, пока оно будет отображаться на дисплее, нажатием кнопки MEMORY/SET.

**Для отмены функционирования режима сна:**

Нажмите кнопку ON/STAND-BY в то время, пока отображается сообщение "SLEEP".

Для отмены функционирования режима сна без установки системы в режим ожидания, действуйте следующим образом.

- 1 В то время, пока отображается сообщение "SLEEP", нажмите кнопку CLOCK/TIMER.
- 2 В течение 10 секунд нажимайте кнопку **⏮** **⏪** или **⏩** **⏭** для выбора индикации "SLEEP OFF" и нажмите кнопку MEMORY/SET.

## ■ Для совместного использования функции таймера и режима сна

**Режим сна и воспроизведение по таймеру:**

Например, Вы можете уснуть, слушая радиоприемник, и проснуться на следующее утро, слушая диск CD.

**Режим сна и запись по таймеру:**

Например, Вы можете уснуть, слушая диск CD и записать программы радиовещания во время сна.

- 1 Установите таймер сна (см. слева, пункты 1 - 5).
- 2 В то время, пока устанавливается таймер сна, установите воспроизведение или запись по таймеру (пункты 2 – 10, стр. 35 – 36).

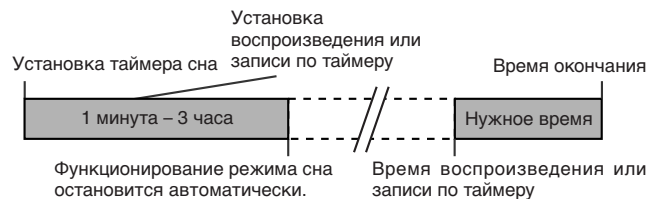

**Внимание:**

При использовании кассетной деки, обязательно убедитесь в том, что лента имеет длину, достаточную для выполнения обеих функций. Если Вы хотите заснуть и проснуться, слушая записи с кассетной ленты, а длина ленты короче, необходимой в соответствии с установкой таймера сна длины, то выполнить воспроизведение или запись по таймеру будет невозможно.



XL-HP434HR

## Расширение возможностей Вашей системы

Соединительный шнур не включен в комплект поставки. Приобретите имеющийся в продаже шнур и используйте его, как показано на рисунке ниже.

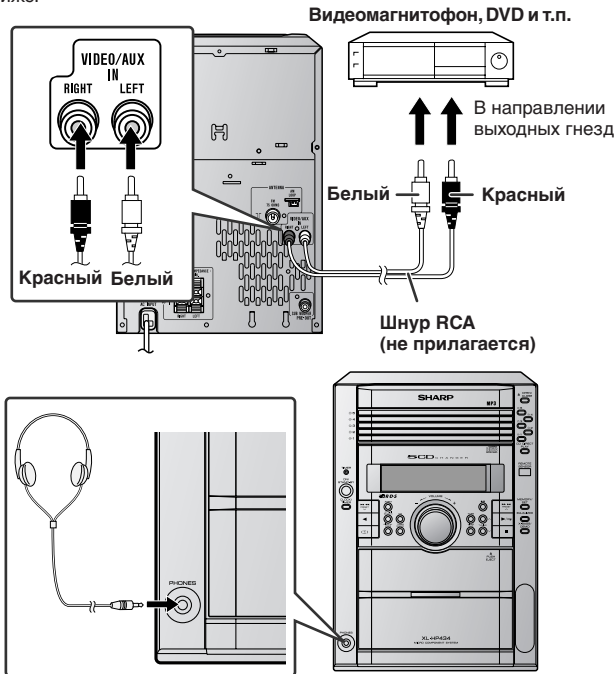

### Функция автоматического включения питания:

Аппарат включится, если Вы нажмете любую из следующих кнопок.

- Кнопку VIDEO/AUX (на главном аппарате и на пульте дистанционного управления): Аппарат включится и активизирует функцию "VIDEO".
- Кнопку ► / ◄ на главном аппарате: Аппарат включится и начнет выполнение последней функции воспроизведения (CD/TAPE/TUNER/VIDEO).

### ■ Прослушивание звуков, воспроизводимых с видеомагнитофона, DVD и т.п.

- 1 Используйте соединительный шнур для подсоединения видеомагнитофона, DVD, и т.п. к гнездам VIDEO/AUX IN. При использовании видеоаппаратуры, подсоедините аудиовыход к данному аппарату, а видеовыход к телевизору.
- 2 Нажмите кнопку ON/STAND-BY для включения питания.
- 3 Нажмите кнопку VIDEO/AUX.
- 4 Выполните воспроизведение с подсоединенного оборудования.

#### Примечание:

Для устранения фоновых помех располагайте данный аппарат как можно дальше от телевизора.

### ■ Для записи на ленту

- 1 Вставьте кассету в кассетный отсек.
- 2 Нажмите кнопку VIDEO/AUX.
- 3 Нажмите кнопку ●||.
- 4 Нажмите кнопку ► / ◄ (►) или ◄ (◄).
- 5 Выполните воспроизведение с видеомагнитофона, DVD и т.п.

### ■ Головные телефоны

- Перед подключением или отключением головных телефонов уменьшите уровень громкости.
- Не забудьте, что Ваши головные телефоны оснащены штекером диаметром 3,5 мм и их полное сопротивление находится в пределах между 16 Ом и 50 Ом. Рекомендуемое полное сопротивление составляет 32 Ом.
- При подключении головных телефонов громкоговорители отсоединяются автоматически. Отрегулируйте уровень громкости при помощи регулятора VOLUME.



## ■ Подсоединение громкоговорителя сверхнизких частот

При подключении к данному аппарату имеющегося в продаже громкоговорителя со встроенным усилителем, Вы можете наслаждаться звучанием с усиленными низкими тонами. Подсоедините шнур RCA от имеющегося в продаже громкоговорителя со встроенным усилителем к гнезду SUBWOOFER PRE-OUT.

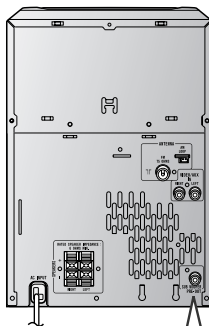

## Схема отыскания неисправностей

XL-HP434HR

Многие возможные проблемы могут быть решены самим владельцем без вызова специалиста по обслуживанию. В случае обнаружения какой-либо неисправности в данном изделии, проверьте следующее, перед тем как обратиться к уполномоченному дилеру фирмы SHARP или сервисный центр.

### ■ Общие части

Признак	Возможная причина
<ul style="list-style-type: none"> <li>● Часы не установлены на правильное время.</li> </ul>	<ul style="list-style-type: none"> <li>● Не было ли сбоя питания? Переустановите часы. (Обратитесь к стр. 12.)</li> </ul>
<ul style="list-style-type: none"> <li>● При нажатии кнопки аппарат не реагирует.</li> </ul>	<ul style="list-style-type: none"> <li>● Установите аппарат в режим ожидания питания, а затем включите его.</li> <li>● В случае если аппарат функционирует неисправно, возвратите его в исходное состояние. (Обратитесь к стр. 42.)</li> </ul>
<ul style="list-style-type: none"> <li>● Звук неслышен.</li> </ul>	<ul style="list-style-type: none"> <li>● Не установлен ли уровень громкости в положение "0"?</li> <li>● Не подключены ли головные телефоны?</li> <li>● Не отсоединены ли провода громкоговорителей?</li> </ul>

### ■ Проигрыватель CD

Признак	Возможная причина
<ul style="list-style-type: none"> <li>● Воспроизведение не начинается.</li> <li>● Воспроизведение останавливается на середине или не выполняется надлежащим образом.</li> </ul>	<ul style="list-style-type: none"> <li>● Не установлен ли диск верхней стороной вниз?</li> <li>● Соответствует ли диск стандартам?</li> <li>● Не деформирован ли и не поцарапан ли диск?</li> </ul>
<ul style="list-style-type: none"> <li>● При воспроизведении пропускаются звуки или происходит остановка на середине дорожки.</li> </ul>	<ul style="list-style-type: none"> <li>● Не расположен ли аппарат в местах воздействия избыточных вибраций?</li> <li>● Не загрязнен ли диск?</li> <li>● Не сконденсировалась ли влага внутри аппарата?</li> </ul>



XL-HP434HR

## Схема отыскания неисправностей (продолжение)

### ■ Кассетная дека

Признак	Возможная причина
<ul style="list-style-type: none"> <li>● Невозможно выполнить запись.</li> </ul>	<ul style="list-style-type: none"> <li>● Не удален ли лепесток для предотвращения стирания записи?</li> </ul>
<ul style="list-style-type: none"> <li>● Невозможно выполнить запись дорожек с надлежащим качеством звука.</li> <li>● Невозможно выполнить стирание записи полностью.</li> </ul>	<ul style="list-style-type: none"> <li>● Нормальная ли лента используется? (Вы не сможете выполнить запись на металлическую ленту или ленту CrO<sub>2</sub>.)</li> </ul>
<ul style="list-style-type: none"> <li>● Проскакивание звука.</li> </ul>	<ul style="list-style-type: none"> <li>● Нет ли ослабленных участков ленты?</li> <li>● Равномерно ли натяжение ленты?</li> </ul>
<ul style="list-style-type: none"> <li>● Не слышны верхние частоты.</li> <li>● Неустойчивость звука.</li> </ul>	<ul style="list-style-type: none"> <li>● Не загрязнены ли ведущий вал, прижимной ролик или головки?</li> </ul>
<ul style="list-style-type: none"> <li>● Невозможно вынуть ленту.</li> </ul>	<ul style="list-style-type: none"> <li>● Если произойдет сбой питания во время воспроизведения, головка звукоснимателя останется в соприкосновении с лентой. Не открывайте отсек с применением силы.</li> </ul>

### ■ Пульт дистанционного управления

Признак	Возможная причина
<ul style="list-style-type: none"> <li>● Не функционирует пульт дистанционного управления.</li> </ul>	<ul style="list-style-type: none"> <li>● Подключен ли к сети провод питания переменного тока?</li> <li>● Правильно ли определена полярность батареек?</li> <li>● Не разрядились ли батарейки?</li> <li>● Правильно ли выбрано расстояние и угол?</li> <li>● Не падает ли интенсивный свет на датчик пульта дистанционного управления?</li> </ul>

### ■ Радиоприемник

Признак	Возможная причина
<ul style="list-style-type: none"> <li>● Радиоприемник непрерывно воспроизводит необычные помехи.</li> </ul>	<ul style="list-style-type: none"> <li>● Не расположен ли аппарат около телевизора или компьютера?</li> <li>● Расположена ли ЧМ-антенна или рамочная АМ-антенна надлежащим образом? Отодвиньте антенну подальше от провода питания переменного тока, если она расположена в непосредственной близости.</li> </ul>

### ■ Конденсация

Резкие изменения температуры и хранение или использование аппарата в среде с чрезмерно высокой влажностью может вызвать конденсацию внутри корпуса (на звукоснимателе диска CD, магнитной головке и т.д.) или на передатчике пульта дистанционного управления. Конденсация может вызвать неисправность аппарата. Если это произойдет, следует оставить аппарат включенным без диска (или кассеты) внутри аппарата до тех пор, пока не станет возможным нормальное воспроизведение (около 1 часа). Вытрите конденсат с передатчика мягкой тканью перед использованием аппарата.



## ■ Если возникнет неисправность

Когда изделие подвергается сильному внешнему воздействию (механическому удару, избыточному статическому электричеству, чрезмерному напряжению из-за грозы и т.п.), или если аппарат неправильно эксплуатируется, может произойти неправильное срабатывание.

**Если возникнет подобная проблема, выполните следующее:**

- 1 Установите аппарат в режим ожидания и включите питание еще раз.
- 2 Если в результате предыдущего действия не восстановятся функции аппарата, выньте вилку провода питания аппарата из сетевой розетки и вставьте ее в сетевую розетку, а затем включите питание.

### Примечание:

Если ни одно из вышеописанных действий не приведет к восстановлению функций аппарата, очистите всю память путем ее сброса.

## ■ Очистка всей памяти (сброс)

- 1 Нажмите кнопку ON/STAND-BY для того, чтобы войти в режим ожидания.
- 2 В то время, когда удерживается нажатой кнопка **●||** и кнопка X-BASS/DEMO, нажимайте на кнопку **◀◀ PRESET ▾** до тех пор, пока не появится индикация "CLEAR ALL".



### Внимание:

Данная функция сотрет все данные, сохраненные в памяти, включая установку часов, установки таймера, предварительные установки тюнера и программы воспроизведения дисков CD.

## ■ Перед транспортировкой аппарата

Удалите из аппарата все диски CD. Убедитесь в отсутствии дисков CD во всех лотках для дисков. Затем установите аппарат в режим ожидания питания. Транспортировка аппарата с оставленными внутри дисками может привести к повреждению аппарата.

## ■ Уход за компакт-дисками

Компакт диски довольно устойчивы к повреждениям, однако, вследствие накопления загрязнения на поверхности диска может случиться ошибочное считывание дорожек. Следуйте изложенным ниже указаниям для получения максимального наслаждения от Вашей коллекции дисков CD и проигрывателя.

- Не делайте никаких записей ни на одной из сторон диска, особенно на стороне без ярлыка, с которой происходит считывание сигналов. Не маркируйте эту поверхность.
- Храните Ваши диски подальше от прямых солнечных лучей, нагрева и чрезмерной влажности.
- Всегда удерживайте диски CD за края. Отпечатки пальцев, загрязнение или вода на дисках CD может стать причиной помех или ошибочного считывания дорожек. Если диск CD загрязнен или не воспроизводится надлежащим образом, очистите его мягкой сухой тканью, вытирая прямо от центра вдоль радиуса.

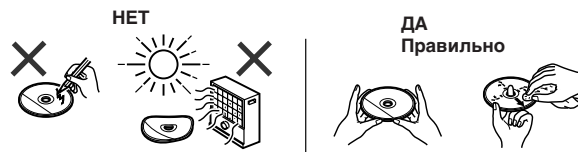



XL-HP434HR

## Техническое обслуживание

Справочные сведения

### ■ Очистка деталей лентопротяжного механизма

- Загрязненные головки, ведущие валы или прижимные ролики могут стать причиной низкого качества звука и заедания ленты. Очистите эти детали хлопчатобумажным тампоном, пропитанным имеющимся в продаже очистителем головок/прижимных роликов или изопропиловым спиртом.
- Перед очисткой головок, прижимных роликов и т.п. отсоедините аппарат от сети высокого напряжения.

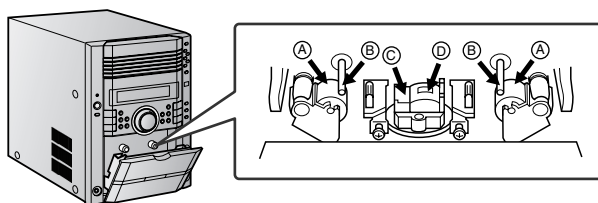

- |                     |  |
|---------------------|--|
| (A) Прижимной ролик | (C) Стирающая головка                    |
| (B) Ведущий вал     | (D) Записывающая/воспроизводящая головка |

- После длительного использования головки и ведущие валы лентопротяжного механизма могут намагнититься, вызывая снижение качества звука. Размагничивайте эти детали через каждые 30 часов воспроизведения/записи, применяя имеющееся в продаже приспособление для размагничивания магнитных головок. Перед использованием внимательно прочтите инструкцию по эксплуатации размагничивающего приспособления.

### ■ Чистка линзы звукоснимателя компакт-дисков

Для обеспечения надлежащей эксплуатации проигрывателя компакт-дисков, необходимо периодически выполнять планово-предупредительный уход за аппаратом (производить очистку линзы лазерного звукоснимателя). Обращайтесь к Вашему местному дилеру по обслуживанию проигрывателей компакт-дисков.

### ■ Очистка корпуса

Периодически протирайте корпус мягкой тканью и разбавленным мыльным раствором, а затем сухой тканью.

#### Внимание:

- Не используйте химикаты для очистки (бензин, разбавитель краски и т.п.). Ими можно повредить отделку корпуса.
- Не применяйте масло внутри аппарата. Это может стать причиной неправильного срабатывания.



## Технические характеристики

XL-HP434HR

Руководствуясь в своей деятельности политикой постоянного усовершенствования выпускаемых изделий, фирма SHARP оставляет за собой право на изменение их конструкции и технических характеристик без предварительного уведомления. Указанные в технических характеристиках цифровые данные являются номинальными величинами для выпускаемых изделий. Для каждого конкретного изделия могут наблюдаться некоторые отклонения от приведенных значений.

### Общие технические характеристики

<b>Источник питания</b>	Переменный ток 230 В, 50 Гц
<b>Потребляемая мощность</b>	При включенном питании: 100 Вт В режиме ожидания питания: 0,6 Вт (*)
<b>Размеры</b>	Ширина: 185 мм Высота: 260 мм Глубина: 307 мм
<b>Вес</b>	6,0 кг

(\*) Данное значение потребляемой мощности получено в режиме ожидания питания, когда отменен режим демонстрации. Обратитесь к стр. 9 для отмены режима демонстрации.

### Усилитель

<b>Выходная мощность</b>	PMPO: 364 Вт MPO: 182 Вт (91 Вт + 91 Вт) (DIN 45 324) RMS: 100 Вт (50 Вт + 50 Вт) (DIN 45 324) RMS: 76 Вт (38 Вт + 38 Вт) (DIN 45 500)
<b>Выходные клеммы</b>	Громкоговорители: 6 Ом Головные телефоны: 16 - 50 Ом (рекомендуемое полное сопротивление: 32 Ом) Выход громкоговорителя сверхнизких частот (аудиосигнал): 200 мВ/10 кОм при 70 Гц
<b>Входные клеммы</b>	Видеоаппаратура/вспомогательное оборудование (аудиосигнал): 500 мВ/47 кОм

### Проигрыватель компакт-дисков

<b>Тип</b>	5-дисковый многофункциональный проигрыватель компакт-дисков
<b>Считывание сигналов</b>	Бесконтактное, 3-лучевой полупроводниковый лазерный звукоосниматель
<b>Ц/А преобразователь</b>	1-битовый Ц/А преобразователь
<b>Частотная характеристика</b>	20 - 20000 Гц
<b>Динамический диапазон</b>	90 дБ (1 кГц)

### Радиоприемник

<b>Частотная характеристика</b>	ЧМ: 87,5 - 108,0 МГц АМ: 522 - 1620 кГц
---------------------------------	--

### Кассетная дека

<b>Частотная характеристика</b>	50 - 14000 Гц (нормальная лента)
<b>Отношение сигнал/шум</b>	50 дБ (запись/воспроизведение)
<b>Коэффициент детонации</b>	0,35 % (DIN 45 511)

### Акустическая система

<b>Тип</b>	2-канальная акустическая система 5-см динамик верхних звуковых частот 13-см динамик нижних звуковых частот
<b>Максимальная входная мощность</b>	100 Вт
<b>Номинальная входная мощность</b>	50 Вт
<b>Полное сопротивление</b>	6 Ом
<b>Размеры</b>	Ширина: 165 мм Высота: 261 мм Глубина: 230 мм
<b>Вес</b>	2,6 кг/каждая



ME10

## ИНФОРМАЦИЯ О СЕРТИФИКАЦИИ ПРОДУКЦИИ

Сертифицировано органом по сертификации бытовой электротехники “ТЕСТБЭТ”  
(Регистрационный номер в Госреестре - РОСС RU. 0001.11МЕ10)

ПРОДУКЦИЯ  
МИКРОСИСТЕМА  
марки “SHARP”  
модель: XL-HP434HR

СООТВЕТСТВУЕТ ТРЕБОВАНИЯМ НОРМАТИВНЫХ ДОКУМЕНТОВ  
ГОСТ Р МЭК 60065-2002, ГОСТ 5651-89, ГОСТ 22505-97, ГОСТ Р 51515-99

# SHARP

SHARP CORPORATION

TINSA042AWZZ  
04C R Y1

TINSA042AWZZ