

JVC

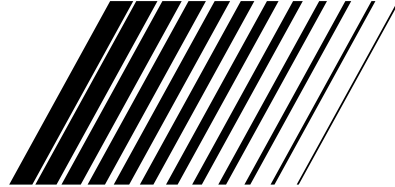
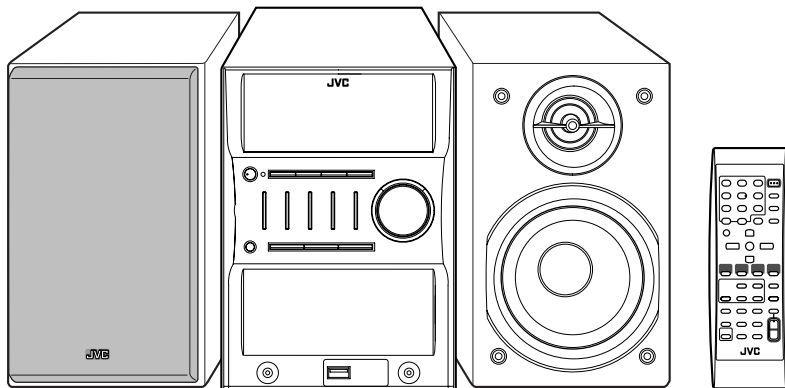

MICRO COMPONENT SYSTEM
СИСТЕМА МИКРОКОМПОНЕНТОВ
SYSTEM MUZYCZNY MIKRO
MIKROKOMPONENS RENDSZER
MIKROSOUČÁSTKOVÝ SYSTÉM

UX-G45

 — Consists of CA-UXG45 and SP-UXG45

COMPACT
disc
DIGITAL AUDIO

MP3
PLAYBACK

Radio Data System



INSTRUCTIONS
ИНСТРУКЦИЯ ПО ЭКСПЛУАТАЦИИ
INSTRUKCJA OBSŁUGI
HASZNÁLATI UTASÍTÁSA
PŘÍRUČKA K OBSLUZE

Русский

Polski

Magyar

Česky

LVT1520-004A
[EV]

Предупреждения, меры предосторожности и другие указания

Ostrzeżenia, uwagi i inne

Figyelmeztetések, biztonsági óvintézkedések és egyéb tudnivalók

Varoványi, upozornění a jiné

В соответствии с Законом Российской Федерации “О защите прав потребителей” срок службы (годности) данного товара, “по истечении которого он может представлять опасность для жизни, здоровья потребителя, причинять вред его имуществу или окружающей среде” составляет семь (7) лет со дня производства. Этот срок является временем, в течение которого потребитель данного товара может безопасно им пользоваться при условии соблюдения инструкции по эксплуатации данного товара, проведения необходимого обслуживания, включающего замену расходных материалов и/или соответствующее ремонтное обеспечение в специализированном сервисном центре.

Дополнительные косметические материалы к данному товару, поставляемые вместе с ним, могут храниться в течение двух (2) лет со дня его производства.

Срок службы (годности), кроме срока хранения дополнительных косметических материалов, упомянутых в предыдущих двух пунктах, не затрагивает никаких других прав потребителя, в частности, гарантийного свидетельства JVC, которое он может получить в соответствии с законом о правах потребителя или других законов, связанных с ним.

Внимание—переключатель STANDBY/ON

Для обесточивания системы отсоедините кабель питания (все лампы и индикаторы не горят). При установке изделия убедитесь в удобном доступе к розетке. Переключатель  (STANDBY/ON) не отключает устройство от сети питания.

- Когда устройство работает в режиме ожидания, индикатор STANDBY горит красным.
- Когда устройство включено, индикатор STANDBY не горит. Поддача питания на устройство может включаться и выключаться при помощи пульта дистанционного управления.

OSTRZEŻENIE—przycisk STANDBY/ON

Wyjmij wtyczkę z gniazdko, aby całkowicie odłączyć zasilanie (gasną wszystkie kontrolki i wskaźniki). Przycisk STANDBY/ON  w dowolnej pozycji, nie powoduje całkowitego odłączenia zasilania.

- Kiedy urządzenie jest w trybie gotowości, kontrolka STANDBY (gotowości) świeci się na czerwono.
- Kiedy urządzenie jest włączone, kontrolka STANDBY (gotowości) gaśnie.

Urządzenie może być zdalnie włączane i wyłączane.

FIGYELMEZTETÉS—STANDBY/ON kapcsoló

Húzza ki a tápkábelt az áram teljes kikapcsolásához. (az összes égő és jelző kikapcsol). A STANDBY/ON  kapcsoló nem kapcsolja ki fő áram forrást semmilyen pozícióban.

- Amikor a készülék készenlétben van (STANDBY), a STANDBY jelző pirosan világít.
- Amikor a készülék be van kapcsolva, a STANDBY jelző kikapcsol.

Távkapcsolóval is lehet az áramot kikapcsolni.

UPOZORNĚNÍ—Tlačítko STANDBY/ON

Pro úplné vypnutí přístroje odpojte síťovou šňůru ze zásuvky ve zdi (veškeré kontrolky a indikátory zhasnou). Tlačítko STANDBY/ON  v žádné poloze neodpojuje přístroj od síťového napájení.

- Pokud je přístroj ve stavu standby, svítí kontrolka STANDBY červeně.
- Po zapnutí tohoto přístroje kontrolka STANDBY zhasne. Napájení přístroje je možno ovládat dálkově.

ПРЕДОСТЕРЕЖЕНИЕ

Во избежание риска поражения электрическим током, пожара и т.п.:

1. Не снимайте винты, крышки или корпус.
2. Не подвергайте это электрическое оборудование воздействию дождя или влаги.

OSTRZEŻENIE

Aby zmniejszyć niebezpieczeństwo porażenia prądem elektrycznym, pożaru, itp.:

1. Nie zdejmuj pokręteł, osłon ani obudowy.
2. Nie narażaj niniejszego urządzenia na działanie deszczu lub wilgoci.

ÓVINTÉZKEDÉS

A tűz és az áramütés stb. veszélyének csökkentése érdekében:

1. Ne távolítsa el a készülék csavarjait, külső burkolatát vagy a készülékdobozt.
2. Ne tegye ki a készüléket eső vagy nedvesség hatásának.

UPOZORNĚNÍ

Aby se zabránilo poranění elektrickým proudem, požáru atd.:

1. Nesnímejte šrouby, kryty nebo skříňku.
2. Nevystavujte toto zařízení dešti nebo vlhkosti.

Дополнительные правила техники безопасности

- Не пользуйтесь этим прибором в ванной или на местах с источником воды. Не кладите никакие емкости, наполненные водой или другими жидкостями, на верх прибора (напр. лекарства, косметические препараты, вазы, горшки с цветами, кружки, чашки и т.п.).
 - Не перекрывайте вентиляционные отверстия/люки. (Тепло не может уходить через газетой или тканью перекрытые вентиляционные люки).
 - Не кладите никакие источники открытого огня, напр. горящие свечи, на прибор.
- Не подвергайте даиную аппаратуру воздействию дождя, влаги, падающей каплями или разбрызгивающейся жидкости, а также не ставьте на эту аппаратуру никаких заполненных жидкостью предметов, таких как вазы.

OSTRZEŻENIE

- Nie przekrywać otwory wentylacyjne. (Jeżeli doszłoby do przekrycia otworów wentylacyjnych gazetami, tkanią itd., ciepło nie mogłoby unikać).
- Nie pokładać na przyrząd żadnych źródeł z otwartym ogniem, jako rozświecone świece.
- Przy wymianie baterii należy brać do uwagi problemy związane z ochroną środowiska naturalnego, a dlatego muszą być ściśle dotrzymane przepisy miejscowe albo ustawy dotyczące likwidacji wyładowanych baterii.
- Chronić urządzenie przed deszczem, wilgocią i kroplami wody. Nie stawiać na nim jakichkolwiek pojemników wypełnionych wodą lub innymi płynami – np. wazonów.

ÓVINTÉZKEDÉS

- Ne torlaszolja el a szellőzőnyílásokat (Ha a szellőzőnyílások, lyukak ujsággal, ruhadarabbal, stb., el vannak torlaszolva, a hő képtelen lesz kijutni a készülékből).
- Ne helyezzen a készülék tetejére semmilyen nyílt lángforrást, például égő gyertyákat.
- Az elemek kicseréltezésakor tartsa be a környezetvédelmi előírásokat.
- Ne tegye ki a készüléket eső, nedvesség, csepegő vagy felfreccsenő víz hatásának, illetve ne belyezzen a készülékre folyadékkal teli tárgyat, például vázát.

UPOZORNĚNÍ

- Ne zakrývejte větrcí otvory. Jestliže budou ventilační otvory zakryty novinami nebo látkou, může docházet k přehřívání zařízení.
- V žádném případě nepokládejte na zařízení zapálené svíčky atd.
- Při likvidaci baterií se řiďte místními ekologickými pokyny.
- Nevystavujte tento přístroj vivu deště, vlhkosti, kapajících a stříkajících tekutin a nepokládejte na něj předměty naplněné tekutinami, například vázy.

Предостережение: Надлежащая вентиляция

Во избежание риска поражения электрическим током или пожара и для предохранения от повреждения размещайте установку следующим образом:

1. Передняя сторона:
Нет препятствий на открытом пространстве.
2. Боковые стороны / верх / задняя сторона:
Никаких препятствий не должно быть в местах, обозначенных размерами ниже.
3. Нижняя сторона:
Разместите аппарат на ровной поверхности. Обеспечьте возможность воздушной вентиляции, разместив аппарат на подставке высотой 10 см или более.

Ostrożnie: Właściwa wentylacja

Aby zapobiec niebezpieczeństwu porażenia prądem elektrycznym, pożaru oraz aby zapobiec uszkodzeniom, ustaw niniejsze urządzenie jak pokazano niżej:

1. Przód:
Nie zastawiać otwartej przestrzeni.
2. Boki/ Wierzch/ Tył:
Nie zastawiać obszarów o wymiarach wskazanych na diagramie niżej.
3. Spód:
Umieścić na równej powierzchni. Zapewnić wystarczający przepływ powietrza umieszczając na podstawie o wysokości co najmniej 10 cm.

Óvintézkedés: Megfelelő szellőzés

Az áramütés és a tűz veszélyének, valamint a készülék károsodásának elkerülése végett az alábbiak figyelembevételével helyezze el a készüléket:

1. Elöl:
Akadálymentes, nyitott elhelyezés.
2. Oldalt/ Felül/ Hátral:
Az alábbi ábrának megfelelően biztosítson szabad, akadálymentes területet minden oldalon.
3. Alul:
Vízszintes felületen helyezze el a készüléket. A legjobb szellőzés biztosítása érdekében tegye minimum 10 cm-es magasságú állványra a berendezést.

Upozornění: Správná ventilace

Z důvodu vyvarovat se poranění elektrickým proudem a požáru a zabránit poškození umístěte aparát následujícím způsobem:

1. Zepředu:
Žádná překážka a volný prostor.
2. Ze stran/ Nahoře/ Vzadu:
Žádné překážky by neměly být umístěny ve vzdálenostech uvedených níže.
3. Spodek:
Umístěte na rovném povrchu. Umístěním podstavce vysokého 10 cm a více podpořte odpovídající přívod vzduchu pro ventilaci.

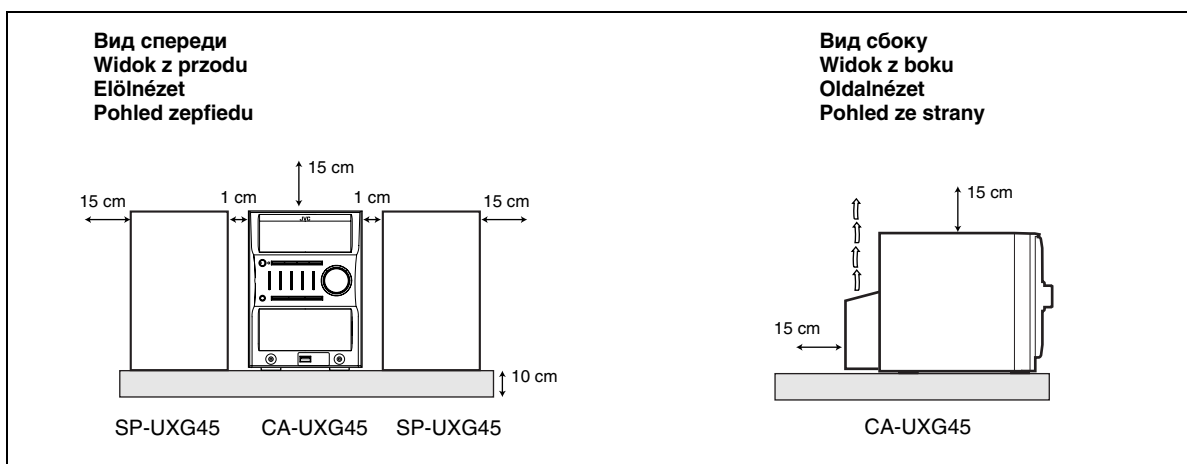

О вентиляторе

На задней панели устройства расположен вентилятор, предназначенный для предотвращения перегрева устройства. Вентилятор начинает вращение автоматически, когда температура внутри устройства поднимается. Из соображений безопасности соблюдайте следующие меры предосторожности.

Informacje o wentylatorze

W tylnej części jednostki centralnej zamontowano wentylator zapobiegający nadmiernemu wzrostowi temperatury w obudowie, a tym samym zapewniający prawidłową pracę urządzenia. Wentylator włącza się automatycznie i chłodzi wnętrze jednostki centralnej, gdy temperatura podniesie się do zbyt wysokiego poziomu.

A hűtőventilátor

A hűtőventilátor a központi egység hátulján található, és célja, hogy a túlzottan magas hőmérséklet kialakulását megakadályozva biztosítsa a központi egység normális működését. A ventilátor automatikusan működni kezd, amint a belső hőmérséklet emelkedik.

Ventilátor

Na zadním panelu hlavní jednotky je namontován ventilátor, aby se zabránilo nadměrnému zvýšení teploty uvnitř jednotky a aby se tak zajistil její normální provoz. Pokud se zvýší vnitřní teplota, ventilátor se automaticky roztočí a začne do přístroje dodávat chladný vzduch z okolí.

ВАЖНО ДЛЯ ЛАЗЕРНОЙ АППАРАТУРЫ / WAŻNE W PRZYPADKU PRODUKTÓW LASEROWYCH / FONTOS TUDNIVALÓ A LÉZERBERENDEZÉSEKKEK KAPCSOLATBAN / DŮLEŽITÉ PRO LASEROVÉ VÝROBKY

1. ЛАЗЕРНАЯ АППАРАТУРА КЛАССА 1
2. **ПРЕДУПРЕЖДЕНИЕ:** Не открывайте верхнюю крышку. Внутри устройства нет частей, которые пользователь может отремонтировать. Ремонт должен осуществляться квалифицированным обслуживающим персоналом.
3. **ПРЕДУПРЕЖДЕНИЕ:** Видимое и невидимое лазерное излучение при открытом устройстве, отказе или нарушении блокировки. Избегайте прямого воздействия излучения.
4. **ЭТИКЕТКА:** ПРЕДУПРЕЖДАЮЩАЯ ЭТИКЕТКА, РАЗМЕЩЕННАЯ НА НАРУЖНОЙ СТОРОНЕ УСТРОЙСТВА.

1. PRODUKT LASEROWY KLASY 1
2. **UWAGA:** Nie zdejmować górnej pokrywy. Wewnątrz urządzenia nie ma elementów przeznaczonych do samodzielnej naprawy przez użytkownika. Wszelkie naprawy powierzyć wykwalifikowanym serwisantom.
3. **UWAGA:** W przypadku otwarcia obudowy i uszkodzenia lub usunięcia zabezpieczenia może dojść do emisji niewidocznego promieniowania laserowego. Unikać bezpośredniego kontaktu z wiązką lasera.
4. **NALEPKA INFORMACYJNA:** NALEPKĘ OSTRZEGAWCZĄ UMIESZCZONA WEWNĄTRZ URZĄDZENIA.

1. AZ 1 OSZTÁLYBA SOROLT LÉZERBERENDEZÉS
2. **ÖVINTÉZKEDÉS:** Ne nyissa ki a berendezés felső borítását. A készüléknek nincs a felhasználó által megszerelhető része. A szerelési munkákat hagyja a szakemberekre.
3. **VESZÉLYFORRÁS:** Felnyitáskor látható és nem látható lézersugárzás veszélye, az interlock hibás vagy nem működik. Ne tegye ki magát közvetlen sugárveszélynek.
4. **A CÍMKEK MÁSOLATA:** FIGYELMESZETŐ CÍMKE A KESZÜLÉK BELSEJÉBEN ELHELYEZVE.

1. LASEROVÝ PRODUKT TŘÍDY 1
2. **UPOZORNĚNÍ:** Neotvírejte vrchní kryt. Přístroj neobsahuje žádné součástky, které by mohl opravit sám uživatel, veškeré opravy přenechte kvalifikovaným odborníkům.
3. **UPOZORNĚNÍ:** Je zde viditelné a neviditelné laserové záření v případě otevření a selhání nebo zničení západky. Vyhněte se přímému vystavení paprsku.
4. **OZNAČENÍ ŠTÍTKY:** ŠTÍTEK VAROVÁNÍ UMÍSTĚNÝ UVNITŘ PŘÍSTROJE.

CAUTION VISIBLE AND/OR INVISIBLE CLASS 1M LASER RADIATION WHEN OPEN. DO NOT STARE INTO BEAM OR VIEW DIRECTLY WITH OPTICAL INSTRUMENTS. (ENG)	WARNING SYNLIG OCH/ELLER OSYNLIG LASERSTRÅLNING. KLASS 1M, NÅR DENNA DEL ÄR ÖPPNAD. STIRRA EJ IN I STRÅLEN OCH BETRÄKTA EJ STRÅLEN MED OPTISKA INSTRUMENT. (SWE)	AVISO RADIACION LÁSER DE CLASE 1M VISIBLE Y/O INVISIBLE CUANDO ESTÁ ABIERTO, NO MIRAR FILAMENTE EL HAZ NI OBSERVAR DIRECTAMENTE CON INSTRUMENTAL ÓPTICO. (ESP)	ADVARSEL SYNLIG OG/ELLER USYNLIG KLASSE 1M-LASERSTRÅLING VED ÅBNING. SE IKKE IND I STRÅLEN - HELLER IKKE MED OPTISKE INSTRUMENTER. (DNK)	VARO! AVATTAESSA OLET ALTTIINA NÄKYVÄLLE JA/TAI NÄKYMÄTÖMÄLLE LUOKAN 1M LASERSTRÄLVILLE. ÄLÄ KATSO SUORAAN SATEESEEN TAI TÄRKÄSTELE SITÄ OPTISEN LÄITTEEN LÄPI. (FIN)	ATTENTION RAYONNEMENT LASER VISIBLE ET/OU INVISIBLE DE CLASSE 1M UNE FOIS OUVERT. NE PAS FIXER LE FAISCEAU NI REGARDER DIRECTEMENT AVEC DES INSTRUMENTS OPTIQUES. LV44603-001A (FRA)
--	--	---	---	--	--

Информация для пользователей по утилизации отслужившей свой срок аппаратуры

[Европейский Союз]



Внимание:

Этот знак действителен только в Европейском Союзе.

Этот знак означает, что электрическое и электронное оборудование не следует утилизировать вместе с бытовыми отходами по истечении его срока службы. Вместо этого, изделие необходимо отвезти в соответствующий пункт приема по рециркуляции электрического и электронного оборудования для соответствующей переработки, восстановления и повторного использования в соответствии с местными постановлениями.

Путем надлежащей утилизации данного изделия вы сможете сохранить природные ресурсы и предотвратить потенциальное отрицательное воздействие на окружающую среду и здоровье людей, которое может возникнуть при ненадлежащем обращении с отходами данного изделия. Для получения дополнительной информации о пунктах сбора и рециркуляции данного изделия обратитесь в местное муниципальное учреждение, службу по утилизации бытовых отходов или в магазин приобретения изделия.

За нарушение правил утилизации подобного типа отходов в соответствии с национальным законодательством могут применяться штрафные санкции.

(Организации-пользователи)

Прежде чем выбрасывать данное изделие, ознакомьтесь с информацией о приемке отработавших изделий на нашей Web-странице www.jvc-europe.com.

[Другие страны вне Европейского Союза]

При утилизации данного изделия, делайте это в соответствии с применимым национальным законодательством или другими правилами, действующими в вашей стране в отношении обращения с отслужившим свой срок электрическим и электронным оборудованием.

Informacja dla użytkowników, dotycząca utylizacji niesprawnych urządzeń

[Kraje Unii Europejskiej]



Uwaga:

Taki symbol jest ważny tylko w Unii Europejskiej.

Symbol przedstawiony obok oznacza, że urządzeń elektrycznych i elektronicznych po zakończeniu okresu ich eksploatacji nie należy wyrzucać razem z odpadami gospodarczymi. Należy je natomiast przekazać do punktu odbioru urządzeń elektrycznych i elektronicznych w celu ich odpowiedniego przerobu, odzysku i utylizacji zgodnie z krajowym ustawodawstwem.

Dbając o prawidłową utylizację produktu, przyczyniasz się do ochrony zasobów naturalnych i zmniejszasz negatywny wpływ oddziaływania na środowisko i zdrowie ludzi, zagrożone niewłaściwym traktowaniem odpadów elektronicznych. Szczegółowe informacje dotyczące punktów zbioru i powtórnego przerobu odpadów można uzyskać u władz lokalnych, w firmach zajmujących się zagospodarowaniem odpadów lub w sklepie z artykułami elektronicznymi.

Zgodnie z krajowym ustawodawstwem w przypadku nieprawidłowego usuwania wspomnianych odpadów mogą być nakładane kary.

(Użytkownicy biznesowi)

Jeśli zaszła potrzeba pozbycia się niniejszego produktu, prosimy zajrzeć na strony www.jvc-europe.com, aby uzyskać informacje o możliwości jego odbioru.

[Kraje poza Unią Europejską]

W razie konieczności pozbycia się niniejszego produktu prosimy postępować zgodnie z lokalnymi przepisami lub innymi zasadami postępowania ze użytym sprzętem elektrycznymi i elektronicznymi.

Régi berendezések hulladékként történő elhelyezésével kapcsolatos információk felhasználók számára

[Európai Unió]



Figyelem:

Ez a jelölés csak az Európai Unióban érvényes.

A szimbólum azt jelzi, hogy az elektromos és elektronikus berendezések élettartamuk végén nem kezelhetők általános háztartási hulladékként. Ehelyett a terméket a megfelelő gyűjtőhelyre kell szállítani, ahol az állami rendelkezéseknek megfelelően biztosítható az elektromos és elektronikus berendezések megfelelő kezelése, helyreállítása vagy újrahasznosítása.

A termék hulladékként történő megfelelő elhelyezésével Ön segít a természeti erőforrások megőrzésében, valamint a környezetet és az ember egészségét potenciálisan veszélyeztető negatív hatások megelőzésében, amelyet az ilyen termék helytelen kezelése okozna. A gyűjtőhellyel és a termék újrahasznosításával kapcsolatos további információkért kérjük, lépjen kapcsolatba a helyi hatósággal, a köztisztasági hivattal vagy az üzlettel, ahol a készüléket megvásárolta.

Az ilyen típusú hulladék nem megfelelő elhelyezése esetén a helyi állami rendelkezéseknek megfelelően büntetés is kiszabható.

(Üzleti felhasználók)

Ha a terméket hulladékként kívánja elhelyezni, a visszavételi információkért látogasson el weboldalunkra: www.ivc-europe.com.

[Az Európai Unió kivüli egyéb államok]

Ha hulladékként kívánja elhelyezni a terméket, kérjük, tegye azt az Ön országában hatályos, az elektromos és elektronikus hulladékok elhelyezésére vonatkozó szabályok, rendelkezések szerint.

Informace pro uživatele o likvidaci starého zařízení

[Evropská unie]



Pozor:

Tento symbol je platný jen v Evropské unii.

Tento symbol označuje, že elektrické a elektronické zařízení nesmí být po skončení životnosti zlikvidováno jako běžný domovní odpad. Produkt musí být místo toho předán do příslušného sběrného místa k recyklaci elektrického a elektronického zařízení k řádnému zpracování, obnově a recyklaci v souladu s vnitrostátními právními předpisy.

Správnou likvidací tohoto produktu pomůžete zachovat přírodní zdroje a pomůžete zabránit potenciálním negativním dopadům na životní prostředí a lidské zdraví, k nimž by mohlo jinak dojít při nesprávné manipulaci s odpadem. Další informace o sběrném místě a recyklaci tohoto produktu získáte u místního obecního úřadu, společnosti, která likviduje váš domovní odpad, nebo v obchodě, kde jste zakoupili tento produkt.

Při nesprávné likvidaci tohoto odpadu můžete být podle vnitrostátních právních předpisů pokutováni.

(Firemní uživatelé)

Jestliže chcete tento produkt zlikvidovat, navštivte naši webovou stránku www.ivc-europe.com, kde získáte informace o zpětném odběru produktu.

[Země mimo Evropskou unii]

Chcete-li zlikvidovat tento produkt, proveďte to v souladu s platnými vnitrostátními předpisy nebo jinými pravidly vaší země ohledně manipulace se starým elektrickým a elektronickým zařízením.

Назначение

Вступление	2
Меры предосторожности	2
Как пользоваться этим руководством.....	3
Первые шаги	4
Шаг 1: Распаковка	4
Шаг 2: Подготовка пульта ДУ	4
Шаг 3: Подключение	5
Перед началом эксплуатации системы	8
Основные функции—Воспроизведение	9
Прослушивание радио.....	10
Воспроизведение диска.....	11
Воспроизведение из USB Memory или цифрового аудиоплеера	11
Воспроизведение с других устройств.....	13
Быстрое подключение переносных устройств (QP Link)	13
Основные функции—	
Настройка звучания и других параметров	14
Настройка громкости	14
Настройка звучания.....	14
Изменение яркости дисплея—DIMMER.....	15
Настройка часов.....	15
Автоматическое выключение питания	16
Дополнительные функции радиоприемника	17
Прием FM-радиостанций с Системой радиоданных	17
Поиск программ по кодамPTY	17
Временное автоматическое переключение на программу выбранного типа.....	18
Дополнительные функции при работе с дискон/USB Memory/ЦАП	19
Программирование последовательности воспроизведения—Функция Program	19
Произвольное воспроизведение— функция Random	20
Повторное воспроизведение—функция Repeat.....	21
Запрет извлечения диска —функция защиты от детей.....	21
Функции таймера	22
Настройка таймера	22
Дополнительные сведения	24
Дополнительные сведения о системе	24
Устранение неисправностей	25
Обслуживание системы.....	26
Технические характеристики	26
Указатель	27

Вступление

Спасибо за покупку системы микрокомпонентов JVC. Надеемся, что она станет ценным дополнением для вашего дома и будет радовать вас в течение долгого времени.

Перед началом эксплуатации вашей новой стереосистемы внимательно прочтите данное руководство.

В нем вы найдете всю необходимую информацию по установке и использованию системы.

Если у вас имеется вопрос, ответа на который нет в руководстве, пожалуйста, свяжитесь с дилером.

Меры предосторожности

Установка

- Установите систему на ровной поверхности в сухом месте с умеренной температурой—от 5°C до 35°C.
- Для предотвращения перегрева установите систему в место с достаточной циркуляцией воздуха.



НЕ устанавливайте систему рядом с источниками тепла и в местах, подверженных воздействию прямых солнечных лучей, пыли и вибрации.

- Устройство должно быть установлено на достаточном расстоянии от телевизора.
- Установите колонки подальше от телевизора, чтобы исключить появление помех на экране телевизора.

Источники питания

- При отсоединении шнура питания от сетевой розетки тяните вилку, а не шнур.



НЕ трогайте шнур питания влажными руками.

Конденсация влаги

На линзах внутри системы влага может конденсироваться в следующих случаях:

- После включения обогрева помещения
- В сыром помещении
- При переносе системы из холодного места в теплое.

В подобных случаях возможно нарушение в работе системы. В этом случае оставьте систему включенной на несколько часов, пока влага не испарится, отсоедините шнур питания, затем снова его подключите.

Перегрев

- Для предотвращения перегрева основного модуля на задней панели установлен охлаждающий вентилятор (см. стр. G-4).



Для обеспечения безопасности соблюдайте следующие правила:

- Обеспечьте надлежащую вентиляцию в месте установки основного модуля. Недостаточная вентиляция может привести к перегреву и повреждению системы.
- НЕ закрывайте охлаждающий вентилятор и вентиляционные отверстия. Если эти отверстия закрыты газетой, тканью и пр., отвод тепла будет затруднен.

Прочие сведения

- При попадании внутрь системы металлического предмета или жидкости отсоедините шнур питания от сети и обратитесь к дилеру, прежде чем продолжать эксплуатацию системы.



НЕ разбирайте систему - внутри нее нет частей, обслуживаемых пользователем.





- При длительном перерыве в использовании системы следует вынимать шнур питания из сетевой розетки.

При обнаружении какой-либо неполадки следует вынуть шнур питания из сетевой розетки и обратиться к дилеру.

Как пользоваться этим руководством

В целях представления информации в максимально простом и понятном виде, в этом руководстве использованы следующие методы:

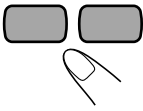
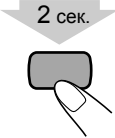
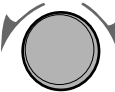
- Операции с кнопками и регуляторами приведены в таблице ниже. Процедуры, приведенные в этом руководстве, как правило, выполняются при помощи кнопок на пульте ДУ. Вы можете также воспользоваться кнопками и регуляторами на основном модуле, если их названия или обозначения совпадают или похожи на соответствующие кнопки пульта ДУ.
- **Ряд взаимосвязанных советов и замечаний приводится ниже, в разделах “Дополнительные сведения о системе” и “Устранение неисправностей”, а не в разделах с описанием процедур.** Если вы хотите подробнее узнать об этих функциях, или у вас возникли какие-либо вопросы по их использованию, то в этих разделах вы сможете найти всю необходимую информацию.

	Нажатие кнопки краткое .
	Нажатие кнопки краткое и повторяется до выбора нужного параметра.
	Нажатие одной из кнопок.
	Следует нажать и удерживать кнопку определенное время. <ul style="list-style-type: none"> • Число на стрелке показывает длительность нажатия (в этом примере 2 секунды). • Если число на стрелке не указано, нажмите и удерживайте, пока вся процедура не будет выполнена, или пока не получите нужный результат.
	Поворот регулятора в определенном направлении(ях).
	Выполнение операции возможно только с помощью пульта ДУ.
	Выполнение операции возможно только с помощью кнопок и элементов управления на основном модуле.

Первые шаги

Шаг 1: Распаковка коробки и проверка комплектации.

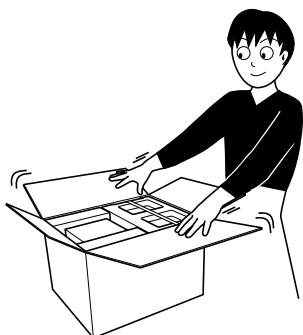

Шаг 1: Распаковка

После распаковки проверьте наличие следующих принадлежностей. В скобках указано количество поставляемых в комплекте принадлежностей.

- Антенна FM (1)
- Рамочная антенна AM (1)
- Пульт ДУ (1)
- Батареи (2)

При отсутствии каких-либо принадлежностей немедленно обращайтесь к дилеру.

Шаг 2: Подготовка пульта ДУ.

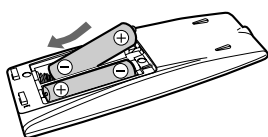

Шаг 2: Подготовка пульта ДУ

Вставьте батареи в пульт ДУ, соблюдая полярность (+ и -).

1

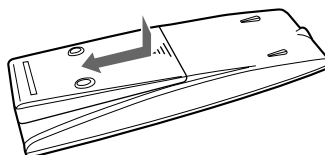

2

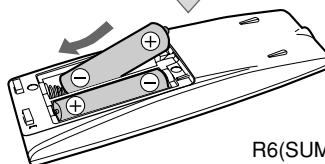

R6(SUM-3)/AA(15F)

3

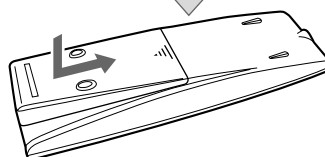

Шаг 3: Подключение таких компонентов, как антенны AM/FM, колонки и проч. (см. стр. 5 - 7).

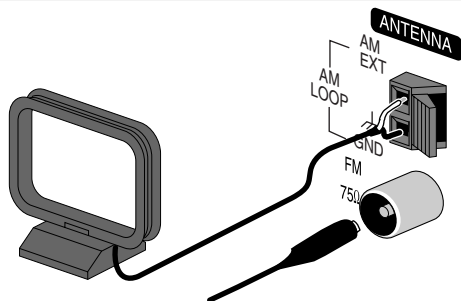

После завершения этих процедур включите шнур питания в розетку.

Теперь система готова к работе.



- НЕ используйте новые батареи вместе со старыми.
- НЕ используйте вместе батареи разного типа.
- НЕ подвергайте батареи воздействию высокой температуры и пламени.
- НЕ оставляйте батареи в пульте ДУ, если не собираетесь использовать пульт в течение длительного времени. Это может привести к повреждению пульта ДУ из-за протечки батарей.

Шаг 3: Подключение

Подробную информацию см. стр. 7.

Для более подробной информации по подключению внешнего оборудования см. стр. 13.

Показанное на рисунке подключение входных/выходных разъемов является типовым.
 При подключении других компонентов см. также соответствующие руководства, так как названия разъемов на задних панелях могут отличаться.

Перед подключением выключите питание всех компонентов.

Для улучшения качества приема FM/AM

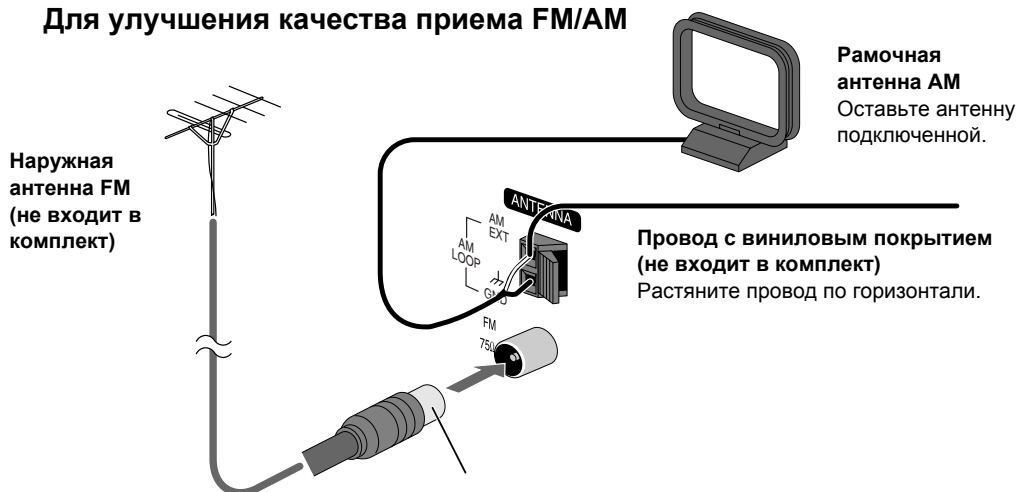

Отсоедините комплектную антенну FM и подключите к наружной антенне FM с помощью провода сопротивлением 75 Ω с разъемом коаксиального типа (IEC или DIN45325).

К сетевой розетке
 Шнур питания подключайте только после подключения всех устройств.

Антенна FM (в комплекте)

Растяните антенну так, чтобы обеспечить оптимальное качество приема.

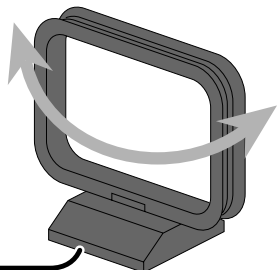

Рамочная антенна AM (в комплекте)

Поверните антенну так, чтобы обеспечить наилучшее качество приема.

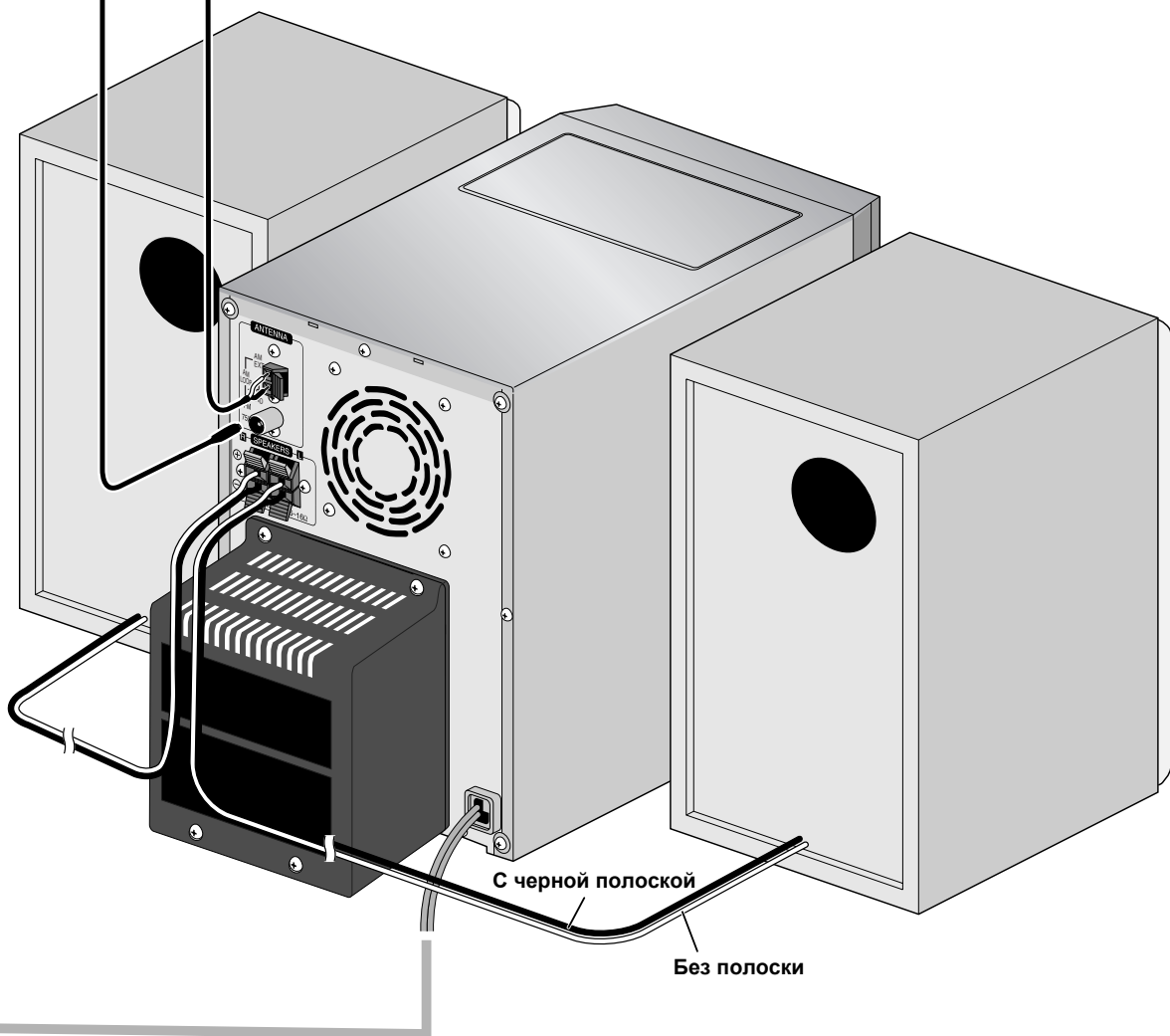

Сборка и подключение рамочной антенны AM

Сборка рамочной антенны AM

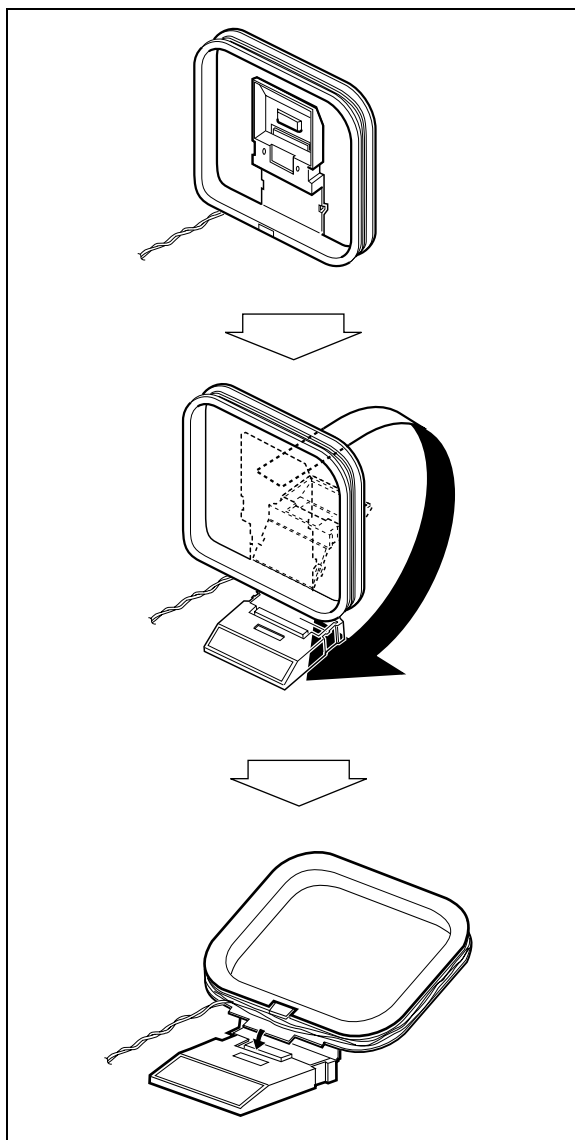

Подключение рамочной антенны AM

Соблюдайте порядок подключения проводов: белый провод к AM EXT, черный к GND.

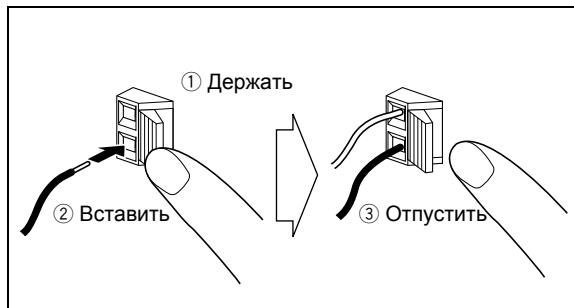

- Если провод рамочной антенны AM или провода колонок покрыты виниловой изоляцией, удалите изоляцию с конца каждого провода.
- Следует исключить контакт антенных проводников с какими-либо другими клеммами и разъемами, соединительными проводами и шнуром питания. Необходимо также обеспечить размещение антенных проводников в стороне от металлических частей системы, соединительных проводов и шнура питания. В противном случае подобные контакты могут вызвать снижение качества связи.

Подключение кабелей колонок

Обеспечьте правильное и надежное подключение кабелей обеих колонок.

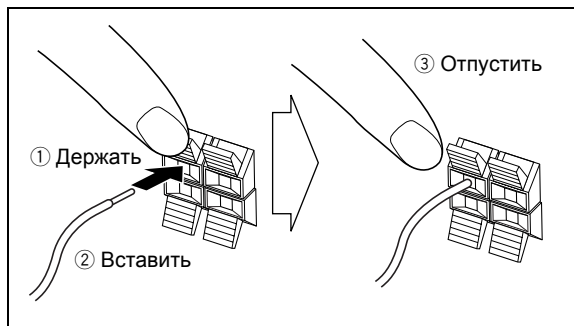

При подключении кабелей колонок соблюдайте полярность: кабель с черной полоской к (-), кабель без полоски к (+).



- НЕ подключайте больше одной колонки к каждому выходу.
- НЕ допускайте контакта проводов кабелей колонок с металлическими частями системы.

Перед началом эксплуатации системы

Индикаторы на дисплее предназначены для отображения различной информации при работе системы. Перед началом эксплуатации системы ознакомьтесь с назначением этих индикаторов.



Индикация на главном дисплее

- При прослушивании радио:
 - ST: Диапазон (FM), Частота (103.50)
- При выборе AUX:
 - AUX: Название источника
- При воспроизведении диска CD:
 - TR: Номер дорожки (01), Время от начала воспроизведения (0:17)
- При воспроизведении диска MP3*:
 - TR: Текущий номер дорожки (001), Время от начала воспроизведения (0:25)
- При выборе USB MEMORY:
 - TR: Текущий номер дорожки (001), Время от начала воспроизведения (0:05)
- При остановке воспроизведения диска:

При включенном режиме возобновления на дисплее отображается RESUME. Это также происходит, если остановлены функции USB Memory или ЦАП.
- CD:**
 - TR: Общее число дорожек (16), Общее время воспроизведения (59:44)
- MP3:**
 - В режиме "TRACK" (ДОРОЖКА):
 - TR: Общее число дорожек (198), STOP
 - В режиме "GROUP" (ГРУППА):
 - GR: Общее число групп (09), Общее число дорожек (198)

* При включении воспроизведения диска MP3 перед индикацией времени от начала воспроизведения показывается номер дорожки, название дорожки (и тег ID3).

- Индикаторы режима воспроизведения
 - RAND (произвольно): Загорается при включении режима произвольного воспроизведения (Random).
 - PRGM (программа): Загорается при включении режима программного воспроизведения (Program).
 - ↻: Загорается при включении режима повторного воспроизведения (Repeat).
 - 1: Повтор дорожки.
 - ALL: Повтор всех дорожек.
 - GR: Повтор всех дорожек выбранной группы (только MP3).
- QP Индикатор соединения
 - Загорается при включенном соединении QP.
- Индикатор MP3
 - Загорается при обнаружении MP3.
- USB индикатор
 - Загорается при выбранной функции USB MEMORY.
- Индикаторы режима приема FM
 - MONO: Загорается при включении FM в монофоническом режиме.
 - ST (стерео): Загорается в режиме уверенного стереофонического приема FM-стереостанции.
- Индикатор SOUND TURBO
 - Загорается при включении режима SOUND TURBO (см. стр. 14).
- Индикатор АНВ PRO (Активный сверхнизкочастотный выход)
 - Загорается при включении режима АНВ PRO.
- Индикатор ТА/Тип программы (PTY)
 - TA/News/Info: Загорается, чтобы показать выбранный тип программы для режима ожидания приема PTY.
 - TA/News/Info: Мигает, когда программа автоматически настраивается с режимом ожидания приема PTY.
- Основной дисплей
- Индикатор A.STBY (авто ожидание)
 - Загорается при включении автоматического перехода в режим авто ожидания.
 - Мигает, когда воспроизведение диска останавливается при включенной функции авто ожидания.
- Индикаторы таймера
 - ⊕ : Загорается, когда ежесуточный таймер находится в режиме ожидания; мигает во время работы таймера.
 - 1/2/3: Загорается, когда настроен ежесуточный таймер (1, 2 или 3); мигает во время настройки или работы таймера.
 - SLEEP: Загорается при включении таймера самоотключения (Sleep).

Основные функции—Воспроизведение

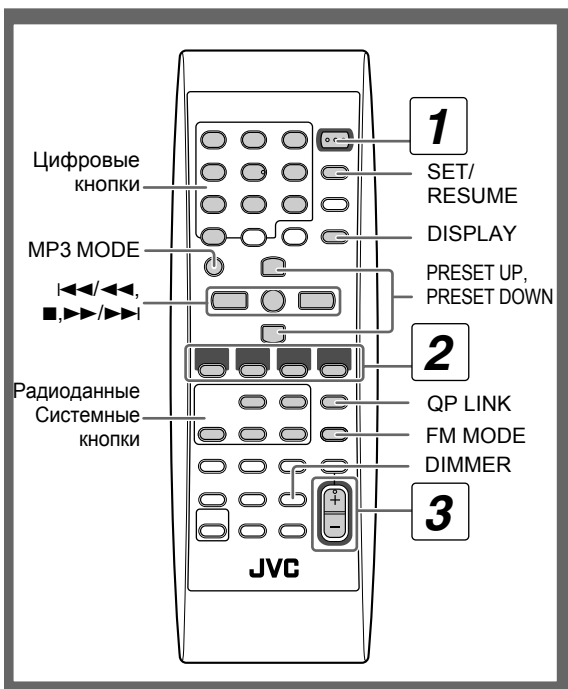

1 Включите питание.

Выключается лампа STANDBY на основном модуле.

- Вы также можете включить систему при помощи кнопок выбора источника сигнала, не нажимая STANDBY/ON .

2 Выберите источник сигнала.

Если выбранный источник готов к работе, воспроизведение начинается автоматически.

- Если вы нажмете кнопку AUX, включите воспроизведение на внешнем устройстве.

3 Настройте громкость.

4 Выполните на устройстве-источнике сигнала какую-либо из описанных далее процедур.

Отключение системы (в режим ожидания)

STANDBY/ON

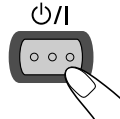

Загорается лампа STANDBY на основном модуле.

- Даже в режиме ожидания происходит незначительное потребление энергии.

Выключение индикации часов для экономии энергии

При выключении системы...

DIMMER



- Для включения индикации часов снова нажать данную кнопку.

1

STANDBY/ON

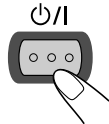

2



3

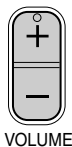

4

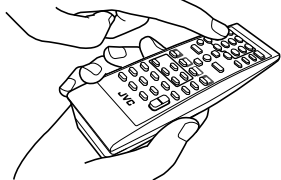

Индивидуальное прослушивание

Подключите наушники к гнезду PHONES на основном модуле. Звук в колонках отключится. Не забудьте понизить громкость перед тем, как подключить или надеть наушники.

- При отсоединении наушников снова включится звук в колонках.



НЕ выключайте систему (в режим ожидания), если установлен высокий уровень громкости. В противном случае включение громкого звука при следующем включении системы или запуске воспроизведения может причинить вред вашему слуху и повредить динамики и/или наушники.

Прслушивание радио

Выбор диапазона (FM или AM)



Вы также можете выполнить эту же самую операцию с помощью кнопок FM или AM на системе.

Настройка на радиостанцию

После выбора диапазона FM или AM...

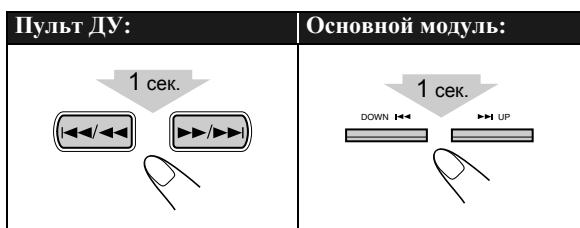

На дисплее отображается изменение частоты. При обнаружении радиостанции (частоты) с уверенным приемом частота перестает изменяться.

- При последовательном нажатии кнопки происходит ступенчатое изменение частоты.

Для прекращения поиска вручную нажмите любую из этих кнопок.

При низком качестве приема FM-станции

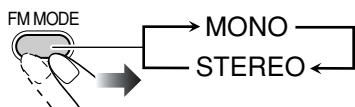

MONO:	Качество приема улучшится, но стереофонический эффект исчезнет. Загорается индикатор MONO.
STEREO:	Подходит в большинстве случаев. Стереофонический эффект возобновляется.

Программирование радиостанций



Вы можете запрограммировать 30 FM-станций и 15 AM-станций.

- 1 Настройтесь на радиостанцию.
- 2 Включите режим ввода номера программы.

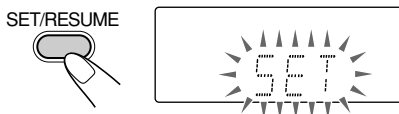

- Следующая процедура должна быть завершена, пока на дисплее мигает данная индикация.

- 3 Выберите номер программы для сохраненной радиостанции.

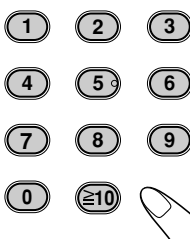

Примеры:

Для выбора номера программы 5 нажмите 5.

Для выбора номера программы 15, нажмите $\geq 10 \rightarrow 1 \rightarrow 5$.

Для выбора номера программы 30, нажмите $\geq 10 \rightarrow 3 \rightarrow 0$.

- Вы также можете воспользоваться кнопками PRESET UP/PRESET DOWN.

- 4 Сохраните станцию в памяти.



memo

- Если ваша программная радиостанция настроена на режим MONO, она сохраняется в памяти с настройкой MONO.

Настройка на программную радиостанцию



1 Выберите диапазон (FM или AM).

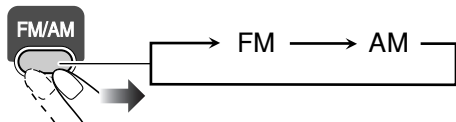

2 Выберите номер программы для сохраненной радиостанции.

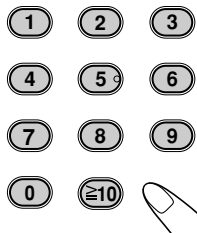

• Вы также можете воспользоваться кнопками PRESET UP и PRESET DOWN.

Воспроизведение диска

Эта система воспроизводит следующие диски—обычные CD и CD-R/CD-RW (записанные в формате CD-аудио или MP3).

Тип диска	Обозначение (логотип)
Audio CD	
CD-R	
CD-RW	

• **Предостережение для воспроизведения дисков DualDisc**

Сторона диска DualDisc, отличная от DVD, не совместима со стандартом “Compact Disc Digital Audio”. Поэтому не рекомендуется использовать сторону диска DualDisc, отличную от DVD, на данном устройстве.



Установка диска

Диски можно устанавливать во время воспроизведения другого источника сигнала.

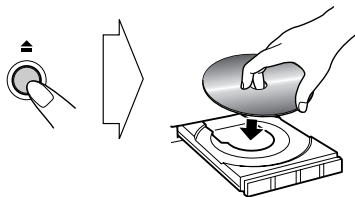

Для закрывания лотка, снова нажмите ▲.

• Когда текущий лоток диска открыт, при нажатии CD▶/|| лоток закрывается и начинается воспроизведение.



Выбор дорожки/группы*

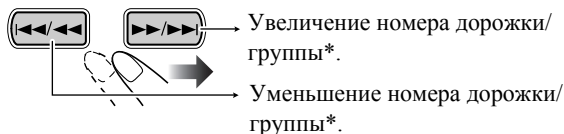

* Подробнее о выборе группы см. “Воспроизведение MP3” на стр. 12.

Поиск определенной области диска

При воспроизведении диска нажать и удерживать, пока не будет найдена нужная область диска.



Во время этой операции в отношении источников звука MP3 вывод звука не производится.

Поиск дорожки напрямую и запуск воспроизведения

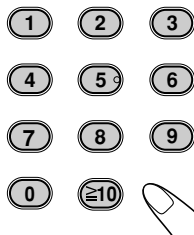

Примеры:

Для выбора дорожки номер 5 нажмите 5.
Для выбора дорожки номер 15, нажмите ≥10 →1 →5.

Для выбора дорожки номер 30, нажмите ≥10 →3 →0.

(Для источников звука MP3 с количеством дорожек 100 и более)

Для выбора дорожки номер 125, нажмите ≥10 дважды →1 →2 →5.

* Для количества дорожек до 99, вы можете нажать ≥10 дважды для возврата в состояние до нажатия ≥10.

Воспроизведение из USB Memory или цифрового аудиоплеера

Данная система оборудована разъемом для USB MEMORY на передней панели. Вы можете подключить ваше устройство USB Memory или цифровой аудиоплеер (ЦАП) к этому разъему и наслаждаться записями с устройства USB Memory или ЦАП.

• Помните, что вы не можете посылать никакой сигнал или данные в устройство USB Memory или ЦАП с этой системы.

ВНИМАНИЕ!

- Не забудьте понизить громкость (“VOL-MIN”) перед тем, как подключать или отключать другие устройства.
- Подключите устройство USB Memory или ЦАП непосредственно к передней панели модуля. Подключение через концентратор USB может привести к возникновению неисправности.
- Возможно подключение устройств USB Memory и цифровых аудиоплееров, соответствующих техническим характеристикам запоминающих устройств USB большой емкости (USB mass storage).
- Некоторые типы цифровых аудиоплееров несовместимы с модулем.
- Модуль не воспроизводит дорожки, закодированные или зашифрованные особым методом. Поддерживается только формат MP3.

Подключение устройства USB Memory или цифрового аудиоплеера

Подключите цифровой аудиоплеер к системе с помощью кабеля USB, поставляемого с цифровым аудиоплеером.

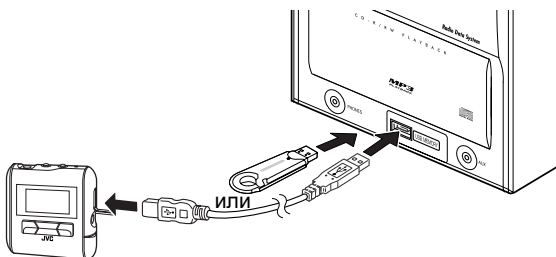

- Используйте кабель USB со штекером “серии А” в нижней части системы.
- При отключении устройства USB Memory или цифрового аудиоплеера убедитесь, что воспроизведение окончено, и система остановлена.

Воспроизведение звука на устройстве USB Memory или цифровом аудиоплеере

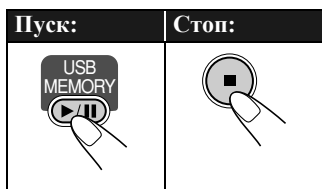

- На дисплее горит индикатор USB, если выбрано устройство USB MEMORY.

Выбор дорожки/группы*

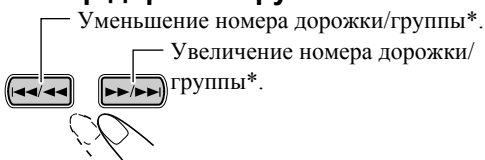

* Подробнее о выборе группы см. “Воспроизведение MP3” ниже.

Возобновление воспроизведения Audio CD/MP3/USB Memory/ цифрового аудиоплеера

При нажатии ■ во время воспроизведения модуль занесет в память позицию дорожки, где вы прекратили воспроизведение. Нажав CD ►/■ или USB MEMORY ►/■, можно возобновить воспроизведение с того места, в котором вы остановились.

Для включения/отмены возобновления воспроизведения



Если источником является CD или USB MEMORY...

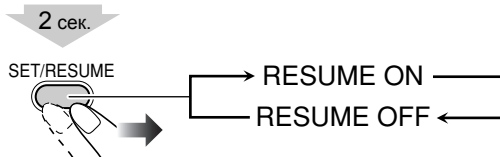

- Нажатие ▲ или отключение USB Memory/ЦАП приведет к стиранию места дорожки, в котором было остановлено воспроизведение.
- Для воспроизведения с первой дорожки при включенном возобновлении воспроизведения, дважды нажмите ■ во время воспроизведения, затем нажмите CD ►/■ или USB MEMORY ►/■.

Воспроизведение MP3

В зависимости от режима воспроизведения MP3, ◀◀/◀◀/▶▶/▶▶ или цифровые кнопки используются для выбора группы или дорожки.

Примеры:

Диск MP3 воспроизводится в режиме “GROUP”.

Индикатор GR (Группа)

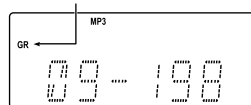

Общее число групп

Общее число дорожек

Вы можете изменить режим воспроизведения MP3 нажатием MP3 MODE.

- При каждом нажатии этой кнопки режим воспроизведения MP3 меняется следующим образом:

MP3 MODE



TRACK ↔ GROUP

- | | |
|---------------|---|
| TRACK: | <ul style="list-style-type: none"> • Выбираются только дорожки (группы игнорируются). • ◀◀/◀◀/▶▶/▶▶ и цифровые кнопки используются для выбора дорожки на MP3. |
| GROUP: | <ul style="list-style-type: none"> • Выбираются как группы, так и дорожки. • ◀◀/◀◀/▶▶/▶▶ и цифровые кнопки используются для выбора группы на MP3. • Цифровые кнопки используются для выбора дорожки в пределах группы. |

Воспроизведение с других устройств

Подключение других устройств

С помощью кабеля с мини-стерео разъемом (не входит в комплект) вы можете подключать устройства с разъемами выхода аналогового аудиосигнала, такие как цифровой аудиоплеер, телевизор и др.



Если на другом устройстве тип аудиовыхода не мини-стерео,

Используйте переходник для подключения кабеля с мини-стерео разъемом к разъему аудиовыхода на данном устройстве.

См. инструкции для этого устройства.

ВНИМАНИЕ!

- Не забудьте понизить громкость (“VOL-MIN”) перед тем, как подключать или отключать другие устройства.

Для настройки входного уровня громкости от других устройств

Имеется возможность настройки входного уровня громкости от подключенного оборудования, если входящий сигнал слишком слабый или слишком сильный.

- 1 Выберите AUX для источника.
- 2 Отрегулируйте входной уровень.

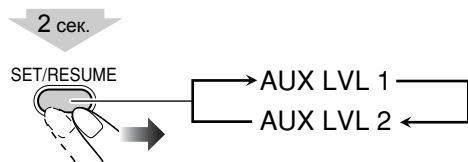

AUX LVL 1: Обычный входной уровень (настройка предприятия-изготовителя). Подходит для оборудования с низким выходным уровнем (таким, как портативное аудио-оборудование).

AUX LVL 2: Уменьшенный входной уровень. Подходит для оборудования с высоким выходным уровнем (таким, как DVD проигрыватель).

memo

- Если вы считаете, что выходной уровень подключенного оборудования слишком высокий, выберите AUX LVL2.

Быстрое подключение переносных устройств (QP Link)



При подключении другого оборудования, такого как цифровой аудиоплеер, к разъему AUX, и воспроизведении, источник автоматически изменяется на AUX.

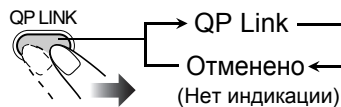

Индикатор QP Link загорается при включении QP Link.

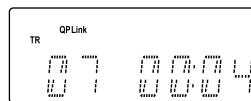

При включенном соединении QP Link...

- Если на разъем AUX подается аудиовход при включенной системе, источник автоматически переключается на AUX.
- Если на разъем AUX подается аудиовход, когда система находится в режиме ожидания, система автоматически включается и воспроизводит звук.
- При подаче аудиосигнала на разъем AUX изменить источник нельзя. Если нажать кнопку другого раз, индикатор QP Link мигнет несколько раз.

memo

- При включенном воспроизведении на портативном аудио-оборудовании, система QP Link может включить систему, даже если таймер самоотключения переведет систему в режим ожидания, или если вы переведете систему в режим ожидания. В этом случае, отключите соединение QP Link или прекратите воспроизведение на устройстве, подключенном к разъему AUX.
- Если подаваемый на разъем AUX сигнал аудиовхода слабый, источник может не переключиться на AUX.
- Источник может не переключиться на AUX в зависимости от содержимого музыки.
- Для переключения источника на AUX после включения и вывода звука с другого оборудования, такого как цифровой аудиоплеер, необходимо несколько секунд. Это происходит по причине обнаружения системой сигнала с другого оборудования.
- Система QP Link не работает, если индикация часов отключена в режиме ожидания.

Основные функции—Настройка звучания и других параметров

Пульт ДУ

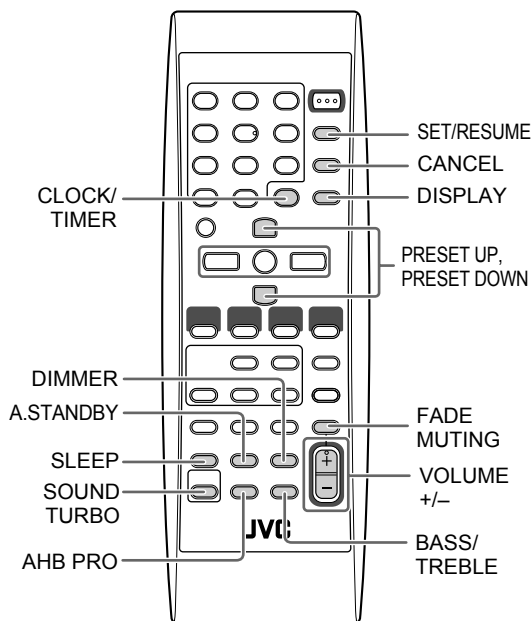

Настройка громкости

Вы можете настраивать уровень громкости в пределах от 0 (VOL-MIN) до 31 (VOL-MAX).

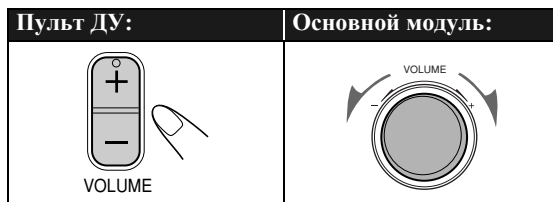

Для мгновенного снижения громкости



Для восстановления исходной громкости, снова нажмите данную кнопку или настройте громкость.

Настройка звучания

Усиление выразительности звучания—SOUND TURBO

Эта функция придает выразительность звучанию.

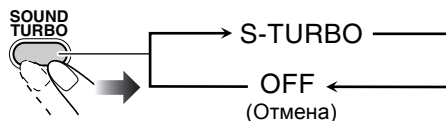

Усиление басов—AHB PRO

Усиление басов обеспечивает полное насыщенное воспроизведение басов при низкой громкости.

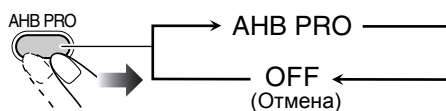

Основной модуль

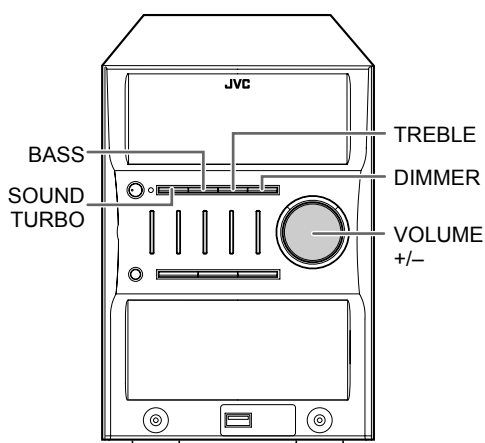

Настройка тональности—BASS/TREBLE

Настройка низких и высоких частот в диапазоне от 0 до +5.

Настройка низких частот



Настройка высоких частот



Вы также можете выполнить это же действие на системе. Если SOUND TURBO включено (ON), BASS/TREBLE отключено.

Изменение яркости дисплея—DIMMER

Вы можете уменьшить яркость дисплея.

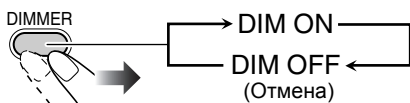

Настройка часов



Не настроив часы, вы не можете использовать ежесуточный таймер (см. стр. 22).

- Для выхода из режима настройки часов нажмите CLOCK/TIMER необходимое число раз.
- Для возврата к предыдущему шагу нажмите CANCEL.

1 Включите режим настройки часов.

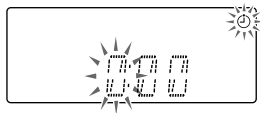

- Если вы уже настраивали часы, последовательно нажимайте кнопку до перехода в режим настройки часов (см. стр. 22).

2 Настройте час.

PRESET UP



PRESET DOWN

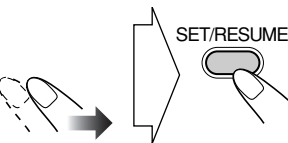

3 Настройте минуты.

PRESET UP



PRESET DOWN



SET/RESUME



Появится “CLOCK OK” и встроенные часы начнут отсчет времени.

Проверка времени при воспроизведении

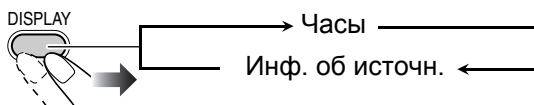

При сбое питания

Происходит сброс настройки часов на время “0:00.”
Необходимо настроить часы заново.

Автоматическое выключение питания



Автоматическое выключение системы после завершения воспроизведения— авто ожидание

Данная функция работает только в том случае, если источником является CD.

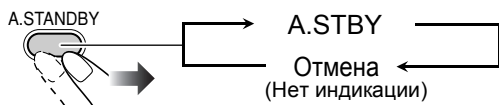

Если включен автоматический переход в режим ожидания, на дисплее горит индикатор A.STBY.

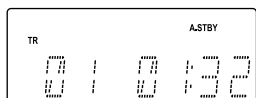

При завершении воспроизведения диска начинает мигать индикатор A.STBY.

Если в течение 3 минут после того, как индикатор начнет мигать, с диском не производится никаких операций, система автоматически отключается (в режим ожидания).

Выключение системы после заданного времени—Sleep Timer

1 Настройте время (в минутах).

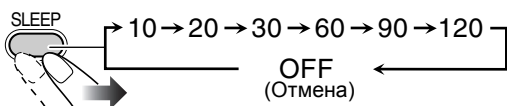

2 Дождитесь времени отключения.

Проверка времени, оставшегося до времени отключения

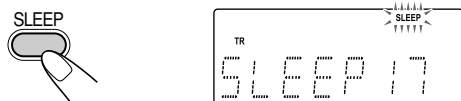

- При последовательном нажатии кнопки вы можете изменить время отключения.

Дополнительные функции радиоприемника

Пульт ДУ

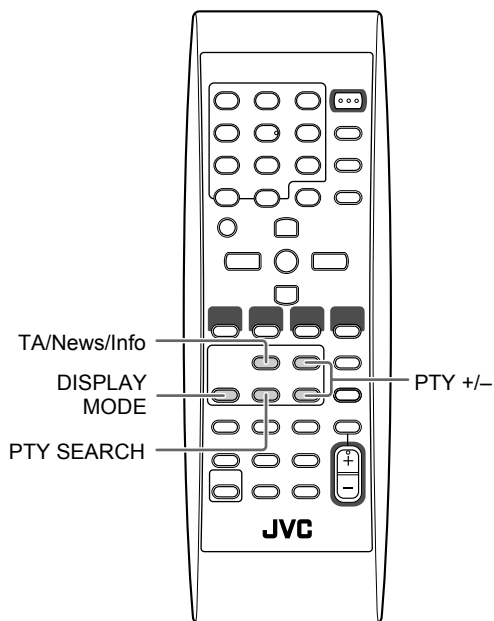

Чтобы отобразить информацию Системы радиоданных

При прослушивании FM-станции...

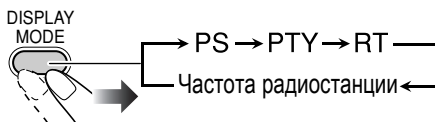

PS	Показывает название станции. Если сигнал отсутствует, появляется "NO PS".
PTY	Показывает тип транслируемой программы. Если сигнал отсутствует, появляется "NO PTY".
RT	Показывает передаваемые станцией текстовые сообщения. Если сигнал отсутствует, появляется "NO RT".

Прием FM-радиостанций с Системой радиоданных

Система радиоданных позволяет FM-радиостанциям передавать дополнительный сигнал одновременно с обычным программным сигналом.

- При настройке на FM-радиостанцию, предоставляющую услуги Системы радиоданных.

Эта система способна принимать следующие сигналы Системы радиоданных.

PS (Программная служба)	Показывает общеизвестные названия станций.
PTY (Тип программы)	Показывает типы транслируемых программ.
RT (Радиотекст)	Показывает передаваемые станцией текстовые сообщения.
Расширенное сетевое вещание	Предоставляет информацию о типах программ, транслируемых радиостанциями с Системой радиоданных различных сетей вещания.

Поиск программ по кодам PTY

Вы можете найти программу определенного типа среди сохраненных каналов (см. стр.10), указав коды PTY.

Для поиска программы по кодам PTY

1 При прослушивании FM-станции...

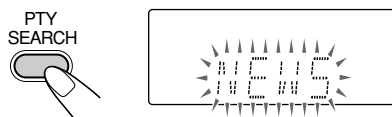

2 Выберите код PTY.

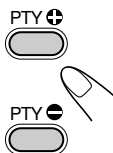

NEWS	↔	AFFAIRS	↔	INFO	↔	SPORT	↔	EDUCATE
↔	DRAMA	↔	CULTURE	↔	SCIENCE	↔	VARIED	
↔	POP M	↔	ROCK M	↔	EASY M	↔	LIGHT M	
↔	CLASSICS	↔	OTHER M	↔	WEATHER	↔	FINANCE	
↔	CHILDREN	↔	SOCIAL	↔	RELIGION	↔		
↔	PHONE IN	↔	TRAVEL	↔	LEISURE	↔	JAZZ	
↔	COUNTRY	↔	NATION M	↔	OLDIES	↔	FOLK M	
↔	DOCUMENT	↔	↔	↔	↔	↔	↔	↔

3 Начните поиск.

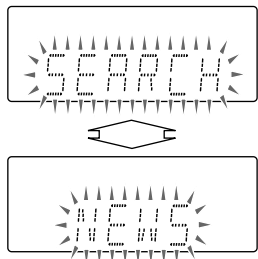

Пример: При выборе кода "NEWS"

Приемник осуществляет поиск среди 30 запрограммированных FM-станций, прекращает его при обнаружении искомой программы и настраивается на эту станцию.

- Если никаких программ не найдено, на дисплее поочередно появляется "NOT" и "FOUND".
- Для прекращения поиска можно в любой момент нажать PTY SEARCH.

Продолжение поиска после обнаружения одной из станций

Снова нажмите PTY SEARCH, когда на дисплее мигает индикация.

Временное автоматическое переключение на программу выбранного типа



Функция "Расширенное сетевое вещание" позволяет системе временно переключаться на запрограммированную FM-станцию, транслирующую программу выбранного вами типа (TA, NEWS или INFO).

- Эта функция работает только при прослушивании FM-станции, передающей требуемый тип сигнала.

При прослушивании FM-станции выберите одну из программ:

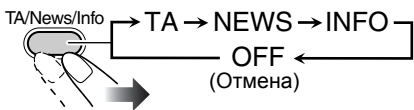

TA	Сообщения о местном транспортном потоке
NEWS	Новости
INFO	Программы с информацией по различным темам

Принцип работы функции "Расширенное сетевое вещание"

ВАРИАНТ 1

Если станция не транслирует выбранный вами тип программы

Система продолжает принимать текущую радиостанцию.



Когда станция начинает транслировать выбранный вами тип программы, система автоматически переключается на эту станцию. Начинает мигать индикатор TA/News/Info.



После завершения данной программы система переключается на предыдущую станцию, но эта функция не отключается (индикатор прекращает мигать и горит постоянным светом).

ВАРИАНТ 2

Если текущая станция транслирует выбранный вами тип программы

Начинает мигать индикатор TA/News/Info.



После завершения программы индикатор прекращает мигать (но функция остается включенной).

Дополнительные функции при работе с диском/USB Memory/ЦАП

Пульт ДУ

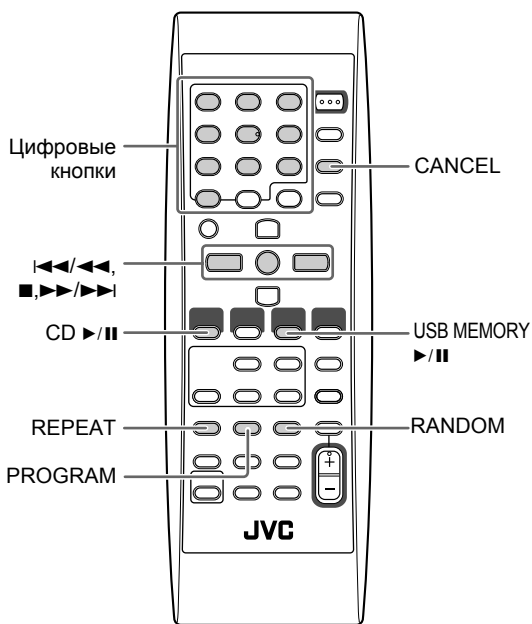

Основной модуль

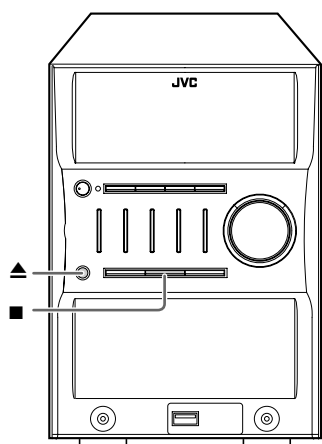

Программирование последовательности

воспроизведения—Функция Program



Перед началом воспроизведения вы можете запрограммировать последовательность воспроизведения дорожек (до 32).

- Программный режим может использоваться только в режиме MP3 TRACK.
- Вы можете повторить воспроизведение всех запрограммированных дорожек нажатием REPEAT.

1 Перед началом воспроизведения нажмите PROGRAM.

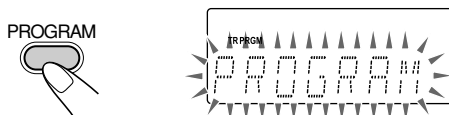

2 Выберите дорожки для воспроизведения в программном режиме.

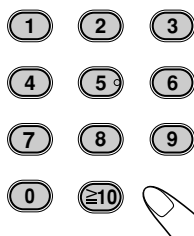

Примеры:

- Для выбора дорожки номер 5 нажмите 5.
- Для выбора дорожки номер 15, нажмите $\geq 10 \rightarrow 1 \rightarrow 5$.
- Для выбора дорожки номер 30, нажмите $\geq 10 \rightarrow 3 \rightarrow 0$.
- (Для источников звука MP3 с количеством дорожек 100 и более)
- Для выбора дорожки номер 125, нажмите ≥ 10 дважды $\rightarrow 1 \rightarrow 2 \rightarrow 5$.
- * Для количества дорожек до 99, вы можете нажать ≥ 10 дважды для возврата в состояние до нажатия ≥ 10 .

3 Для программирования остальных дорожек повторите пункт 2.

4 Начните воспроизведение.

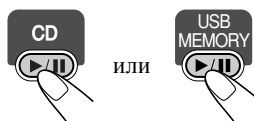

Выбранные дорожки будут воспроизводиться в запрограммированной последовательности.

Пропуск дорожки:	Пауза:	Стоп:
	 или Для выключения паузы нажать еще раз.	

- В программном режиме выбрать дорожки цифровыми кнопками нельзя.

Проверка программной последовательности

Когда на дисплее отображается индикатор PRGM и перед началом воспроизведения...

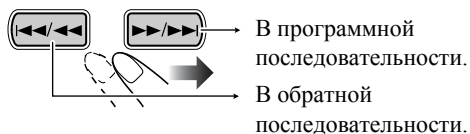

Изменение программы

Когда на дисплее отображается индикатор PRGM и перед началом воспроизведения...

Удаление последней позиции:	Удаление всей программы:
Добавление позиций в программу:	
Повторите шаг 2 на стр. 19.	

Выход из режима программного воспроизведения

Когда на дисплее отображается индикатор PRGM...



Нажатие ■ также отменяет программное воспроизведение.

- Во время программного воспроизведения (когда на дисплее отображается индикатор PRGM) вы не можете открывать лотки дисков. Если никакие операции не выполняются, программное воспроизведение отменяется, и вы можете открывать лотки дисков.

Произвольное воспроизведение — функция Random



Вы можете осуществить произвольное воспроизведение всех дорожек на выбранном диске, USB Memory или ЦАП.

- Вы можете повторить воспроизведение всех дорожек (ALL) нажатием REPEAT.

Нажмите **RANDOM**.



Начинается воспроизведение в произвольной последовательности.

- Если для MP3 выбран режим “GROUP” (ГРУППА). Режим будет отменен.

Произвольное воспроизведение завершается после воспроизведения всех дорожек.

Пропуск дорожки:	Пауза:	Стоп:
	 или Для выключения паузы нажать еще раз.	

- В режиме произвольного воспроизведения выбрать дорожки цифровыми кнопками нельзя.

Выход из режима произвольного воспроизведения

Когда на дисплее отображается индикатор RAND...



Повторное воспроизведение — функция Repeat

Включение режима повторного воспроизведения.

Для CD/MP3 (режим TRACK):

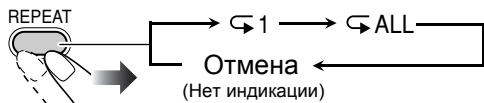

Для MP3 (режим GROUP):

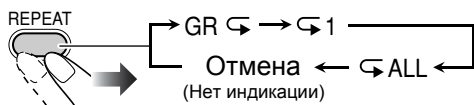



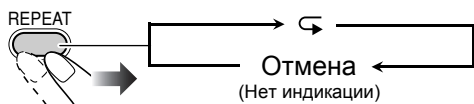

В программном режиме:

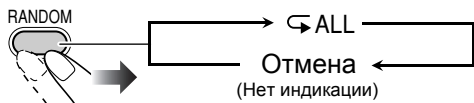

В режиме произвольного воспроизведения:



	Повтор текущей дорожки.
	Повтор всех дорожек текущей группы (только при воспроизведении MP3 в режиме “GROUP”).
	Повтор всех дорожек. (Выбирается в обычном и произвольном воспроизведении)
	Повтор программы.

Запрет извлечения диска — функция защиты от детей

Вы можете заблокировать лотки дисков, чтобы предотвратить извлечение вставленных дисков.

- Это возможно, когда система находится в режиме ожидания.

При закрытых лотках дисков...

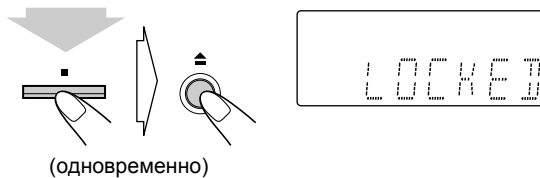

Для отмены функции блокировки, повторите эту процедуру.
На дисплее появится “UNLOCKED”.

Функции таймера

Пульт ДУ

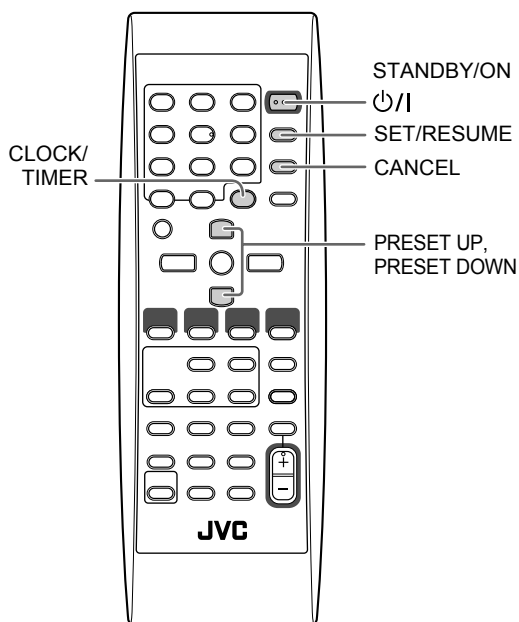

Настройка таймера



При помощи ежесуточного таймера вы можете просыпаться под музыку и пр.

- В памяти системы может храниться три значения ежесуточного таймера, но в один момент времени активируется только один ежесуточный таймер.
- Для выхода из режима настройки таймера нажмите CLOCK/TIMER необходимое число раз.
- Для исправления ввода в процессе настройки нажмите CANCEL. Вы можете вернуться к предыдущему пункту.

Принцип работы ежесуточного таймера

После настройки ежесуточного таймера на дисплее загорается индикатор таймера (☉) и индикатор номера таймера (1, 2 или 3). Ежесуточный таймер активируется ежедневно в одно и то же время, пока вы его не отключите или не включите другой ежесуточный таймер.

При наступлении времени включения

Система включается и начинается трансляция заданной радиостанции или воспроизведение заданного источника.

- При выборе “P ---” задается станция, транслировавшаяся в последний раз.
- При выборе “VOL ---” задается последнее используемое значение.
- Когда включен ежесуточный таймер, на дисплее мигает таймер (☉) и индикатор номера таймера (1, 2 или 3).
- Настройки таймера сохраняются в памяти, пока вы их не измените.
- После того, как ежесуточный таймер начал воспроизведение, вы можете изменить источник или настроить громкость, не отключая ежесуточный таймер.

- 1 Выберите один из режимов настройки таймера— Ежесуточный таймер 1, Ежесуточный таймер 2 или Ежесуточный таймер 3.**

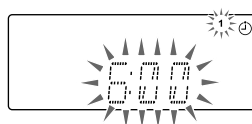
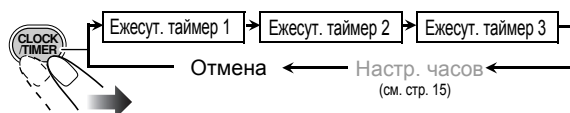

Пример: Включен режим настройки ежесуточного таймера 1

Продолжение...

2 Выполните настройку таймера.

- 1 Настройте время включения таймера в часах, затем в минутах.

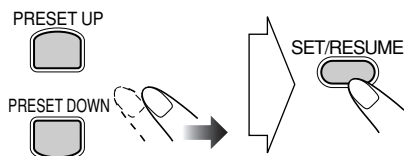

- 2 Настройте время отключения в часах, затем в минутах таким же образом.

- 3 Выберите источник воспроизводимого сигнала—“TUNER FM”, “TUNER AM”, “CD”, “AUX” или “USB”.

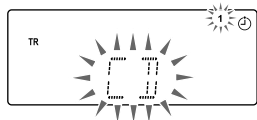
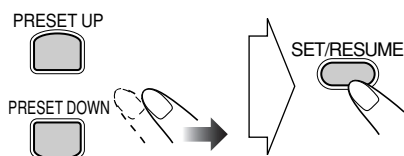

Для “TUNER FM” и “TUNER AM”: Выберите программный номер или “P ---” нажатием PRESET UP или PRESET DOWN, затем нажмите SET.

- 4 Настройте громкость.

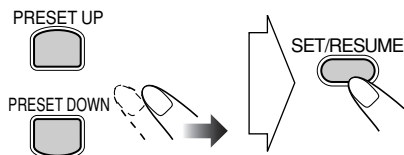

При выборе “VOL --” громкость настраивается на тот уровень, который был установлен до отключения питания.

3 Выключите систему (в режим ожидания), если вы настраивали таймер, когда система была включена.

STANDBY/ON

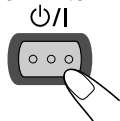

Выключение таймера после его настройки

Так как ежесуточный таймер включается ежедневно в одно и то же время, у вас может появиться необходимость время от времени его отключать.

1 Выберите таймер для отключения.

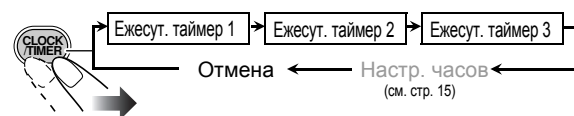

2 Выключите выбранный таймер.



Выключается индикатор номера данного ежесуточного таймера.

Для включения таймера обратно, повторите вышеуказанные действия и в пункте 2 нажмите...



Загорится индикатор номера данного ежесуточного таймера.

Дополнительные сведения о системе

Основные функции—

Воспроизведение (см. стр. 9-13)

Прослушивание радио:

- При сохранении радиостанции под используемым номером предыдущая радиостанция из памяти удаляется.
- При отсоединении шнура питания или сбое в питании хранящиеся в памяти настройки на радиостанции стираются через несколько дней. В этом случае следует заново выполнить настройку станций.

Воспроизведение диска/USB Memory/ЦАП:

- При использовании диска диаметром 8 см поместите его на внутренний круг лотка.
- Для этой системы не предусмотрено воспроизведение дисков, записанных в пакетном режиме.
- Воспроизведение дисков MP3
 - Для дисков MP3 требуется больше времени считывания, чем для обычных компакт-дисков CD. (Это зависит от сложности конфигурации групп/файлов.)
 - Некоторые файлы MP3 не воспроизводятся и пропускаются. Это связано с процессом и условиями записи данных файлов.
 - При создании дисков MP3 используйте формат ISO 9660 уровня 1 или 2.
 - Эта система воспроизводит файлы MP3 с расширением <mp3> (при любом сочетании строчных/заглавных букв).
 - Некоторые символы и значки на дисплее отображаются некорректно. Максимальное число разрядов символов, отображаемых на дисплее, составляет 32 (без кода расширения) для файлов и 30 тегов ID3.
 - При создании файлов MP3 рекомендуется использовать частоту дискретизации 44,1 кГц и скорость передачи данных 128 кбит/с.
 - Эта система способна распознавать до 500 дорожек и 200 групп на диске MP3 и 999 дорожек и 250 групп в USB Memory. Диски с большим числом дорожек или групп не распознаются.
 - Последовательность воспроизведения дорожек на диске MP3 может отличаться от последовательности, назначенной при записи диска. Если каталог не содержит дорожек MP3, то они игнорируются.

Конфигурация групп/дорожек на MP3

Система воспроизводит дорожки MP3 следующим образом.

Последовательность воспроизведения на рисунке относится к дорожкам MP3 на диске.

Дорожки MP3 в USB Memory или ЦАП могут воспроизводиться иначе.

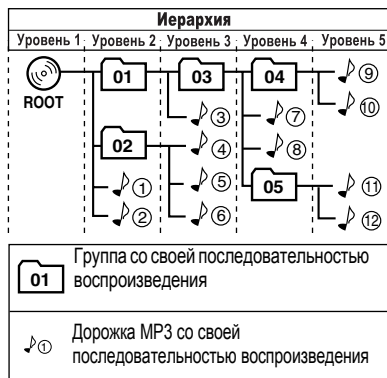

Быстрое подключение переносных устройств (QP Link)

- Система запоминает состояние включения/выключения системы QP Link даже при включении или отключении шнура питания.
- При останове других источников, таких как цифровой аудиоплеер, источником остается AUX.

Основные функции—Настройка звучания и других параметров (см. стр. 14-16)

Настройка громкости:

- Не забудьте понизить громкость перед тем, как подключить или надеть наушники.

Настройка звучания:

- Эта функция также влияет на звучание в наушниках.
- Одновременное использование функций SOUND TURBO и АНВ PRO не предусмотрено.

Настройка часов:

- Если часы не настроены, на дисплее мигает “0:00”.
- Часы могут отставать или спешить на 1–2 минуты в месяц. В этом случае следует выполнить корректировку.

Автоматическое отключение питания:

- Режим авто ожидания невозможно отменить путем выполнения следующих операций.
 - Изменение яркости дисплея.
 - Настройка громкости.
 - Настройка звучания.

Дополнительные функции радиоприемника (см. стр. 17-18)

Описание кодов РТУ

- NEWS:** Новости
- AFFAIRS:** Текущие программы с дополнительными новостями или общественными событиями
- INFO:** Программы по медицинскому обслуживанию, прогнозы погоды и т.д.
- SPORT:** Спортивные события
- EDUCATE:** Образовательные программы
- DRAMA:** Радиопостановки
- CULTURE:** Программы, посвященные национальной или региональной культуре
- SCIENCE:** Программы, посвященные естественным наукам и технологии
- VARIED:** Другие программы, например, комедии или церемонии
- POP M:** Поп-музыка
- ROCK M:** Рок-музыка
- EASY M:** Дорожная музыка (обычно называется “легкая музыка”)
- LIGHT M:** Легкая музыка
- CLASSICS:** Классическая музыка
- OTHER M:** Другая музыка
- WEATHER:** Информация о погоде
- FINANCE:** Отчеты по коммерции, торговле, фондовому рынку и т.д.
- CHILDREN:** Развлекательные программы для детей
- SOCIAL:** Программы, освещающие общественную деятельность
- RELIGION:** Программы, посвященные вопросам веры или убеждений, или природе существования, или нравственности

- PHONE IN:** Программы, в которых слушатели могут выражать свое мнение +либо по телефону, либо публично
- TRAVEL:** Программы о туристических местах, турах, идеях и возможностях для путешественников
- LEISURE:** Программы об отдыхе, например, о садоводстве, кулинарии, рыбалке и т.д.
- JAZZ:** Джазовая музыка
- COUNTRY:** Музыка в стиле "кантри"
- NATION M:** Текущая популярная музыка из другого национального региона, на языке этого региона
- OLDIES:** Классическая поп-музыка
- FOLK M:** Фольклорная музыка
- DOCUMENT:** Программы, посвященные обзору текущих дел, представленные в стиле расследования

Дополнительные функции при работе с диском/ USB Memory/ЦАП(см. стр. 19-21)

Программирование последовательности воспроизведения—Функция Program:

- При попытке программирования 33-й дорожки на дисплее появляется "FULL".
- В процессе программирования... Ввод игнорируется при попытке ввода номера элемента, отсутствующего на диске (например, выбора дорожки 14 на диске с 12 дорожками).

Функции таймера (см. стр. 22-23)

- При отсоединении шнура питания или сбое в питании хранящиеся происходит сброс настройки таймера. В этом случае необходимо сначала настроить часы, а затем таймер.
- При настройке таймера самоотключения после того, как ежесуточный таймер начал воспроизведение заданного источника, ежесуточный таймер отключается.

Прочее

Следующие настройки сохраняются в памяти системы в течение двух или трех дней даже при отключенном шнуре питания. Настройки сбрасываются на заводские настройки по истечении нескольких дней; в данном случае их необходимо ввести заново. Хранящиеся в памяти настройки на радиостанции, громкость, BASS/TREBLE, AHB PRO, SOUND TURBO, AUX LEVEL, QP Link и таймер.

Демонтаж решеток колонок

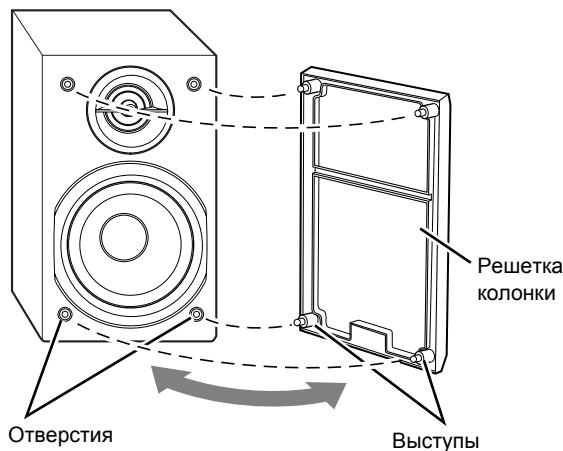

Устранение неисправностей

При возникновении неисправности в системе, прежде чем обращаться в службу сервиса, попытайтесь ее устранить с использованием приведенной здесь информации.

Общие неисправности:

В процессе настройки происходит выход из данного режима до завершения настройки.

⇒ Время настройки ограничено. Повторите данную процедуру еще раз.

Функции не работают.

⇒ Произошел сбой встроенного микропроцессора, вызванный внешней электрической помехой. Отсоедините шнур питания от сети и снова подсоедините.

Не работает пульт ДУ.

⇒ Между пультом ДУ и датчиком ДУ на устройстве имеется препятствие.

⇒ Направьте пульт на датчик ДУ, расположенный на передней панели.

⇒ Сигнал не доходит до датчика ДУ. Подойдите ближе к системе.

⇒ Разряжены батареи.

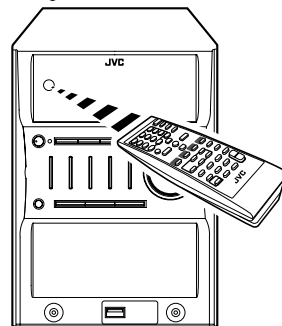

Не производится вывод звука через колонки.

⇒ Колонки подключены неправильно или неплотный контакт в соединениях (см. стр. 7).

⇒ Подключены наушники (см. стр. 9).

Система не выключается.

⇒ Включена система QP Link(см. стр. 13).

Функции радиоприемника:

Высокий уровень помех приема радиосигнала (см. стр. 4-6).

⇒ Антенные соединения подключены неправильно или неплотный контакт в соединениях.

⇒ Рамочная антенна AM находится слишком близко к системе.

⇒ Антенна FM не вытянута и не ориентирована должным образом.

Функции проигрывателя:

Не включается воспроизведение диска.

⇒ Диск вставлен наоборот. Вставьте диск стороной с этикеткой вверх.

Прерывистое звучание.

⇒ Диск поцарапан или загрязнен.

Лоток диск не открывается или не закрывается.

⇒ Шнур питания не подсоединен к сети.

⇒ Включена функция защиты от детей (см. стр. 21).

Функции таймера:

Ежесуточный таймер не работает.

⇒ Система включена при наступлении времени включения. Таймер начинает работать только при выключенной системе.

Обслуживание системы

Для обеспечения оптимального функционирования системы следите за чистотой дисков и механизмов.

Порядок обращения с дисками

- При извлечении диска из коробки держите его за края, аккуратно нажимая на выступ в центре.
- Не прикасайтесь к блестящей поверхности диска и не сгибайте его.
- Для предотвращения деформации дисков возвращайте их в коробки после использования.
- Соблюдайте осторожность, чтобы не поцарапать поверхность диска.
- Не допускайте воздействия на диски прямых солнечных лучей, чрезмерной температуры и влажности.

Чистка диска:

Протирайте диски мягкой тканью прямыми движениями в направлении от центра к краю.

Чистка системы

- Загрязнения следует удалять мягкой тканью. При значительном загрязнении системы протрите ее тканью, смоченной в водном растворе нейтрального моющего средства, затем протрите сухой тканью.
- Во избежание снижения качества функционирования системы, ее повреждения или обесцвечивания корпуса, соблюдайте следующие меры предосторожности:
 - НЕ протирайте жесткой тканью.
 - НЕ прилагайте чрезмерные усилия при чистке.
 - НЕ протирайте растворителем и бензином.
 - НЕ используйте летучие вещества, такие как инсектициды.
 - НЕ допускайте длительного контакта с пластиковыми и резиновыми предметами.

Технические характеристики

Секция усилителя

Выходная мощность: 80 Вт на канал, мин. RMS, вводимая в 6 Ω при частоте 1 кГц, коэффициент искажения гармоник не более 10%. (IEC268-3)

Колонки/импеданс: 6 Ω – 16 Ω

Аудиовход

AUX

Входная чувствительность/импеданс:

УРОВЕНЬ 1: 150 мВ/47 кΩ

УРОВЕНЬ 2: 500 мВ/47 кΩ

USB: версия 1.1

Секция тюнера

Диапазон FM: 87,50 МГц – 108,00 МГц

Диапазон AM (MW): 522 кГц – 1 629 кГц

Секция CD-проигрывателя

Динамический диапазон: 85 дБ

Отношение сигнал-шум: 85 дБ

Коэффициент детонации: Ниже изм. величины

Общие характеристики

Требования к питанию: перем. ток 230 В[~], 50 Гц

Потребляемая мощность: 145 Вт (в режиме эксплуатации)

20 Вт (в режиме ожидания)

0,9 Вт (в режиме ожидания и выключенном дисплее)

Габариты (прибл.): 175 мм × 246 мм × 415 мм (Ш/В/Г)

Вес (прибл.): 6,2 кг

Колонки

Тип: 2-канальное рефлексирование низких частот

Модули колонок: Динамик низких частот:

диффузор 12 см × 1

Динамик высоких частот:

диффузор 4 см × 1

Импеданс: 6 Ω

Габариты (прибл.): 145 мм × 246 мм × 212 мм (Ш/В/Г)

Вес (прибл.): 2,2 кг каждая

Комплект принадлежности

См. стр. 4.

Конструкция и технические характеристики могут изменяться без уведомления.

Указатель ●●●●●●●●●●

Функции кнопок и элементов управления - см. указанные страницы.

Пульт ДУ

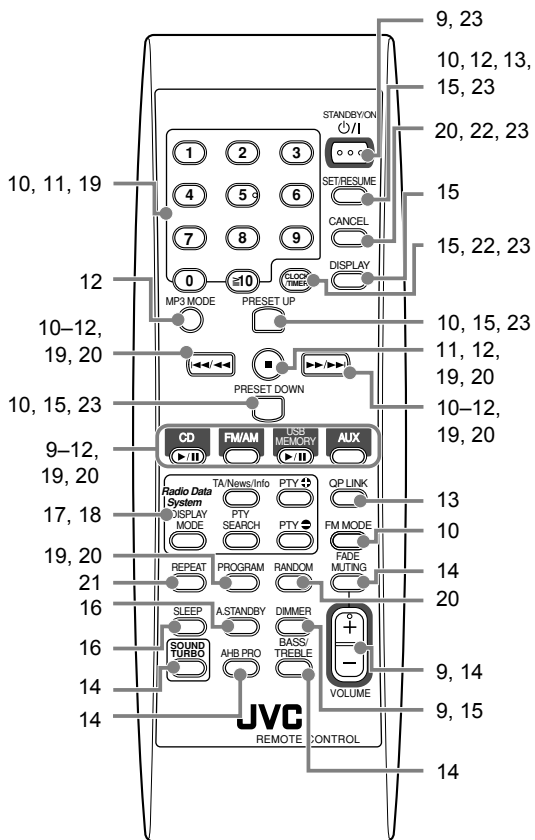

Основной модуль

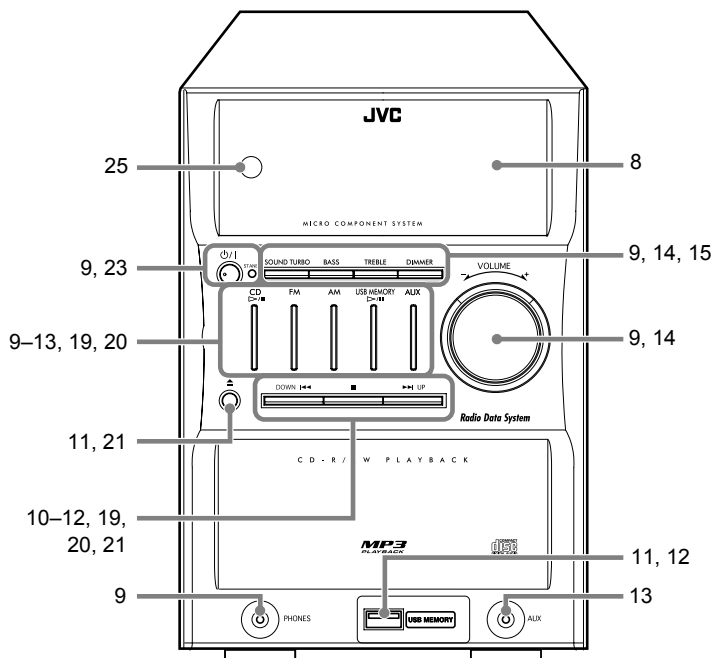

Spis treści



Wprowadzenie	2
Uwagi wstępne.....	2
O podręczniku.....	3
Przygotowania	4
Krok 1: Rozpakowanie	4
Krok 2: Przygotowanie pilota.....	4
Krok 3: Podłączenia.....	5
Przed rozpoczęciem obsługi systemu	8
Często wykonywane operacje—Odtwarzanie	9
Słuchanie radia.....	10
Odtwarzanie płyty.....	11
Odtwarzanie z pamięci USB lub cyfrowego odtwarzacza audio.....	11
Odtwarzanie z urządzeń zewnętrznych	13
Quick Portable Link (QP Link)	13
Często wykonywane operacje —Dźwięk i inne ustawienia	14
Regulacja głośności	14
Regulacja dźwięku.....	14
Zmiana jasności wyświetlacza—DIMMER	15
Ustawianie zegara.....	15
Automatyczne wyłączanie zasilania	16
Zawansowana obsługa radia	17
Odbieranie stacji FM z Radio Data System.....	17
Szukanie programu przez kody PTY	17
Chwilowe przełączenie na program wybrany przez użytkownika	18
Zaawansowana obsługa płyt/pamięci USB/DAP ...	19
Programowanie kolejności odtwarzania —Odtwarzanie programowalne	19
Odtwarzanie w przypadkowej kolejności —Odtwarzanie losowe.....	20
Powtarzanie odtwarzania—Odtwarzanie powtarzane	21
Zabezpieczenie płyty przed wyjęciem —Blokada przed dziećmi.....	21
Obsługa timera	22
Ustawianie timera	22
Informacje dodatkowe	24
Dodatkowe informacje o systemie.....	24
Rozwiązywanie problemów.....	25
Konserwacja	26
Dane techniczne.....	26
Spis części.....	27

Wprowadzenie

Dziękujemy za zakupienie systemu muzycznego mikro JVC.

Mamy nadzieję, że będzie on wartościowym dodatkiem do Twojego domu, służąc przez wiele lat.

Prosimy koniecznie przeczytać uważnie instrukcję obsługi przed uruchomieniem nowego zestawu stereofonicznego.

Znajdziesz w niej wszystkie informacje potrzebne do podłączenia i uruchomienia systemu.

Jeżeli będziesz miał pytania niewyjaśnione w instrukcji, zwróć się do sprzedawcy.

Uwagi wstępne

Instalacja

- Urządzenie należy ustawić na płaskiej powierzchni, w suchym i nie za ciepłym ani nie za zimnym otoczeniu— od 5°C do 35°C.
- Zainstaluj urządzenie w miejscu, gdzie będzie zapewniona odpowiednia wentylacja, aby wydzielane ciepło nie gromadziło się w jego wnętrzu.



NIE WOLNO ustawiać urządzenia w pobliżu grzejników, w miejscach narażonych na działanie promieni słonecznych, kurzu i wibracji.

- Pozostaw odpowiednią ilość miejsca pomiędzy urządzeniem a odbiornikiem telewizyjnym.
- Głośniki należy ustawić w takiej odległości od odbiornika telewizyjnego, by nie powodowały zakłóceń.

Źródła zasilania

- Podczas wyciągania wtyczki z gniazdka ściennego zawsze ciągnij za wtyczkę, nigdy za kabel zasilania.



NIE WOLNO chwytać kabla zasilania mokrymi rękami.

Skroplona para

Para wodna może osadzać się na soczewkach znajdujących się wewnątrz urządzenia w następujących przypadkach:

- Po uruchomieniu ogrzewania w pomieszczeniu
- W wilgotnym pomieszczeniu
- Po przeniesieniu urządzenia z zimnego do gorącego pomieszczenia

Może to spowodować niewłaściwe działanie urządzenia.

W takim przypadku pozostaw je włączone przez kilka godzin, aż wilgoć wyparuje, odłącz kabel zasilania z gniazdka, a następnie podłącz go ponownie.

Wewnętrzne ciepło

- Na tylnym panelu zainstalowany jest wiatrak przeciwdziałający nagrzewaniu się wnętrza urządzenia (patrz strona G-4).

Dla bezpieczeństwa:

- Upewnij się, że urządzenie znajduje się w otoczeniu dobrze wentylowanym. Zła wentylacja może spowodować przegrzanie i uszkodzenie systemu.
- NIE zakrywaj wentylatora i otworów wentylacyjnych. Jeżeli zostaną zablokowane gazetą lub szmatką, ciepło może nie móc wydostać się z wnętrza urządzenia.



Inne

- Jeżeli do wnętrza urządzenia dostanie się metalowy przedmiot lub płyn, należy je odłączyć od zasilania i przed ponownym podłączeniem skontaktować się ze sprzedawcą.



NIE WOLNO rozkręcać urządzenia, gdyż wewnątrz nie ma żadnych części, które mogłyby być naprawiane przez użytkownika.



- Jeżeli nie zamierzasz używać sprzętu przez dłuższy czas, odłącz kabel zasilania z gniazdka ściennego.

Jeżeli urządzenie zacznie funkcjonować niewłaściwie, odłącz kabel zasilania i skontaktuj się ze sprzedawcą.

O podręczniku

Staraliśmy się, aby podręcznik był prosty i łatwy do zrozumienia:

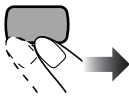
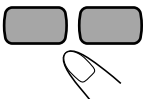
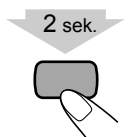
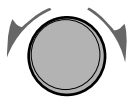
- Operacje związane z przyciskami i pokrętkami opisane są w sposób podany w poniższej tabeli. Podręcznik, w większości przypadków wyjaśnia obsługę urządzenia z wykorzystaniem przycisków znajdujących się na pilocie; jeżeli przyciski na pilocie i na panelu urządzenia mają takie same (bądź podobne) nazwy i oznaczenia, można używać ich do wykonywania tych samych czynności.
- **Niektóre wskazówki i uwagi nie są wyjaśniane w danym rozdziale, ale w sekcjach “Dodatkowe informacje o systemie” oraz “Rozwiązywanie problemów”.** Jeżeli chcesz wiedzieć więcej o danej funkcji, lub jeżeli masz wątpliwości, przejdź do tych rozdziałów a na pewno znajdziesz odpowiedź.

	Oznacza naciśnięcie przycisku na krótco .
	Oznacza naciśnięcie przycisku na krótco i kilka razy , aż do wybrania odpowiedniej opcji.
	Oznacza naciśnięcie jednego z przycisków.
	Oznacza, że należy nacisnąć i przytrzymać przycisk przez podany okres czasu. <ul style="list-style-type: none"> • Liczba wewnątrz strzałki oznacza czas przyciśnięcia (w tym przykładzie: 2 sekundy). • Jeżeli wewnątrz strzałki nie ma liczby, należy nacisnąć przycisk i trzymać aż do zakończenia procedury lub aż do uzyskania odpowiedniego rezultatu.
	Oznacza, że pokrętko należy obrócić w podanym kierunku/-ach.
	Oznacza, że dana operacja jest możliwa tylko za pomocą pilota.
	Oznacza, że dana operacja jest możliwa tylko za pomocą przycisków znajdujących się na urządzeniu.

Przygotowania

Krok 1: Rozpakuj pakunek i sprawdź wszystkie elementy.

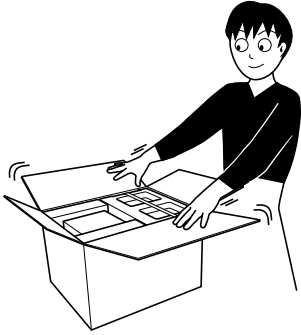

Krok 1: Rozpakowanie

Po rozpakowaniu upewnij się czy w zestawie znajdują się wszystkie poniżej podane akcesoria. W nawiasach podano ilość sztuk każdego z elementów.

- Antena FM (1)
- Antena ramowa AM (1)
- Pilot (1)
- Baterie (2)

Jeżeli czegoś brakuje, niezwłocznie skontaktuj się ze sprzedawcą.

Krok 2: Przygotuj pilota.

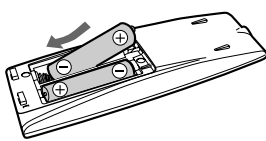

Krok 2: Przygotowanie pilota

Włóż baterie do pilota uważając na bieguny (+ i -).

1

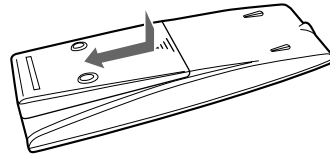

2

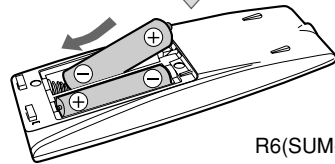

R6(SUM-3)/AA(15F)

3

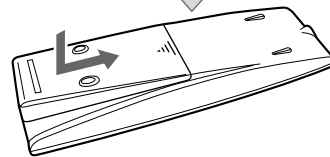

Krok 3: Podłącz komponenty: anteny AM/FM, głośniki itd. (patrz strony 5 do 7).

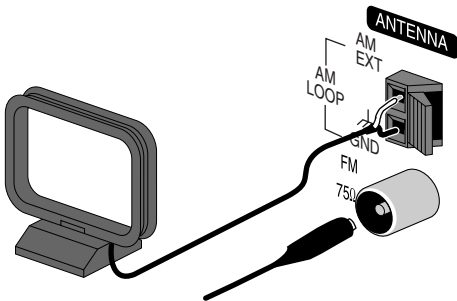

Na końcu podłącz kabel zasilania.
Teraz można włączyć urządzenie.



- NIE WOLNO używać baterii starych razem z nowymi.
- NIE WOLNO używać razem różnych typów baterii.
- NIE WOLNO wystawiać baterii na działanie ciepła lub płomieni.
- NIE WOLNO zostawiać baterii w pilocie, jeżeli nie zamierzasz używać go przez dłuższy czas. Może to spowodować ich wyciek i uszkodzenie pilota.

Krok 3: Podłączenia

Jeżeli potrzebujesz dalszych informacji, patrz strona 7.

Dalsze informacje dotyczące podłączania urządzeń zewnętrznych, patrz strona 13.

Poniższe ilustracje wejść/wyjść są typowymi przykładami.
Podczas podłączania urządzeń zewnętrznych, zajrzyj także do ich instrukcji obsługi, ponieważ nazwy gniazd mogą być inne od podanych.

Przed rozpoczęciem podłączania, wyłącz zasilanie wszystkich urządzeń.

Dla lepszego odbioru FM/AM

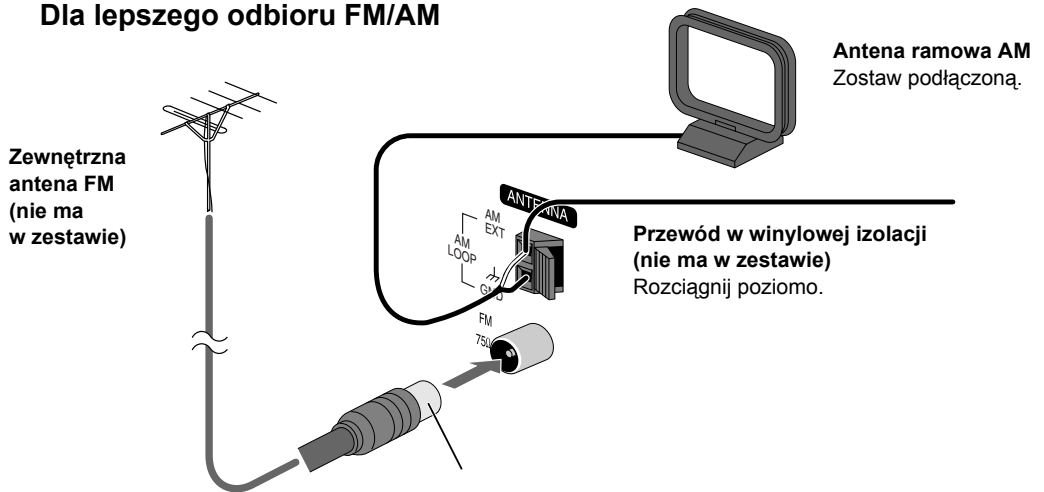

Odłącz dostarczoną antenę FM i podłącz zewnętrzną antenę FM, przy pomocy kabla 75 Ω z wtykiem koncentrycznym (IEC lub DIN45325).

Do gniazdka zasilania
Wtyczkę zasilania można podłączyć tylko po wykonaniu wszystkich innych połączeń.

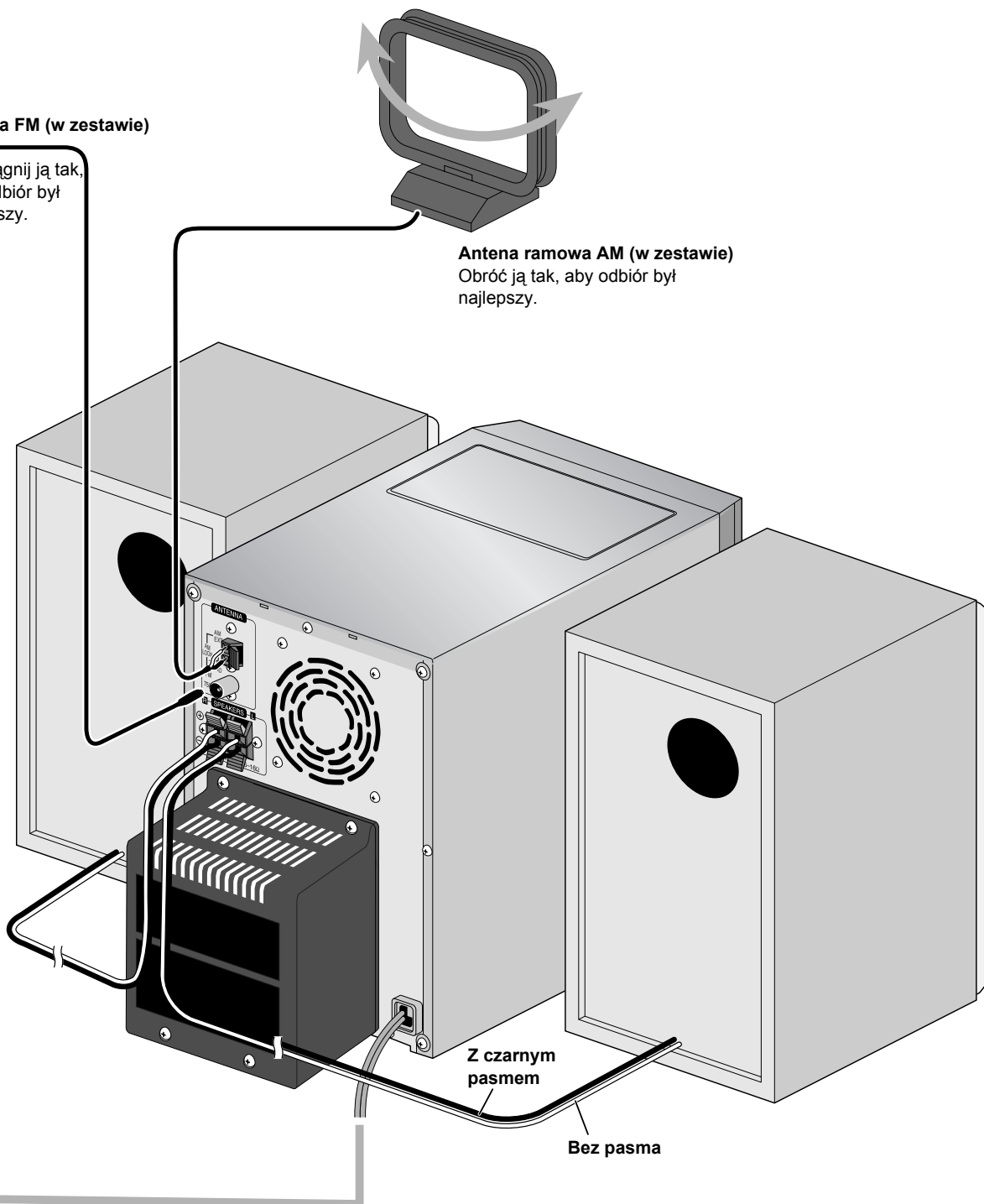

Montaż i podłączenie anteny ramowej AM

Montaż anteny ramowej AM

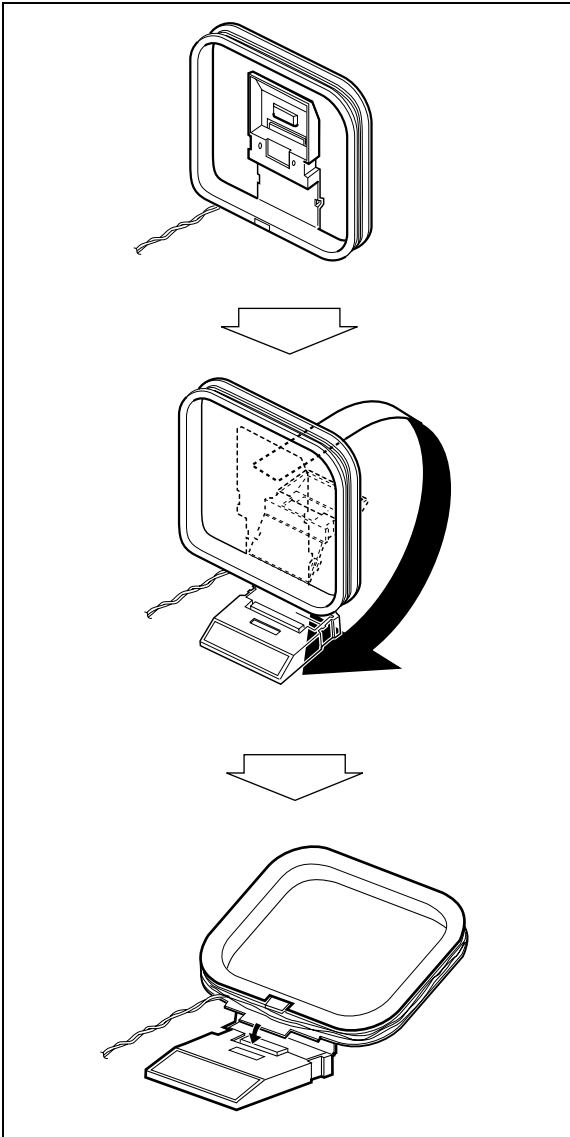

Podłączenie anteny ramowej AM

Uważaj, aby podłączyć kabel prawidłowo: Biały koniec do AM EXT, czarny do GND.

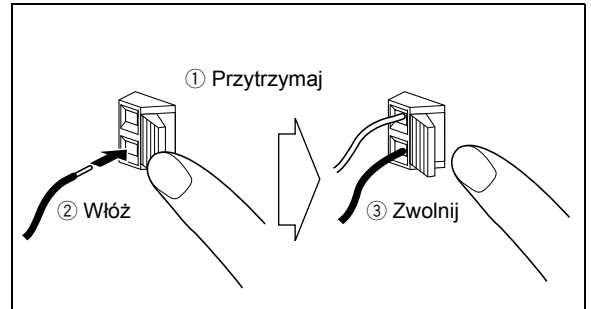

- Jeżeli przewody anteny ramowej AM lub głośnikowe znajdują się w winylowej izolacji, usuń jej niewielki odcinek na końcu każdego z nich.
- Należy uważać, aby styki anteny nie dotykały żadnych innych złączy, kabli połączeniowych lub zasilania. Anteny powinny znajdować się także z dala od metalowych części systemu, kabli połączeniowych i zasilania. Może to spowodować pogorszenie się odbioru.

Podłączenie kabli głośników

Upewnij się, czy oba głośniki są podłączone prawidłowo i pewnie.

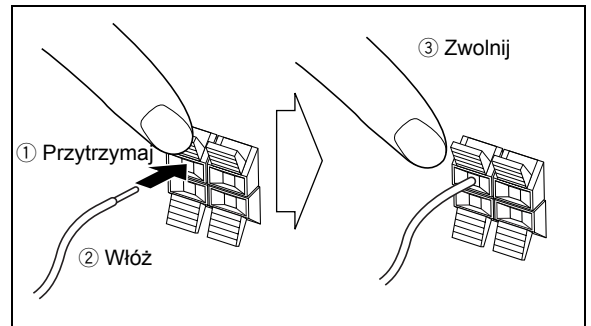

Podczas podłączania kabli głośników, dopasuj polaryzacje styków głośnikowych: Kabel z czarnym pasmem podłącz do (-), kabel bez pasma do (+).



- Do żadnego z gniazd NIE WOLNO podłączać więcej niż jednego głośnika.
- NIE pozwól, aby przewody kabli głośników stykały się z metalowymi częściami urządzenia.

Przed rozpoczęciem obsługi systemu

Podczas obsługi systemu informacje podawane na wyświetlaczu są bardzo pomocne. Przed rozpoczęciem obsługi systemu, zapoznaj się z nimi oraz z tym jak są wyświetlane.

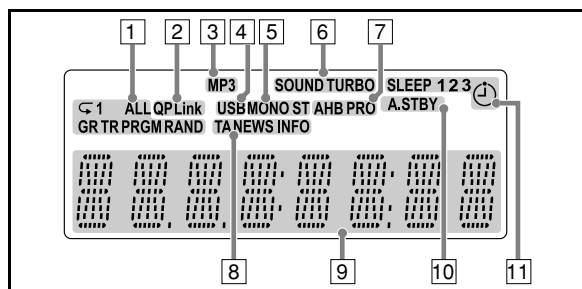

Informacje podawane na głównym wyświetlaczu

- Podczas słuchania radia:
 - ST: Pasma (FM) i Częstotliwość (103.50)
- Gdy wybrano AUX:
 - AUX: Nazwa źródła
- Podczas odtwarzania płyty CD:
 - TR: Numer utworu (01) i Uplywający czas odtwarzania (0:17)
- Podczas odtwarzania MP3*:
 - MP3 TR: Numer bieżącego utworu (001) i Uplywający czas odtwarzania (0:25)
- Gdy wybrano USB MEMORY:
 - MP3 USB TR: Numer bieżącego utworu (001) i Uplywający czas odtwarzania (0:45)
- Podczas gdy płyta jest zatrzymana:
 - CD: Całkowita ilość utworów (16) i Całkowity czas odtwarzania (59:44)
- W trybie "TRACK":
 - MP3 TR: Całkowita ilość utworów (198) i STOP
- W trybie "GROUP":
 - MP3 GR: Całkowita ilość grup (09) i Całkowita ilość utworów (198)

* Podczas uruchamiania odtwarzania płyty MP3, przed ukazaniem się upływającego czasu odtwarzania pojawia się numer utworu, nazwa utworu (oraz ID3 Tag).

- 1 Wskaźniki trybu odtwarzania
 - RAND (odtwarzanie losowe): Zapala się, gdy włączone jest odtwarzanie losowe.
 - PRGM (program): Zapala się, gdy włączone jest odtwarzanie programowalne.
 - ↺ : Zapala się, gdy włączony jest tryb powtarzania.
 - 1: Powtarzanie utworu.
 - ALL: Powtarzanie wszystkich utworów.
 - GR: Powtarzanie wszystkich utworów z wybranej grupy (tylko MP3).
- 2 Wskaźnik QP Link
 - Zapala się, gdy funkcja QP Link jest włączona.
- 3 Wskaźnik MP3
 - Zapala się, gdy zostanie rozpoznane źródło MP3.
- 4 Wskaźnik USB
 - Zapala się, gdy wybrano USB MEMORY.
- 5 Wskaźniki odbioru FM
 - MONO: Zapala się, gdy aktywowano tryb monofoniczny FM.
 - ST (stereo): Zapala się, gdy zostanie odebrana wystarczająco silna stacja FM stereo.
- 6 Wskaźnik SOUND TURBO
 - Zapala się, gdy aktywowano SOUND TURBO (patrz strona 14).
- 7 Wskaźnik AHB PRO (Active Hyper Bass Pro)
 - Zapala się, gdy AHB PRO jest włączony.
- 8 Wskaźnik TA/typ programu (PTY)
 - TA/News/Info: Zapala się, aby podać aktualnie wybrany typ programu dla PTY.
 - TA/News/Info: Miga, gdy przy pomocy PTY został automatycznie odebrany program.
- 9 Główny wyświetlacz
- 10 Wskaźnik A.STBY(Auto Standby)
 - Zapala się, gdy funkcja Auto Standby jest włączona.
 - Miga, gdy odtwarzanie płyty zostało zatrzymane przez Auto Standby.
- 11 Wskaźniki timera
 - ☉ : Świecą się, gdy timer dzienny jest w trybie oczekiwania; miga, gdy działa.
 - 1/2/3: Zapala się, gdy timer dzienny (1, 2, lub 3) jest ustawiony, miga podczas ustawiania lub działania.
 - SLEEP: Zapala się, gdy timer zasypiania jest włączony.

Często wykonywane operacje—Odtwarzanie

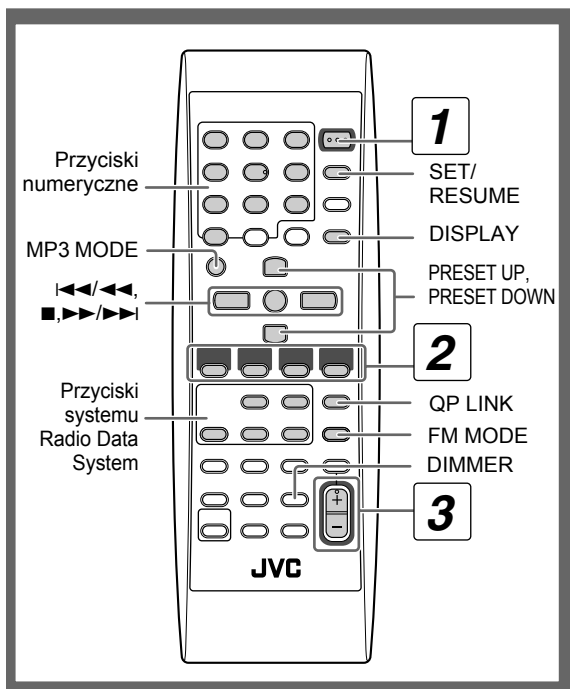

1

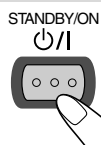

2

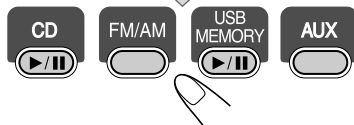

3

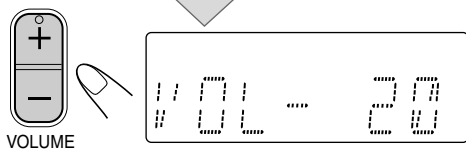

4



1 Włącz zasilanie.

Kontrolka STANDBY na urządzeniu wyłącza się.

- System można także uruchomić naciskając jeden z przycisków wyboru źródła, zamiast przycisku STANDBY/ON .

2 Wybierz źródło.

Odtwarzanie rozpoczyna się automatycznie, jeżeli wybrane źródło dźwięku jest przygotowane.

- Jeżeli wybrane jest AUX, rozpocznij odtwarzanie na podłączonym sprzęcie.

3 Wyreguluj głośność.

4 Obsługa źródła dźwięku jest opisana w dalszych sekcjach.

Wyłączanie systemu (do stanu gotowości)

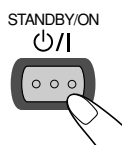

Kontrolka STANDBY na urządzeniu zapala się.

- W stanie gotowości urządzenie pobiera niewielką ilość energii.

Aby wyłączyć wskazanie zegara, w celu oszczędzania energii

Przy wyłączonym systemie...



- Naciśnij ponownie ten przycisk, aby wyświetlić wskazanie zegara.

Aby podczas słuchania nie przeszkadzać innym

Do gniazda PHONES podłącz parę słuchawek. Przez głośniki nie będzie się wydobywać dźwięk. Przed podłączeniem lub założeniem słuchawek, należy zmniejszyć głośność.

- Odłączenie słuchawek spowoduje aktywację głośników.

NIE WOLNO wyłączać urządzenia (do stanu gotowości) z głośnością ustawioną na bardzo wysokim poziomie, niespodziewane uderzenie dźwięku przy ponownym włączeniu urządzenia lub odtwarzania może spowodować uszkodzenie słuchu, głośników i/lub słuchawek.



Słuchanie radia

Wybieranie pasma (FM lub AM)



Możesz wykonać tę operację również przy użyciu przycisków FM i AM na urządzeniu.

Dostrajanie stacji

Gdy wybrano FM lub AM...

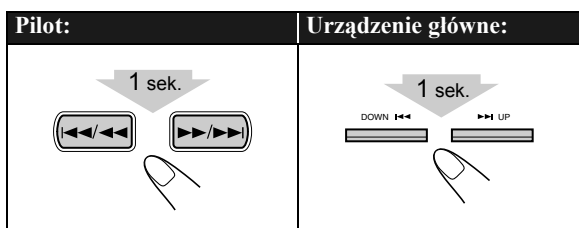

Na wyświetlaczu zaczyna zmieniać się częstotliwość. Jeżeli zostanie odebrana stacja (częstotliwość) z dostatecznie silnym sygnałem, częstotliwość przestaje migać.

- Podczas wielokrotnego naciskania tego przycisku częstotliwość zmienia się stopniowo.

Aby zatrzymać szukanie, naciśnij jeden z przycisków.

Jeżeli odbiór stacji FM jest zły

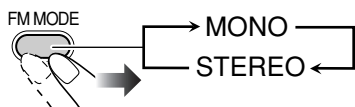

MONO: Odbiór polepsza się, ale zanika efekt stereo. Zapala się kontrolka MONO.

STEREO: Normalne ustawienie. Efekt stereo zostanie przywrócony.

Programowanie stacji



Można zaprogramować 30 stacji FM i 15 AM.

- 1 Dostrój stację, którą zamierzasz zaprogramować.
- 2 Aktywuj tryb wprowadzania numeru.

SET/RESUME

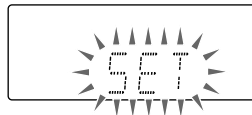

- Zakończ poniższą operację, podczas gdy na wyświetlaczu miga wskazanie.

- 3 Wybierz numer dla zapamiętywanej stacji.

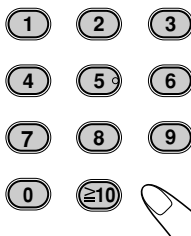

Przykłady:

Aby wybrać zaprogramowany numer 5, naciśnij 5.

Aby wybrać zaprogramowany numer 15, naciśnij $\geq 10 \rightarrow 1 \rightarrow 5$.

Aby wybrać zaprogramowany numer 30, naciśnij $\geq 10 \rightarrow 3 \rightarrow 0$.

- Można także użyć przycisków PRESET UP/PRESET DOWN.

- 4 Zapisz stację.

SET/RESUME

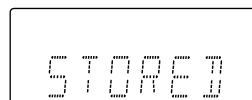

- Jeżeli zaprogramujesz stację z ustawieniem MONO, zostanie ona zapisana z tym ustawieniem.

Przywoływanie zaprogramowanej stacji



1 Wybierz pasmo (FM lub AM).



2 Wybierz numer zaprogramowanej stacji.

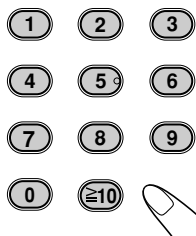

• Można także użyć przycisków PRESET UP lub PRESET DOWN.

Odtwarzanie płyty

Urządzenie może odtwarzać—zwykle płyty CD oraz CD-R/CD-RW (nagrane w formacie audio CD lub MP3).

Typ płyty	Znak (logo)
Audio CD	
CD-R	
CD-RW	

• Uwaga dotycząca odtwarzania DualDisc

Strona nie-DVD płyt “DualDisc” nie jest zgodna z normą “Compact Disc Digital Audio”. Dlatego nie jest zalecane używanie strony nie-DVD płyty DualDisc w tym urządzeniu.



Wkładanie płyty

Płytę można także włożyć słuchając innego źródła dźwięku.

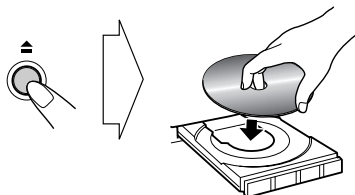

Aby zamknąć podajnik, naciśnij ponownie ▲.

• Gdy podajnik płyt jest otwarty, naciśnięcie CD ►/■ spowoduje jego zamknięcie i rozpoczęcie odtwarzania.

Uruchamianie:	Chwilowe zatrzymanie:	Zatrzymanie:
	 Aby wznowić, naciśnij ponownie.	

Wybór utworu/grupy*

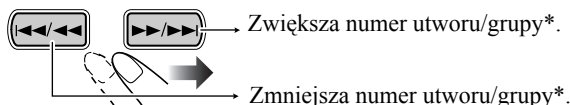

* Szczegóły na temat wyboru grupy, patrz “Odtwarzanie MP3” na stronie 12.

Aby przejść do konkretnego miejsca

Podczas odtwarzania płyty, naciśnij i przytrzymaj aż osiągnięte zostanie wybrane miejsce.

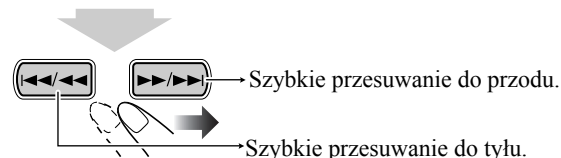

Podczas wykonywania tej operacji w przypadku źródeł MP3 dźwięk nie jest odtwarzany.

Aby przejść do konkretnego utworu i rozpocząć odtwarzanie

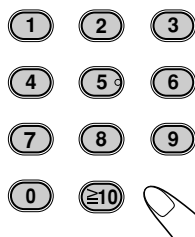

Przykłady:

Aby wybrać utwór numer 5, naciśnij 5.
Aby wybrać utwór numer 15, naciśnij $\geq 10 \rightarrow 1 \rightarrow 5$.

Aby wybrać utwór numer 30, naciśnij $\geq 10 \rightarrow 3 \rightarrow 0$.
(W przypadku źródeł MP3 zawierających 100 lub więcej utworów)

Aby wybrać utwór numer 125, naciśnij ≥ 10 dwukrotnie $\rightarrow 1 \rightarrow 2 \rightarrow 5$.

* W przypadku maksymalnie 99 utworów, możesz naciśnąć ≥ 10 dwukrotnie przed naciśnięciem ≥ 10 .

Odtwarzanie z pamięci USB lub cyfrowego odtwarzacza audio

System jest wyposażony w gniazdo USB MEMORY, znajdujące się na przednim panelu. Możesz podłączyć do tego gniazda pamięć USB lub cyfrowy odtwarzacz audio (DAP) i słuchać z nich muzyki.

• Pamiętaj, że nie możesz wysyłać żadnych sygnałów lub danych do pamięci USB lub DAP z tego systemu.

WAŻNE

- Podczas podłączania lub odłączania zewnętrznego sprzętu zawsze ustawiaj głośność na poziom minimalny "VOL MIN".
- Podłączaj pamięć USB lub DAP bezpośrednio do panelu przedniego urządzenia. Podłączenie za pośrednictwem koncentratora USB może powodować zakłócenia działania.
- Można podłączać pamięci USB i odtwarzacze DAP kompatybilne ze specyfikacjami klasy pamięci masowej USB.
- Część odtwarzaczy DAP nie jest kompatybilna z urządzeniem.
- Utwory zakodowane lub zaszyfrowane przy użyciu specjalnych metod nie mogą być odtwarzane w tym urządzeniu. Odtwarzane są tylko pliki MP3.

Podłączanie pamięci USB lub DAP

Podłącz odtwarzacz DAP do systemu przy użyciu kabla USB dostarczonego wraz z odtwarzaczem.

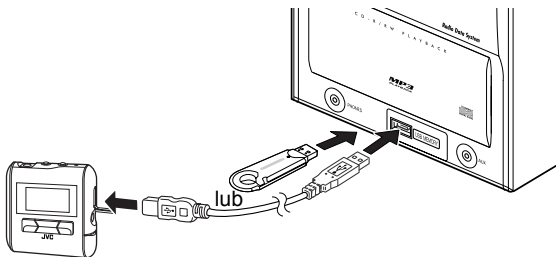

- Użyj kabla USB z wtyczką "serii A" od strony systemu.
- Odłączając pamięć USB lub odtwarzacz DAP, upewnij się, że zakończyło się odtwarzanie i system znajduje się w stanie wyłączenia.

Odtwarzanie dźwięku za pośrednictwem pamięci USB lub odtwarzacza DAP

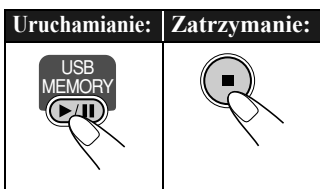

- Gdy wybrano USB MEMORY, na wyświetlaczu pojawia się wskaźnik USB.

Wybór utworu/grupy*

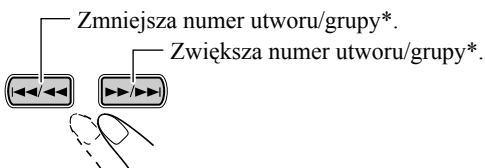

* Szczegóły na temat wyboru grupy, patrz "Odtwarzanie MP3" poniżej.

Wznowienie odtwarzania Audio CD/MP3/pamięci USB/DAP

Po naciśnięciu **■** podczas odtwarzania, urządzenie zapamięta miejsce zatrzymania odtwarzania. Naciskając przycisk CD **▶/||** lub USB MEMORY **▶/||**, można wznowić odtwarzanie od tego miejsca.

Włączanie/wyłączenie wznowienia odtwarzania



Gdy wybrano CD lub USB MEMORY...

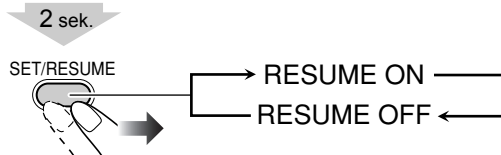

- Naciśnięcie **▲** lub odłączenie pamięci USB/DAP spowoduje skasowanie miejsca zatrzymania odtwarzania.
- Aby rozpocząć odtwarzanie od pierwszego utworu, gdy włączona jest funkcja wznowienia odtwarzania, naciśnij **■** dwukrotnie podczas odtwarzania, a następnie naciśnij przycisk CD **▶/||** lub USB MEMORY **▶/||**.

Odtwarzanie MP3

W zależności od trybu odtwarzania MP3, **◀◀/◀◀/▶▶/▶▶** i przyciski numeryczne służą do wyboru grypy lub utworu.

Przykłady:

Gdy jako tryb odtwarzania MP3 wybrano "GROUP".

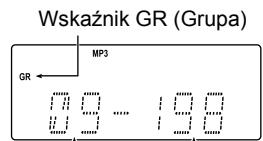

Całkowita ilość grup Całkowita ilość utworów

Można zmienia tryb odtwarzania MP3, naciskając MP3 MODE.

- Za każdym naciśnięciem przycisku, tryb odtwarzania MP3 zmienia się następująco:



TRACK ↔ GROUP

TRACK

- Wykrywane są tylko utwory (grupy są ignorowane).
- **◀◀/◀◀/▶▶/▶▶** i przyciski numeryczne służą do wyboru utworu ze źródła MP3.

GROUP:

- Wykrywane są zarówno grupy, jak i utwory.
- **◀◀/◀◀/▶▶/▶▶** i przyciski numeryczne służą do wyboru grupy ze źródła MP3.
- Przyciski numeryczne służą do wyboru numeru utworu wewnątrz grupy.

Odtwarzanie z urządzeń zewnętrznych

Podłączanie urządzeń zewnętrznych

Przez użycie kabla z wtyczką stereo mini (nie ma w zestawie), możesz podłączyć sprzęt wyposażony w analogowe gniazda wyjściowe audio, np. cyfrowy odtwarzacz audio, odbiornik TV itd.

Kabel stereo mini (nie ma w zestawie)

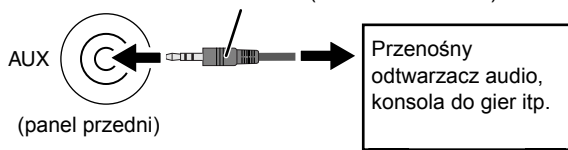

Jeżeli wyjście audio urządzenia zewnętrznego nie jest typu stereo mini,

Użyj adaptera/przejdźniówki ze stereo mini na wyjście audio odpowiedniego typu.

Patrz instrukcja obsługi urządzenia zewnętrznego.

WAŻNE

- Podczas podłączania lub odłączania zewnętrznego sprzętu zawsze ustawiaj głośność na poziom minimalny "VOL-MIN".

Regulacja poziomu wejścia dźwięku z urządzenia zewnętrznego

Możesz wyregulować poziom wejścia dźwięku z podłączonego urządzenia, jeżeli sygnał wejścia jest zbyt słaby lub zbyt mocny.

1 Wybierz AUX jako źródło dźwięku.

2 Wyreguluj poziom wejścia.

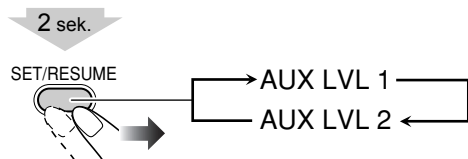

AUX LVL 1: Zwykły poziom wejścia (ustawienie fabryczne). Odpowiedni w przypadku urządzeń o niskim poziomie wejścia (takich jak przenośne urządzenia audio).

AUX LVL 2: Zmniejszony poziom wejścia. Odpowiedni w przypadku urządzeń o wysokim poziomie wejścia (takich jak odtwarzacz DVD).



memo

- Jeżeli uważasz, że poziom wejścia urządzenia zewnętrznego jest wysoki, wybierz AUX LVL2.

Quick Portable Link (QP Link)

Jeżeli podłączysz inne urządzenie, takie jak cyfrowy odtwarzacz audio do gniazda AUX i uruchomisz w nim odtwarzanie, źródło automatycznie zmieni się na AUX.

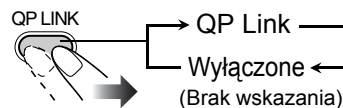

Po włączeniu funkcji QP Link na wyświetlaczu pojawia się wskaźnik QP Link.

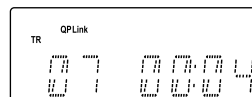

Po włączeniu funkcji QP Link...

- Jeżeli sygnał audio jest wprowadzany przez gniazdo AUX, gdy system jest włączony, źródło automatycznie zmienia się na AUX.
- Jeżeli sygnał audio zostaje odebrany w gnieździe AUX, gdy system znajduje się w stanie gotowości, urządzenie włącza się automatycznie i rozpoczyna odtwarzanie.
- Nie można zmienić źródła, gdy sygnał audio jest odbierany w gnieździe AUX. Jeżeli naciśniesz przycisk innego źródła, wskaźnik QP Link miga kilkakrotnie.



memo

- Podczas odtwarzania w przenośnym urządzeniu audio, funkcja QP Link może włączyć system, nawet jeżeli timer zasypiania lub użytkownik przełączył urządzenie w stan gotowości. W takiej sytuacji, wyłącz funkcję QP Link lub zatrzymaj odtwarzanie w urządzeniu podłączonym do gniazda AUX.
- Jeżeli sygnał audio odebrany w gnieździe AUX jest słaby, źródło może nie przełączyć się na AUX.
- Źródło może nie przełączyć się na AUX w zależności od nagranej muzyki.
- Przełączenie źródła na AUX zajmuje jedną lub dwie sekundy od włączenia np. cyfrowego odtwarzacza audio i rozpoczęcia odtwarzania dźwięku. Dzieje się tak, ponieważ system musi wykryć sygnał z urządzenia.
- Funkcja QP Link nie działa po wyłączeniu wskazania zegara w stanie gotowości.

Często wykonywane operacje—Dźwięk i inne ustawienia

Pilot

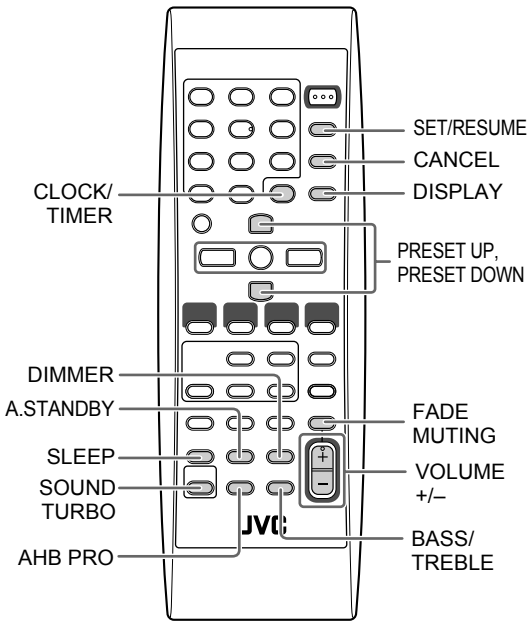

Urządzenie główne

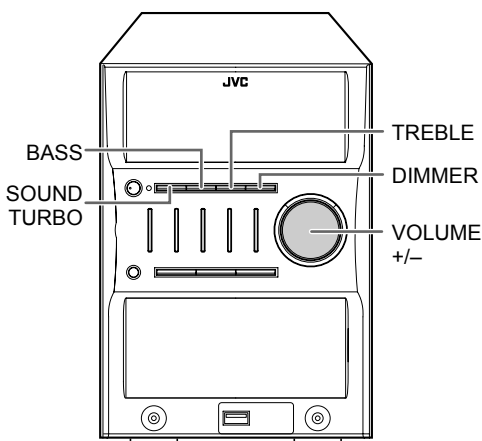

Regulacja głośności

Można wyregulować poziom głośności od 0 (VOL-MIN) do 31 (VOL-MAX).

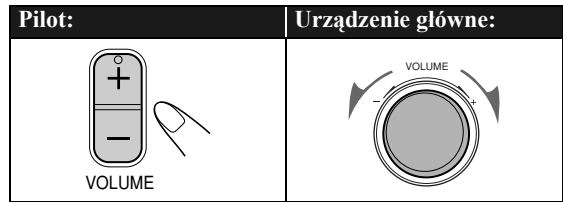

Aby na chwilę wyciszyć urządzenie



Aby przywrócić dźwięk, naciśnij ponownie lub dokonaj regulacji dźwięku.

Regulacja dźwięku

Uwydatnienie dźwięku—SOUND TURBO

Dzięki tej funkcji można uwydatnić dźwięk.

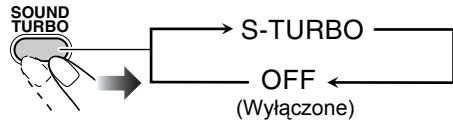

Wzmocnienie basów—AHB PRO

Można wzmocnić dźwięk na niskich częstotliwościach i uzyskać bogate, pełne basy przy niskiej głośności.

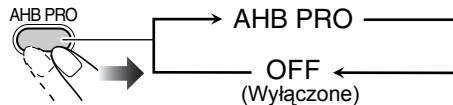

Regulacja barwy—BASS/TREBLE (basy/sopran)

Można dokonać regulacji basów i sopranów od 0 do +5.

Regulacja basów



Regulacja sopranów

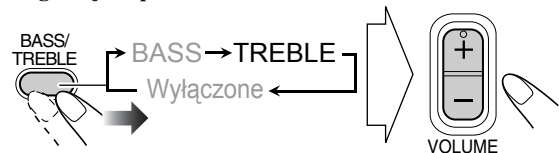

Możesz wykonać tę operację również przy użyciu przycisków na urządzeniu. Po ustawieniu SOUND TURBO na ON, funkcje BASS/TREBLE zostają wyłączone.

Zmiana jasności wyświetlacza—DIMMER

Można przyciemnić okienko wyświetlacza.

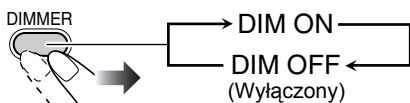

Ustawianie zegara



Bez ustawienia wbudowanego zegara nie można używać timera dziennego (patrz strona 22).

- Aby wyjść z ustawiania zegara, naciśnij CLOCK/TIMER.
- Aby powrócić do poprzedniego kroku, naciśnij CANCEL.

1 Aktywacja trybu ustawiania zegara.

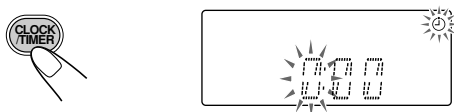

- Jeżeli zegar został już wcześniej ustawiony, naciskaj przycisk aż wybrany zostanie tryb ustawiania zegara (patrz strona 22).

2 Ustaw godzinę.

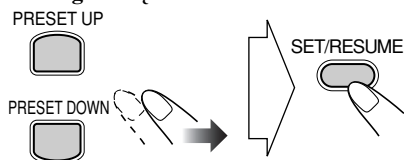

3 Ustaw minutę.

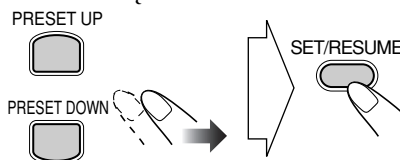

Pojawia się komunikat "CLOCK OK", a wbudowany zegar zaczyna pracować.

Sprawdzanie aktualnego czasu podczas odtwarzania

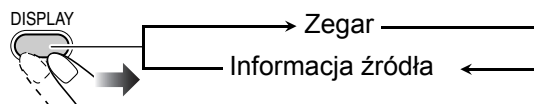

Jeżeli nastąpi przerwa w zasilaniu

Zegar traci swoje ustawienie i zostaje skasowany do "0:00". Należy ponownie go ustawić.

Automatyczne wyłączenie zasilania



Wyłączenie systemu po zakończeniu odtwarzania—Auto Standby

Funkcja ta działa tylko w przypadku płyt CD.

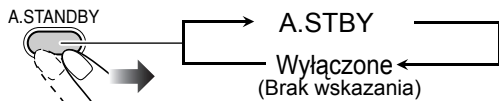

Jeżeli włączona jest funkcja automatycznego wyłączenia, na wyświetlaczu pali się kontrolka A.STBY.

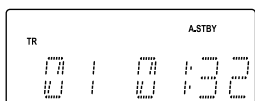

Po zakończeniu odtwarzania płyty, kontrolka A.STBY zaczyna migać.

Jeżeli przez 3 minuty nie zostanie wykonana żadna operacja, system automatycznie wyłączy się (do stanu gotowości).

Wyłączenie systemu po zadanym okresie czasu—timer zasypiania

1 Podaj czas (w minutach).

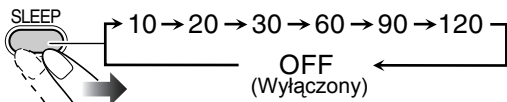

2 Odczekaj aż upłynie ustawiony czas.

Aby sprawdzić pozostający do wyłączenia czas

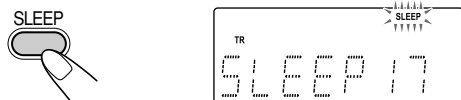

- Naciskając przycisk kilkakrotnie można zmienić czas pozostający do wyłączenia.

Zawansowana obsługa radia

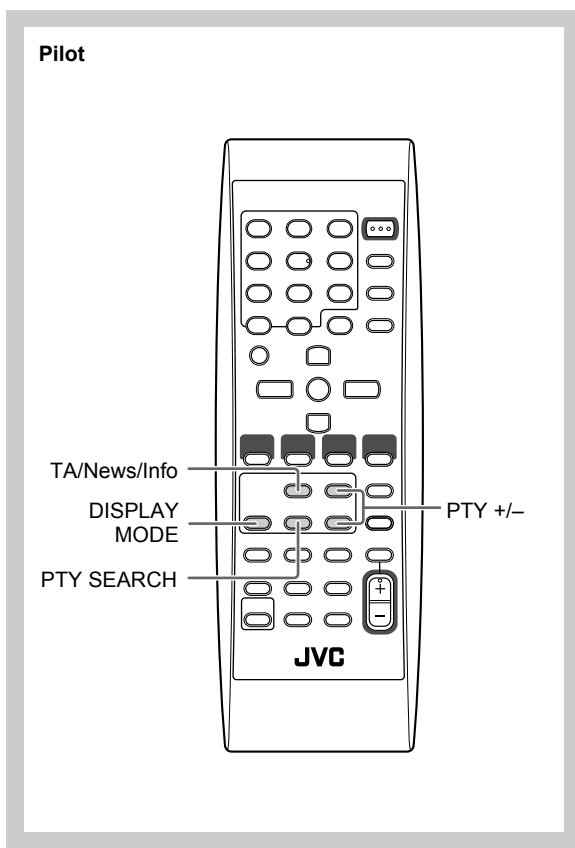

Wyświetlanie informacji Radio Data System

Podczas słuchania stacji FM...

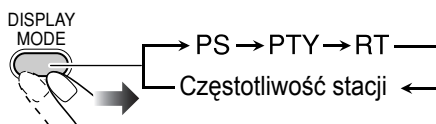

PS	Podawana jest nazwa stacji. Jeżeli brak jest sygnału, pojawia się "NO PS".
PTY	Wyświetlany jest typ nadawanego programu. Jeżeli sygnał nie jest wysyłany, pojawia się "NO PTY".
RT	Pokazuje wiadomości tekstowe, nadawane przez stację. Jeżeli brak jest sygnału, pojawia się "NO RT".

Odbieranie stacji FM z Radio Data System

System



System (Radio Data System) pozwala stacjom radiowym, nadającym w paśmie FM wysyłać dodatkowe informacje razem ze swoim normalnym sygnałem radiowym.

- Kiedy zostanie dostrojona stacja FM, która wysyła sygnały Radio Data System.

Urządzenie to może odbierać następujące typy sygnałów Radio Data System.

PS (Nazwa stacji)	Pokazuje nazwy stacji.
PTY (Typ programu)	Pokazuje typy nadawanych programów.
RT (Radio tekst)	Pokazuje wiadomości tekstowe wysyłane przez stację.
Enhanced Other Networks (Tymczasowe przełączanie na wybrany program)	Dostarcza informacji o typach programów nadawanych przez inne stacje Radio Data System.

Szukanie programu przez kody PTY



Podając kody PTY można znaleźć wśród zaprogramowanych stacji (patrz strona 10) taką, która nadaje dany typ programu.

Aby wyszukać programy przy pomocy kodów PTY

1 Podczas słuchania stacji FM...

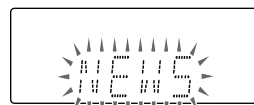

2 Wybierz kod PTY.

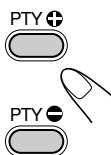

NEWS ⇄ AFFAIRS ⇄ INFO ⇄ SPORT ⇄ EDUCATE
 ⇄ DRAMA ⇄ CULTURE ⇄ SCIENCE ⇄ VARIED
 ⇄ POP M ⇄ ROCK M ⇄ EASY M ⇄ LIGHT M ⇄
 CLASSICS ⇄ OTHER M ⇄ WEATHER ⇄ FINANCE
 ⇄ CHILDREN ⇄ SOCIAL ⇄ RELIGION ⇄
 PHONE IN ⇄ TRAVEL ⇄ LEISURE ⇄ JAZZ ⇄
 COUNTRY ⇄ NATION M ⇄ OLDIES ⇄ FOLK M ⇄
 DOCUMENT ⇄ z powrotem do początku

3 Uruchom szukanie.

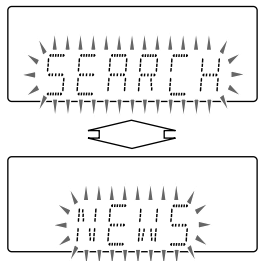

Przykład: Jeżeli wybrano "NEWS"

Odbiornik szuka wśród 30 zaprogramowanych stacji FM, zatrzymuje i dostraja się do stacji, która nadaje wybrany typ programu.

- Jeżeli nie została znaleziona audycja, "NOT" oraz "FOUND" pojawiają się na wyświetlaczu.
- Aby w dowolnym momencie zatrzymać szukanie, naciśnij PTY SEARCH.

Aby kontynuować szukanie, jeżeli zatrzymało się na nieodpowiedniej stacji

Podczas gdy napis na wyświetlaczu miga, naciśnij PTY SEARCH ponownie.

Chwilowe przełączenie na program wybrany przez użytkownika



Funkcja Enhanced Other Networks pozwala także, aby system chwilowo przełączył się na zaprogramowaną stację nadającą wybrany typ programu (TA, NEWS lub INFO).

- Funkcja ta działa podczas słuchania stacji FM nadającej odpowiednie sygnały.

Podczas słuchania stacji FM, wybierz jeden z poniższych:

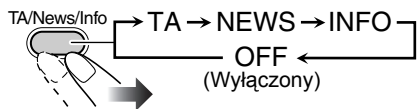

TA	Informacje o ruchu drogowym
NEWS	Wiadomości
INFO	Programy, których celem jest dostarczanie wszelkiego rodzaju informacji

Jak właściwie działa funkcja Enhanced Other Networks:

PRZYPADEK 1:

Jeżeli żadna stacja nie nadaje programu wybranego typu

Urządzenie kontynuuje odbiór słuchanej stacji.



Jeżeli jakaś stacja rozpocznie nadawanie programu wybranego typu, urządzenie automatycznie przełączy się na tę stację.

Zaczyna migać wskaźnik TA/News/Info.



Kiedy program się skończy, urządzenie powróci do poprzednio odbieranej stacji, a funkcja pozostanie nadal aktywna (wskaźnik przestanie migać i pozostanie na wyświetlaczu).

PRZYPADEK 2:

Jeżeli aktualnie odbierana stacja nadaje program wybranego typu

Zaczyna migać wskaźnik TA/News/Info.



Po zakończeniu programu, wskaźnik przestaje migać (funkcja pozostaje aktywna).

Zaawansowana obsługa płyt/pamięci USB/DAP

Pilot

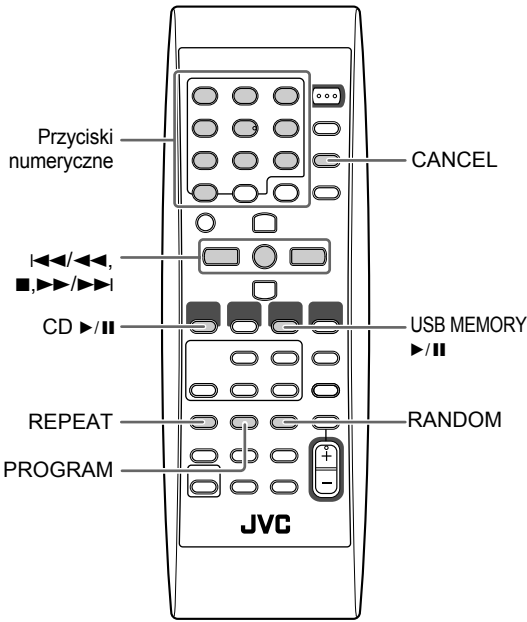

Urządzenie główne

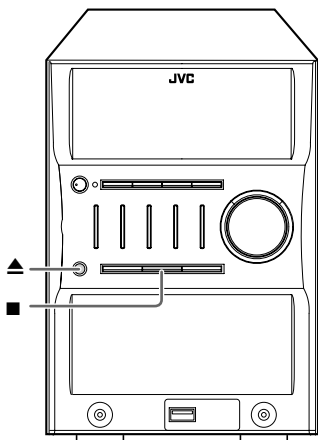

Programowanie kolejności odtwarzania— Odtwarzanie programowalne

Przed rozpoczęciem odtwarzania można zaprogramować kolejność, w jakiej będą odtwarzane utwory (do 32).

- Można uruchomić odtwarzanie programowalne tylko w trybie MP3 TRACK.
- Można powtarzać wszystkie zaprogramowane utwory przez naciśnięcie przycisku REPEAT.

1 Naciśnij PROGRAM, przed uruchomieniem odtwarzania.

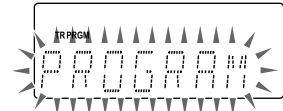

2 Wybierz utwory do odtwarzania programowalnego.



Krok programu Numer utworu

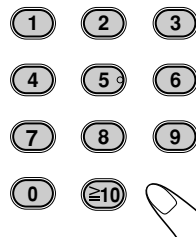

Przykłady:

- Aby wybrać utwór numer 5, naciśnij 5.
- Aby wybrać utwór numer 15, naciśnij $\geq 10 \rightarrow 1 \rightarrow 5$.
- Aby wybrać utwór numer 30, naciśnij $\geq 10 \rightarrow 3 \rightarrow 0$.
- (W przypadku źródeł MP3 zawierających 100 lub więcej utworów)
- Aby wybrać utwór numer 125, naciśnij ≥ 10 dwukrotnie $\rightarrow 1 \rightarrow 2 \rightarrow 5$.
- * W przypadku maksymalnie 99 utworów, możesz naciśnąć ≥ 10 dwukrotnie przed naciśnięciem ≥ 10 .

3 Powtórz krok 2 aby zaprogramować inne utwory.

4 Uruchomienie odtwarzania.

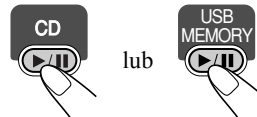

Wybrane utwory zostaną odtworzone w zaprogramowanej kolejności.

Pomijanie utworu:	Chwilowe zatrzymanie:	Zatrzymanie:
	 lub Aby wznowić, naciśnij ponownie.	

- Podczas odtwarzania programowalnego, nie można wybierać utworów przy użyciu przycisków numerycznych.

Sprawdzanie zawartości programu

Gdy wskaźnik PRGM pojawi się na wyświetlaczu i przed odtwarzaniem...

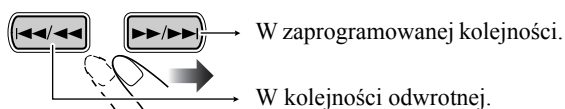

Modyfikacja programu

Gdy wskaźnik PRGM pojawi się na wyświetlaczu i przed odtwarzaniem...

Aby skasować ostatni krok:	Aby skasować cały program:
Aby dodać kroki do programu: Powtórz krok 2 na stronie 19.	

Wychodzenie z programu odtwarzania

Gdy wskaźnik PRGM pojawi się na wyświetlaczu...



Naciśnięcie ■ także kasuje odtwarzanie programowalne.

- Podczas odtwarzania programowalnego (na wyświetlaczu pali się kontrolka PRGM), nie można otwierać podajników płyt. Jeżeli nie zostanie wykonana żadna operacja, odtwarzanie programowalne zostaje skasowane i można otwierać podajniki płyt.

Odtwarzanie w przypadkowej kolejności

—Odtwarzanie losowe

Wszystkie utwory z wybranej płyty, pamięci USB lub DAP zostaną odtworzone w losowej kolejności.

- Można uruchomić powtarzanie wszystkich utworów (◀ALL) przez naciśnięcie przycisku REPEAT.

Naciśnij **RANDOM**.



Odtwarzanie rozpoczyna się w losowej kolejności.

- Jeżeli dla płyty MP3 wybrano tryb "GROUP". Zostanie on wyłączony.

Po odtworzeniu wszystkich utworów odtwarzanie losowe zatrzymuje się.

Pomijanie utworu:	Chwilowe zatrzymanie:	Zatrzymanie:
	 lub 	
	Aby wznowić, naciśnij ponownie.	

- Podczas odtwarzania losowego, nie można wybierać utworów przy użyciu przycisków numerycznych.

Wychodzenie z odtwarzania losowego

Gdy wskaźnik RAND pojawi się na wyświetlaczu...



Powtarzanie odtwarzania

—Odtwarzanie powtarzane



Odtwarzanie można powtarzać.

Dla CD/MP3 (tryb TRACK):

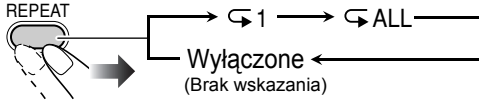

Dla MP3 (tryb GROUP):

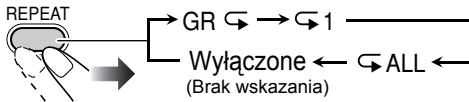

Podczas odtwarzania programowalnego:

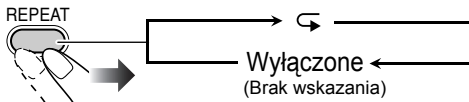

Podczas odtwarzania losowego:

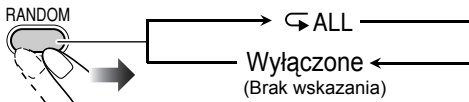

1	Powtarza odtwarzanie aktualnego utworu.
GR 1	Powtarza wszystkie utwory z aktualnej grupy (tylko dla odtwarzania MP3 w trybie grupy "GROUP").
ALL	Powtarza wszystkie utwory (można wybrać podczas normalnego odtwarzania lub odtwarzania losowego).
1	Powtarza program.

Zabezpieczenie płyty przed wyjęciem



—Blokada przed dziećmi

Podajniki można zabezpieczyć tak, aby nikt nie mógł wyjąć włożonych płyt.

- Operacja ta możliwa jest gdy system jest w trybie gotowości.

Podczas gdy podajniki płyt są zamknięte...

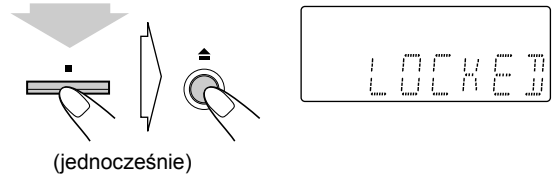

Aby wyłączyć zabezpieczenie, powtórz tę procedurę. Na wyświetlaczu pojawia się komunikat "UNLOCKED".

Obsługa timera

Pilot

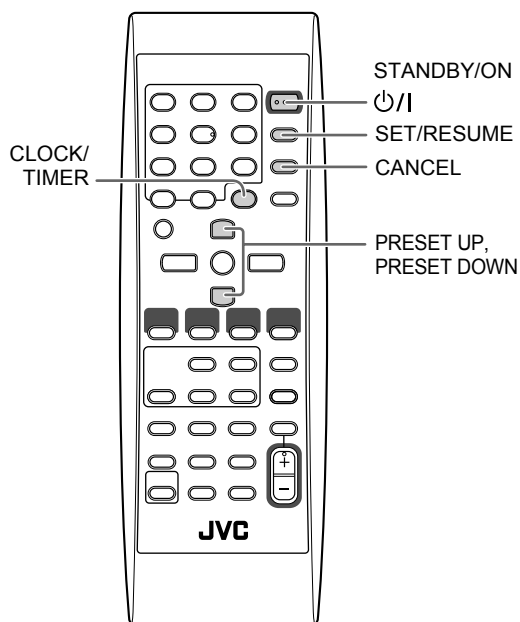

Ustawianie timera



Dzięki timerowi dziennemu, można budzić się przy muzyce itp.

- Można zapisać w pamięci trzy ustawienia timera dziennego, jednakże aktywowany może być tylko jeden.
- Aby wyjść z ustawiania timera, naciśnij CLOCK/TIMER.
- Aby skorygować błędne wprowadzenie, naciśnij CANCEL. Można w ten sposób powrócić do poprzedniego kroku.

Jak właściwie działa timer dzienny

Po ustawieniu timera dziennego, jego wskaźnik (☉) i numer (1, 2 lub 3) zapalają się na wyświetlaczu. Timer dzienny uruchamia urządzenie o tej samej porze codziennie, do czasu aż zostanie wyłączony lub zostanie zmieniony.

Gdy nadejdzie czas włączenia

System uruchamia się, dostraja do wybranej stacji lub uruchamia odtwarzanie wybranego źródła.

- Jeżeli wybrano "P ---", system dostroi się do odbieranej ostatnio stacji.
- Jeżeli wybrano "VOL ---", system zastosuje ustawioną ostatnio wartość.
- Gdy pracuje timer dzienny, jego wskaźnik (☉) i numer (1, 2 lub 3) migają na wyświetlaczu.
- Ustawienia timera pozostają w pamięci, dotąd aż zostaną zmienione.
- Nie wyłączając timera dziennego, można zmienić źródło dźwięku lub dopasować głośność po tym jak uruchomi on odtwarzanie.

1 Wybierz do ustawienia jeden z trybów timera— dzienny 1, dzienny 2 lub dzienny 3.

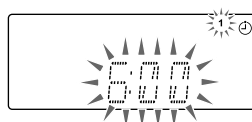
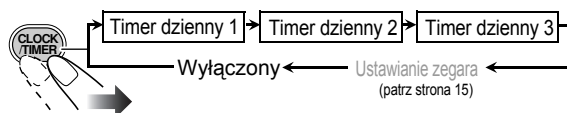

Przykład: Wybrano tryb ustawienia timera dziennego 1

Ciąg dalszy na następnej stronie...

2 Ustaw timer w dowolny sposób.

① Ustaw godzinę i minutę włączenia.

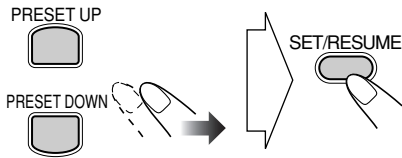

② Ustaw godzinę i minutę wyłączenia w ten sam sposób.

③ Wybierz źródło dźwięku—“TUNER FM”, “TUNER AM”, “CD”, “AUX” lub “USB”.

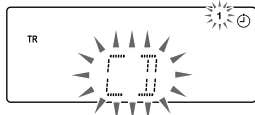
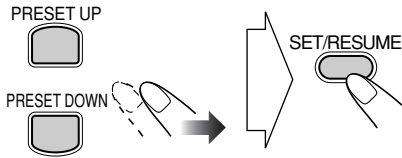

Dla “TUNER FM” i “TUNER AM”:

Wybierz zaprogramowany numer lub “P ---” naciskając PRESET UP lub PRESET DOWN, następnie naciśnij SET.

④ Ustaw głośność.

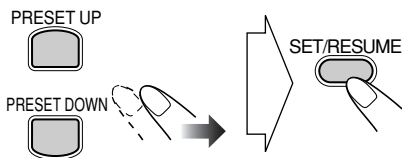

Jeżeli wybierzesz “VOL ---”, ustawiona zostanie poprzednio wybrana głośność.

3 Wyłącz urządzenie (do stanu gotowości), jeżeli ustawienia timera były wykonywane przy włączonym systemie.

STANDBY/ON
⏻/⏻

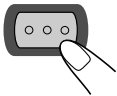

Wyłączanie timer po jego ustawieniu

Ponieważ timer dzienny uruchamia urządzenie codziennie, może zająć potrzeba wyłączenia go w niektóre dni.

1 Wybierz timer, który chcesz wyłączyć.

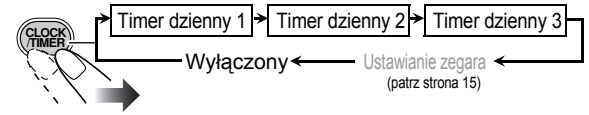

2 Wyłącz wybrany timer.



Numer danego timera dziennego gaśnie z wyświetlacza.

Aby ponownie uruchomić timer, powtórz powyższe kroki i naciśnij w kroku 2...



Numer danego timera dziennego zapala się na wyświetlaczu.

Informacje dodatkowe

Dodatkowe informacje o systemie

Często wykonywane operacje— Odtwarzanie (patrz strony 9 do 13)

Sluchanie radia:

- Jeżeli pod zajętych już numerem, zapiszesz nową stację, wówczas poprzednio zapisana zostanie wymazana.
- Jeżeli odłączysz kabel zasilania lub nastąpi przerwa w dostawie prądu, zapisane stacje zostaną po kilku dniach wymazane. Jeżeli to nastąpi, zaprogramuj stacje ponownie.

Odtwarzanie płyt/pamięci USB/DAP:

- Podczas odtwarzania płyt o średnicy 8 cm, umieszczaj je w wewnętrznym kółku podajnika.
- System nie odtwarza płyt w formacie “pakietowym”.
- Odtwarzanie MP3...
 - Płyty MP3 wymagają więcej czasu na odczytanie niż zwykle płyty CD. (Zależy to od złożoności konfiguracji grup/plików).
 - Niektóre pliki MP3 nie mogą zostać odtworzone i będą pomijane. Jest to rezultatem procesu i warunków nagrywania.
 - Podczas tworzenia płyt MP3, użyj jako formatu płyty ISO 9660 Level 1 lub Level 2.
 - System może odtwarzać pliki MP3 z rozszerzeniem <.mp3> (bez względu na wielkość liter—wielkie/małe).
 - Niektóre znaki lub symbole nie będą prawidłowo wyświetlane. Maksymalna ilość znaków wyświetlacza to 32 (bez kodu rozszerzającego) dla plików i 30 dla informacji ID3 tag.
 - Zalecane jest, aby każdy plik MP3 został wykonany przy częstotliwości próbkowania 44,1 kHz i prędkości 128 kbps.
 - System może rozpoznać do 500 ścieżek i 200 grup na płycie MP3 oraz do 999 ścieżek i 250 grup w pamięci USB. Większa ilość nie zostanie rozpoznana.
 - Kolejność odtwarzania utworów MP3 przy nagrywaniu może być inna od zamierzonej. Jeżeli katalog nie zawiera utworów MP3, zostaje pomijany.

Konfiguracja grup/utworów MP3

System odtwarza pliku MP3 w następujący sposób. Kolejność odtwarzania przedstawiona na rysunku dotyczy utworów MP3 zapisanych na płycie. W przypadku utworów MP3 odtwarzanych z pamięci USB lub DAP kolejność może być inna.

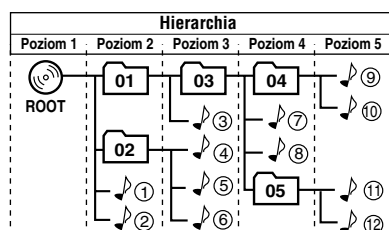

01 Kolejność odtwarzania grup

01 Kolejność odtwarzania utworów MP3

Quick Portable Link (QP Link)

- System zachowuje status wł./wył. funkcji QP Link nawet po odłączeniu kabla zasilania.
- Po zatrzymaniu odtwarzania z urządzenia zewnętrznego, np. cyfrowego odtwarzacza audio, wybranym źródłem pozostaje AUX.

Często wykonywane działania—Dźwięk i inne ustawienia (patrz strony 14 do 16)

Regulacja głośności:

- Przed podłączeniem lub założeniem słuchawek, należy zmniejszyć głośność.

Regulacja dźwięku:

- Funkcja ta ma także wpływ na dźwięk odtwarzany w słuchawkach.
- Funkcje SOUND TURBO oraz AHB PRO nie mogą być używane jednocześnie.

Ustawienia zegara:

- Do czasu ustawienia zegara na wyświetlaczu będzie migać “0:00”.
- Zegar może spóźniać lub spieszyć 1 do 2 minut na miesiąc. Jeżeli to nastąpi, ustaw zegar ponownie.

Automatyczne wyłączenie zasilania:

- Funkcja Auto Standby nie może być wyłączona przez poniższe operacje.
 - Zmiana jasności wyświetlacza.
 - Regulacja głośności.
 - Regulacja dźwięku.

Zawansowana obsługa radia (patrz strony 17 i 18)

Opis kodów PTY

- NEWS:** Wiadomości
- AFFAIRS:** Programy tematyczne rozszerzające bieżące wiadomości i wydarzenia
- INFO:** Programy z informacjami o usługach medycznych, z prognozą pogody itp.
- SPORT:** Wydarzenia sportowe
- EDUCATE:** Programy edukacyjne
- DRAMA:** Słuchowiska radiowe
- CULTURE:** Programy o ogólnokrajowej lub lokalnej kulturze
- SCIENCE:** Programy o naukach przyrodniczych i technicznych
- VARIED:** Pozostałe programy, takie jak komedie lub uroczystości
- POP M:** Muzyka popowa
- ROCK M:** Muzyka rockowa
- EASY M:** Muzyka średka (określana mianem “łatwej, lekkiej i przyjemnej”)
- LIGHT M:** Muzyka lekka
- CLASSICS:** Muzyka poważna
- OTHER M:** Pozostała muzyka
- WEATHER:** Informacje o pogodzie
- FINANCE:** Raporty na temat handlu, giełdy itp.
- CHILDREN:** Programy rozrywkowe dla dzieci
- SOCIAL:** Programy o działalności społecznej
- RELIGION:** Programy zajmujące się wszelkimi aspektami wierzeń i religii, natury istnienia lub etyki

- PHONE IN:** Programy, w których słuchacze mogą wyrażać swoje poglądy telefonicznie lub w inny publiczny sposób
- TRAVEL:** Programy o miejscach wartych odwiedzenia, ofertach biur podróży, sposobach i możliwościach podróżowania
- LEISURE:** Programy poświęcone rekreacji, takiej jak uprawa działki, gotowanie, wędkarstwo itp.
- JAZZ:** Muzyka jazzowa
- COUNTRY:** Muzyka country
- NATION M:** Współczesna muzyka popularna w innym kraju, w języku tego kraju
- OLDIES:** Stare przeboje muzyki popowej
- FOLK M:** Muzyka folkowa
- DOCUMENT:** Programy poświęcone rzeczywistym wydarzeniom, prezentowane w konwencji reportażowej

Zaawansowana obsługa płyt/pamięci USB/DAP (patrz strony 19 do 21)

Programowanie kolejności odtwarzania—Odtwarzanie programowalne:

- Jeżeli spróbujesz zaprogramować 33 utwór, na wyświetlaczu pojawi się komunikat "FULL".
- Podczas programowania...
Jeżeli spróbujesz zaprogramować utwór którego nie ma na płycie (na przykład wybierzesz utwór nr 14 z płyty która zawiera tylko 12) krok taki zostanie zignorowany.

Obsługa timera (patrz strony 22 i 23)

- Jeżeli odłączysz kabel zasilania lub nastąpi przerwa w dostawie prądu, timer zostaje skasowany. Należy najpierw ustawić zegar, następnie timer.
- Jeżeli ustawisz timer zasypiania po tym jak timer dzienny uruchomi odtwarzanie, timer dzienny zostaje skasowany.

Pozostałe

Następujące ustawienia zostają zapamiętane przez system przez dwa lub trzy dni, nawet po odłączeniu kabla zasilania. Ustawienia są przywracane do domyślnych wartości fabrycznych po kilku dniach i w takiej sytuacji należy dokonać ponownych ustawień.
Zaprogramowane stacje, głośność, BASS/TREBLE, AHB PRO, SOUND TURBO, AUX LEVEL, QP Link oraz timer.

Usuwanie osłon głośników

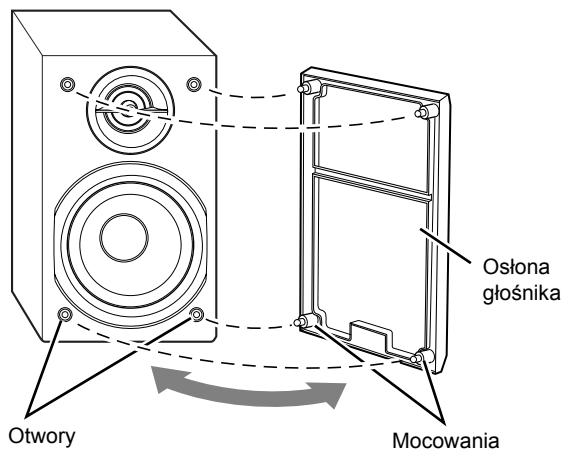

Rozwiązywanie problemów

Jeżeli wystąpił jakiś problem z urządzeniem, przed skontaktowaniem się z serwisem poszukaj możliwego rozwiązania na poniższej liście.

Ogólne:

Regulacje lub ustawienia są nagle kasowane przed ich zakończeniem.

⇒ Wyznaczony jest limit czasowy. Powtórz procedurę od początku.

Niemożliwa obsługa.

⇒ Wbudowany mikroprocesor nie działa z powodu zewnętrznych zakłóceń elektrycznych. Odłącz urządzenie od sieci, następnie podłącz je z powrotem.

Nie można sterować urządzeniem za pomocą pilota.

- ⇒ Na drodze między pilotem a odbiornikiem sygnału znajduje się przeszkoda.
- ⇒ Skieruj go na czujnik, znajdujący się na przednim panelu.
- ⇒ Sygnały nie docierają do czujnika.
Przesuń się bliżej urządzenia.
- ⇒ Baterie są wyczerpane.

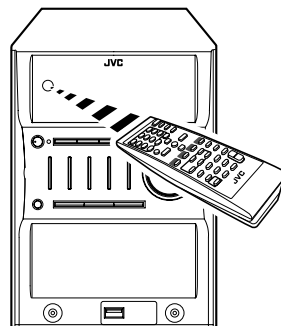

Z głośników nie wydobywa się dźwięk.

- ⇒ Połączenia głośników są nieprawidłowo wykonane lub luźne (patrz strona 7).
- ⇒ Podłączone są słuchawki (patrz strona 9).

Nie można wyłączyć systemu.

⇒ Włączona jest funkcja QP Link (patrz strona 13).

Obsługa radia:

Trudny odbiór audycji radiowych z powodu szumu (patrz strony 4 do 6).

- ⇒ Połączenia anten są nieprawidłowo wykonane lub luźne.
- ⇒ Antena ramowa AM jest za blisko urządzenia.
- ⇒ Antena FM jest niewłaściwie rozłożona i ustawiona.

Obsługa płyt:

Nie zaczyna się odtwarzanie płyty.

⇒ Płyta jest ułożona odwrotnie. Ułóż płytę zadrukowaną stroną do góry.

Dźwięk z płyty jest przerywany.

⇒ Płyta jest zadrapana lub brudna.

Podajnik płyt nie otwiera się lub nie zamyka.

- ⇒ Kabel zasilania nie jest podłączony.
- ⇒ Włączona jest blokada przed dziećmi (patrz strona 21).

Obsługa timera:

Timer dzienny nie działa.

⇒ System został włączony o ustawionym czasie. Timer zaczyna pracować tylko wtedy, gdy system jest wyłączony.

Konserwacja

Aby zapewnić najlepsze funkcjonowanie, należy utrzymywać w czystości płyty i mechanizmy urządzenia.

Obchodzenie się z płytami

- Płytę należy wyjmować z pudełka trzymając za jej brzeg i delikatnie naciskając jej środek.
- Nie dotykaj błyszczącej powierzchni płyty ani nie wykrzywiaj jej.
- Płytę po użyciu odkładaj do pudełka, zapobiegnie to jej wypaczeniu.
- Uważaj, aby nie zarysować powierzchni płyty.
- Nie wystawiaj płyt na bezpośrednie działanie promieni słonecznych, ekstremalnych temperatur i wilgoci.

Czyszczenie płyt:

Wycieraj płytę miękką szmatką po prostej linii w kierunku od środka na zewnątrz.

Czyszczenie urządzenia

- Plamy powinny zostać wytarte miękką szmatką. Jeżeli plamy są trudne do usunięcia, przetrzyj je namoczoną w wodzie z obojętnym detergentem i dobrze wykręconą szmatką, a następnie wytrzyj do sucha.
- Jakość powierzchni urządzenia może pogorszyć się lub może schodzić z niego farba, dlatego uważaj, aby nie wykonywać poniższych czynności:
 - NIE WOLNO wycierać przy pomocy ostrej szmatki.
 - NIE WOLNO mocno wycierać.
 - NIE WOLNO wycierać przy pomocy rozpuszczalnika lub benzyny.
 - NIE WOLNO stosować żadnych lotnych substancji, takich jak środki owadobójcze.
 - NIE WOLNO zostawiać gumy lub plastiku w styczności z urządzeniem przez dłuższy czas.

Dane techniczne

Wzmacniacz

Moc wyjściowa:	80 W na kanał, minimalna skuteczna (RMS), wysterowana na 6 Ω przy 1 kHz, całkowite zniekształcenia harmoniczne nie więcej niż 10%. (IEC268-3)
Głośniki/impedancja:	6 Ω – 16 Ω
Wejście audio:	AUX
	Czułość/impedancja wejściowa:
	LEVEL1: 150 mV/47 kΩ
	LEVEL2: 500 mV/47 kΩ
	USB: Ver.1.1

Sekcja tunera

Zakres częstotliwości FM: 87,50 MHz – 108,00 MHz
Zakres częstotliwości AM (MW): 522 kHz – 1 629 kHz

Odtwarzacz CD

Zakres dynamiczny:	85 dB
Stosunek sygnał/szum:	85 dB
Drżenie i kołysanie:	Niemożliwe do zmierzenia

Ogólne

Zużycie energii:	AC 230 V ~, 50 Hz
Pobór mocy:	145 W (w trakcie działania) 20 W (w trybie gotowości) 0,9 W (w trybie gotowości i przy wyłączonym wyświetlaczu)
Wymiary (około):	175 mm × 246 mm × 415 mm (Szer./Wys./Głęb.)
Masa (około):	6,2 kg
Głośniki	
Typ:	2-drożne typu Bass-reflex
Głośniki:	Niskotonowy: 12 cm stożek × 1 Wysokotonowy: 4 cm stożek × 1
Impedancja:	6 Ω
Wymiary (około):	145 mm × 246 mm × 212 mm (Szer./Wys./Głęb.)
Masa (około):	2,2 kg każdy

Dostarczone akcesoria:

Patrz strona 4.

Konstrukcja i dane techniczne mogą ulec zmianie bez uprzedzenia.

Spis części

Patrz podane strony, aby dowiedzieć się jak używać danych przycisków.

Pilot

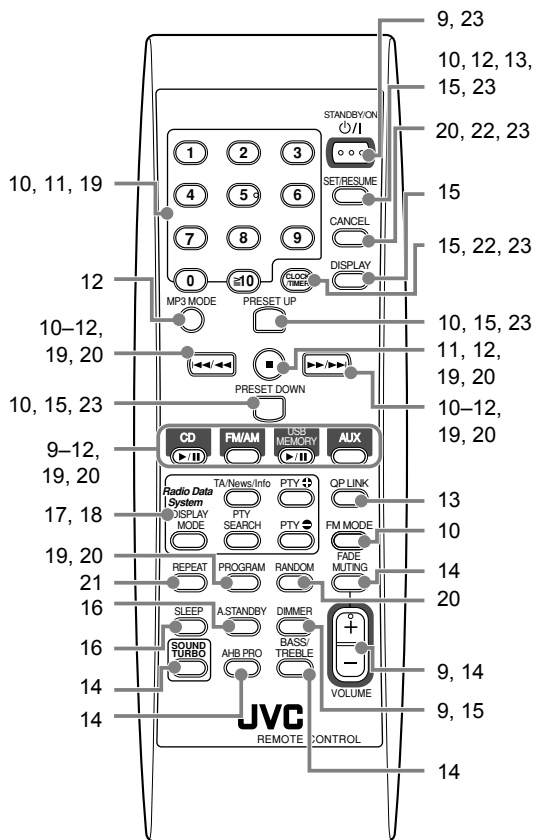

Urządzenie główne

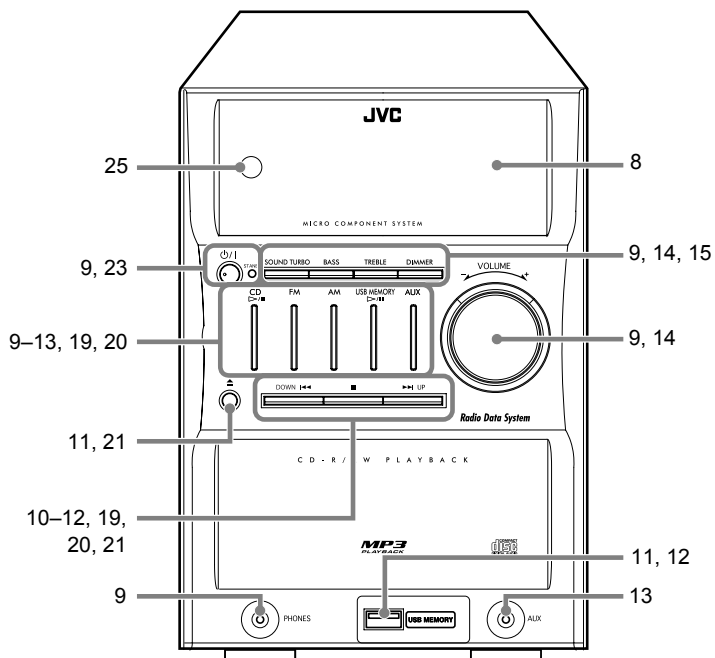



Bevezetés	2
Óvintézkedések.....	2
Hogyan használjuk a használati utasítást.....	3
Előkészületek	4
1. lépés: Kicsomagolás.....	4
2. lépés: A távirányító előkészítése	4
3. lépés: Csatlakozások	5
Üzembe helyezés előtt	8
Általános műveletek - Lejátszás	9
Rádióvétel.....	10
CD lejátszása	11
Lejátszás USB memóriáról vagy digitális hanglejátszóról	11
Egyéb csatlakozások.....	13
Quick Portable Link (QP Link)	13
Általános műveletek	
- Hang- és egyéb beállítások	14
A hangerő szabályozása.....	14
Hang beszabályozása.....	14
A kijelző fényerejének megváltoztatása - DIMMER ..	15
Az óra beállítása	15
A készülék kikapcsolása automatikusan.....	16
Speciális műveletek rádióval	17
Radio Data System-rendszerű FM rádióállomások vétele	17
Program keresése PTY kódok által.....	17
Időleges váltás bekapcsolása az Ön kívánsága szerinti programra	18
Speciális lemez/USB memória/DAP műveletek	19
A lejátszási sorrend programozása	
- Programozott lejátszás.....	19
Véletlenszerű lejátszás - Véletlen lejátszás	20
Lejátszás ismételten - Ismételt lejátszás	21
A lemezkiadás letiltása - Gyermekzár	21
Időkapcsoló-műveletek	22
Az időkapcsoló beállítása	22
Egyéb tudnivalók	24
A készülékkel kapcsolatos egyéb tudnivalók	24
Hibakeresés.....	25
Karbantartás.....	26
Tulajdonságok	26
Alkatrészek tárgymutatója.....	27

Bevezetés

Köszönjük, hogy a JVC mikrokomponens rendszert választotta.

Reméljük, hogy a készülék otthonának értékes kiegészítője lesz, és hangzásával elkényezteti Önt.

Új audiorendszerének működtetése előtt mindenképpen olvassa el ezt az útmutatót.

Az útmutatóban minden információt megtalál, amelyre a rendszer beállításával és működtetésével kapcsolatban szüksége lehet.

Ha netán olyan kérdése merülne fel, amelyre az útmutatóból nem kap választ, kérjük, lépjen kapcsolatba forgalmazójával.

Övintézkedések

Elhelyezés

- Helyezze a készüléket vízszintes helyre, ami nem túl hideg, de nem is túl meleg - 5 °C és 35 °C között.
- Helyezze a készüléket jól szellőző helyre, hogy elkerüljük a készülék belső hőmérsékletének túlzott megemelkedését.



NE tegye a készüléket hőforrás közelébe, ne tegye ki közvetlen napfénynek, ne tegye túlságosan poros vagy rezgő felületre.

- Hagyjon megfelelő távolságot a készülék és a televízió között.
- Tartsa a hangszórókat távol a televíziótól, hogy a két készülék ne zavarja egymást.

Áramellátás

- Amikor a készüléket ki szeretné húzni a konnektorból, mindig a dugót fogja meg, sose a vezetékét.



A csatlakozó dugóhoz nedves kézzel NE nyúljon.

Nedvesség felgyülemzése

Előfordulhat, hogy nedvesség jelenik meg a készülékben levő lencséken, ha:

- A szobát hirtelen felmelegítjük
- Nyirkos helyiségben
- Ha a készüléket hirtelen hűvös helyről meleg helyre áthelyezzük

Amennyiben ez bekövetkezik, zavarok léphetnek fel a készülék működésben. Ez esetben hagyja a készüléket bekapcsolva néhány órán át, amíg a nedvesség elpárolog, húzza ki a hálózati kábelt, majd csatlakoztassa ismét.

Belső hő

- A készülék hátoldalán található egy ventilátor, hogy megakadályozza a belső hőmérséklet túlzott megemelkedését (l. G-4. oldal).



Biztonsági okokból, kérjük, olvassa el figyelmesen a következőket:

- Győződjön meg arról, hogy a fő egység körül jó a szellőzés. Elégtelen szellőzés hatására a készülék túlmelegedhet és károsodhat.
- NE gátolja a ventilátort, ill. a szellőzőnyílásokat. Amennyiben ruhaanyag vagy papír (stb.) elzárja őket, a hő nem tud távozni.

Egyéb

- Amennyiben bármiféle fémtárgy vagy folyékony anyag bekerül a készülékbe, húzza ki a hálózati kábelt, és lépjen kapcsolatba az eladóval mielőtt bármi mást tesz.



NE szerelje szét a készüléket, mert az nem tartalmaz a felhasználó által javítható részeket.

- Amennyiben tartós időn át van a készülék használaton kívül, húzza ki a hálózati kábelt a konnektorból.





Ha bármi elromlana, húzza ki a készüléket a konnektorból, és vegye fel a kapcsolatot a kereskedővel.



Hogyan használjuk a használati utasítást

Annak érdekében, hogy ez a használati utasítás minél egyszerűbb és érthetőbb legyen, a következő módszereket alkalmaztuk:

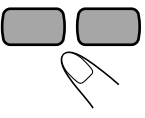
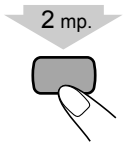
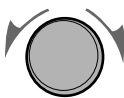
- A nyomógombok és szabályzók használatát az alábbi táblázat szerint magyarázzuk. Ebben a használati utasításban főként a távvezérlővel történő műveleteket írjuk le, azonban a fő egységen található nyomógombok és szabályzók is használhatók, ha a neveik és jeleik megegyeznek, vagy hasonlóak.
- **Néhány ötletet és megjegyzést a műveleteket magyarázó részek helyett a „A készülékkel kapcsolatos egyéb tudnivalók” és „Hibakeresés” című fejezetekben írunk le.** Ha többet szeretne megtudni az egyes funkciókról, vagy ha kérdése van valamelyik funkcióval kapcsolatban, meg fogja találni a választ ebben a fejezetben.

	Nyomja meg a gombot röviden .
	Nyomja meg a gombot röviden és ismételten , amíg a választott funkció meg nem jelenik.
	Nyomja meg az egyik gombot.
	Tartsa nyomva a gombot meghatározott ideig. <ul style="list-style-type: none"> • A nyílban feltüntetett szám jelzi a nyomvatartási időt (ez esetben 2 másodperc). • Ha nincs a nyílban szám feltüntetve, akkor tartsa nyomva a gombot mindaddig, amíg a folyamat befejeződik, vagy a kívánt eredmény eléréséig.
	Fordítsa a szabályzót a megjelölt irányba.
	Ezt a műveletet csak a távirányító használatával lehet véghez vinni.
	Ezt a műveletet csak a fő egység nyomógombjaival és szabályzóival lehet véghez vinni.

Előkészületek

1. lépés: Bontsa ki a csomagot, és ellenőrizze a tartozékokat.



2. lépés: Készítse elő a távirányítót.

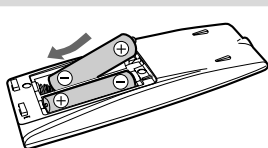

3. lépés: Csatlakoztassa a tartozékokat: a rádióantennát, a hangszórókat stb. (l. 5 - 7).

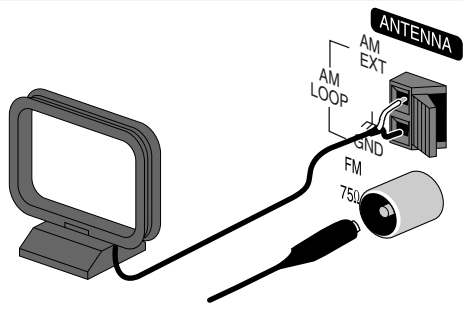

Végül csatlakoztassa a hálózati kábelt.
Most már bekapcsolhatja a készüléket.

1. lépés: Kicsomagolás

Miután kicsomagolta a készüléket, ellenőrizze, hogy megvannak-e az alábbi tartozékok: A zárójelben közölt szám azt jelzi, hogy az adott tartozékból mennyinek kell lennie.

- FM antenna (1)
- AM hurokantenna (1)
- Távirányító (1)
- Elem (2)

Ha bármi hiányozna, azonnal vegye fel a kapcsolatot a kereskedővel.

2. lépés: A távirányító előkészítése

Helyezze be az elemeket a távirányítóba, úgy, hogy a pozitív, ill. negatív oldal a helyére kerüljön.

1

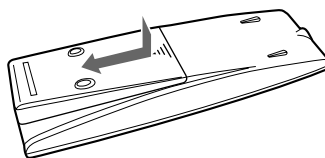

2

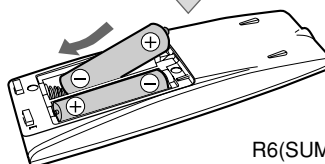

3

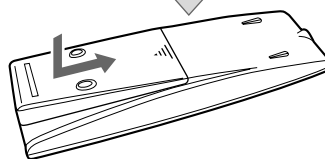

- NE használjon együtt régi elemet újjal.
- NE használjon együtt különböző típusú elemeket.
- Az elemeket hőtől és NYÍLT lángtól óvja.
- NE hagyja az elemeket az távirányítóban, ha tartós időn át lesz használaton kívül. Ellenkező esetben a távirányító károsodik az elem szivárgása miatt.

3. lépés: Csatlakozások

Ha részletesebb leírásra van szüksége, l. 7.

Ha részletesebb információra van szüksége a külső berendezések csatlakoztatásával kapcsolatban, l. 13.

A lenti képen illusztrált input/output csatlakozók jellegzetes példák.
Ha más tartozékokkal is szeretné összekapcsolni a készüléket, olvassa el azok használati utasítását is, mert a hátlapon feltüntetett csatlakozók elnevezései eltérhetnek.

Csatlakoztatás előtt minden egységet áramtalanítson.

A jobb FM/AM vétel érdekében

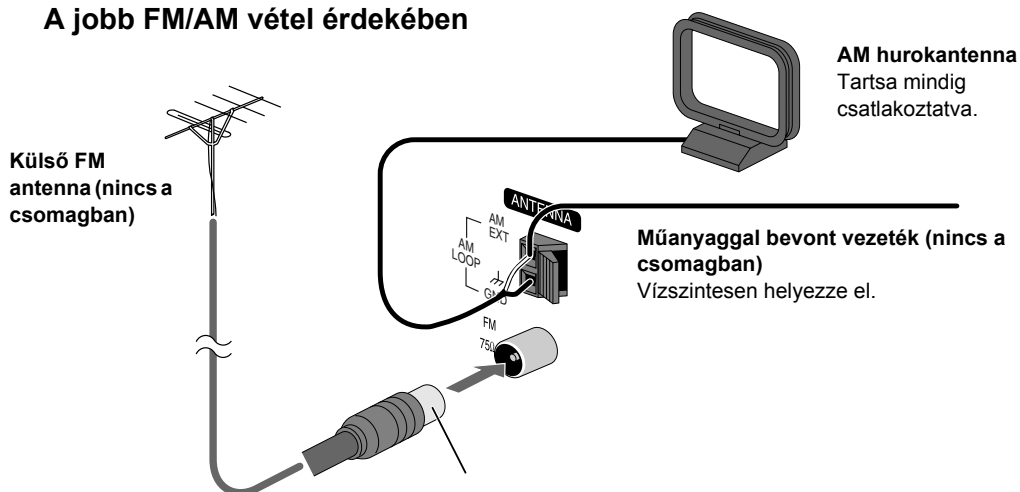

Húzza ki a csomagban mellékelt FM antennát, és csatlakoztassa a készüléket egy külső FM antennához egy 75 Ω-os koaxiális vezeték segítségével (IEC vagy DIN45325).

Fali konnektorba

A hálózati kábelt csak akkor csatlakoztassa, ha már minden más csatlakoztatás megtörtént.

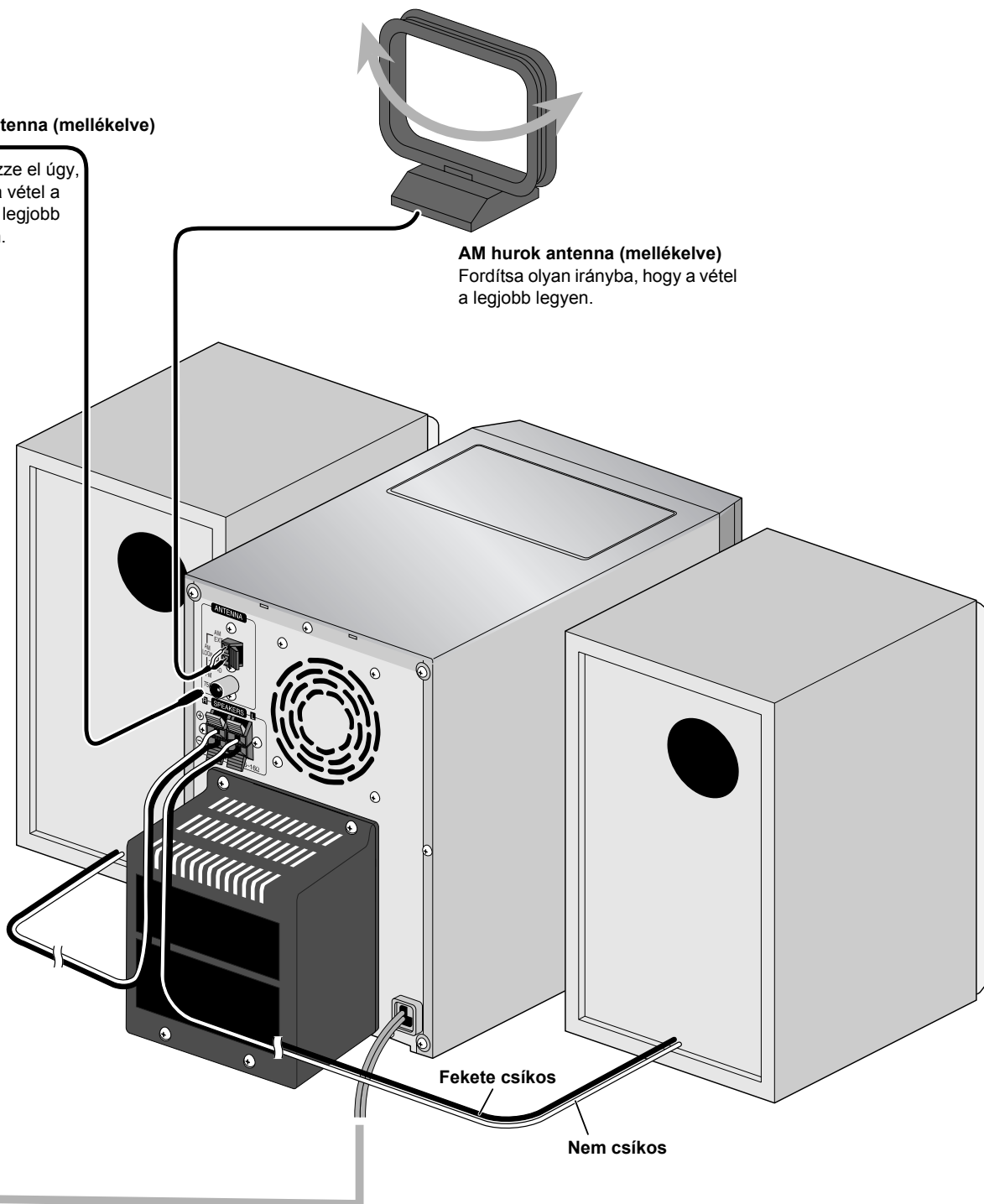

Az AM hurokantenna összeszerelése és csatlakoztatása

Az AM hurokantenna összeszerelése

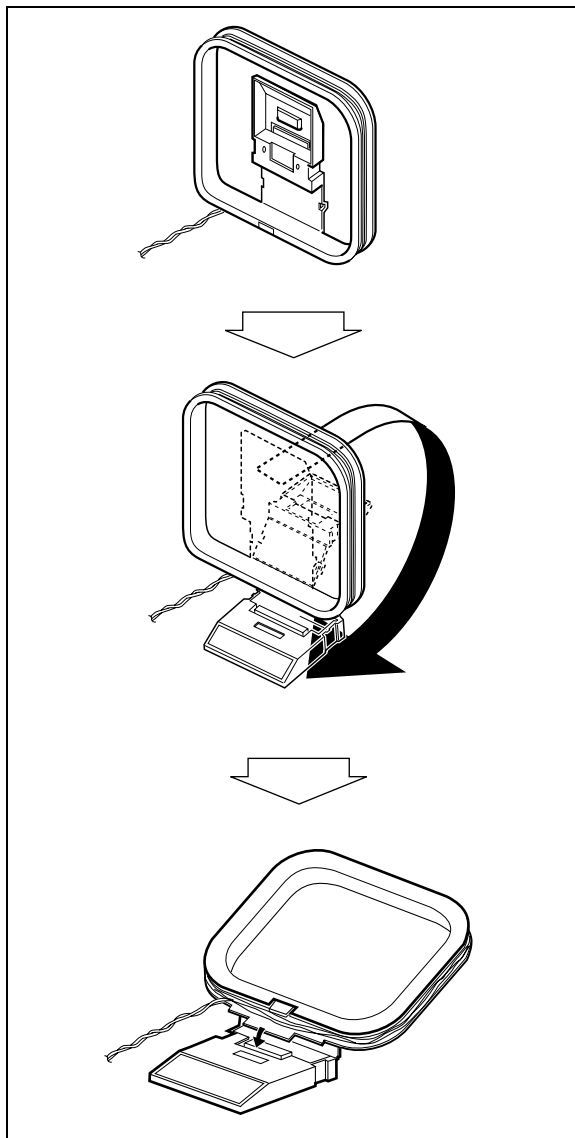

Az AM hurokantenna csatlakoztatása

Ellenőrizze, hogy a vezetéket helyesen csatlakoztatta: a fehér csatlakozóvéget az AM EXT dugaszba, a fekete csatlakozóvéget a GND dugaszba.

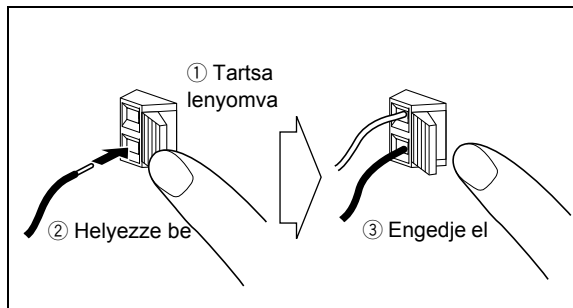

- Ha az AM hurokantenna vagy a hangszóró kábele műanyaggal van bevonva, a végéről szedje le a műanyagot.
- Győződjön meg róla, hogy az antennavezetők nem érintkeznek más vezetékekkel vagy a készülékkel. Ügyeljen arra is, hogy az antenna távol helyezkedjen el a készülék fémeseitől, csatlakozókábeleitől és a hálózati kábeltől. Ez zavarhatja a vételt.

A hangszóróvezetékek csatlakoztatása előtt

Bizonyosodjon meg róla, hogy mindkét hangszóró helyesen és stabilan van bekötve.

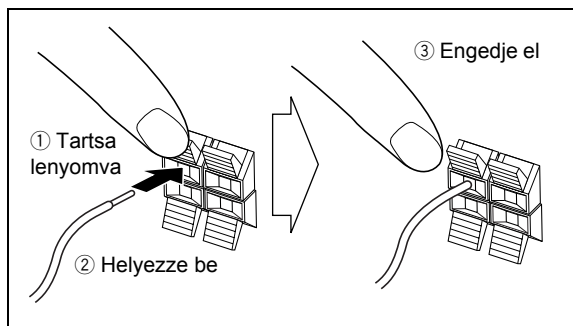

Amikor a hangszórókat csatlakoztatja, ügyeljen a helyes megfeleltetésre: A fekete csíkos vezeték a (-)-ba, a csík nélküli vezeték a (+)-ba csatlakozzon.



- Egy végződéshez **NE CSATLAKOZTASSON** egynél több hangszórót.
- **NE HAGYJA**, hogy a hangszórók vezetéke hozzáérjen a készülék fémeseihez.

Üzembe helyezés előtt

A kijelző jelzései sok mindent elárulnak a készülék használata közben.

Mielőtt használatba veszi a készüléket, ismerkedjen meg azzal, hogy a jelzések mikor és hogyan jelennek meg a kijelzőn.

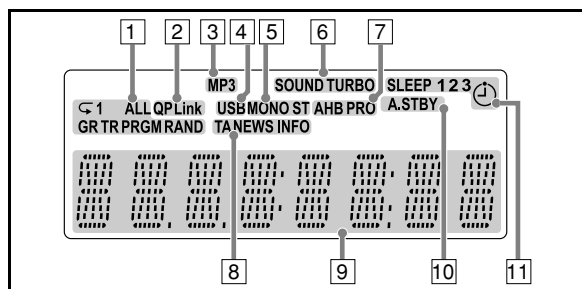

A fő kijelző jelzései

• Rádió hallgatásakor:

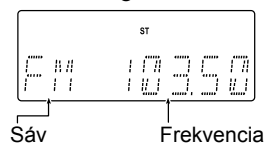

• Az AUX funkció kiválasztásakor:



• Amikor CD lejátszásakor:

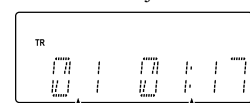

• MP3 lejátszásakor*:

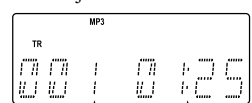

Felvétel száma Eltelt lejátszási idő Jelenleg játszott felvétel száma Eltelt lejátszási idő

• Az USB MEMORY kiválasztásakor:

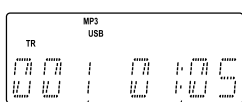

Jelenleg játszott felvétel száma Eltelt lejátszási idő

• CD-lejátszás leállításakor:

Ha a RESUME funkciót bekapcsolja, a RESUME jelenik meg a kijelzőn. Ez akkor is érvényes, ha leállította az USB memóriát vagy a DAP-ot.

CD:

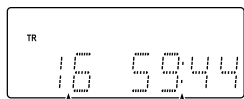

Összes felvétel száma Összes lejátszási idő

MP3:

• „TRACK” üzemmódban:

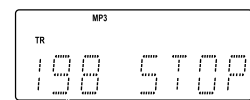

Összes felvétel száma

• „GROUP” üzemmódban:

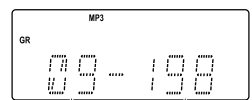

Összes csoport száma Összes felvétel száma

* Amikor elindítja egy MP3 lemez lejátszását, először a felvétel száma és címe (és ID3 címkéje), majd az eltelt idő jelenik meg a kijelzőn.

1 Lejátszás üzemmód jelzései

- RAND (random): A kijelzőn ez látható, amikor a véletlenszerű lejátszás üzemmódot aktiváljuk.
- PRGM (program): A kijelzőn ez látható, amikor a programozott lejátszás üzemmódot aktiváljuk.
- ↺: A kijelzőn ez látható, amikor az ismételt lejátszás üzemmódot aktiválva van.
 - 1: Ismételten lejátszza a felvételt.
 - ALL: Az összes lemezt ismételten lejátszza.
 - GR: Ismételten lejátszza a kiválasztott csoporton belüli felvételeket (csak MP3).

2 QP Link jelzés

- Aktivált QP Link esetén világít.

3 MP3 jelzés

- A kijelzőn ez látható, amikor a készülék az MP3 lemezt felismerte.

4 USB jelzés

- Az USB MEMORY kiválasztása esetén világít.

5 FM vétel jelzései

- MONO: A kijelzőn ez látható, amikor az FM mono üzemmódot aktiváljuk.
- ST (sztereó): A kijelzőn ez látható, amikor egy megfelelő jelerősségű FM sztereó rádióállomást fogunk.

6 SOUND TURBO jelzés

- A kijelzőn ez látható, amikor a SOUND TURBO funkciót aktiváljuk (l. 14.).

7 AHB PRO (mélyhangkiemelés) jelzés

- A kijelzőn ez látható, ha a mélyhang kiemélést aktiváljuk.

8 TA/műsortípus (PTY) jelzései

- TA/News/Info: Kijelzi a korábban PTY készenléti vételre kiválasztott műsortípust.
- TA/News/Info: Villog, ha a műsorautomatikusan behangolódik a készülék PTY készenléti vétele segítségével.

9 Fő kijelző

10 A.STBY (automatikus készenlét) jelzés

- A kijelzőn ez látható, amikor a készenléti állapotot aktiváljuk.
- Villog, amikor a lemezlejátszás automatikus készenléti leállítás miatt áll le.

11 Időkapcsoló jelzései

- ☺: A kijelzőn ez látható, amikor az időkapcsoló aktív, és villog, amikor működik.
- 1/2/3: A kijelzőn ez látható, amikor az időkapcsoló (1, 2 vagy 3) aktív, villog, ha előreállítjuk vagy működik.
- SLEEP: A kijelzőn ez látható, amikor az ébresztőóra aktív.

Általános műveletek - Lejátszás

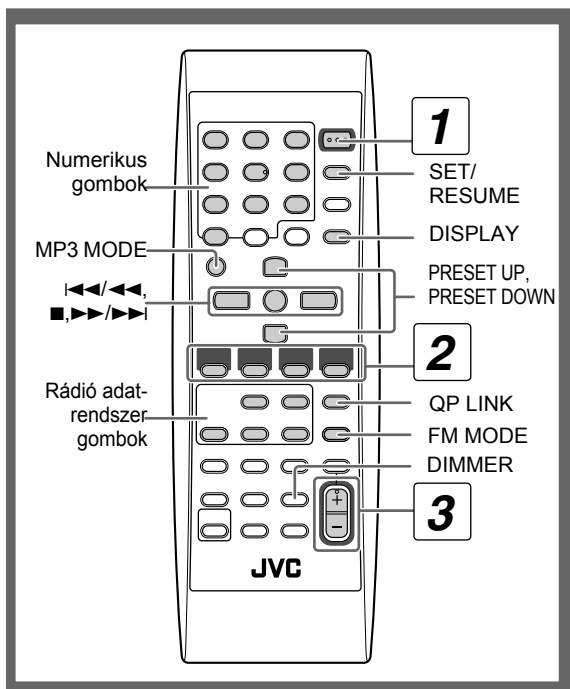

1

STANDBY/ON

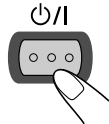

2



3

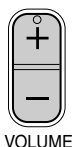

4

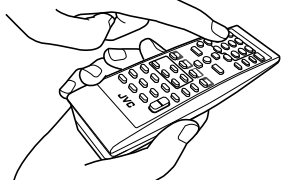

1 Kapcsolja be a készüléket.

A főegységen levő STANDBY lámpa elalszik.

- A STANDBY/ON nyomógomb megnyomása nélkül a készülék bekapcsol, ha megnyomjuk az egyik forráskiválasztó gombot a következő lépésben.

2 Forrás kiválasztása.

A lejátszás automatikusan elindul, ha a kiválasztott forrás készen áll a lejátszásra.

- Ha külső forrást választ (AUX), indítsa el a külső lejátszót.

3 Állítsa be a hangerőt.

4 Irányítsa a célforrást az alábbi magyarázat szerint.

A készülék kikapcsolása (készenléti állapot)

STANDBY/ON

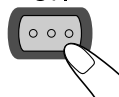

A főegység STANDBY lámpája kigyullad.

- Kis mennyiségű áramot akkor is fogyaszt a készülék, ha az készenléti állapotban van.

Az órakijelzés kikapcsolása energiatakarékossági okokból

Ha a készülék ki van kapcsolva...

DIMMER



- Nyomja meg ismét a gombot, hogy az órakijelzés megjelenjen.

Egyéni hallgatás

Csatlakoztasson fejhallgatót a főegység PHONES elnevezésű dugaszába. A hangszórók ettől kezdve nem fognak szólni. Mielőtt csatlakoztatja és felteszi a fejhallgatót, győződjön meg róla, hogy a hangerő nem túl erős.

- Ha kihúzza a dugaszból a fejhallgatót, a hangszórók ismét működni fognak.



NE kapcsolja ki (ill. állítsa készenléti állapotra) a készüléket úgy, hogy a hangerő nagyon nagyra van állítva, különben a hirtelen hanglókat a legközelebbi bekapcsoláskor és a lejátszás elindításakor károsíthatja hallását, a hangszórókat és/vagy a fejhallgatót.

Rádióvétel

Sáv kiválasztása (FM vagy AM)

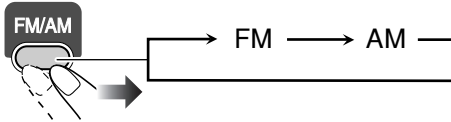

Ugyanezt a műveletet a készülék FM vagy AM gombjának megnyomásával is végrehajthatja.

Rádióállomás behangolása

Sáv kiválasztása után...

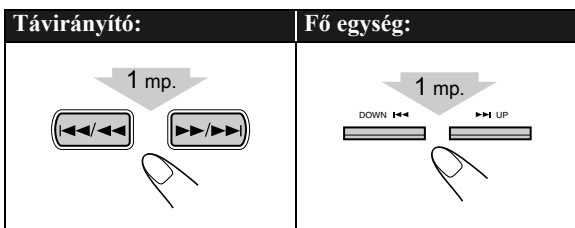

A frekvencia megváltozik a kijelzőn.

Amikor egy állomás (bizonyos frekvencián) elégséges jelerősséggel behangolódik, a frekvencia változása leáll.

- Ha ismételten nyomja meg a gombot, a frekvencia lépésről lépésre változik.

A manuális állomáskeresés leállításához nyomja meg mindkét gombot.

Ha az FM rádióállomás rosszul hallható

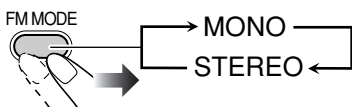

MONO: A vétel javulni fog, de a sztereó hatás elvész. MONO jelzés megjelenik.

STEREO: Általános esetben ezt válassza. A sztereó hatás visszaáll.

Rádióállomások rögzítése



30 FM és 15 AM állomás rögzítésére van lehetőség.

- 1 Keresse meg az elmenteni kívánt rádióállomást.
- 2 Aktiválja a szám rögzítése üzemmódot.

SET/RESUME

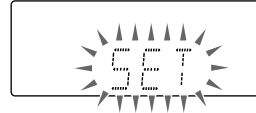

- Végezze el a következő műveletet, mielőtt a kijelzőn látható jelzés villog.

- 3 Válasszon ki egy programhelyet a rögzíteni kívánt rádióállomás számára.

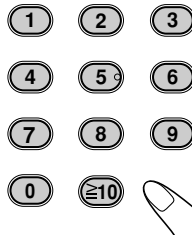

Példák:

Az 5 programhely kiválasztásához nyomja meg az 5 gombot.

A 15 program hely kiválasztásához nyomja meg a következő

gombokat: $\geq 10 \rightarrow 1 \rightarrow 5$.

A 30 program hely kiválasztásához nyomja meg a következő

gombokat: $\geq 10 \rightarrow 3 \rightarrow 0$.

- Használhatja a PRESET UP/PRESET DOWN nyomógombokat is.

- 4 Rögzítse a rádióállomást.

SET/RESUME

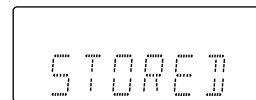

- Ha MONO-ra állított állomást programoz be, az állomás a MONO beállítással kerül eltárolásra.

Előre beállított állomás hallgatása



1 Válasszon ki egy sávot (FM vagy AM).



2 Válassza ki a már rögzített rádióállomás számát.

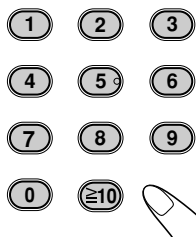

- Használhatja a PRESET UP vagy a PRESET DOWN gombokat is.

CD lejátszása

Ez a készülék az alábbi típusú lemezeket képes lejátszani - normál CD és CD-R/CD-RW (audio CD vagy MP3 CD formátumban is).

Lemeztípus	Jelzés (logó)
Audio CD	
CD-R	
CD-RW	

• A DualDisc lejátszására vonatkozó figyelmeztetés

A „DualDisc” nem-DVD oldala nem kompatibilis a „Compact Disc Digital Audio” rendszerrel. Ezért a DualDisc nem-DVD oldalának használata ennek a terméknek az esetében nem ajánlatos.

Lemez behelyezése



CD-t behelyezhet a lejátszóba akkor is, ha más forrás van működésben.

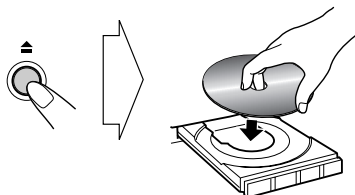

A CD-tálca becsukásához nyomja meg a ▲-gombot ismét.

- Ha az aktuális lemeztálca nyitva van, a CD ►/II-os gomb megnyomására a tálca becsukódik, és a lejátszás elindul.

Indításhoz:	A lejátszás szüneteltetéséhez:	A lejátszás megállításához:
	 Az újraindításhoz nyomja meg ismét.	

Felvétel/csoportkiválasztása*

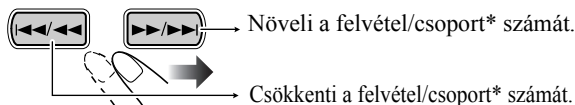

→ Növeli a felvétel/csoport* számát.

→ Csökkenti a felvétel/csoport* számát.

- * A csoportkiválasztásra vonatkozó részletek tekintetében l. az „MP3 lejátszása esetén” oldal 12.

Egy bizonyos részkikeresése

Lejátszás közben tartsa nyomva a gombot, amíg a kívánt részt el nem éri.

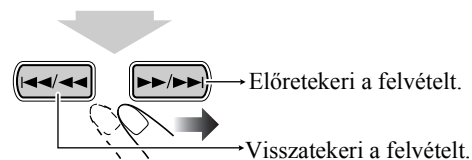

→ Előretkeri a felvételt.

→ Visszatekeri a felvételt.

E művelet közben nem hallatszik hang MP3 források esetén.

Felvétel közvetlen kikeresése és lejátszása

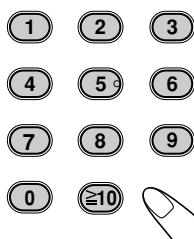

Példák:

Az 5. számú felvételt kiválasztásához nyomja meg az 5-ös gombot.

A 15. szám kiválasztásához nyomja meg a következő gombokat: $\geq 10 \rightarrow 1 \rightarrow 5$.

A 30. szám kiválasztásához nyomja meg a következő gombokat: $\geq 10 \rightarrow 3 \rightarrow 0$. (100 vagy több számmal rendelkező MP3 források esetén)

A 125. szám kiválasztásához nyomja meg a ≥ 10 -es gombot kétszer: $\rightarrow 1 \rightarrow 2 \rightarrow 5$.

*Legfeljebb 99 számig megnyomhatja a ≥ 10 -es gombot kétszer, hogy visszatérjen arra az állapotra, mielőtt megnyomta a ≥ 10 -es gombot.

Lejátszás USB memóriáról vagy digitális hanglejátszóról

A készülék előlapján USB MEMORY feliratú csatlakozó található. USB memóriáját vagy digitális hanglejátszóját (DAP) erre a csatlakozóra csatlakoztathatja az USB memória vagy DAP felvételeinek meghallgatásához.

- Ne feledje, hogy USB memóriájára vagy DAP-készülékére nem képes adatot átvinni a készülékről.

FONTOS

- Mindig állítsa a hangerőt „VOL-MIN”-re, amikor a készüléket más eszközre csatlakoztatja, illetve szétkapcsolja.
- Csatlakoztassa az USB memóriát vagy DAP-készüléket közvetlenül a készülék előlapjára. Az USB csatlakozón keresztüli csatlakozás működési hibát okozhat.
- Kizárólag az USB adattárolási specifikációknak megfelelő USB memóriák és DAP-készülékek csatlakoztathatók.
- Bizonyos DAP-készülékek nem kompatibilisek a készülékkel.
- Kódolt vagy speciális módszerrel titkosított számok nem játszhatók le a készülékkel. Csak az MP3 formátum támogatott.

Az USB memória vagy DAP-készülék csatlakoztatása

Csatlakoztassa a DAP-készüléket az ahhoz mellékelt USB-kábellel a készülékre.

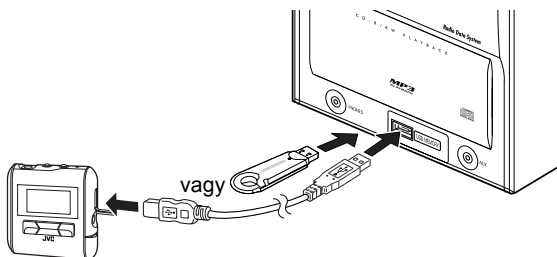

- Használjon a készülék felőli oldalon „A sorozatú” csatlakozóval rendelkező USB kábelt.
- Az USB memória vagy a DAP-készülék lecsatlakoztatása előtt állítsa le a felvételt.

USB memórián és DAP-készüléken található hanganyagok lejátszása

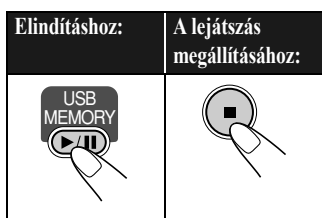

- A kijelzőn az USB jelzés világít, ha az USB MEMORY van kiválasztva.

Felvétel/csoportkiválasztása*

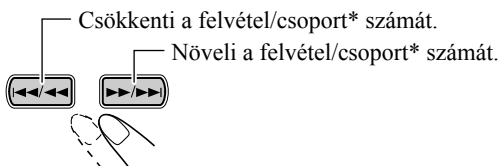

- * A csoportkiválasztásra vonatkozó részletek tekintetében l. „MP3 lejátszása esetén” részt lejjebb.

Felvétel folytatása CD/MP3/USB memória/DAP esetén

Ha lejátszás közben megnyomja a ■ gombot, a készülék megjegyzi azt a számot, ahol leállította a lejátszást. A CD ►/|| vagy USB MEMORY ►/|| megnyomásával attól a ponttól folytathatja a lejátszást, ahol leállította.

A lejátszás folytatásának aktiválása/megszakítása



Ha a forrás CD vagy USB MEMORY...

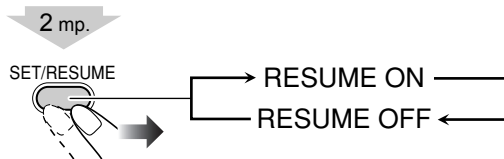

- A ▲ megnyomásával vagy az USB memória/DAP csatlakozásának megszakításával törlődik a lejátszás megállításának pontja.
- Ha a lejátszás folytatása funkció használata esetén az első számtól szeretné folytatni a lejátszást, lejátszás közben nyomja meg kétszer a ■ gombot, majd nyomja meg a CD ►/|| vagy az USB MEMORY ►/|| gombot.

MP3 lejátszása esetén

MP3 lejátszás üzemmódban a |◀◀/◀ / ▶▶/▶▶| gombok, ill. a számozott gombok szolgálnak a csoport vagy felvétel kiválasztására.

Példák:

Ha az MP3-lejátszás „GROUP” üzemmódban van.

GR (Csoport) jelzése

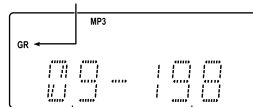

Összes csoport száma Összes felvétel száma

Az MP3-lejátszási üzemmód megváltoztatásához nyomja meg az MP3 MODE gombot.

- Valahányszor megnyomja a gombot, megváltozik a lejátszási üzemmód, a következők szerint:

MP3 MODE



TRACK ↔ GROUP

TRACK:

- A lejátszó csak a felvételeket veszi figyelembe (a csoportokat figyelmen kívül hagyja).
- |◀◀/◀ / ▶▶/▶▶| gombok, valamint a számozott gombok szolgálnak az MP3 lemezen levő felvétel kiválasztására.

GROUP:

- A készülék figyelembe veszi mind a csoportokat, mind a felvételeket.
- A |◀◀/◀ / ▶▶/▶▶| és a számozott gombok az MP3 lemezek kiválasztási műveletcsoportjánál működnek.
- A számozott gombok szolgálnak a felvételek csoporton belüli kiválasztására.

Egyéb csatlakozások

Más eszközök csatlakoztatása

Egy RCA tűcsatlakozós vezeték (nincs a csomagban) segítségével csatlakoztathat más eszközöket, melyek rendelkeznek analóg audiokimenettel, mint például digitális hanglejátszó, TV-készülék stb.

RCA tűcsatlakozós vezeték (nincs a csomagban)

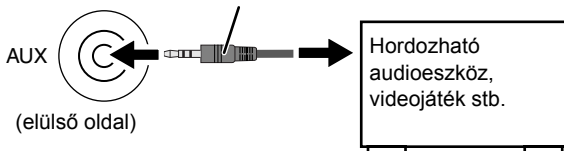

Ha a külső eszközön lévő audiokimenet nem RCA tűcsatlakozós vezeték típusú,

használjon csatlakozóadapert az RCA tűcsatlakozós vezeték és az audiokimenet megfelelő kábeljének összekapcsolásához.

Olvassa el a csatlakoztatott eszköz használati utasítását is.

FONTOS

- Mindig állítsa a hangerőt „VOL-MIN”-re, amikor más eszközzel össze, ill. szétkapcsolja a készüléket.

A hangerő szintjének szabályozása más készülékről

Szabályozhatja a hangerő bemeneti szintjét, ha a csatlakoztatott készülék hangereje túl alacsony vagy túl magas.

- 1 Válassza az AUX forrást.
- 2 Állítsa be a bemeneti szintet.

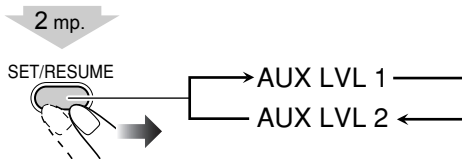

AUX LVL 1: Szokásos bemeneti szint (gyári beállítás).

Alacsony kimeneti szinttel rendelkező készülékek számára alkalmas (például hordozható audioszközök).

AUX LVL 2: Csökkentett bemeneti szint. Magas kimeneti szinttel rendelkező készülékek számára alkalmas (például DVD-lejátszók).

memo

- Ha úgy érzi, hogy a külső készülék kimeneti szintje túl magas, válassza az AUX LVL2 beállítást.

Quick Portable Link (QP Link)



Ha más készüléket, például digitális hanglejátszót csatlakoztat az AUX csatlakozóra, a forrás automatikusan AUX-ra vált.

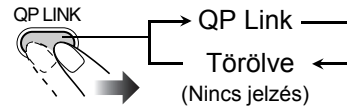

A QP Link jelzés világít, ha a QP Link aktiválva van.

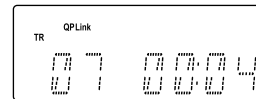

Aktivált QP Link esetén...

- Ha a készülék hangbemenetet érzékel az AUX csatlakozón, miközben a készülék be van kapcsolva, a forrás automatikusan AUX-ra vált.
- Ha a készülék hangbemenetet érzékel az AUX csatlakozón miközben a készülék készenléti állapotban van, a készülék automatikusan bekapcsol, és letámassza a felvételt.
- A forrást nem változtathatja, miközben az AUX csatlakozón keresztül fogad hangbemenetet. Ha más forrásgombot nyom meg, a QP Link jelzés többször felvillan.

memo

- Miközben folyik a lejátszás a hordozható hanglejátszó készüléken, a QP Link akkor is bekapcsolhatja a készüléket, ha a kikapcsolás-időzítő vagy Ön készenléti állapotba helyezi a készüléket. Ilyen esetben kapcsolja ki a QP Linket vagy állítsa le a lejátszást az AUX csatlakozóra csatlakoztatott készüléken.
- Ha az AUX csatlakozáson érzékelt hangbemenet szintje túl alacsony, lehetséges, hogy a forrás nem kapcsol AUX-ra.
- A zenetartalomtól függően a forrás nem biztos, hogy AUX-ra kapcsol.
- Miután a külső készülék (pl. digitális hanglejátszó készülék) megkezdte a lejátszást, néhány másodpercbe telik, míg a forrás AUX-ra kapcsol. Ennyi időre van szüksége a rendszernek ahhoz, hogy felismerje a külső készülék jelét.
- A QP Link nem működik, ha az órajelzés ki van kapcsolva készenléti üzemmódban.

Általános műveletek - Hang- és egyéb beállítások

Távírányító

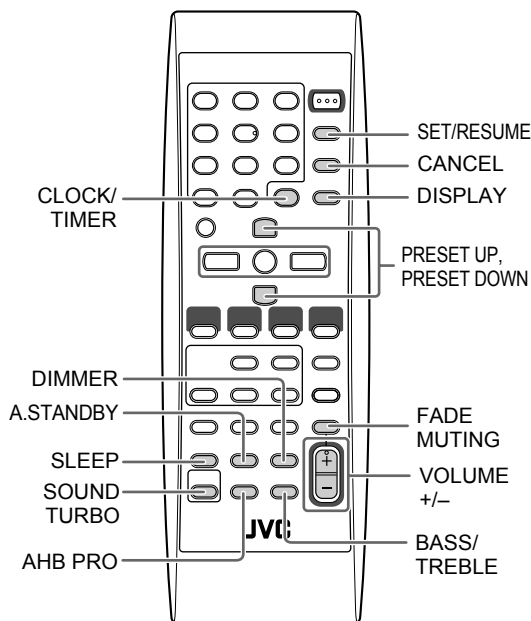

Fő egység

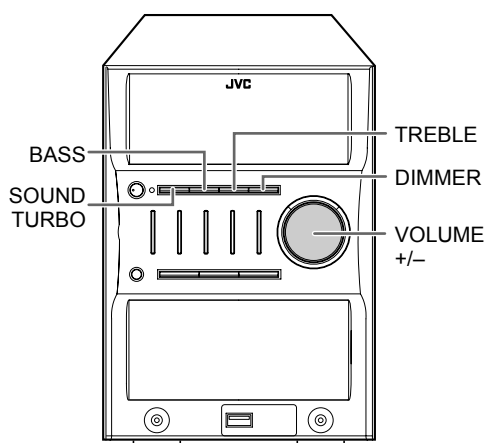

A hangerő szabályozása

A hangerőt állíthatja 0-tól (VOL-MIN) 31-ig (VOL-MAX).

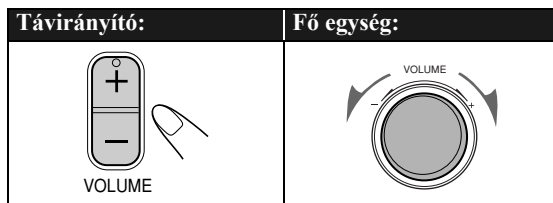

A hang pillanatnyi elnémításához



A hangerő visszaállításához nyomja meg ismét a gombot, vagy állítsa be a hangerőt.

Hang besabályzása

Hangszín kihangsúlyozása - SOUND TURBO

Ez a funkció kiemeli a hangszínt.

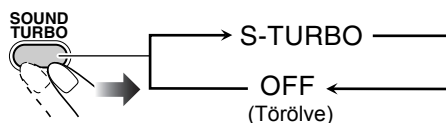

Mélyhang-kiemelés - AHB PRO

Kiemelheti a mély hangokat, ha gazdag, teljes basszus hangzást kíván elérni kis hangerőnél.



Hangszín beállítása - BASS/TREBLE

A mély, ill. magas hangszínt 0 és +5 között állíthatja.

Mély hangszín szabályzása



Magas hangszín szabályzása

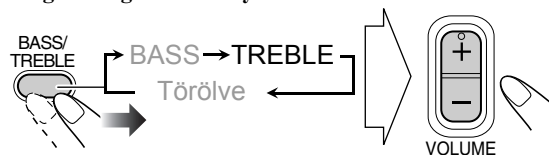

Ugyanezeket a beállításokat a készüléken is elvégezheti. Ha a SOUND TURBO be van kapcsolva (ON), a BASS/TREBLE nem elérhető.

A kijelző fényerejének megváltoztatása - DIMMER

Elsötétítheti a kijelzőt.

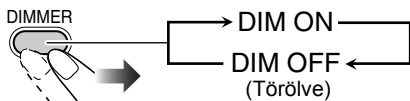

Az óra beállítása

A beépített óra beállítása nélkül nem használhatja az időkapcsolót (l. 22.).

- Az óra beállítása funkcióból történő kilépéshez nyomja meg a CLOCK/TIMER gombot az utasítások szerint.
- Az előző lépéshez való visszatéréshez nyomja meg a CANCEL gombot.

1 Aktiválja az óra beállítása üzemmódot.

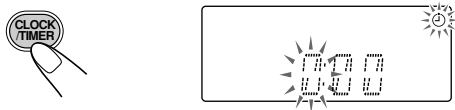

- Ha már korábban beállította az órát, nyomja meg többször ismételten a gombot, amíg az óra beállítása üzemmód (l. 22.) megjelenik.

2 Állítsa be az órát.

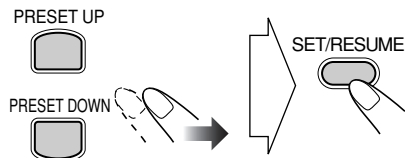

3 Állítsa be a percet.

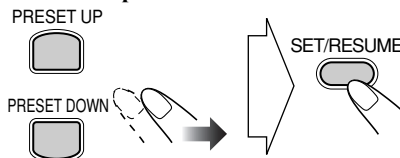

Megjelenik a „CLOCK OK” felirat, és a beépített óra beindul.

Az aktuális idő megtekintése lejátszás alatt

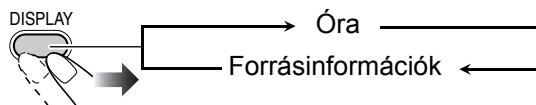

Áramkimaradás esetén

A beállítások elvesznek, és az óra visszaáll „0:00”-ra. Állítsa be az időt újra.

A készülék kikapcsolása

automatikusan



Lejátszás után történő kikapcsolás - Auto Standby (Automatikus készenléti állapot)

Ez a funkció csak akkor működik, ha a forrás CD.

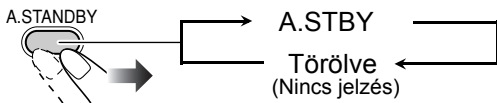

Amikor a készülék automatikus készenléti állapotban van, az A.STBY jelzés jelenik meg a kijelzőn.

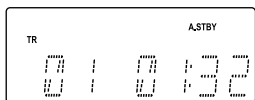

Amikor a CD-lejátszás véget ér, az A.STBY jelzés villogni kezd.

Amennyiben az elkövetkezendő kb. 3 percen belül, amíg a jelzés villog, nem történik semmiféle művelet, a készülék automatikusan kikapcsol (készenléti állapot).

A készülék kikapcsolása meghatározott idő elteltével - Sleep Timer

1 Adja meg az időtartamot (percben).

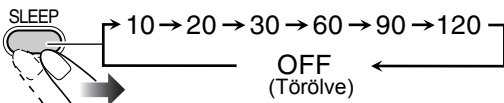

2 Várjon, amíg a beállított idő letelik.

A kikapcsolásig hátralévő idő ellenőrzése

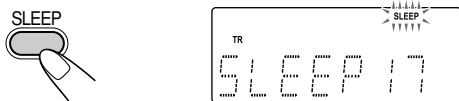

- Ha ismételten többször megnyomja a gombot, megváltoztathatja a kikapcsolási időt.

Speciális műveletek rádióval

Távirányító

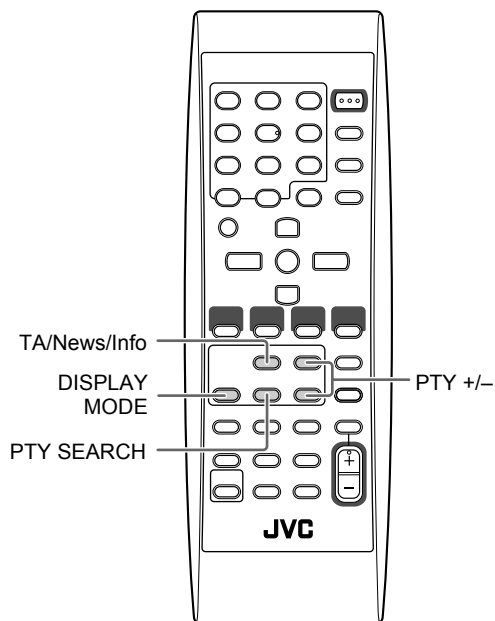

Az Radio Data System-információ megjelenítéséhez

FM rádióállomás hallgatása közben...

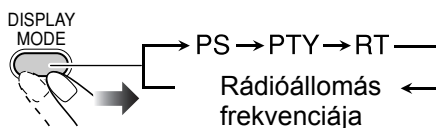

PS	A készülék a rádióállomás nevét jelzi ki. A „NO PS” felirat akkor jelenik meg, ha nem érkezik jel.
PTY	A készülék a sugározott műsor típusát írja ki. A „NO PTY” felirat akkor jelenik meg, ha nem érkezik jel.
RT	A készülék a rádióállomás által sugárzott szöveges üzeneteket jelzi ki. A „NO RT” felirat akkor jelenik meg, ha nem érkezik jel.

Magyar

Radio Data System-rendszerű FM rádióállomások vétele

A rádió adatrendszer (Radio Data System) lehetővé teszi, hogy az FM állomások a rendes műsorszóráj mellett további jelet küldjenek.

- Radio Data System szolgáltatással rendelkező FM rádióállomás hallgatása esetén.

Ez a készülék a következő típusú Radio Data System-jelek fogadására képes.

PS (Programszolgáltatás)	A közismert állomásneveket mutatja.
PTY (Programtípus)	Műsортípusokat jelez ki.
RT (Rádiószöveg)	Az állomás által sugárzott szöveges üzeneteket mutatja.
Enhanced Other Networks (Fejlett más hálózatok)	A különböző hálózatok Radio Data System jeleket kibocsátó rádióállomásainak műsorfajtáiról szolgáltat információt.

Program keresése

PTY kódok által



Ráállhat egy bizonyos műsorra, a rögzített rádióállomásokból, (1. 10) a PTY kódok megadásával segítségével.

Program keresése PTY kódok segítségével

1 FM rádióállomás hallgatása közben...

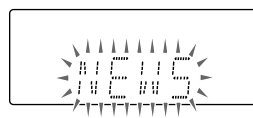

2 Válasszon ki egy PTY kódot.

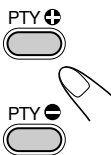

NEWS ⇄ AFFAIRS ⇄ INFO ⇄ SPORT ⇄ EDUCATE
 ⇄ DRAMA ⇄ CULTURE ⇄ SCIENCE ⇄ VARIED
 ⇄ POP M ⇄ ROCK M ⇄ EASY M ⇄ LIGHT M ⇄
 CLASSICS ⇄ OTHER M ⇄ WEATHER ⇄ FINANCE
 ⇄ CHILDREN ⇄ SOCIAL ⇄ RELIGION ⇄
 PHONE IN ⇄ TRAVEL ⇄ LEISURE ⇄ JAZZ ⇄
 COUNTRY ⇄ NATION M ⇄ OLDIES ⇄ FOLK M ⇄
 DOCUMENT ⇄ vissza az elejére

3 Keresés.

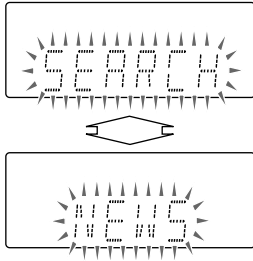

Pl.: Amikor a „NEWS” (hírek) kerül kiválasztásra

A készülék végignézi a 30 előre beállított FM állomást, és megáll, amikor megtalálja az ön kívánságának megfelelőt, majd beállítja azt az állomást.

- Amennyiben eredménytelen a keresés, a „NOT” és a „FOUND” jelzések egymást váltva jelennek meg a kijelzőn.
- Ha a folyamat során bármikor le szeretné állítani a keresést, nyomja meg a PTY SEARCH gombot.

A keresés folytatása, ha nem a kívánt rádióállomás jön be
Mialatt a kijelzőn megjelenő jelzés villog, nyomja meg újból a PTY SEARCH gombot.

Időleges váltás bekapcsolása az Ön

kívánsága szerinti programra



Az Enhanced Other Networks funkció lehetővé teszi, hogy a készülék átmenetileg átkapcsoljon egy olyan rögzített FM rádióállomásra, amely az ön által hallgatni kívánt programtípust sugározza (TA, NEWS vagy INFO).

- Ez a szolgáltatás abban az esetben működik, ha egy megfelelő jeleket sugárzó FM rádióállomást hallgatunk.

FM rádióállomás hallgatása közben válasszon az alábbiak közül:



TA	Közlekedési hírek az ön környezetében
NEWS	Hírek
INFO	Olyan műsor, melynek célja, hogy a legtágabb értelemben véve tanácsot adjon

Hogyan is működik valójában az „Enhanced Other Networks” funkció?

1. ESET

Ha egy rádióállomás nem az ön által hallgatni kívánt műsort sugározza,

A készülék továbbra is az aktuális állomást fogja.



Amikor egy állomás elkezd sugározni az ön által kiválasztott műsort, a készülék automatikusan átkapcsol az adott állomásra. A TA/News/Info jelzés villogni kezd.



Amikor a műsornak vége van, a készülék visszavált az eredetileg beállított rádióállomásra, de a funkció aktív marad (a jelzés már nem villog, de égve marad).

2. ESET

Amennyiben az Ön által hallgatott rádió állomás a kívánt műsortípust sugározza,

A TA/News/Info jelzés villogni kezd.



Amikor a műsornak vége van, a jelzés már nem villog (de a funkció továbbra is aktív marad).

Speciális lemez/USB memória/DAP műveletek

Távírányító

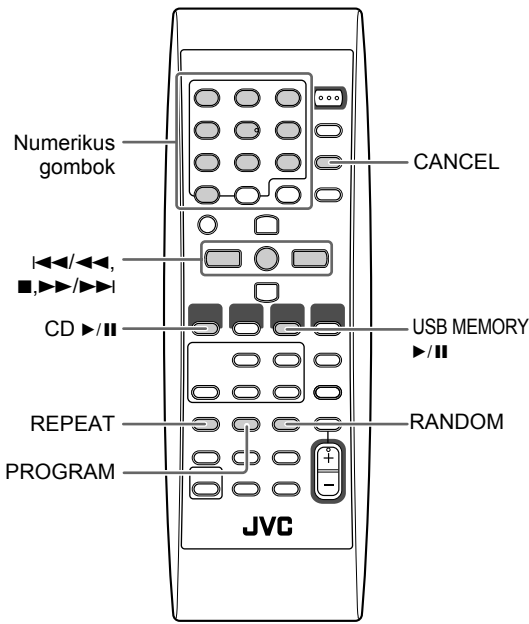

Fő egység

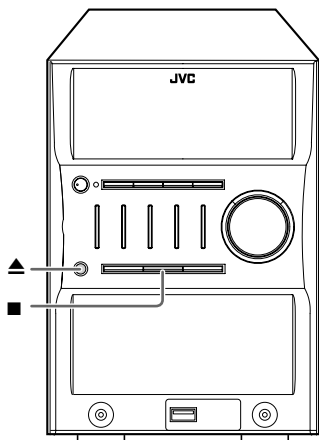

A lejátszási sorrend programozása

- Programozott lejátszás Remote ONLY

Lejátszás előtt megadhatja a felvételek (max. 32 db) lejátszásának sorrendjét.

- A programozott lejátszás csak MP3 TRACK módban használható.
- Megismételhető az összes programozott felvételt, ha a REPEAT gombot megnyomja.

1 Lejátszás előtt nyomja meg a PROGRAM gombot.

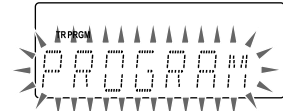

2 Válassza ki azt a műorszámot, amelyiket szeretné lejátszani a programmal.



Programozott sorrend szerint Felvétel száma

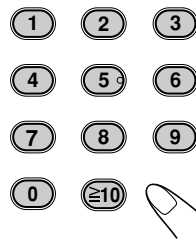

Példák:

Az 5. számú felvétel kiválasztásához nyomja meg az 5-ös gombot.

A 15. szám kiválasztásához nyomja meg a következő gombokat: $\geq 10 \rightarrow 1 \rightarrow 5$.

A 30. szám kiválasztásához nyomja meg a következő gombokat: $\geq 10 \rightarrow 3 \rightarrow 0$.

(100 vagy több számmal rendelkező MP3 források esetén)

A 125 szám kiválasztásához nyomja meg a ≥ 10 -es gombot kétszer: $\rightarrow 1 \rightarrow 2 \rightarrow 5$.

*Legfeljebb 99 számig megnyomhatja a ≥ 10 -es gombot kétszer, hogy visszatérjen arra az állapotra, mielőtt megnyomta a ≥ 10 -es gombot.

3 Ismételje meg a 2. lépést más felvételek beprogramozásához.

4 Indítsa el a lejátszást.

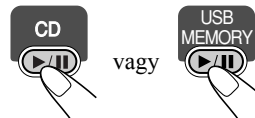

A kiválasztott felvételek az Ön által beprogramozott sorrendben kerülnek lejátszásra.

Felvétel kihagyásához:	A lejátszás szüneteltetéséhez:	A lejátszás megállításához:
	 Újraindításhoz nyomja meg ismét a gombot.	

- Programozott lejátszás közben nem választhat számok közül a numerikus gombokkal.

A program tartalmának megtekintéséhez

Mialatt a PRGM jelzés látható a kijelzőn, lejátszás előtt...

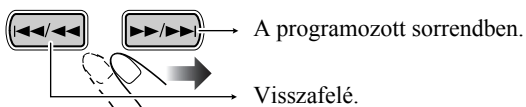

A sorrend megváltoztatásához

Mialatt a PRGM jelzés látható a kijelzőn, lejátszás előtt...

Az utolsó lépés visszavonásához:	Az egész program törléséhez:
Újabb felvételek hozzáadásához: Ismétlje meg a 19. oldal 2. lépését.	

Programozott lejátszás leállítása

Mialatt a PRGM jelzés látható a kijelzőn...



Az ■ gomb megnyomása szintén véget vet a programozott lejátszásnak.

- Programozott lejátszás alatt (amikor a kijelzőn a PGRM jelzés látható) nem lehet kinyitni a CD-tálcákat. Ha semmilyen műveletet nem végzünk, a programozott lejátszás törölődik, ekkor már ki lehet nyitni a lemeztálcákat.

Véletlenszerű lejátszás - Véletlen lejátszás



A kiválasztott lemezen, USB memórián vagy DAP-készüléken található számokat lejátszhatja véletlenszerűen is.

- Megismételtetheti az összes felvételt (◀ALL), ha a REPEAT gombot megnyomja.

Nyomja meg a RANDOM gombot.



A véletlenszerű sorrendben történő lejátszás elindul.

- Ha MP3 lemez lejátszása céljából „GROUP” üzemmódra állítottuk a készüléket, a véletlenszerű lejátszás törölődik. A véletlenszerű lejátszás akkor ér véget, ha az összes felvétel lejátszásra került.

Felvétel kihagyásához:	A lejátszás szüneteltetéséhez:	A lejátszás megállításához:
	<p>CD</p> <p>vagy</p> <p>USB MEMORY</p> <p>Újraindításhoz nyomja meg ismét a gombot.</p>	

- A véletlenszerű lejátszás közben nem választhat számok közül a numerikus gombokkal.

Kilépés a véletlenszerű lejátszás funkcióból

Mialatt a kijelzőn a RAND jelzés látható...



Lejátszás ismételten - Ismételt lejátszás

Megismételhető a lejátszást.

CD/MP3 lemez esetében (Track üzemmódban):

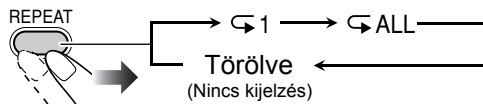

MP3 lemez esetében (GROUP üzemmódban):

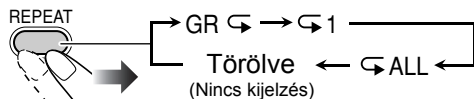



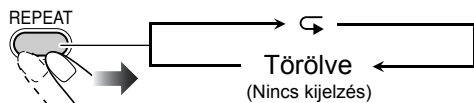

Programozott lejátszás közben:

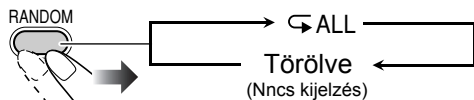

Véletlenszerű lejátszás közben:



	Megismétli az aktuális felvételt.
GR 	Megismétli a csoporton belül található összes felvételt (MP3-lejátszási üzemmódban, kizárólag „GROUP” esetén).
	Az összes felvételt ismételten játsza le. (Normális és véletlenszerű lejátszás közben választható.)
	Megismétli a programot.

A lemezkiadás letiltása - Gyermekzár

Lezárhatja a CD-tálcákat, hogy senki ne férjen hozzá a behelyezett lemezekhez.

- Ez a készülék készenléti állapotában lehetséges.

Ha a lemeztálcák zárva vannak...

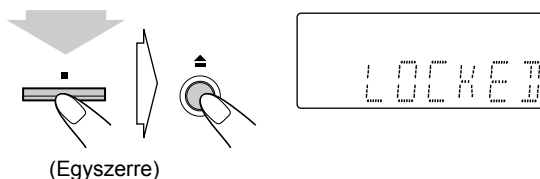

A letiltás feloldásához ismétlje meg a folyamatot.

Ekkor az „UNLOCKED” felirat jelenik meg a kijelzőn.

Időkapcsoló-műveletek

Távírányító

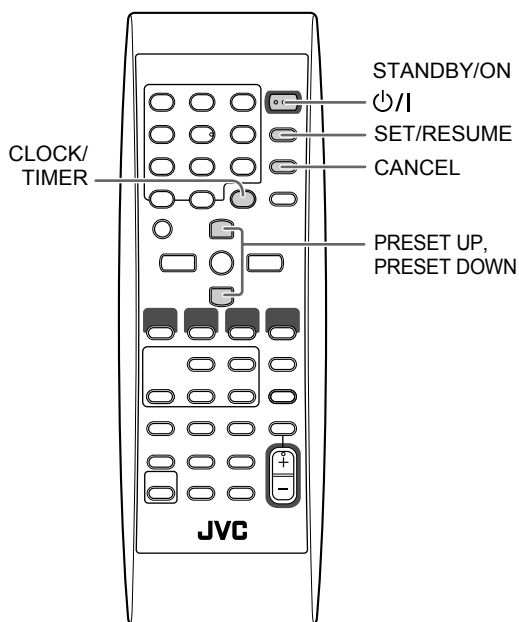

Az időkapcsoló beállítása

- Az időkapcsoló használatával zenére ébredhet, stb.
- Egyszerre akár három időkapcsoló-beállítást is elmenthet, azonban ezek közül egyszerre csak egyet aktiválhat.
 - Az időkapcsoló beállítása funkcióból való kilépéshez nyomja meg a CLOCK/TIMER gombot.
 - Hibás gombnyomás esetén nyomja meg a CANCEL jelzésű gombot. Így visszatérhet az előző lépéshez.

Hogyan is működik valójában az időkapcsoló?

Ha az időkapcsoló be lett állítva, az időkapcsoló (☉) jelzése és az időkapcsoló száma (1, 2 vagy 3) megjelennek a kijelzőn. Az időkapcsoló mindennap ugyanabban az időpontban bekapcsol, amíg csak manuálisan ki nem kapcsoljuk, vagy amíg egy másik időkapcsolót nem aktiválunk.

Amikor elérkezik a beállított idő

A készülék bekapcsol, és ráhangolódik a kiválasztott rádióállomásra, vagy elkezd a kiválasztott lemez lejátszását.

- Ha a „P – –” van kiválasztva, a legutóbb hallgatott rádióállomás kerül kiválasztásra.
- Ha a „VOL – –” van kiválasztva, a megadott hangerő kerül beállításra.
- Mialatt az időkapcsoló aktív, az időkapcsoló (☉) és az időkapcsoló számának jelzése (1, 2, vagy 3) villog a kijelzőn.
- Az időkapcsoló-beállítás elraktározódik a memóriában mindaddig, amíg Ön meg nem változtatja.
- Az időkapcsoló leállítása nélkül, megváltoztathatjuk a forrás lejátszót, vagy állíthatunk a hangerőn, miután az időkapcsoló bekapcsolt.

1 Válasszon ki egyet az időkapcsoló-beállítások közül - Daily 1 Timer, Daily 2 Timer, vagy Daily 3 Timer.

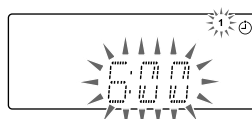
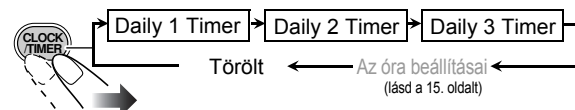

Pl.: Ha a Daily Timer 1 időkapcsoló-beállítást választjuk

Folytatás a következő oldalon...

2 Állítsa be igényei szerint az időkapcsolót.

- ① Állítsa be az időkapcsolás óráját, majd percét.

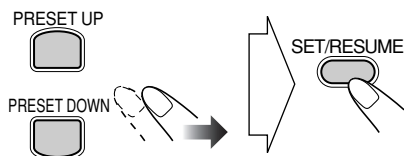

- ② Hasonló módon állítsa be a kikapcsolás óráját, majd percét.

- ③ Válassza ki a forrás lejátszót - „TUNER FM”, „TUNER AM”, „CD”, „AUX” vagy „USB”.

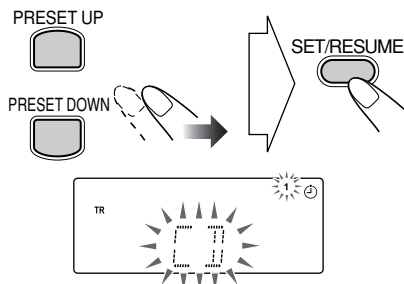

A „TUNER FM” és a „TUNER AM” esetében:

Válasszon ki egy rögzített állomást, vagy válassza ki a „P ---”-t a PRESET UP vagy a PRESET DOWN megnyomásával, majd nyomja meg a SET gombot.

- ④ Állítsa be a hangerőt.

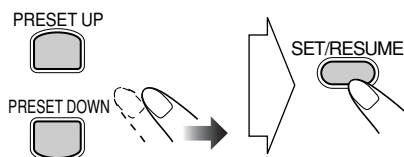

A „VOL --,” kiválasztása esetén a hangerő arra a szintre állítódik, amelyen a készülék kikapcsolása előtt volt.

3 Kapcsolja ki a készüléket (tegye készenléti állapotra), ha bekapcsolott állapotában beállította az időkapcsolót.

STANDBY/ON

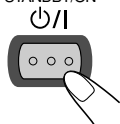

Az időkapcsoló kikapcsolása beállítása után

Mivel az időkapcsoló mindennap pontosan ugyanakkor kapcsol be, előfordulhat, hogy bizonyos napokon ki kell kapcsolnia.

- 1 Válassza ki azt az időkapcsolót, amelyiket ki akarja iktatni.

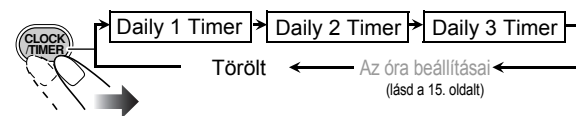

- 2 Kapcsolja ki a kiválasztott időkapcsolót.

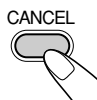

Az időkapcsolónak megfelelő szám elalszik a kijelzőn.

Az időkapcsoló újbóli bekapcsolásához ismételje meg a fenti lépéseket és nyomja meg a SET gombot a 2 lépésnél...



Az időkapcsolónak megfelelő szám kigyullad a kijelzőn.

Egyéb tudnivalók

A készülékkel kapcsolatos egyéb tudnivalók

Általános műveletek - Lejátszás

(I. 9 - 13)

Rádióvétél:

- Ha beállít egy új rádióállomást egy már foglalt programhelyre, a korábban beállított állomás ki lesz törölve.
- Ha kihúzza a hálózati kábelt, vagy áramszünet esetén, a programozott állomások pár nap alatt kitörölődnek. Ebben az esetben újra állítsa be az állomásokat.

Lemez/USB memória/DAP lejátszása:

- Ha 8 cm-es lemezt használ, helyezze a tálcá belső körébe.
- A készülék nem tudja lejátszani a „packet write” („csomagokban felvett”) lemezeket.
- MP3 lejátszásáról...
 - MP3 lemezek olvasásához hosszabb olvasási idő szükséges, mint általános CD-k esetében. (Mindez a csoport/fájl konfiguráció összetettségétől függ.)
 - Egyes MP3 felvételeket nem lehet lejátszani, ezeket a lejátszó átugorja. Ez a felvételük folyamatától és körülményeitől függ.
 - MP3 lemez íráskor használjon ISO 9660 (Level 1 vagy Level 2) lemezformátumot.
 - Ez a készülék <mp3> kiterjesztési kóddal ellátott MP3 felvételeket tud lejátszani (függetlenül attól, hogy a betűk nagyok vagy kicsik).
 - Néhány betűjelet vagy szimbólumot a kijelző esetleg nem tud helyesen mutatni. A maximális karakterszám, amit a kijelző ki tud jelezni, 32 (a kiterjesztési kódok nélkül) fájljok esetében, és 30 ID3 címkék esetében.
 - Ajánlatos az MP3 felvételek készítésekor 44,1 kHz-es lejátszási frekvenciát és 128 kbps-os adatsűrűséget alkalmazni.
 - A rendszer legfeljebb 500 számot és 200 csoportot képes felismerni MP3 lemez, illetve 999 számot és 250 csoportot USB memória esetén. A felső határ felett levőket nem tudja felismerni.
 - Az MP3 felvételek lejátszási sorrendje esetleg eltérhet attól, amit a felvételükkor Ön beállított. Amennyiben egy a lemezen lévő mappa nem tartalmaz MP3 felvételeket, ezeket a készülék nem veszi figyelembe.

MP3 csoportok/felvételek konfigurációja

Ez a készülék az alábbi modell szerint játszik le MP3 felvételeket.

Az ábrán látható lejátszási sorrend a lemezen található MP3 számokra vonatkozik.

Az USB memóriákon vagy DAP-készülékeken található számok lejátszási sorrendje ettől eltérhet.

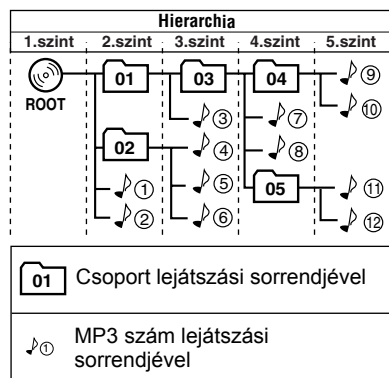

Quick Portable Link (QP Link)

- A készülék még akkor is megőrzi a QP Link be-/kikapcsolt állapotát, ha nincs bedugva a készülék vezetéke.
- A forrás AUX-on marad, ha leállítja a csatlakoztatott külső készüléket (pl. digitális hanglejátszó készülék).

Általános műveletek - Hang és egyéb beállítások (I. 14 - 16)

A hangerő szabályozása:

- Győződjön meg róla, hogy a hangerő alacsonyra van állítva, mielőtt csatlakoztatja vagy felteszi a fejhallgatót.

Hangszín beállítása:

- Ez a funkció a fejhallgatón keresztül is befolyásolja a hangszínt.
- A SOUND TURBO és AHB PRO opciók egyszerre nem használhatók.

Az óra beállítása:

- „0:00” látható a kijelzőn, amíg be nem állítja az időt.
- Az óra havonként egy-két percet siethet vagy késhet. Ez esetben állítsa be újra az időt.

A készülék kikapcsolása automatikusan:

- Az automata készenléti beállításokat nem lehet kitörölni a következő műveletekkel:
 - A kijelző fényerejének megváltoztatása.
 - A hangerő szabályozása.
 - A hangszín állítása.

Speciális műveletek rádióval (I. 17 és 18)

A PTY kódok magyarázata

- NEWS:** Hírek
- AFFAIRS:** Aktuális hírekkel foglalkozó programok
- INFO:** Orvosi szolgálatokról, időjárásról stb. szóló programok
- SPORT:** Sportesemények
- EDUCATE:** Oktatási programok
- DRAMA:** Rádiójátékok
- CULTURE:** Nemzeti és regionális kulturális programok
- SCIENCE:** Természettudományi és technológiai programok
- VARIED:** Egyéb program, vígjátékok és események
- POP M:** Popzene
- ROCK M:** Rockzene
- EASY M:** Útközben hallgatható zene („easy listening”)
- LIGHT M:** Könnyűzene
- CLASSICS:** Klasszikus zene
- OTHER M:** Egyéb zene
- WEATHER:** Időjárási információk
- FINANCE:** Üzleti, kereskedelmi, tőzsdei stb. hírek
- CHILDREN:** Szórakoztató programok gyermekek részére
- SOCIAL:** Szociális tevékenységekről szóló programok
- RELIGION:** Vallásokról, a hit bármely vonatkozásáról, etikáról szóló programok

- PHONE IN:** Olyan programok, ahol a hallgatók telefonon vagy nyilvánosan adhatnak hangot véleményüknek
- TRAVEL:** Úti célokkal, utazási ötletekkel és lehetőségekkel kapcsolatos programok
- LEISURE:** Olyan szabadidős tevékenységekkel foglalkozó műsorok, mint kertészet, főzés, horgászat stb.
- JAZZ:** Dzsessz zene
- COUNTRY:** Country zene
- NATION M:** Aktuális popzene más országból, az adott ország nyelvén
- OLDIES:** Klasszikus popzene
- FOLK M:** Népzene
- DOCUMENT:** Tényszerű ügyeket taglaló programok, általában tényfeltáró stílusban

Speciális lemez/USB memória/DAP műveletek (l. 19 - 21)

A lejátszási sorrend programozása - Programozott lejátszás:

- Ha megpróbál egy 33. felvételt is beprogramozni, akkor a „FULL” felirat jelenik meg a kijelzőn.
- A sorrend programozásakor...
A lista elvész, ha olyan felvételt próbál meg beprogramozni, ami nincs a CD-n (például a 14. felvételt egy 12 felvételt tartalmazó lemezen).

Időkapcsoló-műveletek (l. 22 és 23)

- Ha kihúzza a hálózati kábelt, vagy áramszünet esetén, az időkapcsoló beállítása elvész. Ez esetben először állítsa be az időt, majd az időkapcsolót újból.
- Amennyiben az ébresztőórát a programozott bekapcsolás utáni időpontra állítja be, a programozott bekapcsolás nem következik be.

Egyéb

A következő beállításokat a készülék akkor is eltárolja két-három napig, ha a vezetéke nincs bedugva. Az ilyen beállítások néhány nap elteltével a gyárilag beállított értékekre állnak vissza, ezért ilyen esetben újra be kell ezeket állítani. Beállított rádióállomások, hangerő, BASS/TREBLE, AHB PRO, SOUND TURBO, AUX LEVEL, QP Link és időkapcsoló.

A hangszórók védőrácsának eltávolítása

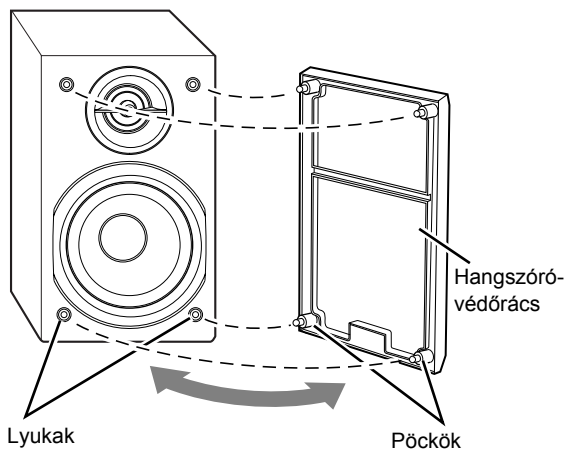

Hibakeresés

Ha bármiféle problémája van a készülékkel, ellenőrizze ezt a lehetséges megoldásokat tartalmazó listát, mielőtt szervizhez fordulna.

Általános tudnivalók

A beállítások hirtelen elvesznek, mielőtt befejezné.

⇒ Van ugyanis bizonyos időhatár. Ismétlje meg a folyamatot.

A műveleteket nem lehet véghez vinni.

⇒ A beépített mikroprocesszor rosszul működik esetleg valamilyen külső elektromos zavar miatt. Húzza ki a hálózati kábelt, majd csatlakoztassa ismét.

A távirányítóval nem lehet vezérelni a készüléket.

⇒ A távirányító és a készüléken levő távérzékelő közti térben akadály van.

⇒ Tartsa a távirányítót az elülső oldalon lévő távérzékelő felé.

⇒ A jelek nem tudják elérni a távérzékelőt. Próbálja meg közelebről.

⇒ Lemerültek az elemek.

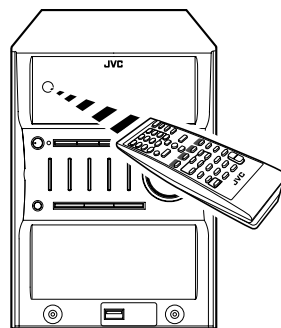

A hangszórók nem adnak ki hangot.

⇒ A hangszórók helytelenül vagy lazán lettek csatlakoztatva (l. 7.).

⇒ A fejhallgató be van dugva (l. 9.).

A készülék nem kapcsol ki.

⇒ A QP Link aktív (l. 13.).

Műveletek a rádióval:

A rádióadások rosszul hallhatóak a háttérzaj miatt. (l. 4 - 6)

⇒ Az antennák helytelenül vagy lazán lettek csatlakoztatva.

⇒ Az AM hurokantenna túl közel van a készülékhez.

⇒ Az FM antenna nem lett kellőképpen kinyújtva és elhelyezve.

Műveletek a CD-lejátszóval:

A CD-t nem sikerül lejátszani

⇒ A lemez fejfelé lefelé lett behelyezve. Helyezze be a lemezt a címkézett felével felfelé.

A CD-lejátszás szaggatott.

⇒ A lemez karcos vagy piszkos.

A lejátszó nem nyílik, vagy nem csukódik.

⇒ A hálózati kábel nincs bedugva.

⇒ A gyermekzár be van kapcsolva (l. 21.).

Időkapcsoló állítása:

Az időkapcsoló nem működik.

⇒ A készülék már be lett kapcsolva, mire az időkapcsoló bekapcsolat volna. Az időkapcsoló csak akkor működik, ha a készülék ki van kapcsolva.

Karbantartás

A lehető legjobb minőség érdekében tartson tisztán minden lemezt és alkatrészt.

Lemezek kezelése

- A lemezt úgy vegye ki a tokból, hogy a szélét fogja meg, miközben a közepét enyhén megnyomja.
- A fényes felülethez ne érjen, a lemezt ne hajlítsa meg.
- A vetemedések elkerülése érdekében használat után tegye vissza lemezt a tokjába.
- Vigyázzon, nehogy megkarcolja a lemez felületét.
- Vigyázzon arra, hogy a lemezt közvetlen napfény ne érje, ne legyen túl magas vagy túl alacsony hőmérsékleten, és ne érje nedvesség.

A lemez tisztítása

Puha ronggyal törölje le a közepétől a széléig kifelé haladó mozdulattal.

A készülék tisztítása

- A készüléken található szennyeződések puha ronggyal törölje le. Ha a készülék erősen piszkos, vízzel hígított semleges mosószerbe mártott és jól kicsavart ronggyal törölje le, azután törölje tisztára száraz ronggyal.
- Mivel ronthatja a készülék minőségét, sérülést okozhat vagy lemarhatja a festéket, ügyeljen a következőkre.
 - Durva ronggyal NE TÖRÖLJE.
 - NE dörzsölje erősen.
 - Hígítót vagy benzolt NE HASZNÁLJON.
 - Illékony anyagokat, pl. rovarirtót NE HASZNÁLJON.
 - NE ENGEDJE, hogy gumi vagy műanyag tárgyak hosszasan érintkezzenek a készülékkel.

Tulajdonságok

Erősítők

Kimenő teljesítmény: Csatornánként 80 W, min. RMS, 6 Ω/ 1 kHz, kevesebb mint 10% teljes harmonikus torzítással. (IEC268-3)

Hangszórók/impedancia: 6 Ω – 16 Ω

Audiobemenet AUX

Bemeneti érzékenység/impedancia:
LEVEL1: 150 mV/47 kΩ
LEVEL2: 500 mV/47 kΩ

USB: Ver.1.1

Rádió rész

FM sáv intervallum: 87,50 MHz – 108,00 MHz
AM (MW) sáv intervallum: 522 kHz – 1 629 kHz

CD-lejátszó rész

Hangerő: 85 dB
Jel-zaj arány: 85 dB
Hangterjedelem és hangszínváltozás: Nem mérhető

Általános tudnivalók

Áramforrás-igény: AC 230 V ~, 50 Hz
Áramfogyasztás: 145 W (működés közben)
20 W (készenléti állapotban)
0,9 W (készenléti állapotban, kikapcsolt kijelzővel)

Méreték (hozzávetőlegesen): 175 mm × 246 mm × 415 mm (Sz/Ma/Mé)

Tömeg (hozzávetőlegesen): 6,2 kg

Hangszórók:

Típus: Kétirányú mélyreflex
Hangszóró egységei: Mélyhang-kiemelő: 12 cm-es kúpos típusú × 1
Magashang-kiemelő: 4 cm-es kúpos típusú × 1

Impedancia: 6 Ω

Méreték (hozzávetőlegesen): 145 mm × 246 mm × 212 mm (Sz/Ma/Mé)

Tömeg (hozzávetőlegesen): összesen 2,2 kg

Tartozékok

lásd 4. oldal.

A formai kialakítás és a műszaki paraméterek előzetes figyelmeztetés nélkül változhatnak.

Alkatrészek tárgymutatója

A nyomógombok és szabályzók használatával kapcsolatban keresse meg a jelzett oldalakat.

Távírányító

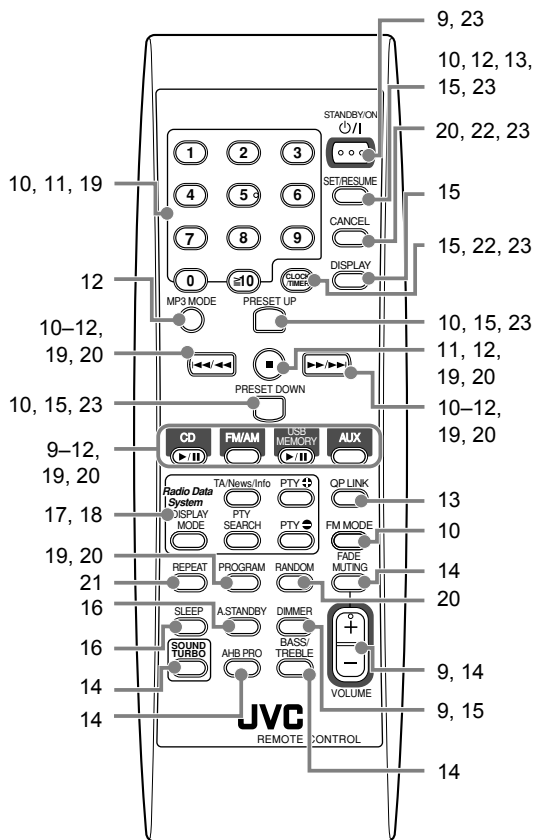

Fő egység

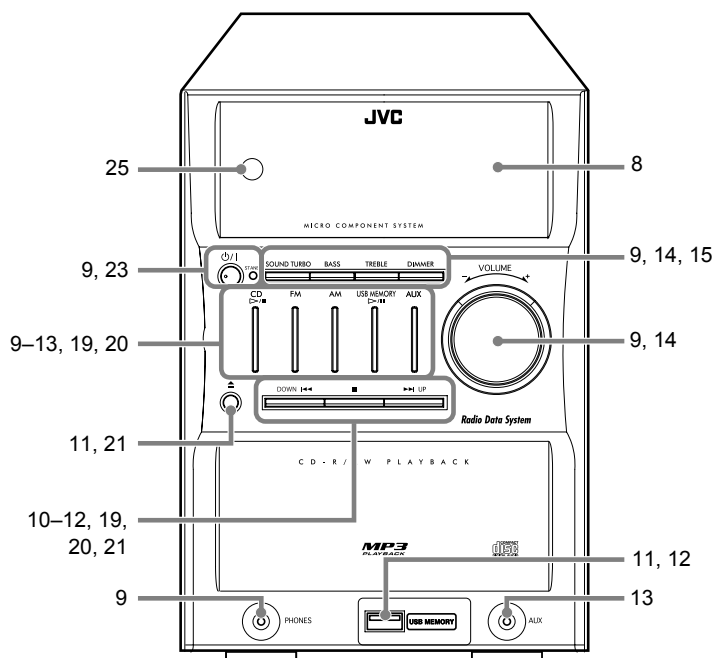

Úvod	2
Bezpečnostní upozornění	2
Jak číst tento návod	3
Začátky	4
Krok 1: Vybalení	4
Krok 2: Připravte dálkový ovladač	4
Krok 3: Zapojení	5
Než začnete přehrávač používat	8
Běžné ovládání - Přehrávání	9
Poslech rádia	10
Přehrávání disku	11
Přehrávání z paměťového zařízení USB nebo z digitálního přehrávače zvuku	11
Poslech zvuku z jiných zařízení	13
Rychlé mobilní spojení (QP Link)	13
Běžné ovládání	
- nastavení zvuku a další nastavení	14
Nastavení hlasitosti	14
Nastavení zvuku	14
Nastavení jasu displeje - DIMMER	15
Nastavení hodin	15
Automatické vypnutí přehrávače	16
Pokročilé ovládání rádia	17
Příjem stanic FM se signálem Radio Data System	17
Vyhledávání programu podle PTY kódů	17
Dočasné automatické přepnutí na vámi vybraný program	18
Pokročilé ovládání disku/paměťového zařízení USB/přehrávače DAP	19
Naprogramování pořadí přehrávání - naprogramované přehrávání	19
Přehrávání v náhodném pořadí - náhodné přehrávání	20
Opakované přehrávání	21
Zablokování otevírání zásobníku disků - dětský zámek	21
Ovládání budíku	22
Nastavení budíku	22
Doplňující informace	24
Více informací o tomto přehrávači	24
Řešení problémů	25
Údržba	26
Technické údaje	26
Index částí	27

Úvod

Děkujeme vám za zakoupení tohoto mikrosystému JVC. Doufám, že bude cenným doplňkem vaší domácnosti a bude vám poskytovat zábavu po mnoho let.

Než začnete tento nový stereofonní systém používat, pečlivě si přečtěte tento návod na použití.

V tomto návodu najdete veškeré informace potřebné pro instalaci a používání systému.

S veškerými dotazy, na které nenajdete odpověď v tomto návodu, se obraťte na prodejce.

Bezpečnostní upozornění ● ● ● ●

Instalace

- Instalujte na rovné, suché, ani příliš teplé, ani příliš studené místo s okolní teplotou mezi 5°C a 35°C.
- Instalujte přehrávač na místo s odpovídajícím odvětráváním, aby nedošlo k jeho přehřátí.



NEINSTALUJTE přehrávač blízko zdrojů tepla, na přímé sluneční světlo, do míst se zvýšenou prašností nebo vibracemi.

- Mezi přehrávačem a TV nechte dostatečný prostor.
- Reprodukory neinstalujte blízko TV, aby nedocházelo k rušení TV.

Zdroje napájení

- Při vytahování kabelu ze zásuvky vždy táhněte za zástrčku, nikoliv za kabel.



NEMANIPULUJTE s napájecím kabelem, máte-li vlhké nebo mokré ruce.

Kondenzace vlhkosti

V následujících případech může na snímači uvnitř přehrávače zkondenzovat vlhkost:

- Po vyhřátí místnosti
 - Ve vlhkém prostředí
 - Při přemístění přehrávače z chladného prostředí do teplého
- Pokud by se tak stalo, nemusí přehrávač fungovat správně. V takovém případě nechte přehrávač několik hodin zapnutý, než se vlhkost odpaří, potom vytáhněte přehrávač ze zásuvky a znovu zapojte.

Teplota vznikající uvnitř přehrávače

- Na zadním panelu přehrávače je instalovaný ventilátor, který svou funkcí brání v nahromadění tepla uvnitř přehrávače (viz str. G-4).

Z bezpečnostních důvodů dodržujte následující:

- Zajistěte, aby byl přehrávač dobře odvětráván. Nedostatečná ventilace by mohla způsobit přehřátí a poškození přehrávače.
- NEUCPÁVEJTE větrák ani ventilační otvory. Pokud by byly ucpané, např. novinami nebo ubrusem apod., vznikající teplo by nemohlo být odvětráváno.



Ostatní

- Pokud by do přehrávače spadnul kovový předmět nebo se vylila tekutina, vytáhněte ho ze zásuvky a před dalším použitím se poraďte s prodejcem.



Přehrávač NEDEMONTUJTE, protože uvnitř nejsou žádné součásti, které by si mohl uživatel opravit sám.

- Pokud přehrávač nebudete delší dobu používat, vytáhněte ho ze zásuvky.

Pokud přestane cokoliv fungovat, vytáhněte přehrávač ze zásuvky a obraťte se na vašeho prodejce.





Jak číst tento návod ●●●●●●

Aby byl tento návod co nejjednodušší a nejsrozumitelnější, vytvořili jsme následující metodu:

• Ovládání tlačítek je uvedeno v následující tabulce.

V tomto návodu je uváděno hlavně ovládání pomocí dálkového ovladače; pokud ale tlačítka na přehrávači mají stejný název nebo označení, můžete je také použít.

• **Některé související tipy a poznámky jsou uvedeny v kapitole “Více informací o tomto přehrávači” a “Řešení problémů”, ale ne přímo v kapitole, která popisuje ovládání.** Pokud chcete o těchto funkcích vědět víc nebo máte-li pochybnosti o některých funkcích, nalistujte tyto kapitoly a naleznete odpovědi na své otázky.

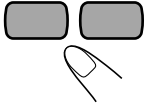
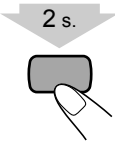
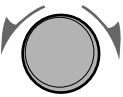
	Stiskněte tlačítko krátce .
	Stiskněte tlačítko krátce a opakovaně , dokud nezvolíte požadovanou možnost.
	Stiskněte jedno z tlačítek.
	Tlačítko stiskněte a podržte po uvedenou dobu. <ul style="list-style-type: none"> • Číslo uvnitř šipky uvádí dobu podržení tlačítka (v tomto případě 2 sekundy). • Pokud uvnitř šipky není uvedené žádné číslo, tlačítko stiskněte a podržte, dokud se daná operace nedokončí nebo dokud nedosáhnete požadovaného výsledku.
	Otočte knoflíkem uvedeným směrem.



Tímto symbolem označená operace je možná pouze pomocí dálkového ovladače.



Tímto symbolem označená operace je možná pouze pomocí tlačítek na přehrávači.

Začátky

Krok 1: Přehrávač vybalte a zkontrolujte příslušenství.

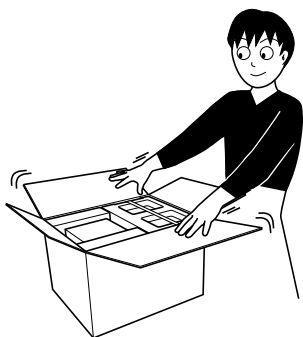

Krok 2: Připravte dálkový ovladač.

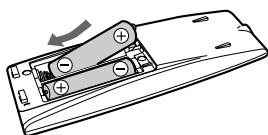

Krok 3: Připojte komponenty, např. AM/FM antény, reproduktory apod. (viz strany 5 až 7).

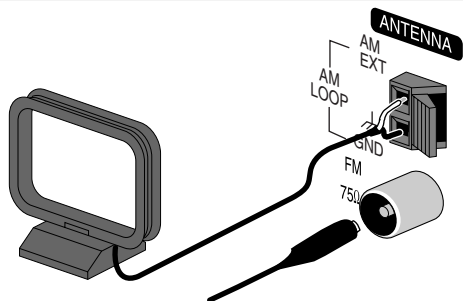

Až nakonec připojte napájecí kabel.
Nyní můžete přehrávač začít používat.

Krok 1: Vybalení

Po vybalení zkontrolujte, zda jste obdrželi všechny následující položky. Číslo v závorkách znamená počet dodaných kusů.

- FM anténa (1)
- AM rámová anténa (1)
- Dálkový ovladač (1)
- Baterie (2)

Pokud by cokoliv chybělo, okamžitě kontaktujte vašeho prodejce.

Krok 2: Připravte dálkový ovladač

Do dálkového ovladače vložte baterie tak, aby odpovídala jejich polarita (+ a -).

1

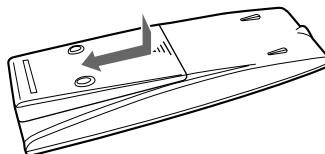

2

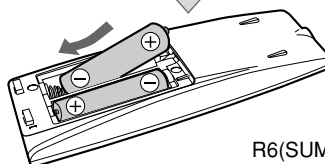

3

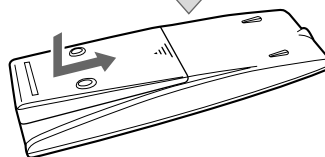

- NEpoužívejte najednou staré a nové baterie.
- NEpoužívejte najednou různé typy baterií.
- NEvystavujte baterie teplu a nevhazujte je do ohně.
- NEnechávejte baterie v dálkovém ovladači, pokud ovladač nebudete delší dobu používat. V opačném případě by mohly baterie vytéct a dálkový ovladač poškodit.

Krok 3: Zapojení

Podrobnější informace, viz strana 7.

Podrobnější informace o připojování externího vybavení viz strana 13.

Níže uvedené ilustrace vstupních/výstupních konektorů jsou uvedeny jako příklad.
Při připojování jiných zařízení se informujte také v jejich návodech, protože názvy konektorů uvedené na zadním panelu se mohou lišit.

Před připojením vypněte všechna připojovaná zařízení.

Lepší příjem FM/AM signálů

Venkovní FM anténa
(není součástí příslušenství)

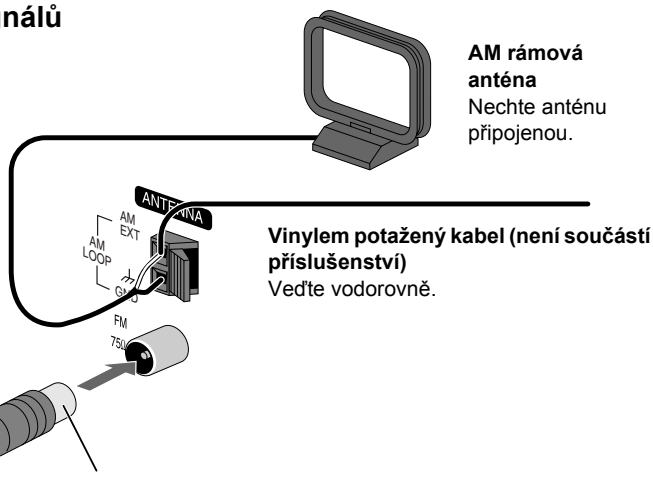

AM rámová anténa
Nechte anténu připojenou.

Vinylem potažený kabel (není součástí příslušenství)
Ved'te vodorovně.

Odpojte dodanou FM anténu a připojte venkovní FM anténu pomocí 75 Ω kabelu s koaxiálním typem konektoru (IEC nebo DIN45325).

Do zásuvky
Napájecí kabel zapojte až po dokončení všech ostatních zapojení.

FM anténa (dodaná)

Umístěte ji tak,
abyste měli co
nejlepší příjem.

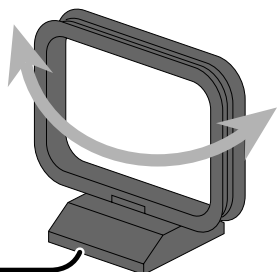

AM rámová anténa (dodaná)

Natočte ji tak, abyste měli co
nejlepší příjem.

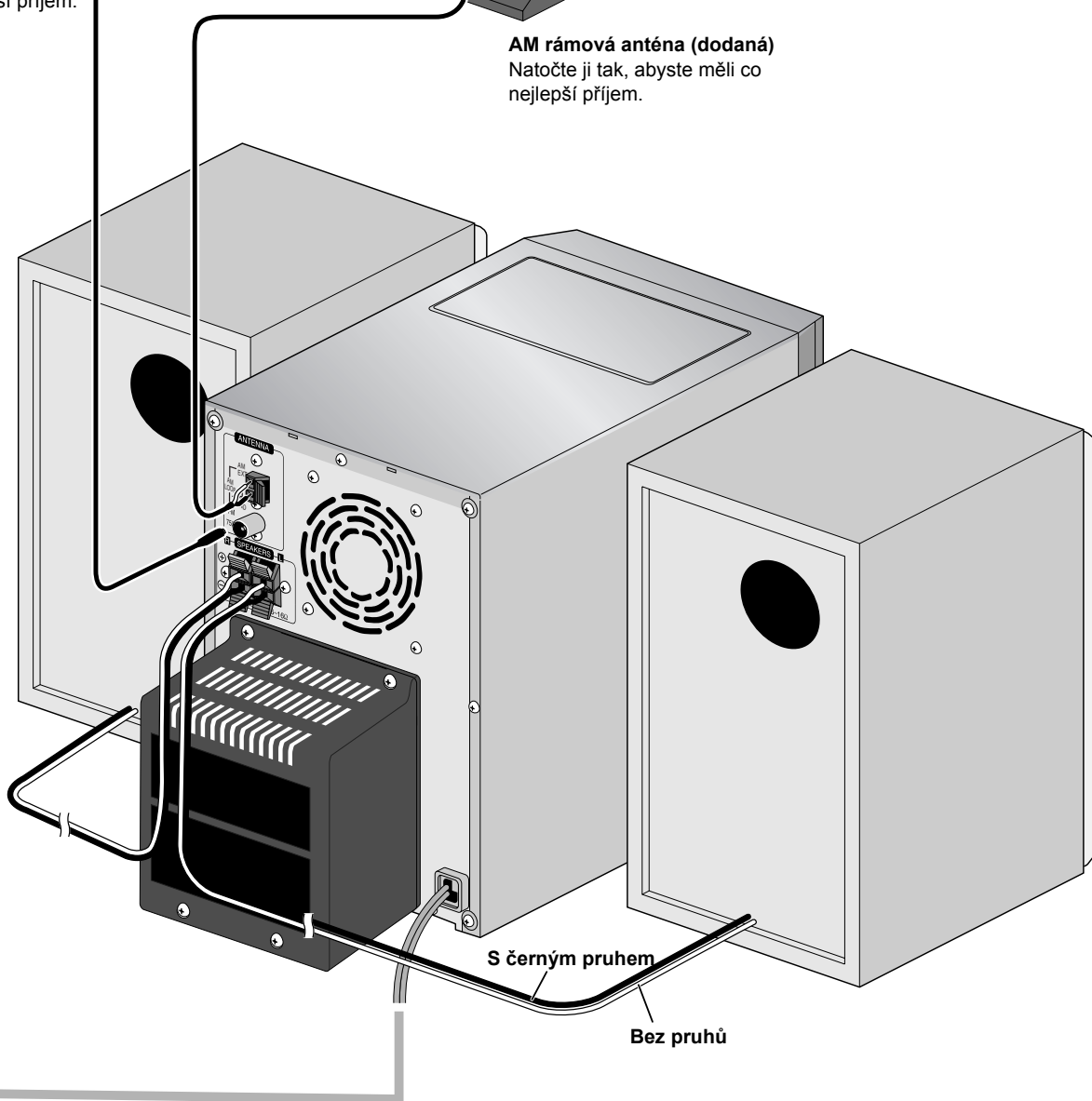

Instalace a zapojení AM rámové antény

Instalace AM rámové antény

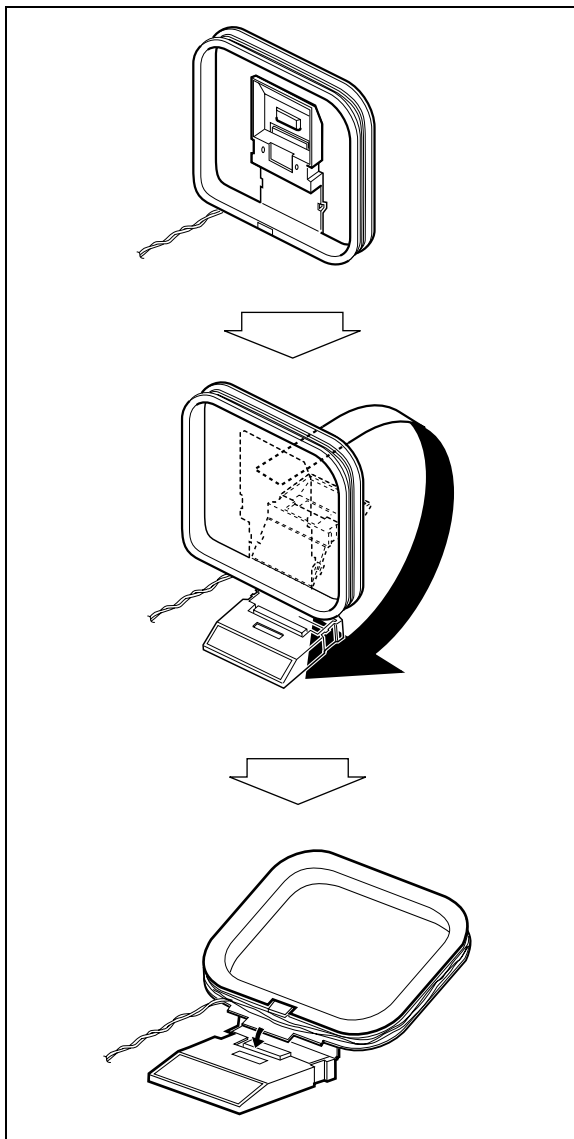

Zapojení AM rámové antény

Ujistěte se, že jste kabel připojili správně: Bílý konec do AM EXT, černý do GND.

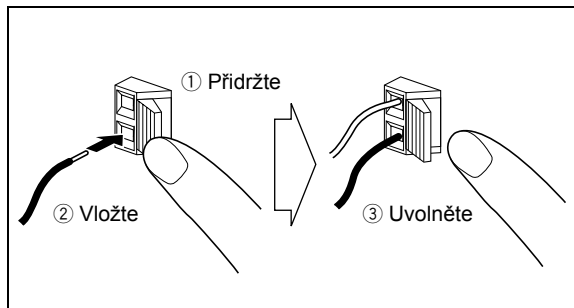

- Pokud jsou kabely AM rámové antény nebo reproduktorů potažené vinylem, obnažte vodič kabelu odstraněním části vinylu.
- Ujistěte se, že se kabely antény nedotýkají jiných konektorů, zapojených kabelů a napájecího kabelu. Antény také udržujte mimo dosah kovových částí přehrávače, zapojené kabely a napájecí kabel. To by totiž mohlo ovlivnit kvalitu příjmu.

Zapojení kabelů reproduktorů

Ujistěte se, že jste připojili kabely obou reproduktorů správně a pevně:

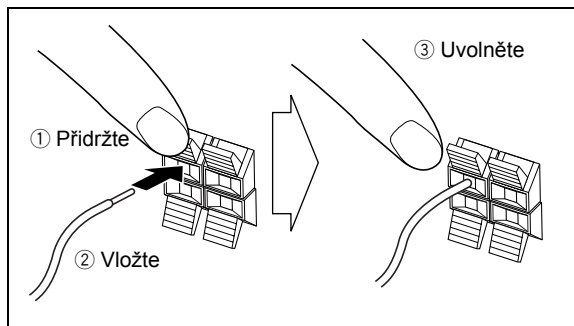

Při zapojování reproduktorů kontrolujte polaritu konektorů: Kabel s černým pruhem do (-), kabel bez pruhů do (+).



- NEpřipojujte k jednomu konektoru více než jeden reproduktor.
- Vodič kabelu reproduktoru se NESmí dotknout kovových předmětů přehrávače.

Než začnete přehrávač používat

Indikace na displeji vás během používání přehrávače hodně naučí.

Než začnete přehrávač používat, seznamte se s tím, kdy a jak se zobrazují indikátory na displeji.

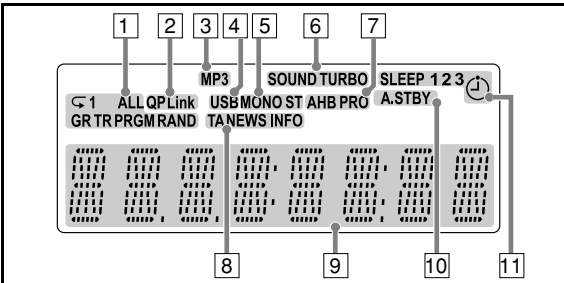

Indikace na displeji

- Pokud posloucháte rádio:
 - ST: Pásmo Frekvence
- Pokud zvolíte AUX:
 - AUX: Název zdroje
- Pokud přehráváte CD:
 - TR: Číslo skladby Čas přehrávání
- Pokud přehráváte MP3*:
 - MP3 TR: Číslo aktuální skladby Čas přehrávání
- Při výběru USB MEMORY:
 - MP3 TR USB: Číslo aktuální skladby Čas přehrávání
- Pokud je přehrávání disku zastavené:
 - Je-li RESUME nastaveno na ON, je na displeji zobrazeno RESUME. Rovněž platí, když je zastavené paměťové zařízení USB nebo přehrávač DAP.
 - CD: Celkový počet skladeb Celkový čas přehrávání
- V režimu "TRACK":
 - MP3 TR: Celkový počet skladeb
- V režimu "GROUP":
 - MP3 GR: Celkový počet skupin Celkový počet skladeb

* Pokud spustíte přehrávání MP3 disku, zobrazí se nejdříve číslo skladby, název skladby (a ID3 tag) teprve potom čas přehrávání.

- Indikátory režimu přehrávání
 - RAND (náhodně): Svítí, pokud je aktivovaný režim náhodného přehrávání.
 - PRGM (program): Svítí, pokud je aktivovaný režim naprogramovaného přehrávání.
 - ↺: Svítí, pokud je aktivovaný režim opakovaného přehrávání.
 - 1: Opakované přehrávání skladby.
 - ALL: Zopakuje všechny skladby.
 - GR: Opakované přehrávání všech skladeb vybrané skupiny (pouze MP3).
- Indikátor spojení QP Link
 - Svítí, když je spojení QP Link aktivní.
- Indikátor MP3 disků
 - Svítí, pokud nalezne MP3.
- Indikátor USB
 - Svítí po vybrání USB MEMORY.
- Indikátory příjmu FM signálů
 - MONO: Svítí, pokud je aktivovaný FM monofonní režim.
 - ST (stereo): Svítí, pokud máte naladěnou FM stereofonní stanici s dostatečně silným signálem.
- Indikátor SOUND TURBO
 - Svítí, pokud je aktivovaný zesílený zvuk SOUND TURBO (viz strana 14).
- Indikátor AHB PRO (Active Hyper Bass Pro)
 - Svítí, pokud je aktivovaný zesílený aktivní basový zvuk AHB PRO.
- Indikátory TA/typů programů (PTY)
 - TA/News/Info: Svítí, čímž indikuje aktuálně vybraný typ PTY programu.
 - TA/News/Info: Bliká, pokud automaticky naladí program s PTY programem.
- Hlavní displej
- Indikátor A.STBY (automatický pohotovostní režim)
 - Svítí, pokud je aktivovaný automatický pohotovostní režim.
 - Bliká, pokud se zastaví přehrávání disku s aktivovaným automatickým pohotovostním režimem.
- Indikátory budíku
 - ☺: Svítí, pokud je budík v pohotovostním režimu; bliká, pokud je aktivní.
 - 1/2/3: Svítí, pokud je budík (1, 2, nebo 3) v pohotovostním režimu; bliká, pokud je nastavený nebo aktivní.
 - SLEEP: Svítí, pokud je aktivované automatické vypnutí.

Běžné ovládání - Přehrávání

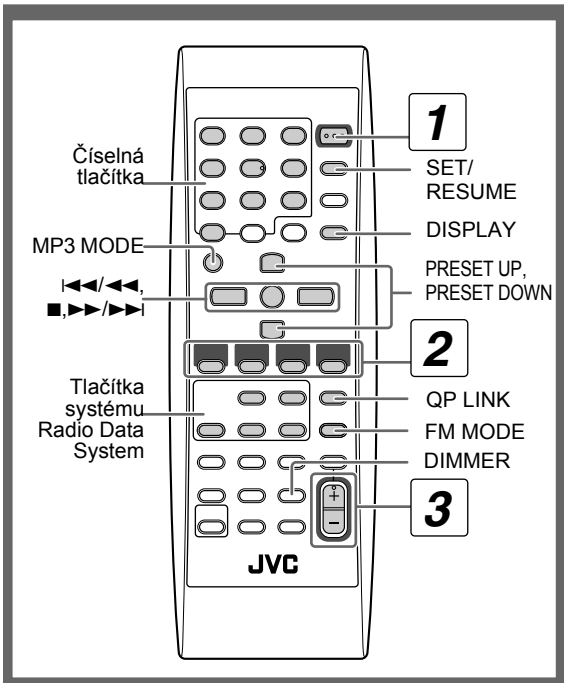

1 Zapněte přehrávač.

Kontrolka pohotovostního režimu STANDBY zhasne.

- Aniž byste museli stisknout STANDBY/ON , zapnete přehrávač stisknutím jednoho z tlačítek zdrojů - následující krok.

2 Zvolte zdroj.

Pokud je vybraný zdroj připravený, spustí se automaticky přehrávání.

- Pokud stisknete AUX, spustí se přehrávání na externím zařízení.

3 Nastavte hlasitost.

4 Zvolený zdroj ovládejte dle níže uvedených pokynů.

Vypnutí přehrávače (pohotovostní režim)

STANDBY/ON



Kontrolka pohotovostního režimu STANDBY se rozsvítí.

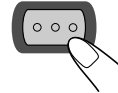

- I v pohotovostním režimu spotřebovává přehrávač malé množství energie.

Vypnutí indikátoru času pro úsporu energie

Na vypnutém přehrávači...

DIMMER



- Stiskněte tlačítko znovu, čas se zobrazí.

Poslech pomocí sluchátek

Sluchátka připojte ke konektoru PHONES na přehrávači. Zvuk nebude reprodukován z reproduktorů. Před připojením sluchátek a jejich nasazením ztlumte hlasitost.

- Odpojením sluchátek reproduktory opět aktivujete.



NEvypínejte (NEpřepínejte do pohotovostního režimu) přehrávač se zesílenou hlasitostí; po zapnutí přehrávače nebo spuštění přehrávání by mohl prudký zvukový náraz poškodit váš sluch, reproduktory anebo sluchátka.

1

STANDBY/ON

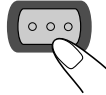

2



3

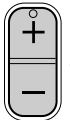

VOLUME

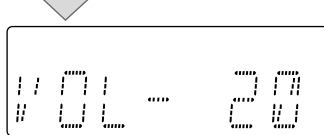

4



Poslech rádia ●●●●●●●●

Výběr pásma (FM nebo AM)

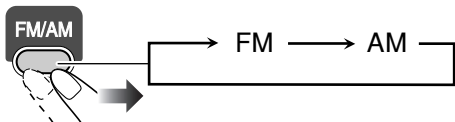

Stejnou operaci můžete provést pomocí tlačítek FM nebo AM na přehrávači.

Naladění stanice

Zvolte FM nebo AM...

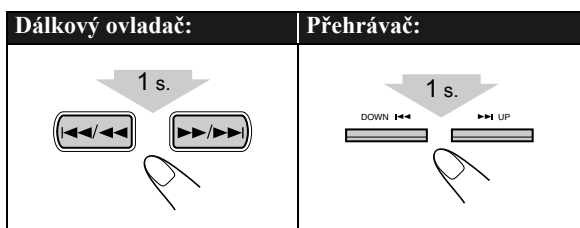

Na displeji se začnou měnit frekvence.

Pokud má stanice (frekvence) dostatečně silný signál, frekvence se zastaví.

- Opakovaným stisknutím tohoto tlačítka měníte frekvenci postupně.

Vyhledávání ručně zastavíte stisknutím některého z tlačítek.

Pokud je naladěná FM stanice špatně slyšet

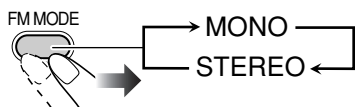

MONO: Vypnutím stereo efektu se zdokonalí příjem. Rozsvítí se indikátor MONO.

STEREO: Obvykle je zvoleno. Aktivuje se stereo efekt.

Uložení stanic do předvoleb



Do paměti můžete uložit 30 FM a 15 AM stanic.

- 1 **Naladíte stanici, kterou chcete uložit do předvolby.**
- 2 **Aktivujete režim zadání čísla předvolby.**

SET/RESUME

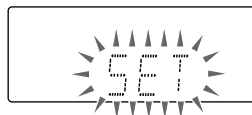

- Dokončete následující proces, dokud indikace na displeji bliká.

- 3 **Pro ukládanou stanici zvolte číslo předvolby.**

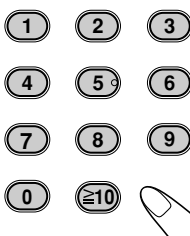

Příklady:

Pokud chcete zvolit předvolbu 5, stiskněte 5.

Chcete-li zvolit předvolbu 15, stiskněte $\geq 10 \rightarrow 1 \rightarrow 5$.

Chcete-li zvolit předvolbu 30, stiskněte $\geq 10 \rightarrow 3 \rightarrow 0$.

- Můžete také použít tlačítka PRESET UP/PRESET DOWN.

- 4 **Uložte stanici.**

SET/RESUME

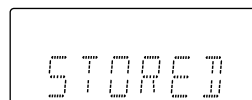

memo

- Pokud přednastavíte stanici na MONO, bude stanice uložena s nastavením MONO.

Naladění předvolby



1 Zvolte pásmo (FM nebo AM).

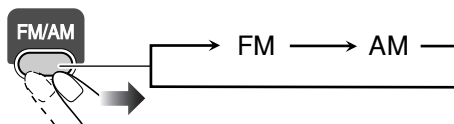

2 Pro ukládanou stanici zvolte číslo předvolby.

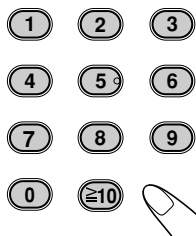

• Můžete také použít tlačítka PRESET UP nebo PRESET DOWN.

Přehrávání disku

Tento přehrávač přehrává následující disky - běžná CD a CD-R/CD-RW (nahrané buď v CD nebo v MP3 formátu).

Typ disku	Značka (logo)
Zvukový disk CD	
CD-R	
CD-RW	

• **Upozornění pro přehrávání disků formátu DualDisc**
Non-DVD strana disků "DualDisc" neodpovídá standardu "Compact Disc Digital Audio". Proto nedoporučujeme používat na tomto přehrávači non-DVD strany disků typu DualDisc.



Vkládání disků

Disky můžete vkládat při přehrávání jiných zdrojů.

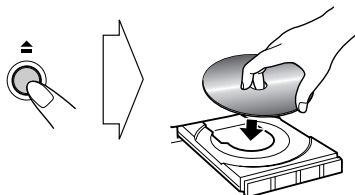

Zásobník disku zavřete stisknutím ▲.

• Pokud je zásobník otevřený, stisknutím CD ►/|| se zásobník zavře a spustí se přehrávání.



Výběr skladby/skupiny*

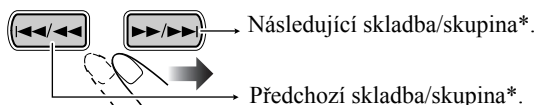

* Podrobnosti o výběr skupiny - viz "Přehrávání MP3 disků" na straně 12.

Vyhledání určitého místa

Během přehrávání disku stiskněte a podržte tlačítko, až se dostanete na požadované místo skladby.

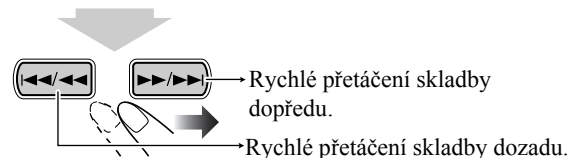

Během této operace se na zdrojích MP3 nepřehrává žádný zvuk.

Přímé vyhledání skladby a spuštění přehrávání

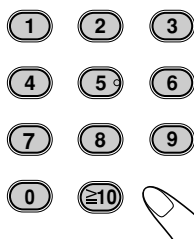

Příklady:

Pokud chcete zvolit skladbu číslo 5, stiskněte 5.
Chcete-li zvolit skladbu číslo 15, stiskněte ≥ 10 → 1 → 5.
Chcete-li zvolit skladbu číslo 30, stiskněte ≥ 10 → 3 → 0.
(Pro zdroje MP3, které obsahují 100 nebo více skladeb)
Chcete-li zvolit skladbu číslo 125, stiskněte dvakrát ≥ 10 → 1 → 2 → 5.

* Do sklady 99 můžete stisknutím ≥ 10 dvakrát obnovit stav před stisknutím ≥ 10.

Přehrávání z paměťového zařízení USB nebo z digitálního přehrávače zvuku

Tento systém je vybaven výstupem USB MEMORY na předním panelu. K tomuto výstupu můžete připojit paměťové zařízení USB nebo digitální přehrávač zvuku (DAP) a přehrávat zvuk z těchto zařízení.

• Nezapomeňte, že z tohoto systému nelze přenášet žádný signál ani data do paměťového zařízení USB nebo přehrávače DAP.

DŮLEŽITÉ

- Vždy, když připojujete nebo odpojujete jiné zařízení, nastavte hlasitost na minimum ("VOL-MIN").
- Připojte paměťové zařízení USB nebo přehrávač DAP přímo k přednímu panelu tohoto systému. Při připojení prostřednictvím rozbočovače USB může dojít k selhání.
- K tomuto systému lze připojit paměťová zařízení USB a přehrávače DAP, které jsou kompatibilní s třídou velkokapacitních zařízení USB.
- Některé přehrávače DAP nejsou s tímto systémem kompatibilní.
- V tomto systému nelze přehrávat skladby kódované nebo šifrované některou speciální metodou. Je podporován pouze formát MP3.

Připojení paměťového zařízení USB nebo přehrávače DAP

Připojte přehrávač DAP k systému pomocí kabelu USB, který byl dodán s přehrávačem DAP.

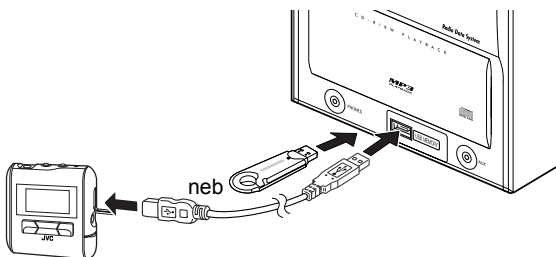

- Použijte kabel USB s koncovkou "series A" na konci pro připojení k počítači.
- Před odpojením paměťového zařízení USB nebo přehrávače DAP být ukončeno přehrávání a systém se musí být zastavený.

Přehrávání zvuku v paměťovém zařízení USB nebo v přehrávači DAP

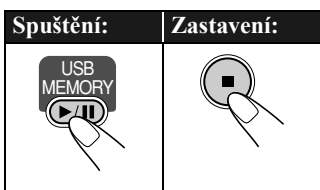

- Po vybrání možnosti USB MEMORY se na displeji rozsvítí indikátor USB.

Výběr skladby/skupiny*

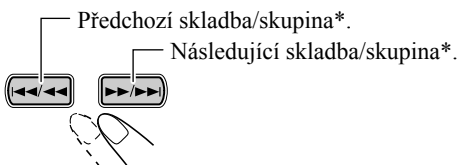

* Podrobnosti o výběr skupiny - viz "Přehrávání MP3 disků" níže.

Obnovení přehrávání zvukového disku CD/MP3/paměťového zařízení USB/přehrávače DAP

Stiskněte-li během přehrávání ■, bude místo skladby, na kterém jste zastavili přehrávání, uloženo po paměti systému. Stisknutím CD ►/■ nebo USB MEMORY ►/■ může obnovit přehrávání od místa, na kterém jste jej zastavili.

Aktivace/zrušení obnovení přehrávání



Je-li zdrojem CD nebo USB MEMORY...

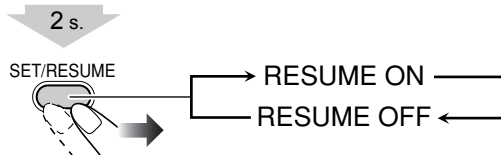

- Stisknutím ▲ nebo odpojením paměťového zařízení USB/přehrávače DAP bude vymazáno místo ve skladbě, na které jste zastavili přehrávání.
- Chcete-li spustit přehrávání od první skladby, když je aktivováno obnovení přehrávání, stiskněte dvakrát ■ během přehrávání a potom stiskněte CD ►/■ nebo USB MEMORY ►/■.

Přehrávání MP3 disků

Při přehrávání MP3 disků fungují tlačítka ◀◀/◀ / ▶▶/▶▶ a číselná tlačítka jako výběr skupiny nebo skladby.

Příklady:

Pokud přehráváte MP3 v režimu "GROUP".

Indikátor GR (Group) (skupina)

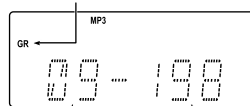

Celkový počet skupin

Celkový počet skladeb

Režim přehrávání MP3 můžete měnit stisknutím MP3 MODE.

- Každým stisknutím tlačítka se mění režim MP3 přehrávání následujícím způsobem:

MP3 MODE



TRACK ↔ GROUP

- | | |
|-------------------------|--|
| TRACK (skladba): | <ul style="list-style-type: none"> • Jsou identifikovány pouze skladby (skupiny jsou ignorovány). • Tlačítka ◀◀/◀ / ▶▶/▶▶ a číselná tlačítka fungují jako výběr skladeb MP3 disků. |
| GROUP (skupina): | <ul style="list-style-type: none"> • Jsou identifikovány jak skupiny, tak skladby. • Tlačítka ◀◀/◀ / ▶▶/▶▶ a číselná tlačítka fungují jako výběr skupiny MP3 disků. • Číselná tlačítka fungují jako výběr skladeb ve skupině. |

Poslech zvuku z jiných zařízení

Připojení jiného zařízení

Pomocí stereo mini konektoru (není součástí příslušenství) můžete připojit zařízení s analogovým audio výstupem, např. digitální přehrávač zvuku, TV apod.

Stereo mini konektor (není součástí příslušenství)

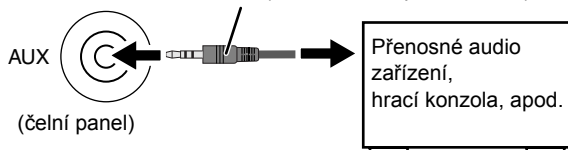

Pokud audio výstup jiného zařízení není stereo mini konektor,

pomocí adaptéru zkonvertujte stereo mini konektor na odpovídající audio výstup.

Viz návody dodané s externím zařízením.

DŮLEŽITÉ

- Vždy, když připojujete nebo odpojíte jiné zařízení, nastavte hlasitost na minimum (“VOL-MIN”).

Nastavení vstupní úrovně z jiného zařízení

Pokud je vstupní signál z připojeného zařízení příliš slabý nebo silný, můžete jej upravit.

1 Jako zdroj vyberte AUX.

2 Upravte vstupní úroveň.

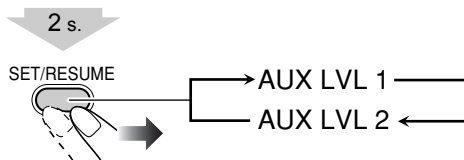

AUX LVL 1: běžná vstupní úroveň (nastavení výrobce).

Vhodné pro zařízení s nízkou výstupní úrovní (například přenosné zvukové zařízení).

AUX LVL 2: snížená vstupní úroveň. Vhodné pro zařízení s vysokou výstupní úrovní (například přehrávač DVD).

memo

- Pokud jste přesvědčeni, že výstupní úroveň externího zařízení je vysoká, vyberte AUX LVL2.

Rychlé mobilní spojení (QP Link)



Připojíte-li jiné zařízení, například digitální přehrávač zvuku, ke vstupu AUX a spustíte přehrávání, zdroj se automaticky změní na AUX.

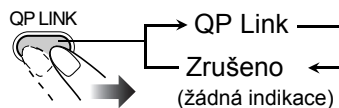

Je-li spojení QP Link aktivní, svítí indikátor QP Link.

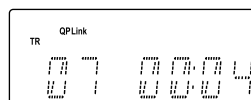

Když je spojení QP Link aktivní...

- Když je systém zapnutý a vstup AUX začne přijímat zvuk, zdroj se automaticky přepne na AUX.
- Když je systém v pohotovostním režimu a vstup AUX začne přijímat zvuk, systém se automaticky zapne a přehraje zvuk.
- Když je přijímán zvuk prostřednictvím vstupu AUX, nelze měnit zdroj. Stisknete-li tlačítko jiného zdroje, indikátor QP Link několikrát blikne.

memo

- Když přenosné zvukové zařízení přehrává, spojení QP Link může zapnout systém, i když automatické vypnutí nebo uživatel přepne systém do pohotovostního režimu. V takovém případě deaktivujte spojení QP Link nebo vypněte přehrávání zařízení, které je připojeno ke zdířce AUX.
- Pokud je zvukový vstup přijímaný na vstupu AUX slabý, zdroj se pravděpodobně nepřepne na AUX.
- Zdroj se nemusí přepnout na AUX v závislosti na obsahu hudby.
- Po zapnutí a přijímání zvuku z jiného zařízení, například z digitálního přehrávače zvuku, trvá jednu nebo dvě sekundy, než se zdroj přepne na AUX. To je způsobeno tím, že systém rozpoznává signál ze zařízení.
- Pokud je indikátor času v pohotovostním režimu vypnutý, spojení QP Link nefunguje.

Běžné ovládání - nastavení zvuku a další nastavení

Dálkový ovladač

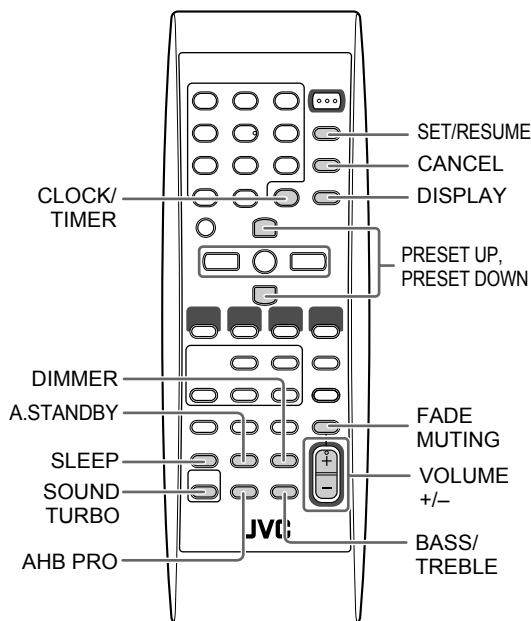

Nastavení hlasitosti

Hlasitost můžete nastavit od 0 (VOL-MIN) do 31 (VOL-MAX).

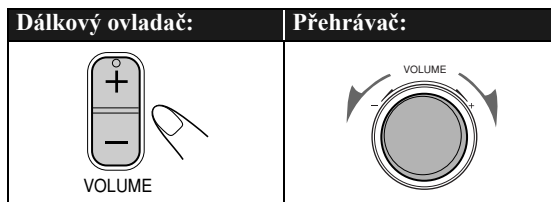

Dočasné vypnutí zvuku



Hlasitost obnovíte stisknutím tlačítka nebo zesílením hlasitosti.

Nastavení zvuku

Zdůraznění zvuku - SOUND TURBO

Tato funkce zvuk zdůrazní.

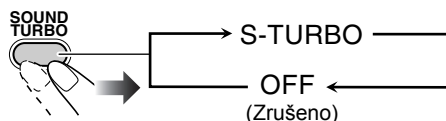

Zesílení basů - AHB PRO

Zesílením basů získáte plný, basový zvuk i při ztlumené hlasitosti.



Nastavení tónů - BASS/TREBLE

Basy a výšky můžete nastavit od 0 do +5.

Nastavení basů



Nastavení výšek

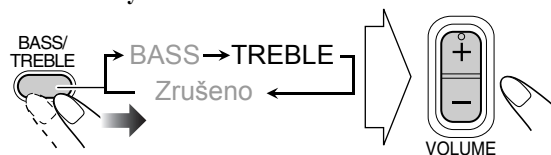

Stejnou operaci můžete rovněž provádět se systémem. Je-li SOUND TURBO nastaveno na ON, BASS/TREBLE je deaktivováno.

Přehrávač

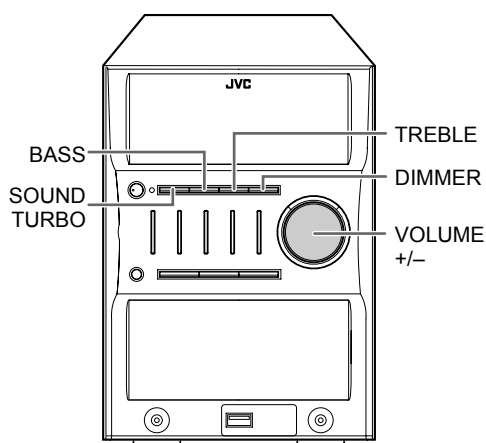

Nastavení jasu displeje - DIMMER

Podsvětlení displeje můžete ztlumit.

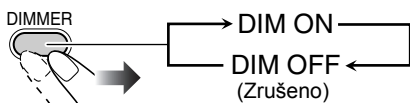

Nastavení hodin



Pokud nenastavíte hodiny, nemůžete používat budík (viz strana 22).

- Nastavování hodin ukončíte stisknutím CLOCK/TIMER.
- K předchozímu kroku se vrátíte stisknutím CANCEL.

1 Aktivujte režim nastavování hodin.

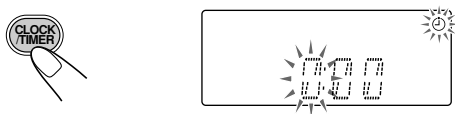

- Pokud jste již hodiny nastavili, stiskněte tlačítko opakovaně, až zvolíte režim nastavování hodin (viz strana 22).

2 Nastavte hodinu.

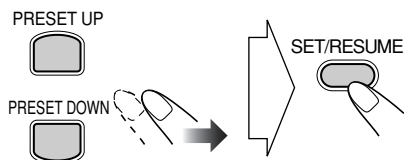

3 Nastavte minutu.

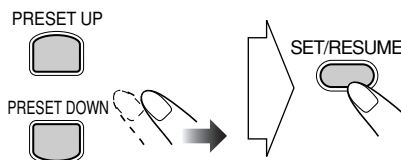

Zobrazí se "CLOCK OK" a spustí se hodiny.

Kontrola přesného času během přehrávání

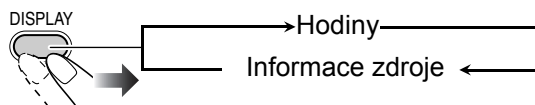

Pokud dojde k výpadku elektrického proudu

Hodiny se vypnou a nastaví se na "0:00". Musíte je nastavit znovu.

Automatické vypnutí přehrávače

Vypnutí přehrávače po dokončení přehrávání - automatický pohotovostní režim

Tato funkce je k dispozici, je-li zdrojem CD.

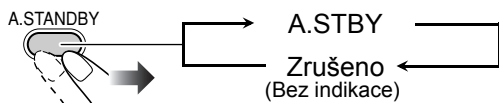

Pokud použijete automatický pohotovostní režim, na displeji svítí indikátor A.STBY.

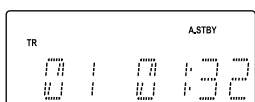

Jakmile se zastaví přehrávání disku, začne indikátor A.STBY blikat.

Pokud během 3 minut na přehrávači neprovedete žádnou operaci (dokud indikátor bliká), přehrávač se automaticky vypne (přepne do pohotovostního režimu).

Vypnutí přehrávače po určité době - automatické vypnutí

1 Nastavte čas (v minutách).

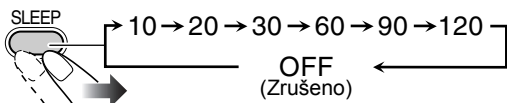

2 Vyčkejte, až uplyne nastavený čas.

Kontrola času zbývající do vypnutí

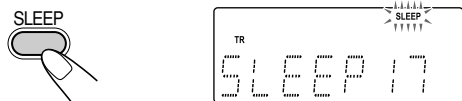

- Pokud opakovaně stisknete tlačítko, můžete zbývající čas změnit.

Pokročilé ovládání rádia

Dálkový ovládač

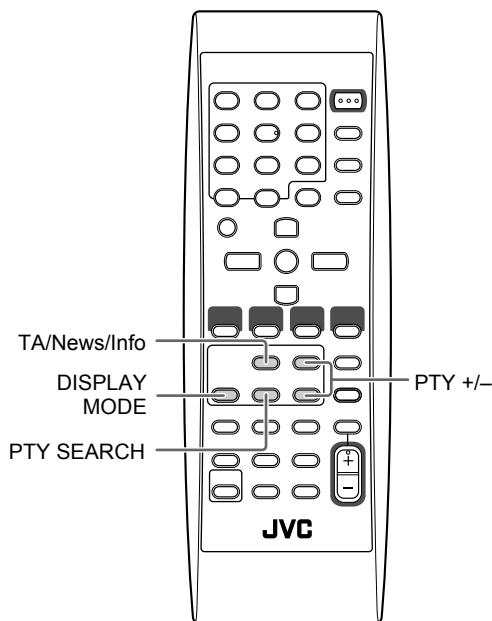

Zobrazení informací Radio Data System

Při poslechu FM stanice...

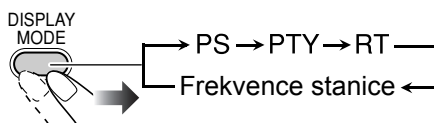

PS	Zobrazí se název stanice. Pokud není vysílán žádný signál, zobrazí se "NO PS".
PTY	Zobrazí se typ vysílaného programu. Pokud není vysílán žádný signál, zobrazí se "NO PTY".
RT	Zobrazí se textové zprávy vysílané stanicí. Pokud není vysílán žádný signál, zobrazí se "NO RT".

Vyhledávání programu podle

PTY kódů



Můžete vyhledat určitý druh programu ve vámi nastavených předvolbách (viz strana 10) určením PTY kódu.

Vyhledávání programu pomocí PTY kódu

1 Při poslechu FM stanice...



2 Zvolte PTY kód.

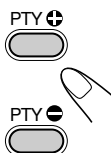

Příjem stanic FM se signálem

Radio Data System



Radio Data System umožňuje FM stanicím vysílat přidávaný signál spolu s jejich programy.

- Když naladíte stanici FM, která poskytuje službu Radio Data System.

Tento systém může přijímat následující typy signálů Radio Data System.

PS (Program Service)	Zobrazuje obecně známý název stanice.
PTY (Program Type)	Zobrazuje typy vysílaných programů.
RT (Radio Text)	Zobrazuje textové zprávy vysílané stanicí.
Enhanced Other Networks	Poskytuje informace o typech programů vysílaných Radio Data System stanicemi jiných sítí.

NEWS ≡ AFFAIRS ≡ INFO ≡ SPORT ≡ EDUCATE
 ≡ DRAMA ≡ CULTURE ≡ SCIENCE ≡ VARIED
 ≡ POP M ≡ ROCK M ≡ EASY M ≡ LIGHT M ≡
 CLASSICS ≡ OTHER M ≡ WEATHER ≡ FINANCE
 ≡ CHILDREN ≡ SOCIAL ≡ RELIGION ≡
 PHONE IN ≡ TRAVEL ≡ LEISURE ≡ JAZZ ≡
 COUNTRY ≡ NATION M ≡ OLDIES ≡ FOLK M ≡
 DOCUMENT ≡ zpět na začátek

3 Spus'te vyhledávání.

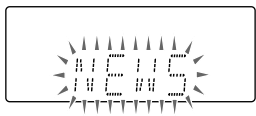
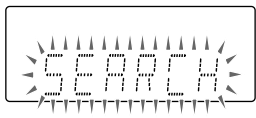

Př.: Pokud zvolíte "NEWS" (zprávy)

Přehrávač prohledá 30 předvoleb FM stanic, pokud najde vámi vybraný PTY kód, zastaví se a naladí stanici.

- Pokud není nalezen odpovídající program, na displeji se zobrazí "NOT" a "FOUND".
- Vyhledávání můžete kdykoliv zastavit stisknutím PTY SEARCH.

Pokud chcete pokračovat ve vyhledávání, když přehrávač vyhledal nechtěnou stanici

Dokud indikace na displeji bliká, stiskněte znovu PTY SEARCH.

Dočasné automatické přepnutí na vámi vybraný program



Funkce Enhanced Other Networks umožňuje přehrávači dočasné přepnout na předvolbu FM stanice, která vysílá vámi požadovaný program (TA, NEWS, nebo INFO).

- Tato funkce funguje při poslechu FM stanic vysílajících odpovídající signál.

Během poslechu FM stanice zvolte jednu z následujících možností:

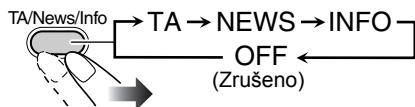

TA	Dopravní zpravodajství ve vaší oblasti
NEWS	Zprávy
INFO	Programy zaměřené na informace z nejrůznějších oborů

Jak funkce Enhanced Other Networks vlastně funguje:

Případ 1

Pokud stanice nevysílá vámi vybraný program
Přehrávač naladí původní stanici.



Pokud některá stanice vysílá vámi vybraný program, přehrávač automaticky přeladí na tuto stanici. Začne blikat indikátor TA/News/Info.



Jakmile program skončí, přehrávač naladí zpět dříve přijímanou stanici, ale tato funkce stále zůstává aktivní (indikátor přestane blikat a začne svítit).

Případ 2

Pokud aktuálně naladěná stanice vysílá vámi vybraný program

Začne blikat indikátor TA/News/Info.



Jakmile program skončí, indikátor přestane blikat (ale funkce stále zůstává aktivní).

Pokročilé ovládání disku/paměťového zařízení USB/přehrávače DAP

Dálkový ovládač

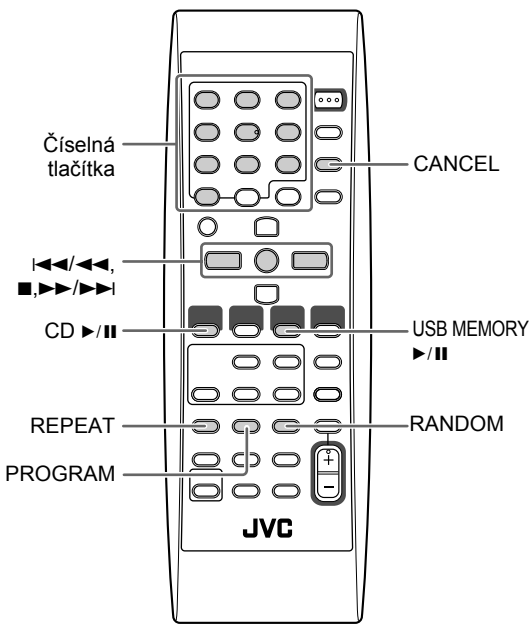

Přehrávač

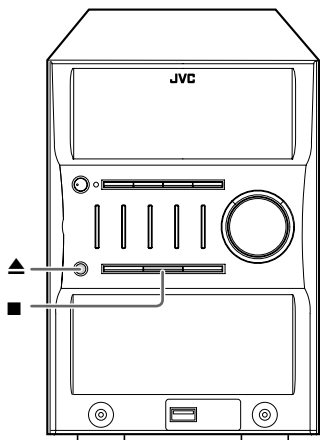

Naprogramování pořadí přehrávání

- naprogramované přehrávání



Před spuštěním přehrávání můžete uspořádat pořadí přehrávání skladeb (až 32).

- Naprogramované přehrávání lze používat pouze v režimu MP3 TRACK.
- Všechny naprogramované skladby můžete přehrávat opakovaně stisknutím REPEAT.

1 Před spuštěním přehrávání stiskněte PROGRAM.

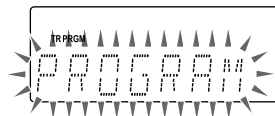

2 Zvolte skladbu, kterou chcete uložit do naprogramovaného přehrávání.

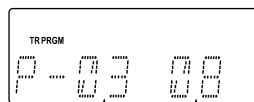

Krok naprogramování Číslo skladby

Příklady:

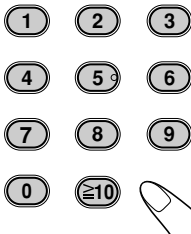

- Pokud chcete zvolit skladbu číslo 5, stiskněte 5.
- Chcete-li zvolit skladbu číslo 15, stiskněte $\geq 10 \rightarrow 1 \rightarrow 5$.
- Chcete-li zvolit skladbu číslo 30, stiskněte $\geq 10 \rightarrow 3 \rightarrow 0$.
- (Pro zdroje MP3, které obsahují 100 nebo více skladeb)
- Chcete-li zvolit skladbu číslo 125, stiskněte dvakrát $\geq 10 \rightarrow 1 \rightarrow 2 \rightarrow 5$.
- * Do skladby 99 můžete stisknutím ≥ 10 dvakrát obnovit stav před stisknutím ≥ 10 .

3 Další skladby naprogramujte opakováním kroku 2.

4 Spus'te přehrávání.

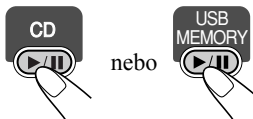

Zvolené skladby jsou přehrávány ve vámi naprogramovaném pořadí.

Přeskočení skladyby:	Pauza:	Zastavení:

- Během naprogramovaného přehrávání nelze skladby vybírat číselnými tlačítky.

Kontrola obsahu programu

Dokud je na displeji zobrazený indikátor PRGM a před spuštěním přehrávání...

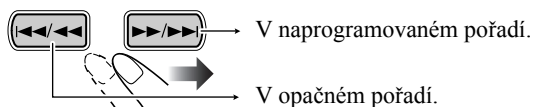

Upravení programu

Dokud je na displeji zobrazený indikátor PRGM a před spuštěním přehrávání...

Smazání poslední skladby:	Smazání celého programu:
Doplnění skladby do programu:	
Zopakujte krok 2 na stránce 19.	

Ukončení naprogramovaného přehrávání

Dokud je na displeji zobrazený indikátor PRGM...



Stisknutím ■ také zrušíte naprogramované přehrávání.

- Během naprogramovaného přehrávání (na displeji je zobrazený indikátor PRGM) nemůžete otevřít zásobník disků. Pokud neprovedete žádnou operaci, naprogramované přehrávání se zruší a potom již můžete otevřít zásobník disků.

Přehrávání v náhodném pořadí

- náhodné přehrávání

Můžete přehrávat všechny skladby na vybraném disku, v paměťovém zařízení USB nebo v přehrávači DAP náhodně.

- Stisknutím REPEAT můžete zopakovat všechny skladby (◀ALL).

Stiskněte RANDOM.



Přehrávání se spustí v náhodném pořadí.

- Pokud je pro MP3 zvolen režim "GROUP". Bude zrušen. Náhodné přehrávání se ukončí, jakmile se přehrají všechny skladby.

Přeskočení skladby:	Pauza:	Zastavení:
	 nebo 	
	Opakovaným stisknutím pokračujete v přehrávání.	

- Během náhodného přehrávání nelze skladby vybírat číselnými tlačítky.

Ukončení náhodného přehrávání

Dokud je na displeji zobrazený indikátor RAND...



Opakované přehrávání

Přehrávání můžete spustit opakovaně.

Pro CD/MP3 (režim TRACK):

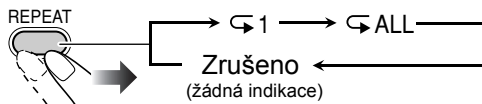

Pro MP3 (režim GROUP):

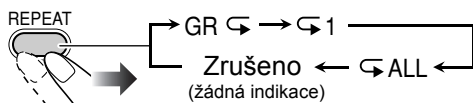

Během naprogramovaného přehrávání:

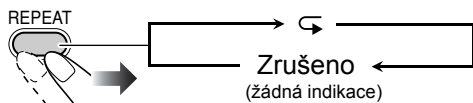

Během náhodného přehrávání:

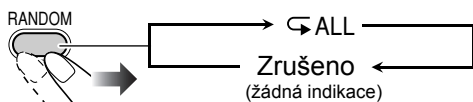

Zablokování otevírání zásobníku disků - dětský zámek



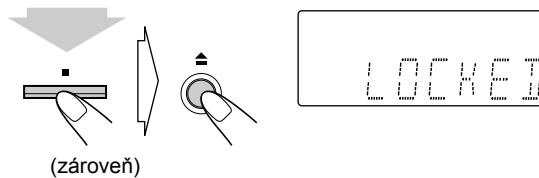

Můžete zablokovat zásobník disků, aby ho nikdo nemohl otevřít.

- Tuto možnost lze nastavit, pokud je přehrávač v pohotovostním režimu.

Zásobník disků musí být zavřený...



Zablokování zrušíte opakováním stejného postupu. Na displeji se zobrazí "UNLOCKED".

	Opakuje aktuální skladbu.
	Opakuje všechny skladby v aktuální skupině (na MP3 disku v režimu "GROUP").
	Zopakuje všechny skladby. (K dispozici při normálním a náhodném přehrávání)
	Zopakuje program.

Ovládání budíku

Dálkový ovládač

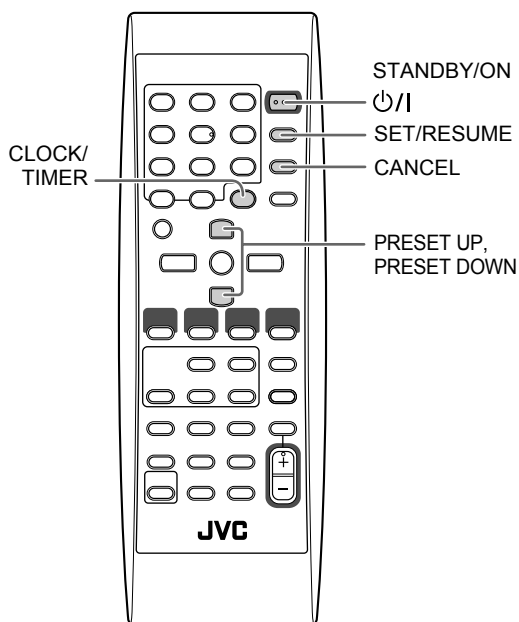

Nastavení budíku

Pomocí budíku se můžete probouzet za poslechu hudby apod.

- Můžete uložit tři nastavení budíku; aktivovat ale můžete vždy pouze jedno z nich.
- Nastavování budíku ukončíte stisknutím CLOCK/TIMER.
- Chybu v zadání opravíte stisknutím CANCEL. Můžete se vrátit k předchozímu kroku.

Jak vlastně budík funguje

Jakmile budík nastavíte, na displeji se rozsvítí indikátor budíku (☉) a číslo budíku (1, 2, nebo 3). Budík se aktivuje denně ve stejnou dobu, dokud ho ručně nevypnete nebo neaktivujete jiný.

Když přijde čas zapnutí

Přehrávač se zapne, naladí se na zadanou stanici nebo spustí přehrávání zadaného zdroje.

- Je-li vybráno “P ---”, bude vybrána poslední vyladěná stanice.
- Je-li vybráno “VOL ---”, bude vybrána poslední specifikovaná hodnota.
- Jakmile se budík zapne, svítí na displeji po dobu jeho provozu indikátor budíku (☉) a číslo budíku (1, 2, nebo 3).
- Nastavení budíku zůstane v paměti, dokud jej nezměníte.
- Aniž byste museli budík rušit, můžete změnit zdroj nebo nastavit hlasitost, kterou přehrávač použije po zapnutí budíkem.

1 Zvolte jeden z režimů budíku, který chcete nastavit — Daily 1, Daily 2, nebo Daily 3.

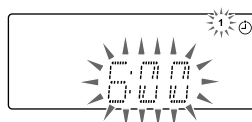
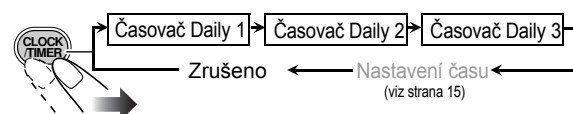

Př.: Pokud zvolíte budík Daily 1

Pokračování na další straně...



2 Nastavte budík dle svých požadavků.

① Nastavte hodinu, potom minuty.

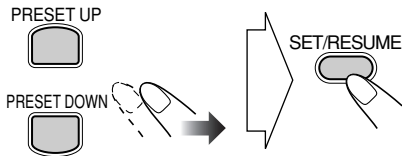

② Stejným způsobem nastavte hodinu a minutu vypnutí.

③ Zvolte zdroj přehrávání —“TUNER FM”, “TUNER AM”, “CD”, “AUX”, nebo “USB”.

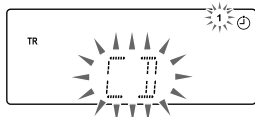
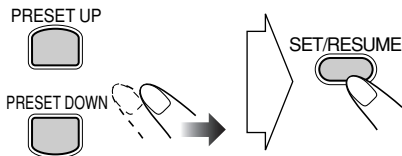

Pro “TUNER FM” a “TUNER AM”:

Zvolte předvolbu nebo “P---” pomocí PRESET UP nebo PRESET DOWN, potom stiskněte SET.

④ Nastavte hlasitost.

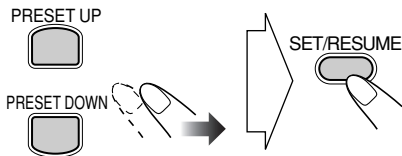

Vyberete-li “VOL --,” bude nastavena stejná hlasitost, jako před vypnutím napájení.

3 Pokud jste budík nastavili na zapnutém přehrávači, přehrávač vypněte (přepněte do pohotovostního režimu).

STANDBY/ON

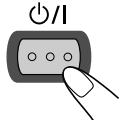

Po nastavení budíku jej vypněte

Protože se budík aktivuje každý den ve stejnou dobu, můžete ho chtít v určité dny zrušit.

1 Zvolte budík, který chcete zrušit.

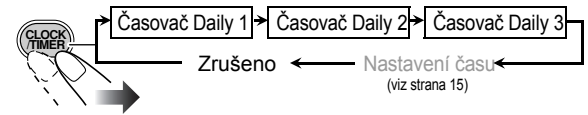

2 Zvolený budík vypněte.



Číslo odpovídajícího budíku zhasne.

Pokud chcete budík znovu zapnout, zopakujte výše uvedené kroky a v kroku 2 stiskněte...



Rozsvítí se číslo odpovídajícího budíku.

Doplňující informace

Více informací o tomto přehrávači

Běžné ovládání - přehrávání (viz strany 9 až 13)

Poslech rádia:

- Pokud na již obsazené číslo předvolby uložíte novou stanici, dříve uložená stanice bude smazána.
- Pokud přehrávač vytáhnete ze zásuvky, předvolby se během pár dní smažou. Pokud se tak stane, nalaďte předvolby znovu.

Přehrávání disku/paměťového zařízení USB/přehrávače DAP:

- Pokud použijete 8cm disk, umístěte ho doprostřed zásobníku (do vnitřního kruhu).
- Tento přehrávač neumí přehrávat disky vytvořené pomocí paketového zápisu.
- Přehrávání MP3 disků...
 - MP3 disky vyžadují delší načítání než běžné CD disky. (Záleží na komplexnosti konfigurace skupiny/souborů.)
 - Některé MP3 soubory nelze přehrávat a budou přeskočeny. Důvodem je jejich proces zápisu a stav.
 - Při vytváření MP3 disků použijte formát ISO 9660 Level 1 nebo Level 2.
 - Tento přehrávač umí přehrávat MP3 soubory s koncovkou <mp3> (nezáleží na tom, zda jde o velká nebo malá písmena).
 - Některé znaky nebo symboly nebudou na displeji zobrazeny správně. Maximální počet znaků zobrazených na displeji je 32 (bez koncovky) pro soubory a 30 pro ID3 tagy.
 - Doporučujeme vytvářet MP3 soubory při vzorkovací frekvenci 44,1 kHz a přenosové rychlosti 128 kb/s.
 - Tento systém dokáže identifikovat celkem 500 skladeb a 200 skupin na disku MP3 a 999 skladeb a 250 skupin v paměťovém zařízení USB. Ty, které tento počet překročí, nebudou identifikovány.
 - Pořadí přehrávání MP3 skladeb se může lišit od pořadí vytvořeného při záznamu. Pokud složka neobsahuje MP3 skladby, bude ignorována.

Konfigurace MP3 skupin/skladeb

Tento přehrávač přehrává MP3 skupiny následujícím způsobem.

Pořadí přehrávání na obrázku se vztahuje na skladby MP3 na disku.

Skladby MP3 v paměťovém zařízení USB nebo v přehrávači DAP budou pravděpodobně přehrávány jinak.

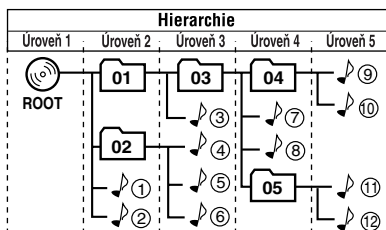

01 Skupina a její pořadí přehrávání

♪ ① Skladba MP3 a její pořadí přehrávání

Rychlé mobilní spojení (QP Link)

- Tento systém zachovává stav zapnutí/vypnutí spojení QP Link i při připojení nebo odpojení napájecího kabelu.
- Po zastavení jiného zařízení, například digitálního přehrávače zvuku, zůstane zdroj na AUX.

Běžné ovládání - nastavení zvuku a další nastavení (viz strany 14 až 16)

Nastavení hlasitosti:

- Před připojením sluchátek a jejich nasazením ztlumte hlasitost.

Nastavení zvuku:

- Tato funkce také ovlivňuje zvuk reprodukováný sluchátky.
- Nemůžete zároveň použít SOUND TURBO a AHB PRO.

Nastavení hodin:

- Dokud hodiny nenastavíte, bude na displeji zobrazeno "0:00".
- Hodiny se mohou za měsíc předcházet nebo zpoždět o 1 až 2 minuty. Pokud se tak stane, nařídte přesný čas.

Automatické vypnutí přehrávače:

- Automatické přepnutí do pohotovostního režimu nelze zrušit následujícími operacemi:
 - Změna jasu displeje.
 - Nastavení hlasitosti.
 - Nastavení zvuku.

Pokročilé ovládání rádia (viz strany 17 a 18)

Popisy kódů PTY

- NEWS:** Zprávy
- AFFAIRS:** Tématické programy, které rozvíjejí aktuální zprávy
- INFO:** Programy o lékařské službě, předpovědi počasí atd.
- SPORT:** Sportovní události
- EDUCATE:** Vzdělávací programy
- DRAMA:** Rozhlasové hry
- CULTURE:** Programy věnované národní nebo regionální kultuře
- SCIENCE:** Programy věnované přírodním vědám a technologii.
- VARIED:** Jiné programy, jako komedie nebo obřady
- POP M:** Populární hudba
- ROCK M:** Rocková hudba
- EASY M:** Střední hudební proud (obvykle označovaný jako "snadný poslech")
- LIGHT M:** Lehká hudba
- CLASSICS:** Klasická hudba
- OTHER M:** Další hudba
- WEATHER:** Informace o počasí
- FINANCE:** Obchodní zprávy, burzovní zprávy, atd.
- CHILDREN:** Zábavné programy pro děti
- SOCIAL:** Program věnované sociálním činnostem
- RELIGION:** Programy, které jsou věnované veškerým aspektům přesvědčení a víry nebo podstaty bytí a etiky

- PHONE IN:** Programy, ve kterých mohou lidé vyjadřovat své názory prostřednictvím telefonu nebo veřejné diskuze.
- TRAVEL:** Programy věnované cestování, turistickým zájezdům a typům a možnostem cestování
- LEISURE:** Programy, které se týkají rekreačních aktivit, například zahradničení, vaření, rybaření, atd.
- JAZZ:** Jazzová hudba
- COUNTRY:** Hudba country
- NATION M:** Aktuální populární hudba národa nebo oblasti v konkrétním národním jazyce
- OLDIES:** Klasická populární hudba
- FOLK M:** Folková hudba
- DOCUMENT:** Programy věnované faktům prezentované investigativním stylem

Pokročilé ovládání disku/paměťového zařízení USB/přehrávače DAP (viz strany 19 až 21)

Naprogramování pořadí přehrávání - naprogramované přehrávání:

- Pokud se pokusíte nahrát 33. skladbu, na displeji se zobrazí "FULL".
- Během programování...
Na zadání nebude brán zřetel, pokud se pokusíte naprogramovat číslo skladby, která na disku neexistuje (např. zvolíte skladbu číslo 14 na disku, který má pouze 12 skladeb).

Ovládání budíku (viz strany 22 a 23)

- Pokud přehrávač vytáhnete ze zásuvky, nastavení budíku se smaže. Potom musíte nastavit nejdřív hodiny a teprve pak budík.
- Pokud nastavíte automatické vypnutí přehrávače po té, co budík spustí přehrávání zvoleného zdroje, budík se zruší.

Jiné

Následující nastavení jsou uchovávána v systému dva až tři dny dokonce i po odpojení napájecího kabelu. Po několika dnech budou tato nastavení resetována na výchozí výrobní hodnoty. V takovém případě je nezbytné provést nastavení znovu.

Předvolby stanic, hlasitost, BASS/TREBLE, AHB PRO, SOUND TURBO, AUX LEVEL, spojení QP Link a automatické vypnutí.

Sejmutí mřížek reproduktorů

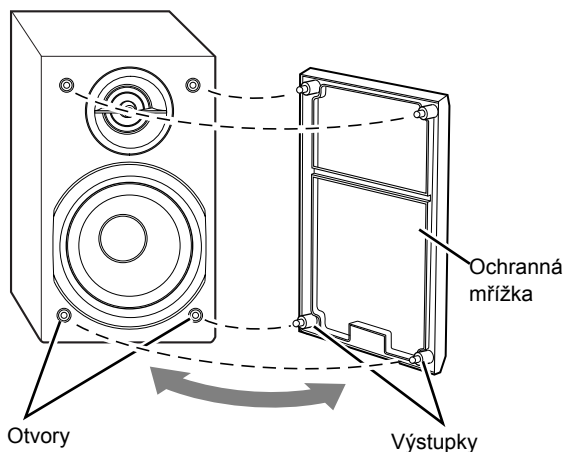

Řešení problémů

Pokud přehrávač nefunguje správně, zkontrolujte, předtím než zavoláte servis, následující seznam možných řešení.

Obecně:

Nastavení jsou před dokončením náhle zrušena.

⇒ Pro dokončení nastavování je časový limit. Zopakujte postup znovu.

Přehrávač nelze ovládat.

⇒ Vestavěný mikroprocesor má poruchu způsobenou pravděpodobně elektrickým rušením. Vytáhněte přehrávač ze zásuvky a znovu ho zapojte.

Přehrávač nelze ovládat dálkovým ovladačem.

⇒ Je zablokována cesta mezi dálkovým ovladačem a čidlem na přehrávači.

⇒ Namiřte dálkový ovladač na čidlo na čelním panelu přehrávače.

⇒ Signály se nedostanou až k čidlu. Posuňte se blíže k přehrávači.

⇒ Jsou vybité baterie.

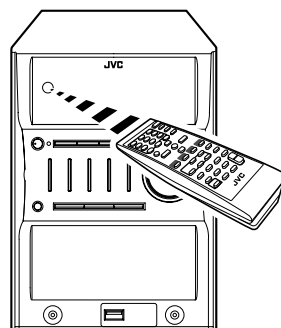

Z reproduktorů není reprodukován zvuk.

⇒ Reprodukory nejsou zapojeny správně (viz strana 9).

⇒ Jsou připojená sluchátka (viz strana 9).

Systém se nevypíná.

⇒ Spojení QP Link je aktivní (viz strana 13).

Ovládání rádia:

Vysílání není téměř slyšet, protože je rušeno (viz strany 4 až 6).

⇒ Anténa není zapojena správně nebo dostatečně pevně.

⇒ AM rámová anténa je příliš blízko u přehrávače.

⇒ FM anténa není správně instalovaná a umístěná.

Ovládání disku:

Disk se nepřehrává.

⇒ Disk je umístěn vzhůru nohama. Disk vložte do zásobníku potlaštěnou stranou vzhůru.

Záznam na disku je přerušovaný.

⇒ Disk je poškrábaný nebo znečištěný.

Zásobník se neotvírá nebo nezavírá.

⇒ Přehrávač není zapojený do zásuvky.

⇒ Je aktivovaný dětský zámek (viz strana 21).

Ovládání budíku:

Budík nefunguje.

⇒ Přehrávač byl ve chvíli, kdy se měl zapnout, již zapnutý.
Budík funguje pouze tehdy, pokud je přehrávač vypnutý.

Údržba

Aby přehrávač sloužil co nejlépe, udržujte disky a mechanismus čisté.

Manipulace s disky

- Disky vyjímajte z obalu tak, že je uchopíte za jejich okraje a jemně zatlačíte na otvor uprostřed.
- Nedotýkejte se duhového povrchu disku, ani disky neohýbejte.
- Po použití disky ukládejte do obalů, aby se nezvlhly.
- Dávejte pozor, abyste povrch disků nepoškrábali.
- Nevystavujte disky přímému slunci, extrémním teplotám ani vlhku.

Čištění disků:

Disky otírejte měkkou utěrkou ze středu směrem k okrajům.

Čištění přehrávače

- Případné skvrny otřete měkkou utěrkou. Pokud je přehrávač silně znečištěný, otřete ho utěrkou navlhčenou ve vodě s neutrálním čisticím prostředkem a dobře vyždímanou, potom vytřete do sucha.
- Protože by přehrávač mohl ztratit svou kvalitu, poškodit se nebo by se mohla porušit jeho povrchová úprava, neprovádějte následující:
 - NEotírejte přehrávač tvrdými houbičkami.
 - NEotírejte ho příliš silně.
 - NEpoužívejte k čištění ředidlo ani benzín.
 - NEpoužívejte žádné tekuté látky, jako jsou insekticidy.
 - NEnechte přehrávač přijít dlouhodobě do styku s pryží nebo plasty.

Technické údaje

Zesilovač

Výstupní výkon: 80 W na kanál, min. RMS,
převedeno na 6 Ω při 1 kHz,
celkové harmonické zkreslení
max. 10%. (IEC268-3)

Reproduktory/Impedance: 6 Ω – 16 Ω

Audio vstup

AUX

Citlivost vstupu/impedance:

LEVEL1: 150 mV/47 kΩ

LEVEL2: 500 mV/47 kΩ

USB: ver. 1.1

Tuner

Rozsah FM ladění: 87,50 MHz – 108,00 MHz

Rozsah AM (MW) ladění: 522 kHz – 1 629 kHz

CD přehrávač

Dynamický rozsah 85 dB

Poměr signálu a šumu: 85 dB

Kolísání otáček: Neměřitelné

Všeobecné údaje

Příkon: AC 230 V[~], 50 Hz

Spotřeba: 145 W (v provozu)
20 W (v pohotovostním režimu)
0,9 W (pohotovostní režim
a vypnutý displej)

Rozměry (přibl.): 175 mm × 246 mm × 415 mm
(Š/V/H)

Hmotnost (přibl.): 6,2 kg

Reproduktory

Typ: 2pásmové s bass reflexem

Reproduktor: Basový: 12 cm kónický × 1

Výškový: 4 cm kónický × 1

Impedance: 6 Ω

Rozměry (přibl.): 145 mm × 246 mm × 212 mm
(Š/V/H)

Hmotnost (přibl.): 2,2 kg každý

Dodávané příslušenství

Viz strana 4.

Konstrukce a technické údaje podléhají změnám bez předchozího upozornění.

Index částí

Použití tlačítek a ovladačů naleznete na uvedených stránkách.

Dálkový ovládač

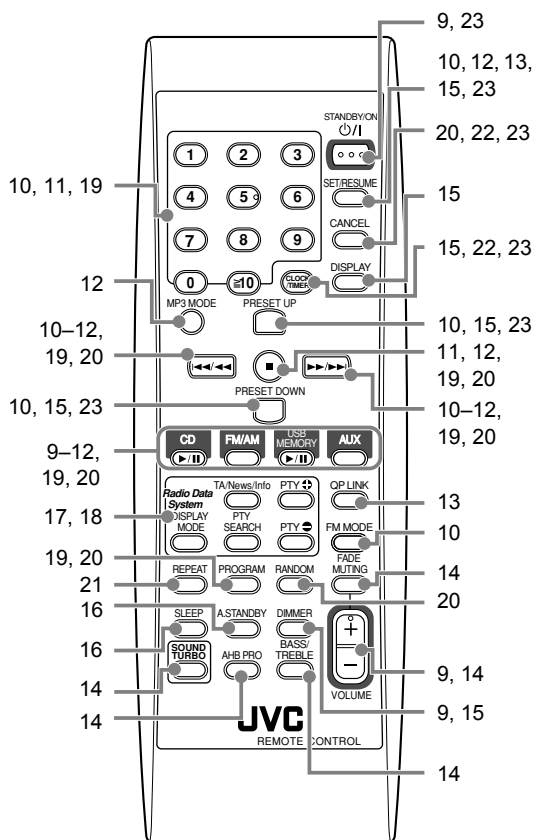

Česky

Přehrávač

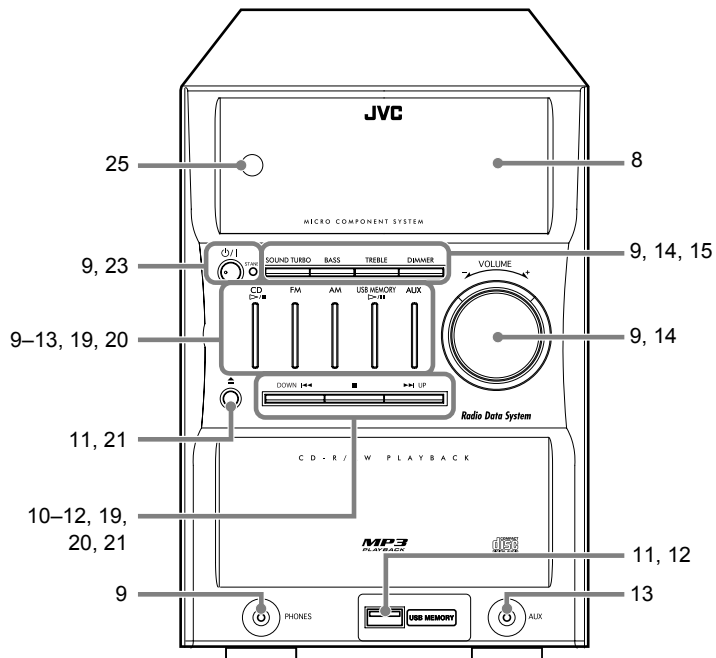



JVC

INSTRUCTIONS FROM THE DIRECTOR GENERAL