

JVC

SATELLITE SPEAKER SYSTEM

SATELLITEN-LAUTSPRECHER-SYSTEM
SYSTEME HAUT-PARLEURS SATELLITE
SATELLIET LUIDSPREKERSYSTEEM
SYSTEMA DE ALTAVOZ DE SATÉLITE
SISTEMA DI ALTOPARLANTI SATELLITE
SATELLITHÖGTALARSYSTEM
SATELLIITTIKAIUTINJÄRJESTELMÄ
SATELLIT HØJTTALERSYSTEM

SYSTEM GŁOŚNIKÓW SATELITARNYCH
SZATELIT HANGSZÓRÓ REND
SATELITNÍ REPRODUKTOROVÝ SYSTÉM
САТЕЛЛИТНАЯ АКУСТИЧЕСКАЯ СИСТЕМА
衛星揚聲器系統
نظام سماعة ستلايت
سیستم بلندگویی ماهواره ای

SP-XF70 / SP-XF30

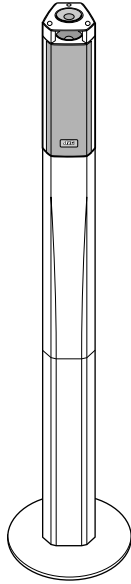

SP-XF30S

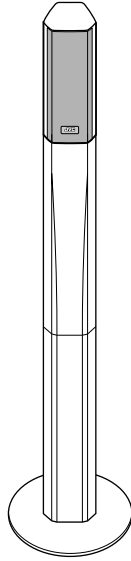

SP-XF30F



SP-XF30C
SP-XF70C

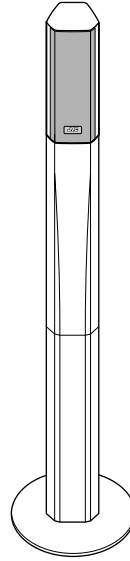

SP-XF30F

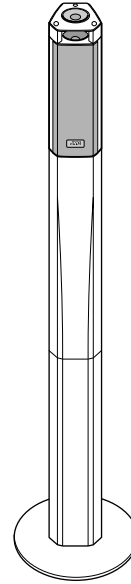

SP-XF30S

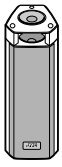

SP-XF70S

- Only for SP-XF70
- Nur für SP-XF70
- Uniquement pour le SP-XF70
- Alleen voor de SP-XF70
- Sólo para SP-XF70
- Solo per il modello SP-XF70
- Endast för SP-XF70
- Vain malli SP-XF70

- Gælder kun SP-XF70
- Dotyczy tylko modelu SP-XF70
- Csak az SP-XF70-es modellhez
- Pouze pro model SP-XF70
- Только для SP-XF70
- 只適用於SP-XF70
- فقط للموديل SP-XF70
- فقط برای SP-XF70

INSTRUCTIONS

BEDIENUNGSANLEITUNG
MANUEL D'INSTRUCTIONS
GEBRUIKSAANWIJZING
MANUAL DE INSTRUCCIONES
ISTRUZIONI
BRUKSANVISNING
KÄYTTÖOHJE
INSTRUKTIONSBOG
INSTRUKCJA OBSŁUGI
HASZNÁLATI UTASÍTÁSA
PŘÍRUČKA K OBSLUZE
ИНСТРУКЦИИ ПО ЭКСПЛУАТАЦИИ
使用説明書
دليل التعليمات
دستور العمل ها

LVT1167-001B

[E]

— SAFETY INSTRUCTIONS —
“SOME DOS AND DON'TS ON THE SAFE USE OF EQUIPMENT”

This equipment has been designed and manufactured to meet international safety standards but, like any electrical equipment, care must be taken if you are to obtain the best results and safety is to be assured.

Do read the operating instructions before you attempt to use the equipment.

Do ensure that all electrical connections (including the mains plug, extension leads and interconnections between pieces of equipment) are properly made and in accordance with the manufacturer's instructions. Switch off and withdraw the mains plug when making or changing connections.

Do consult your dealer if you are ever in doubt about the installation, operation or safety of your equipment.

Do be careful with glass panels or doors on equipment.

DON'T continue to operate the equipment if you are in any doubt about it working normally, or if it is damaged in any way — switch off, withdraw the mains plug and consult your dealer.

DON'T remove any fixed cover as this may expose dangerous voltages.

DON'T leave equipment switched on when it is unattended unless it is specifically stated that it is designed for unattended operation or has a standby mode.

Switch off using the switch on the equipment and make sure that your family know how to do this.

Special arrangements may need to be made for infirm or handicapped people.

DON'T use equipment such as personal stereos or radios so that you are distracted from the requirements of traffic safety. It is illegal to watch television whilst driving.

DON'T listen to headphones at high volume as such use can permanently damage your hearing.

DON'T obstruct the ventilation of the equipment, for example with curtains or soft furnishing. Overheating will cause damage and shorten the life of the equipment.

DON'T use makeshift stands and NEVER fix legs with wood screws — to ensure complete safety always fit the manufacturer's approved stand or legs with the fixings provided according to the instructions.

DON'T allow electrical equipment to be exposed to rain or moisture.

ABOVE ALL

- NEVER let anyone, especially children, push anything into holes, slots or any other opening in the case — this could result in a fatal electrical shock;
- NEVER guess or take chances with electrical equipment of any kind — it is better to be safe than sorry!

В соответствии с Законом Российской Федерации “О защите прав потребителей” срок службы (годности) данного товара “по истечении которого он может представлять опасность для жизни, здоровья потребителя, причинять вред его имуществу или окружающей среде” составляет семь (7) лет со дня производства. Этот срок является временем, в течение которого потребитель данного товара может безопасно им пользоваться при условии соблюдения инструкции по эксплуатации данного товара, проводя необходимое обслуживание, включающее замену расходных материалов и/или соответствующее ремонтное обеспечение в специализированном сервисном центре.

Дополнительные косметические материалы к данному товару, поставляемые вместе с ним, могут храниться в течение двух (2) лет со дня его производства.

Срок службы (годности), кроме срока хранения дополнительных косметических материалов, упомянутых в предыдущих двух пунктах, не затрагивает никаких других прав потребителя, в частности, гарантийного свидетельства JVC, которое он может получить в соответствии с законом о правах потребителя или других законов, связанных с ним.

SP-XF70

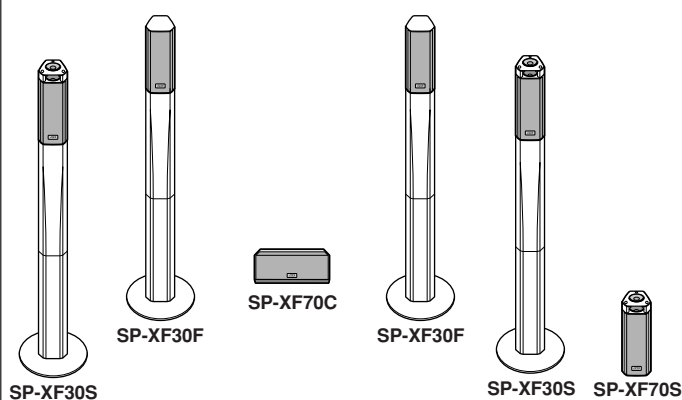

SP-XF30

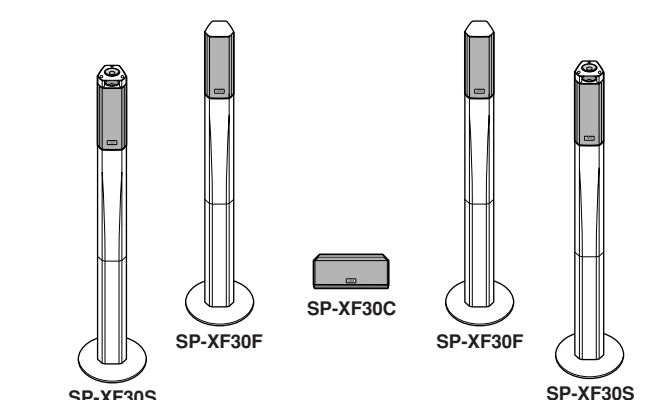

Thank you for purchasing JVC speakers.
Before you begin using them, please read the instructions carefully.

Contents

Warnings, Cautions and Others	4
Assembling the front and surround speakers	4
Connections	5
Specification	36

Herzlichen Glückwunsch zum Kauf von JVC-Lautsprechern.
Bevor Sie die Lautsprecher in Betrieb nehmen, lesen Sie bitte die Bedienungsanleitung gründlich durch.

Inhalt

Warnungen Vorsichtsmaßnahmen und andere Hinweise	6
Montage der Front- und Surroundlautsprecher	6
Anschluss	7
Technische Daten	36

Merci d'avoir acheté ces enceintes JVC.
Avant de les utiliser, veuillez lire attentivement ces instructions.

Table des matières

Avertissement, précautions et autres	8
Montage des enceintes avant et Surround	8
Connexions	9
Spécifications	36

Dank u voor de aanschaf van deze JVC luidsprekers.
Lees alvorens gebruik deze gebruiksaanwijzing goed door.

Inhoudsopgave

Waarschuwingen, voorzorgen en overige	10
Monteren van de voor- en surroundluidsprekers	10
Aansluiten	11
Technische gegevens	36

Gracias por la compra de los altavoces JVC.
Por favor lea atentamente las instrucciones antes de empezar a usar los altavoces.

Contenido

Advertencias, precauciones y otros	12
Montaje de los altavoces delanteros y surround	12
Conexión	13
Especificaciones	37

La ringraziamo per l'acquisto di diffusori JVC.
Prima di utilizzarli, leggere attentamente le istruzioni.

Indice

Avvertenze, precauzioni e altro	14
Collegamento dei diffusori anteriori e surround	14
Collegamento	15
Specifiche	37

Tack för att du valde JVC högtalare.
Läs instruktionerna noggrant innan du börjar använda dem.

Innehållsförteckning

Varningar, försiktighetsåtgärder och annat	16
Montering av front- och surroundhögtalare	16
Anslutning	17
Specifikation	37

Kiitos, että valitsit JVC-kaiuttimet.
Ennen kuin ryhdyt käyttämään kaiuttimia, lue nämä käyttöohjeet huolellisesti.

Sisällys

Varoituksia, huomautuksia ym.	18
Etu- ja surround-kaiuttimien kokoaminen	18
Liitäntä	19
Tekniset tiedot	37

Tak fordi du har købt JVC højttalere.
Inden du tager dem i brug, bedes du læse vejledningen nøje igennem.

Indhold

Advarsler, forholdsregler og andet	20
Samling af front- og surroundhøjttalere	20
Tilslutning	21
Specifikation	38

Dziękujemy za zakup głośników JVC.
Przed rozpoczęciem korzystania z głośników przeczytaj uważnie instrukcję obsługi.

Spis treści

Ostrzeżenia, przestrogi i inne informacje	22
Montaż głośników przednich i efektowych	22
Podłączanie	23
Dane techniczne	38

Köszönjük, hogy megvásárolta ezt a JVC hangszóró rendszert.
A rendszer használatbavétele előtt, kérjük, olvassa el figyelmesen az útmutatót.

Tartalomjegyzék

Figyelmeztetések és egyéb fontos tudnivalók	24
Az elülső és a surround hangszórók összeállítása	24
Csatlakoztatás	25
Műszaki adatok	38

Děkujeme vám za zakoupení reproduktorů JVC.
Před jejich použitím si pečlivě přečtěte tyto pokyny.

Obsah

Výstrahy, upozornění a další informace	26
Montáž předních a zadních reproduktorů	26
Připojení	27
Technické údaje	38

Благодарим Вас за приобретение акустической системы JVC.
Прежде чем начать использование данной системы, внимательно ознакомьтесь с инструкциями.

Содержание

Предупреждения и предостережения	28
Сборка фронтальных громкоговорителей и громкоговорителей окружающего звучания ...	28
Подключение	29
Технические характеристики	39

多謝您購買JVC揚聲器系統。
開始使用揚聲器之前，請仔細閱讀本使用說明書。

目錄

警告、注意及其他	30
組裝前置和環繞揚聲器	30
連接	31
規格	39

شكرا على شراء سماعة JVC.
قبل البدء باستعمل هذه السماعة، يرجى قراءة دليل التعليمات بعناية.

المحتويات

تحذيرات، تنبيهات واشياء اخرى	33
تجميع السماعات الامامية و سماعات الصوت المحيط	33
التوصيل	32
المواصفات	39

برای خرید بلندگوهای JVC از شما متشکریم.
قبل از شروع به استفاده از آنها، این دفترچه راهنما را بدقت بخوانید.

فهرست

اخطارها، احتیاط‌ها و غیره	35
نصب بلندگوهای جلویی و سوراخ	35
اتصالات	34
خصات فنی	39

Warnings, Cautions and Others

■ Precautions for installation

- Do not install the speakers on an uneven surface or in a place subject to vibration; otherwise, they may fall over, causing damage or injury.
- The speakers are magnetically shielded to avoid color distortions on TVs if they are installed properly.
 - When placing the speakers near a TV set, turn off the TV's main power switch or unplug it before installing the speakers. Then wait at least 30 minutes before turning on the TV's main power switch again. If there are still distortion, move the speakers further away from the TV.

■ Precautions for daily use

- Do not reproduce sounds at so high a volume that they are distorted; otherwise, the speakers may be damaged by internal heat buildup.
- When moving the speakers, do not pull the speaker cords; otherwise, the speakers may fall over, causing damage or injury.
- When holding a speaker, always grasp the lower portion.

■ Checking the Components

Check to be sure you have the following components. The number in parenthesis indicates the quantity of the piece supplied.

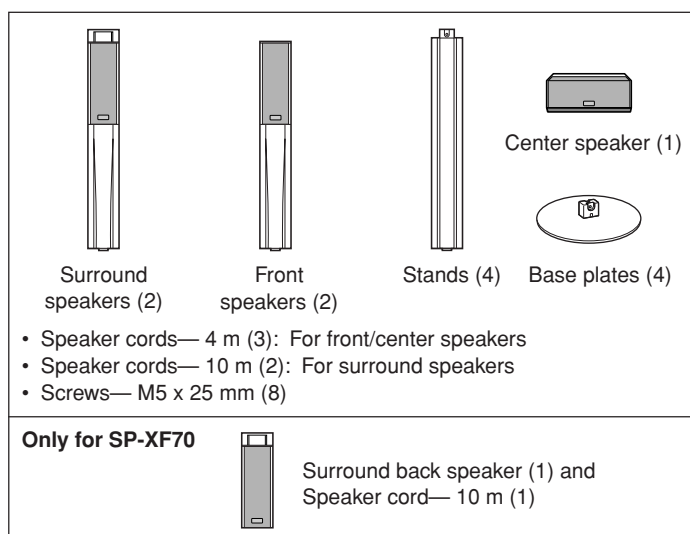

If any of the items above are missing, contact your dealer immediately.

Assembling the front and surround speakers

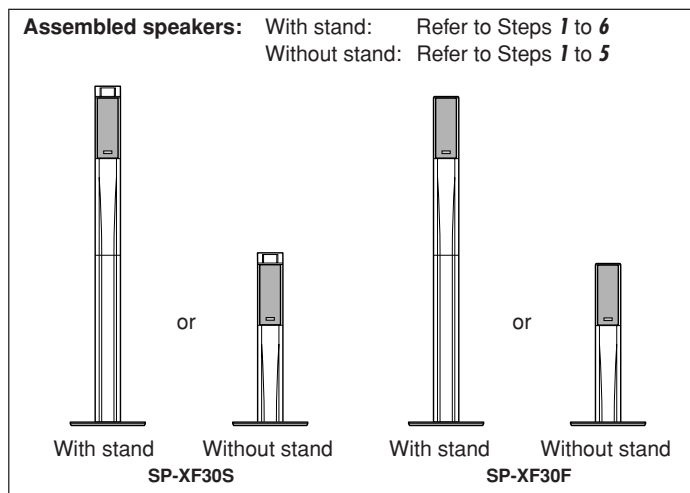

Before assembling—

- Prepare a Philips screwdriver (not supplied).
- Take care not to drop any component part while assembling; otherwise, it may cause damage to the floor or injury.
- Each speaker cord has its name tag attached to one end. Attach the end without the name tag to the speaker terminal.

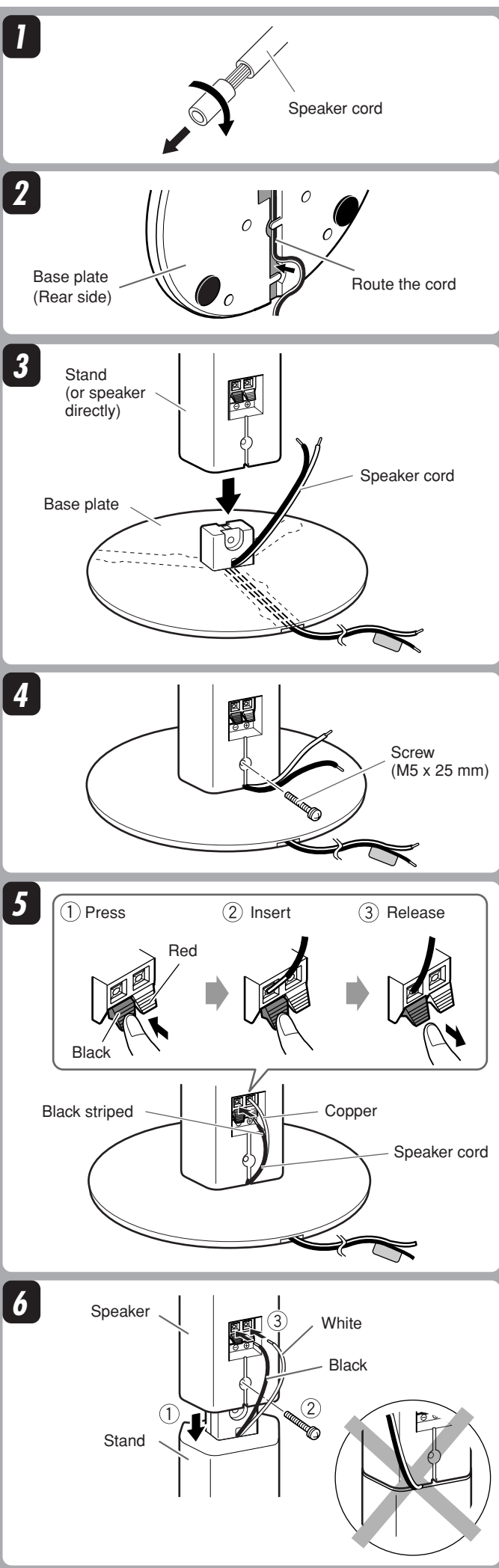

Connections

■ Connecting the speaker system to the amplifier

Before connecting—

- Turn off the power to the amplifier before connecting the speaker system; otherwise, the speakers may be damaged.
- The impedance of each speaker is 6 Ω. Before connecting them to your amplifier, check the speaker impedance range of your amplifier. If the impedance of this speaker is out of the speaker impedance range indicated on the amplifier, you cannot connect this system to the amplifier.
- The maximum power handling capacity of the speakers are 100 W. Excessive input will result in abnormal noise and possible damage.

- Be sure to turn down the volume level to prevent unwanted noise before performing following operations:
 - Turning on or off other components,
 - Operating the amplifier,
 - Tuning FM stations,
 - Fast-forwarding a tape,
 - Continuously reproducing high frequency oscillation or high pitch electronic sounds.
- When using a microphone, do not aim it at the speakers or use it near the speakers; otherwise, the howling which occurs may damage the speakers.
- Before replacing the cartridge, always turn off the power to the turntable; otherwise, the clicking noise may damage the speakers.

■ Connecting the Center speaker

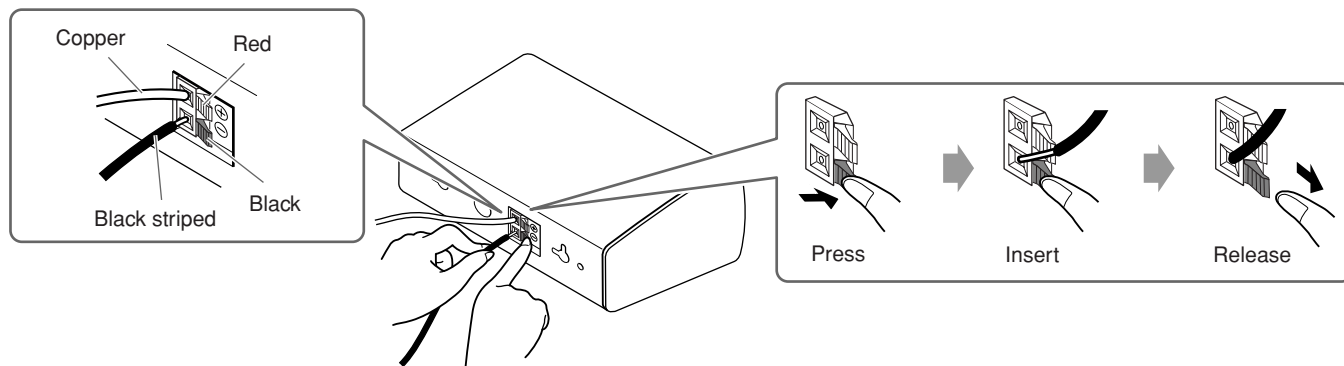

■ Typical connection method to an amplifier

Connect the speakers to the speaker terminals of the amplifier with the speaker cords by referring to the diagram below.

- Make sure to match the polarity (⊕ and ⊖) when connecting the speaker cords.
- The diagram below is an example of a typical connection.

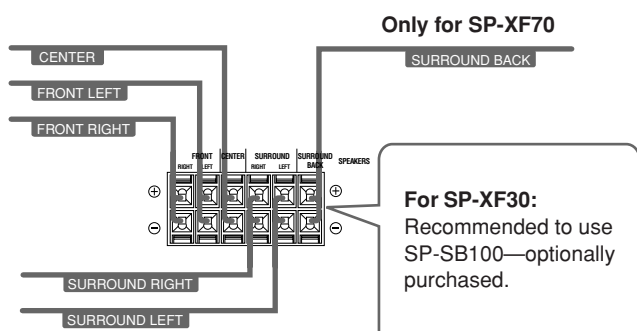

■ Speaker layout

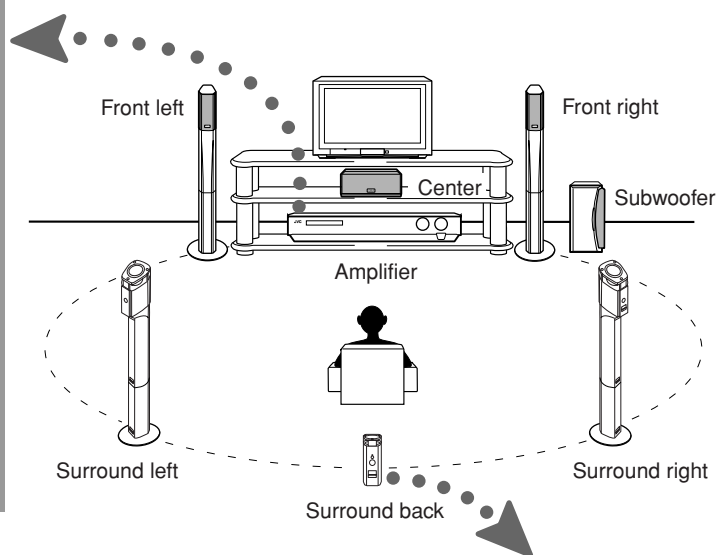

■ Connecting the Surround back speaker—Only for SP-XF70

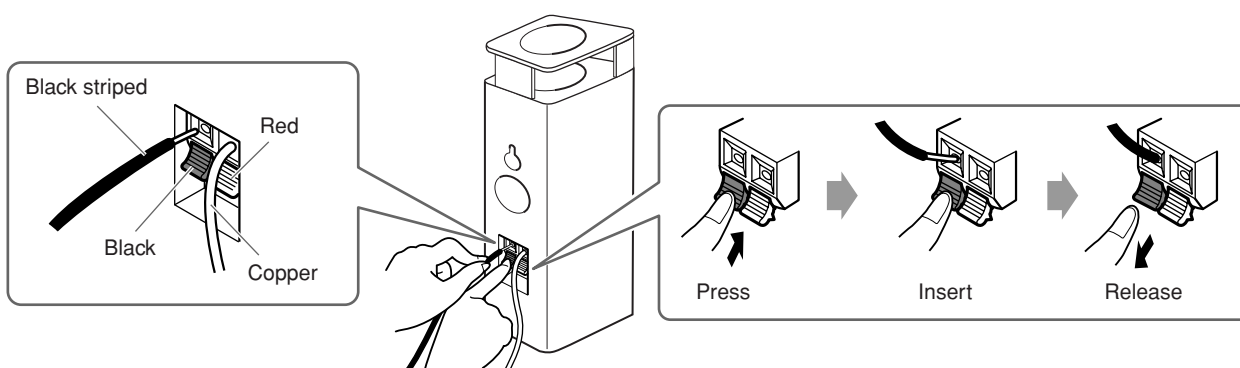

Warnungen Vorsichtsmaßregeln und andere Hinweise

Vorsichtsmaßregeln zur Aufstellung





- Stellen Sie die Lautsprecher nicht auf einer unebenen Oberfläche oder an einem Vibrationen ausgesetzten Ort auf; andernfalls können sie umkippen und Schäden oder Verletzungen verursachen.
- Die Lautsprecher sind magnetisch abgeschirmt, um bei richtiger Aufstellung Farbverzerrungen an Fernsehgeräten zu vermeiden.
 - Bei Aufstellung dieser Lautsprecher in der Nähe eines Fernsehers den Netzschalter des Fernsehers ausschalten oder seinen Netzstecker aus der Steckdose ziehen, bevor die Lautsprecher installiert werden. Danach mindestens 30 Minuten warten, bis der Fernseher eingeschaltet wird. Wenn immer noch Verzerrungen auftreten, stellen Sie die Lautsprecher weiter vom Fernsehgerät entfernt auf.

Vorsichtsmaßregeln zur täglichen Verwendung

- Nicht mit so hoher Lautstärke betreiben, dass der Klang verzerrt wird; andernfalls können die Lautsprecher durch internen Hitzestau beschädigt werden.
- Beim Bewegen der Lautsprecher ziehen Sie nicht an den Lautsprecherkabeln; andernfalls können sie umkippen und Schäden oder Verletzungen verursachen.
- Beim Tragen eines Lautsprechers immer am unteren Teil greifen.

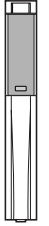
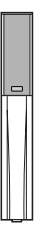

Prüfen der Komponenten

Prüfen Sie, ob die folgenden Komponenten vorhanden sind. Die Zahl in Klammern zeigt die Anzahl jedes mitgelieferten Stücks an.

			
Surroundlautsprecher (2)	Vordere Lautsprecher (2)	Ständer (4)	Centerlautsprecher (1)
			
			Basisplatten (4)
<ul style="list-style-type: none"> • Lautsprecherkabel— 4 m (3): Für vordere/Centerlautsprecher • Lautsprecherkabel— 10 m (2): Für Surroundlautsprecher • Schrauben— M5 x 25 mm (8) 			
Nur für SP-XF70			
		Hinterer Surroundlautsprecher (1) und Lautsprecherkabel— 10 m (1)	

Wenn oben aufgeführte Artikel fehlen, wenden Sie sich sofort an Ihren Fachhändler.

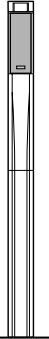
Montage der Front- und Surroundlautsprecher

Montierte Lautsprecher:	Mit Ständer:	Siehe Schritte 1 bis 6
	Ohne Ständer:	Siehe Schritte 1 bis 5
	oder	
Mit Ständer	oder	Mit Ständer
Ohne Ständer	oder	Ohne Ständer
SP-XF30S		SP-XF30F

Vor der Montage—

- Legen Sie einen Kreuzschlitzschraubenzieher bereit (nicht mitgeliefert).
- Achten Sie darauf, nicht Komponenten bei der Montage fallenzulassen; andernfalls können Schäden am Boden oder Verletzungen verursacht werden.
- Jedes Lautsprecherkabel ist an einem Ende mit einem Namensschild gekennzeichnet. Bringen Sie das Ende ohne Namensschild an der Lautsprecherklemme an.

1

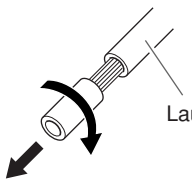

Lautsprecherkabel

2

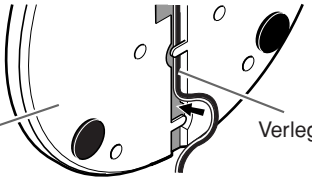

Basisplatte (Rückseite) Verlegen Sie das Kabel

3

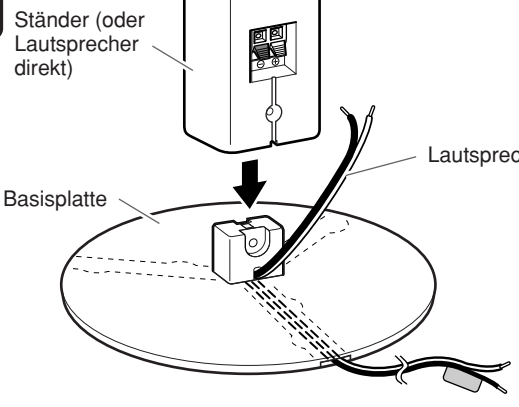

Ständer (oder Lautsprecher direkt) Lautsprecherkabel Basisplatte

4

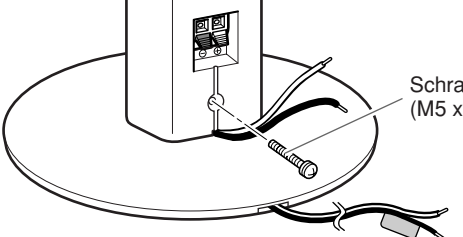

Schrauben (M5 x 25 mm)

5

① Drücken

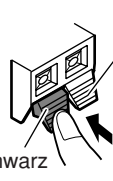

Rot Schwarz

② Einsetzen

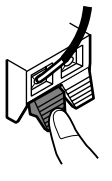

③ Freigeben

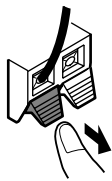

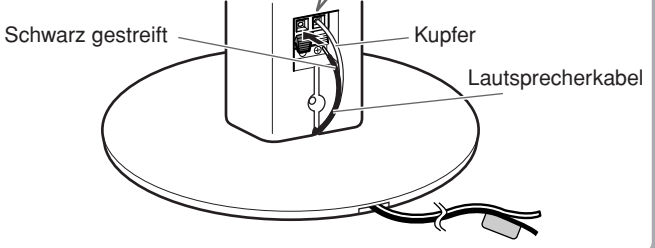

Schwarz gestreift Kupfer Lautsprecherkabel

6

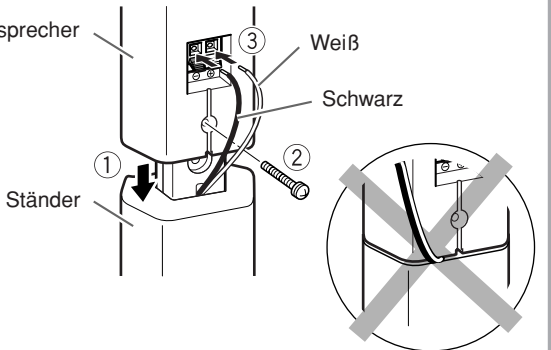

Lautsprecher Weiß Schwarz Ständer

■ Anschließen des Lautsprechersystems an den Verstärker

Vor dem Anschluss—

- Schalten Sie den Verstärker vor dem Anschließen des Lautsprechersystems aus; andernfalls können die Lautsprecher beschädigt werden.
- Die Impedanz jedes Lautsprechers beträgt 6 Ω. Vor dem Anschließen an Ihren Verstärker prüfen Sie den Impedanzbereich Ihres Verstärkers. Wenn die Impedanz dieses Lautsprechers außerhalb des Impedanzbereichs wie auf dem Verstärker angezeigt ist, können Sie nicht dieses System an den Verstärker anschließen.
- Die maximale Belastbarkeit der Lautsprecher beträgt 100 W. Zu hoher Eingang führt zu anormalem Rauschen und möglicherweise Schäden.

- Stellen Sie die Lautstärke immer niedrig, um ungewünschtes Rauschen zu vermeiden, bevor Sie die folgenden Verfahren ausführen:
 - Ein- oder Ausschalten anderer Komponenten,
 - Bedienung des Verstärkers,
 - Abstimmung von UKW-Sendern,
 - Vorspulen eines Bandes,
 - Kontinuierliche Wiedergabe sehr hoher Frequenzen oder sehr hochfrequenter elektronischer Sounds.
- Bei Verwendung eines Mikrofons richten Sie dieses nicht auf die Lautsprecher oder verwenden es in der Nähe der Lautsprecher; andernfalls kann Rückkopplung auftreten und die Lautsprecher beschädigen.
- Vor dem Ersetzen des Tonabnehmersystems schalten Sie immer den Plattenspieler aus; andernfalls können die Klickgeräusche die Lautsprecher beschädigen.

■ Anschließen des Centerlautsprechers

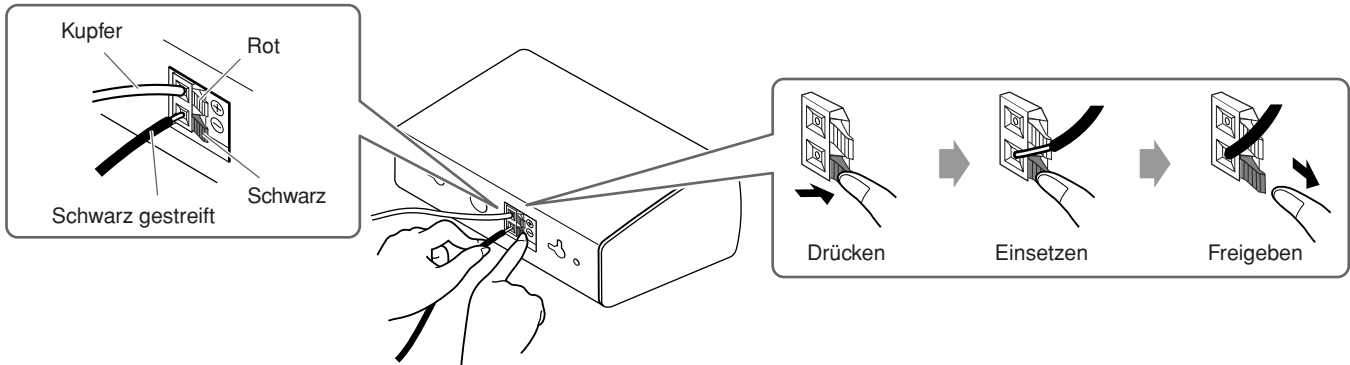

■ Typische Anschlussmethode an einen Verstärker

Schließen Sie die Lautsprecher mit Lautsprecherkabeln an die Lautsprecherbuchsen des Verstärkers an, wie in der Zeichnung unten gezeigt.

- Beim Anschließen der Lautsprecherkabel achten Sie auf richtige Polung (⊕ und ⊖).
- Die Zeichnung unten zeigt ein Beispiel für einen typischen Anschluss.

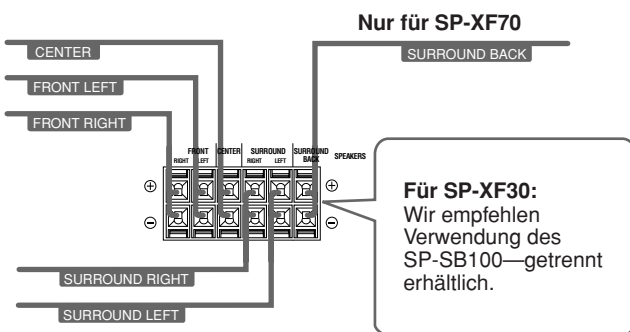

■ Lautsprecheranordnung

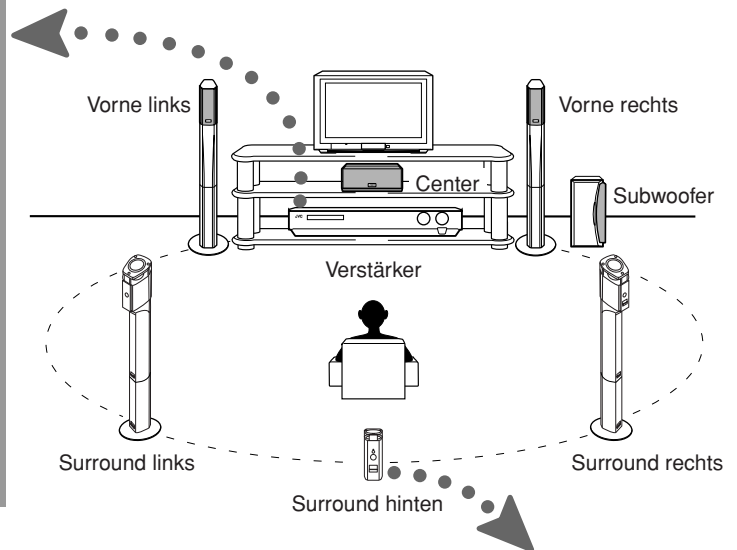

■ Anschließen des hinteren Surroundlautsprechers— Nur für SP-XF70

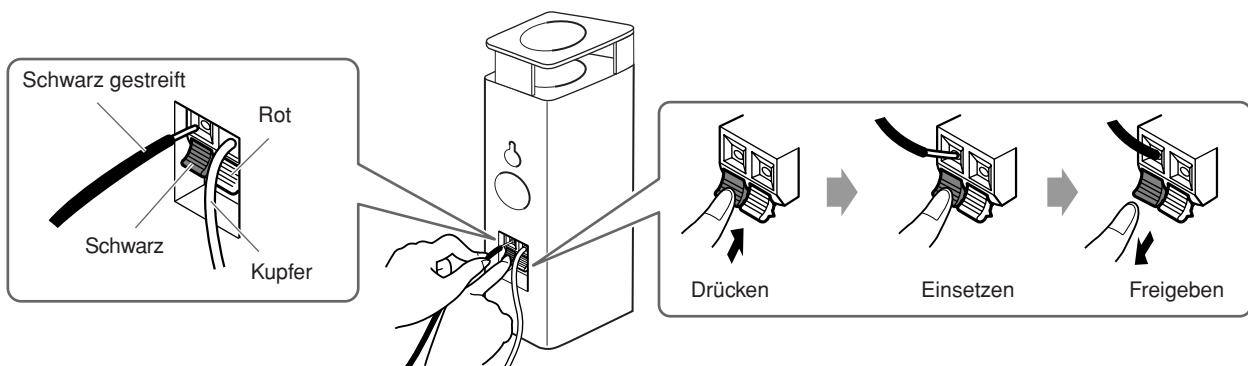

Avertissement, précautions et autres

■ Précautions pour l'installation



- N'installez pas les enceintes sur une surface inégale ou dans un endroit soumis aux vibrations; sinon, elles pourraient tomber, causant des dommages ou des blessures.
- Les enceintes sont blindées magnétiquement pour éviter les distorsions des couleurs sur les téléviseurs si elles sont installées correctement.
 - Si vous placez les enceintes à proximité d'un téléviseur, mettez ce dernier hors tension ou débranchez-le du secteur avant d'installer les enceintes. Puis attendez au moins 30 minutes avant de remettre le téléviseur sous tension. S'il y a toujours des distorsions, éloignez les enceintes du téléviseur.

■ Précautions pour une utilisation quotidienne

- Ne reproduisez pas les sons à un volume sonore si élevé que le son est déformé; sinon, les enceintes pourraient être endommagées par la création de chaleur interne.
- Lors du déplacement des enceintes, ne tirez pas sur les cordons d'enceinte; sinon, les enceintes pourraient tomber causant des dommages ou des blessures.
- Pour porter une enceinte, tenez-la toujours par sa partie inférieure.

■ Vérification des composants

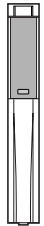
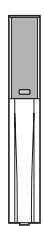
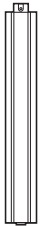
Assurez-vous que vous avez bien tous les composants suivants. Le nombre entre parenthèses indique la quantité de pièces fournies.

			
Enceintes Surround (2)	Enceintes avant (2)	Supports (4)	Enceinte centrale (1)
			
			Socles de base (4)

- Cordons d'enceinte— 4 m (3): Pour les enceintes avant et l'enceinte centrale
- Cordons d'enceinte— 10 m (2): Pour les enceintes Surround
- Vis— M5 x 25 mm (8)

Uniquement pour le SP-XF70

	Enceinte Surround arrière (1) et Cordon d'enceinte— 10 m (1)
---	--

Si une des pièces ci-dessus manquait, consultez immédiatement votre revendeur.

Montage des enceintes avant et Surround

Assemblage des enceintes:
 Avec support: Reportez-vous aux étapes 1 à 6
 Sans support: Reportez-vous aux étapes 1 à 5

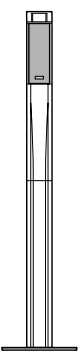
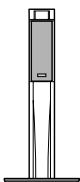
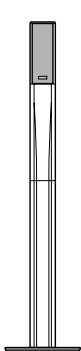
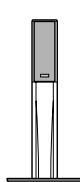
	ou		ou		ou	
Avec support		Sans support		Avec support		Sans support
SP-XF30S				SP-XF30F		

Avant le montage—

- Préparez un tournevis cruciforme (non fourni).
- Faites attention de ne laisser tomber aucun composant lors du montage; il pourrait endommager le sol ou causer des blessures.
- Chaque cordon d'enceinte a une étiquette attachée à son extrémité. Fixez l'extrémité sans l'étiquette aux prises de l'enceinte.

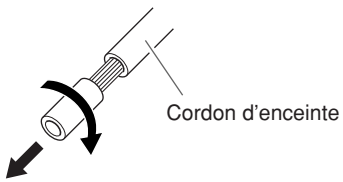
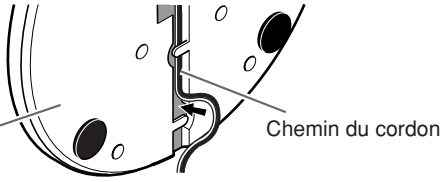
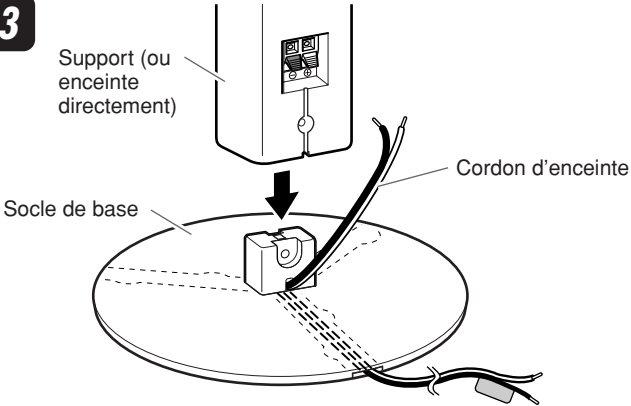
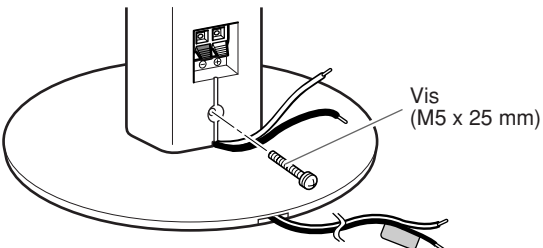
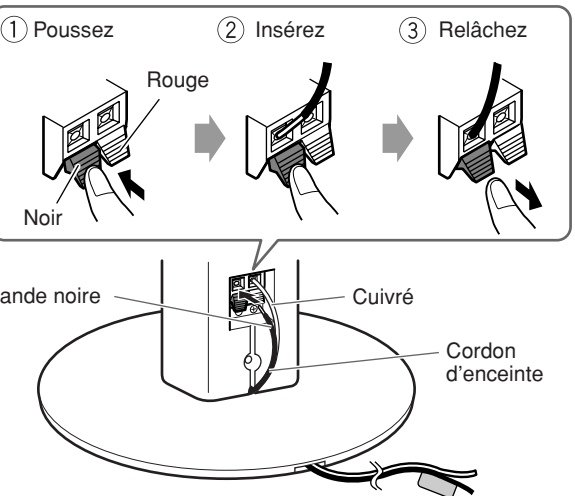
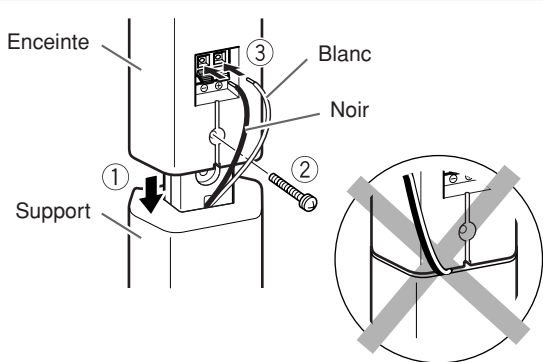
-  Cordon d'enceinte
-  Socle de base (face arrière) / Chemin du cordon
-  Support (ou enceinte directement) / Socle de base / Cordon d'enceinte
-  Vis (M5 x 25 mm)
-  ① Poussez ② Insérez ③ Relâchez / Rouge / Noir / Bande noire / Cuivré / Cordon d'enceinte
-  ① Enceinte / Blanc / Noir / Support

■ Connexion du système d'enceintes à l'amplificateur

Avant la connexion—

- Mettez l'amplificateur hors tension avant de connecter le système d'enceintes; sinon, les enceintes risquent d'être endommagées.
- L'impédance de chaque enceinte est de 6 Ω. Avant de les connecter à votre amplificateur, vérifiez la plage d'impédance d'enceintes de votre amplificateur. Si l'impédance de ces enceintes est en dehors de la plage d'impédance d'enceintes indiquée sur votre amplificateur, vous ne pouvez pas les connecter à votre amplificateur.
- La capacité de puissance soutenue maximum de ces enceintes est de 100 W. Une entrée excessive peut entraîner un bruit anormal et même endommager les enceintes.

- Assurez-vous de réduire le niveau de volume pour éviter tout bruit indésirable avant de réaliser les opérations suivantes:
 - Mise sous ou hors tension d'autres appareils,
 - Opération de l'amplificateur,
 - Accord de stations FM,
 - Avance rapide d'une bande,
 - Reproduction en continu d'une oscillation haute fréquence ou d'un son électronique de ton haut.
- Lors de l'utilisation d'un microphone, ne le dirigez pas vers les enceintes et ne l'utilisez pas près des enceintes; sinon, le "hurlement" qui se produira pourrait endommager vos enceintes.
- Avant de remplacer la cartouche, mettez toujours le tourne-disque hors tension; sinon, le bruit créé pourrait endommager vos enceintes.

■ Connexion de l'enceinte centrale

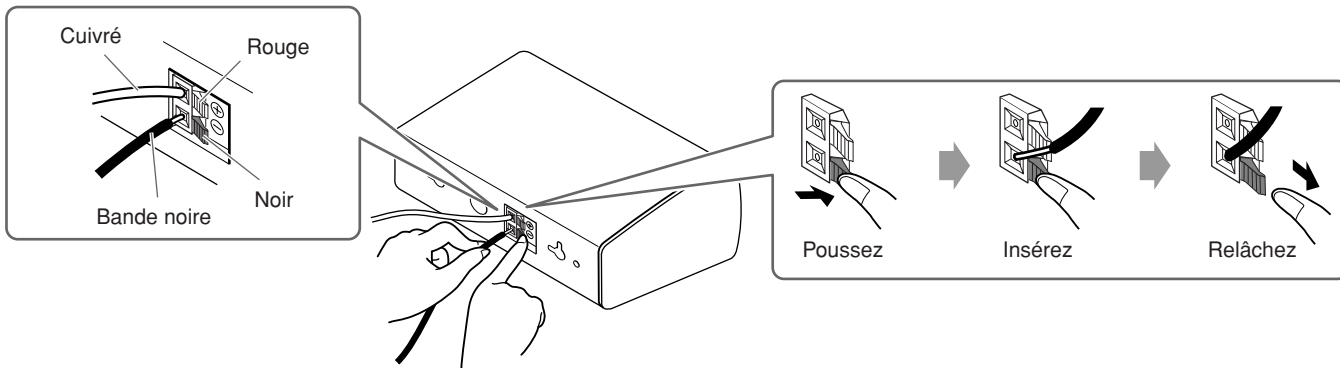

■ Méthode de connexion typique à un ordinateur

Connectez les enceintes aux prises d'enceinte de l'amplificateur avec les cordons d'enceinte en vous référant au diagramme ci-dessous.

- Lors de la connexion des enceintes, assurez-vous de respecter la polarité (⊕ et ⊖).
- Le diagramme ci-dessous est un exemple de connexion typique.

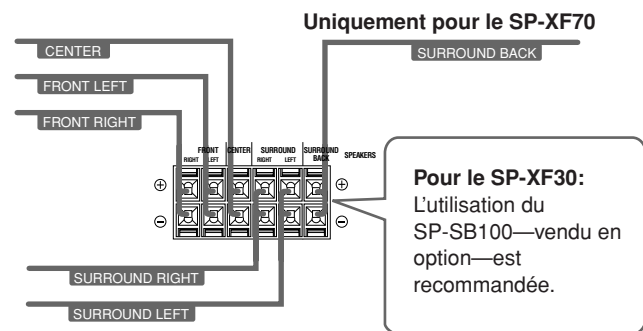

■ Disposition des enceintes

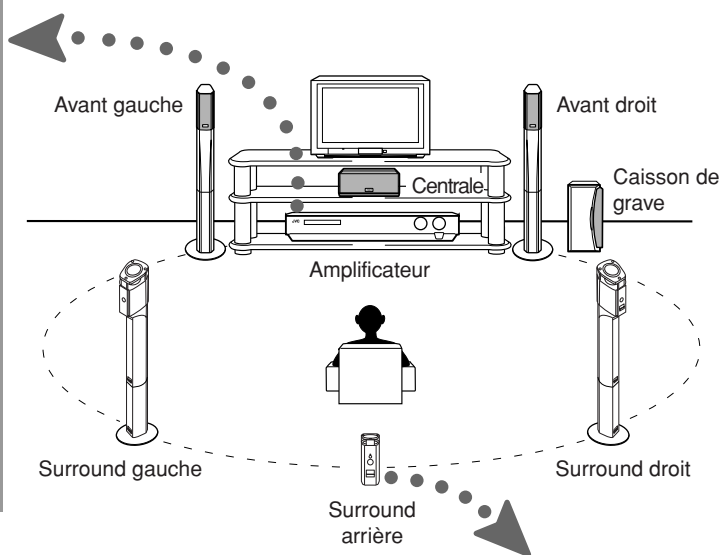

■ Connexion de l'enceinte Surround arrière—Uniquement pour le SP-XF70

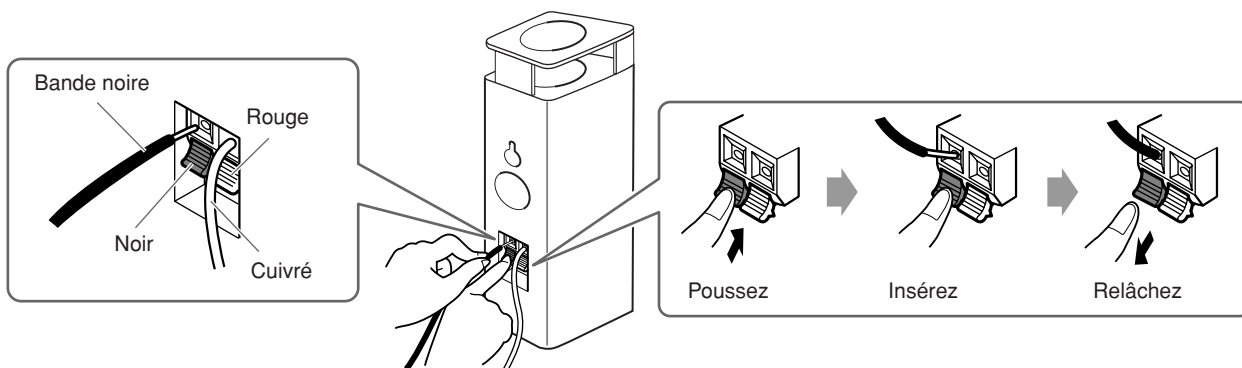

Waarschuwingen, voorzorgen en overige

Voorzorgen voor het installeren





- Installeer de luidsprekers niet op een scheef oppervlak of op plaatsen die aan trillingen onderhevig zijn; de luidsprekers zouden anders mogelijk om kunnen vallen met beschadiging of letsel tot gevolg.
- De luidsprekers zijn magnetisch afgeschermd en hebben derhalve geen invloed op de kleuren van het beeld van een TV, mits ze juist zijn geplaatst.
 - Indien u de luidsprekers in de buurt van een TV wilt installeren, moet u de stroom van de TV geheel uitschakelen of de stekker uit het stopcontact trekken alvorens de luidsprekers te installeren. Wacht vervolgens tenminste 30 minuten alvorens de stroom van de TV weer in te schakelen. Indien de kleuren van het beeld toch nog worden vervormd, moet u de luidsprekers verder van de TV plaatsen.

Voorzorgen voor dagelijks gebruik

- Reproduceer geluid niet met een dermate hoog volume dat het geluid wordt vervormd; de luidsprekers worden anders mogelijk door intern opgehoopte hitte beschadigd.
- Trek bij het verplaatsen van de luidsprekers niet aan de luidsprekersnoeren; de luidsprekers zouden anders om kunnen vallen met beschadiging of letsel tot gevolg.
- Houd altijd het onderste gedeelte van de luidsprekers vast indien u ze wilt verplaatsen of optillen.

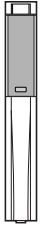
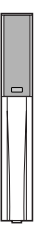
Controleren van de onderdelen

Controleer dat u de volgende onderdelen heeft. Het tussen haakjes aangegeven cijfer toont het aantal van het bijgeleverde onderdeel.

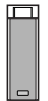
			
Surround-luidsprekers (2)	Voor-luidsprekers (2)	Standaarden (4)	Midden-luidspreker (1)
			
			Basisplaten (4)
<ul style="list-style-type: none"> • Luidsprekersnoeren— 4 m (3): Voor voor-/middenluidsprekers • Luidsprekersnoeren— 10 m (2): Voor surroundluidsprekers • Schroeven— M5 x 25 mm (8) 			
<p>Alleen voor de SP-XF70</p> <div style="display: flex; align-items: center;">  <div style="margin-left: 10px;"> Surroundachterluidspreker (1) en luidsprekersnoer— 10 m (1) </div> </div>			

Neem direct contact op met de plaats van aankoop indien een van de bovengenoemde onderdelen ontbreekt.

Monteren van de voor- en surroundluidsprekers

Gemonteerde luidsprekers: Met standaard: Zie stappen 1 t/m 6
Zonder standaard: Zie stappen 1 t/m 5

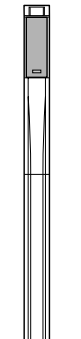
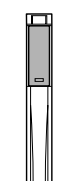
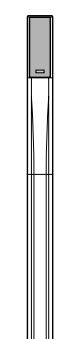
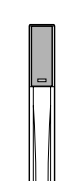
	of		of		of	
Met standaard		Zonder standaard		Met standaard		Zonder standaard
SP-XF30S				SP-XF30F		

Alvorens te monteren—

- Zorg dat u een kruiskopschroevendraaier bij de hand heeft (niet bijgeleverd).
- Wees voorzichtig en laat geen onderdelen vallen tijdens het monteren; u zou anders de vloer kunnen beschadigen of letsel oplopen.
- Ieder luidsprekersnoer heeft een naamlabel aan het uiteinde. Verbind het uiteinde zonder naamlabel met de luidsprekeraansluiting.

1

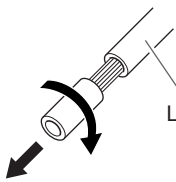

Luidsprekersnoer

2

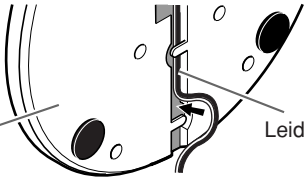

Basisplaat (achterkant) Leid het snoer

3

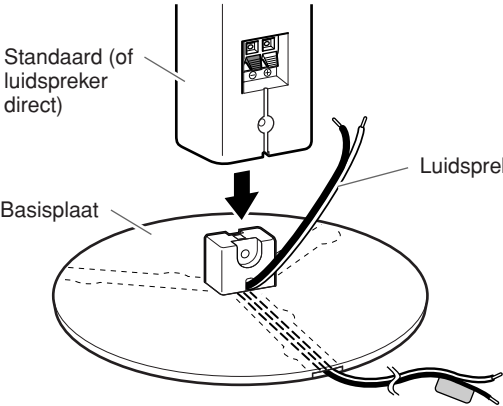

Standaard (of luidspreker direct) Luidsprekersnoer

Basisplaat

4

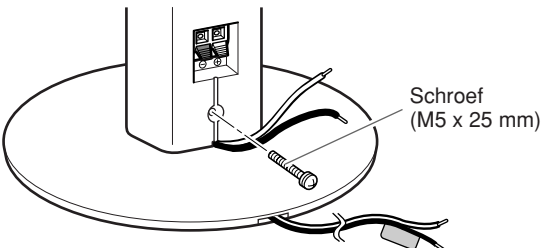

Schroef (M5 x 25 mm)

5

① Drukken

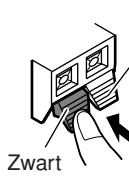

Zwart

② Insteken



③ Loslaten

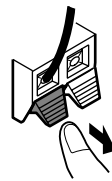

Rood

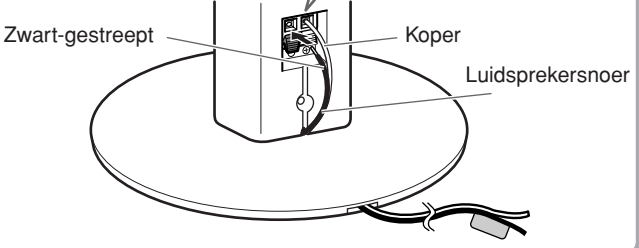

Zwart-gestreept Koper Luidsprekersnoer

6

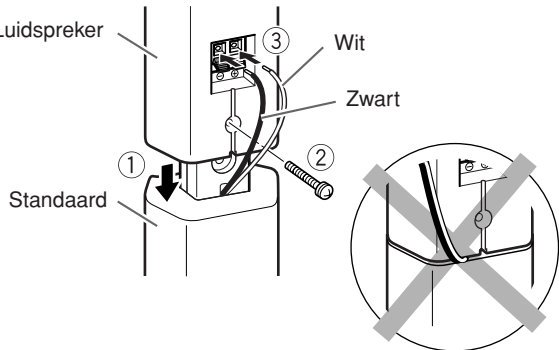

Luidspreker Wit Zwart

Standaard

Aansluiten

■ Verbinden van het luidsprekersysteem met een versterker

Alvorens aan te sluiten—

- Schakel de stroom van de versterker uit alvorens het luidsprekersysteem te verbinden; de luidsprekers worden anders mogelijk beschadigd.
- De impedantie van iedere luidspreker is 6 Ω. Controleer de luidsprekerimpedantie van uw versterker alvorens de luidsprekers te verbinden. U kunt dit systeem niet met uw versterker verbinden indien de op de versterker aangegeven luidsprekerimpedantie niet met de impedantie van deze luidsprekers overeenkomt.
- Het maximale vermogen van de luidsprekers is 100 W. Overmatig invoer resulteert in abnormale ruis en mogelijk beschadiging.

- Voorkom ongewenste ruis en verlaag derhalve beslist het volume alvorens de volgende handelingen uit te voeren:
 - In- of uitschakelen van andere componenten,
 - Bediening van de versterker,
 - Afstemmen op FM-zenders,
 - Snelspoelen van een cassette,
 - Doorlopende weergave van hoge frequenties of elektronisch geluid met hoge tonen.
- Bij gebruik van een microfoon dient u deze niet naar de luidsprekers te richten of dicht bij de luidsprekers te houden; het geluid zal anders "rondzingen" met mogelijk beschadiging van de luidsprekers tot gevolg.
- Schakel de stroom van de draaitafel uit alvorens het element te vervangen; het klik-geluid zou anders de luidsprekers kunnen beschadigen.

■ Verbinden van de middenluidspreker

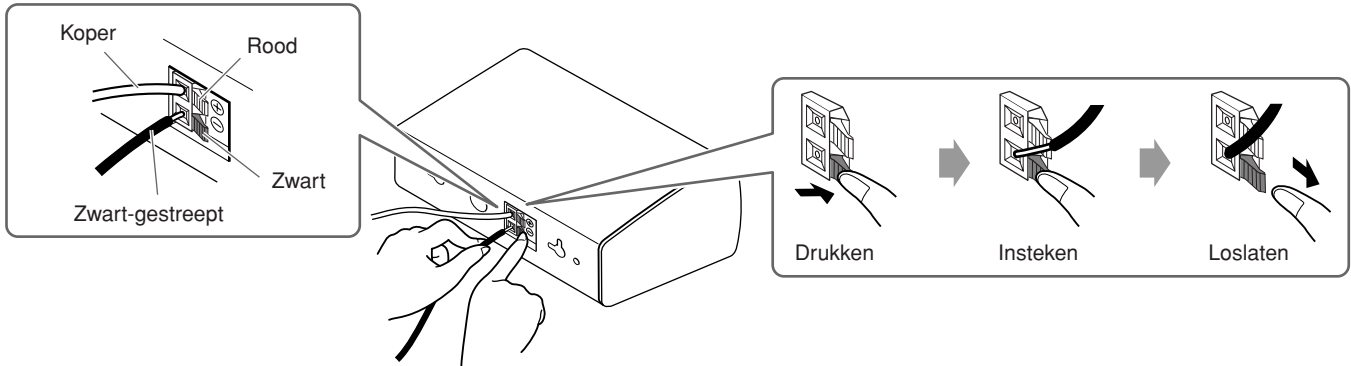

■ Standaardmethode voor het verbinden met een versterker

Verbind de luidsprekers middels de luidsprekersnoeren met de luidsprekeraansluitingen op de versterker volgens de afbeelding hieronder.

- Zorg dat de polariteit (+ en -) beslist juist is bij het verbinden van de luidsprekersnoeren.
- De afbeelding hieronder toont een standaardverbinding.

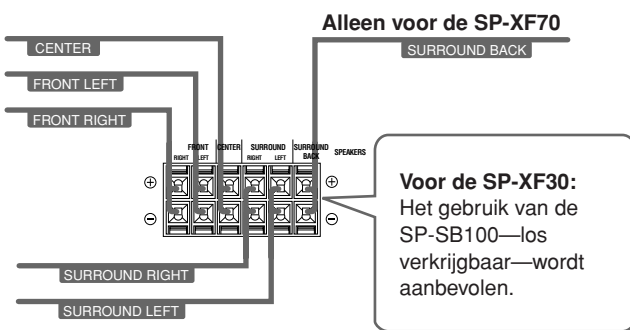

■ Opstelling van de luidsprekers

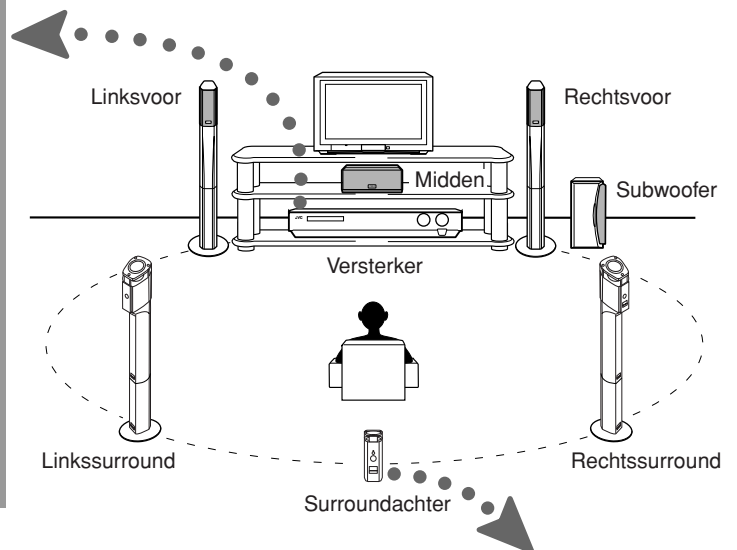

■ Aansluiten van de surroundachterluidspreker—Alleen voor de SP-XF70

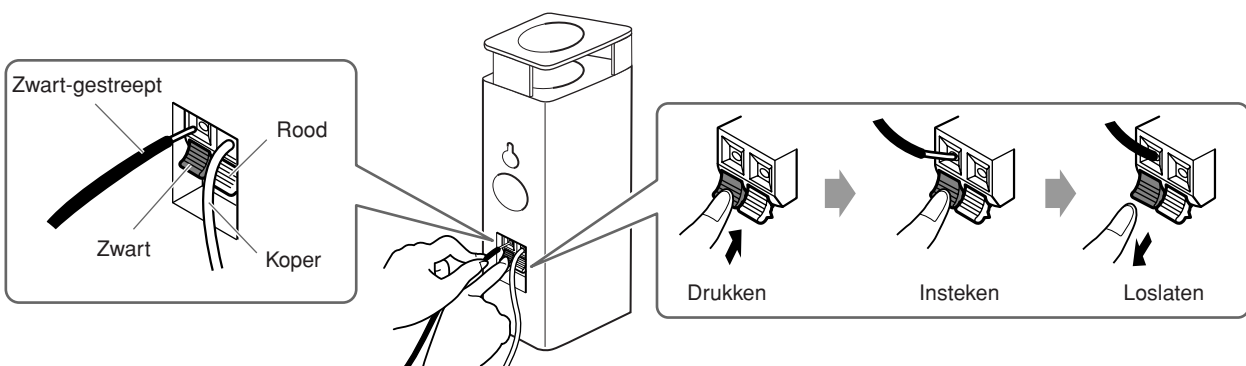

Advertencias, precauciones y otros

Precauciones sobre la instalación

- No instale los altavoces sobre una superficie inestable o en un lugar sujeto a las vibraciones; de lo contrario, se podría producir su caída, provocando a su vez daños o lesiones.
- Los altavoces se encuentran blindados magnéticamente para evitar distorsiones de color en los televisores, siempre y cuando estén correctamente instalados.
 - Cuando instale los altavoces cerca de un televisor, desconecte el interruptor de alimentación principal del televisor o desenchufe el cable antes de instalar el altavoz. Después de instalar el altavoz, espere por lo menos 30 minutos antes de encender el televisor. Si hay distorsión, aleje un poco más los altavoces del televisor.

Precauciones durante el uso diario

- No reproduzca los sonidos a volúmenes tan altos que puedan producir su distorsión; de lo contrario, los altavoces se podrían dañar debido al calor interno.
- Cuando mueve los altavoces, no tire de los cables de altavoz; de lo contrario, los altavoces se podrían caer, produciendo daños o lesiones.
- Para sujetar el altavoz, sosténgalo siempre por la parte inferior.

Comprobación de los componentes

Compruebe que dispone de los siguientes componentes. El número entre paréntesis indica la cantidad de piezas suministradas.

Altavoces Surround (2)	Altavoces delanteros (2)	Pata (4)	Altavoz central (1)
			Placas de base (4)
<ul style="list-style-type: none"> Cables de altavoz— 4 m (3): Para los altavoces delanteros/central Cables de altavoz— 10 m (2): Para los altavoces surround Tornillos— M5 x 25 mm (8) 			
Sólo para SP-XF70			Altavoz Surround trasero (1) y cable de altavoz— 10 m (1)

Si faltara cualquiera de los elementos de arriba, póngase inmediatamente en contacto con su concesionario.

Montaje de los altavoces delanteros y surround

Altavoces montados:	Con pata:	Refiérase a los pasos 1 a 6
	Sin pata:	Refiérase a los pasos 1 a 5
Con pata	Sin pata	
SP-XF30S		
Con pata	Sin pata	
SP-XF30F		

Antes del montaje—

- Prepare un destornillador Phillips (no suministrado).
- Tenga cuidado de no dejar caer ningún componente durante el montaje; de lo contrario, se podría dañar el piso o provocar lesiones.
- Se provee una etiqueta de identificación en el extremo de cada cable de altavoz. Asegúrese de fijar el extremo al terminal de altavoz sin la etiqueta de identificación.

-
-
-
-
-
-

Conexión del sistema de altavoces al amplificador

Antes de la conexión—

- Desconecte la alimentación del amplificador antes de conectar el sistema de altavoces; de lo contrario, se podrían producir daños en los altavoces.
- La impedancia de cada altavoz es de 6 Ω. Antes de conectarlos a su amplificador, compruebe el margen de impedancias para altavoz de su amplificador. Si la impedancia de este altavoz está fuera del margen de impedancias para altavoz indicado en el amplificador, no podrá conectar este sistema al amplificador.
- La capacidad de potencia máxima de los altavoces es de 100 W. Una entrada excesiva provocará ruidos anormales y daños eventuales.

- Antes de realizar las siguientes operaciones, asegúrese de bajar el nivel de volumen del amplificador para evitar un estallido de sonido:
 - Activar o desactivar otros componentes,
 - Operar el amplificador,
 - Sintonizar emisoras FM,
 - Avanzar rápidamente una cinta,
 - Reproducir continuamente oscilaciones de alta frecuencia o sonidos electrónicos de tonos agudos.
- Cuando utilice un micrófono, no lo dirija hacia los altavoces ni lo utilice cerca de los altavoces; de lo contrario, el aullido resultante podrá dañar los altavoces.
- Antes de reemplazar el cartucho, siempre desconecte la alimentación del tornamesa; de lo contrario, el chasquido podría dañar los altavoces.

Conexión del altavoz central

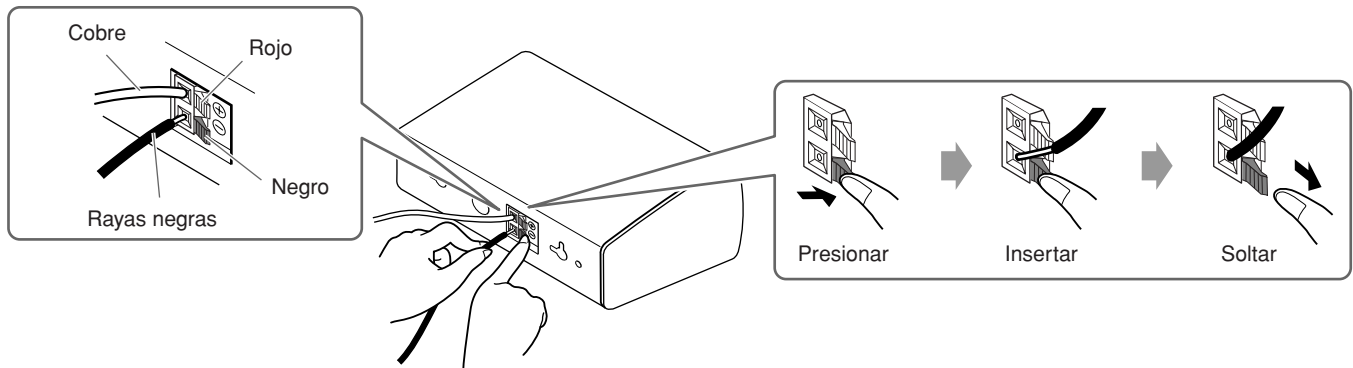

Método de conexión típica a un amplificador

Refiriéndose a la ilustración de abajo, conecte los altavoces a los terminales de altavoz del amplificador utilizando los cables de altavoz.

- Cuando conecte los cables de altavoz, asegúrese de hacer coincidir las polaridades (+ y -).
- La ilustración de abajo es un ejemplo de conexión típica.

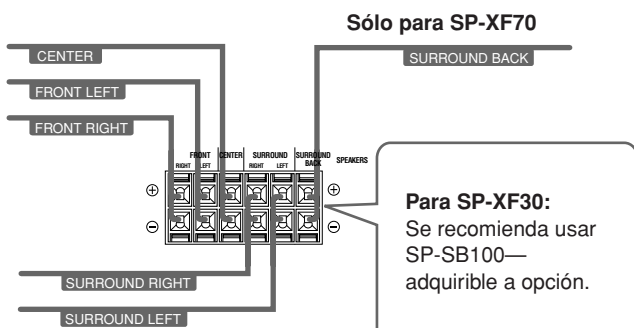

Disposición de los altavoces

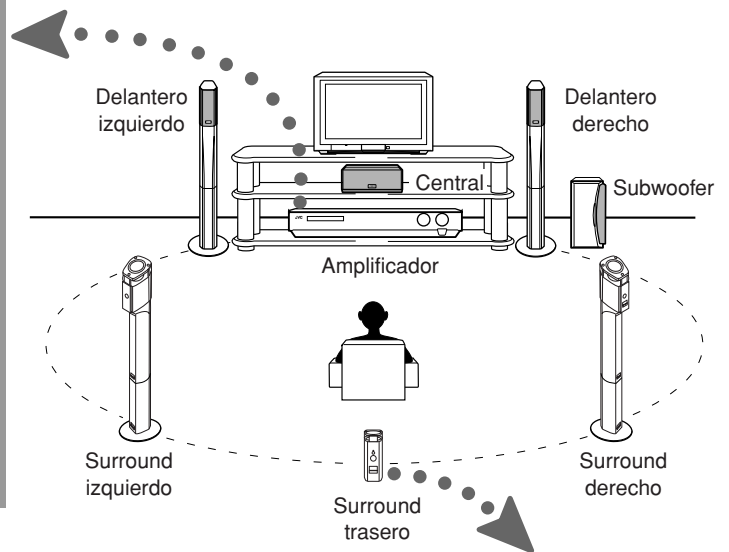

Conexión del altavoz surround trasero—sólo para SP-XF70

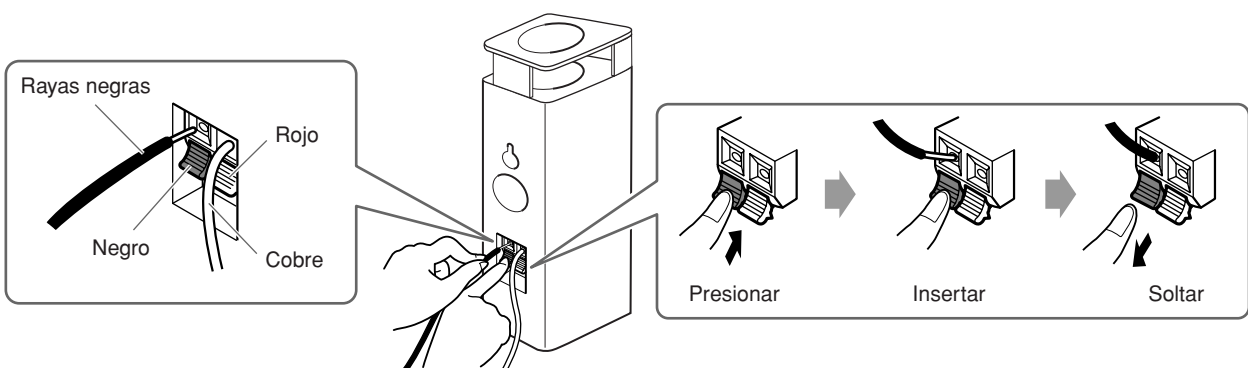

Avvertenze, precauzioni e altro

■ Precauzioni per l'installazione

- Non installare i diffusori su una superficie non piana o in una posizione soggetta a vibrazioni; in caso contrario potrebbero cadere, con conseguenti danni a persone e/o cose.
- I diffusori sono schermati magneticamente, in modo da evitare le alterazioni dei colori sul televisore se i diffusori vengono installati correttamente.
 - Se i diffusori vengono posizionati vicino a un televisore, prima di installare i diffusori spegnere il televisore o scollegarlo dalla sorgente di alimentazione.
 - Quindi attendere almeno 30 minuti prima di riaccendere il televisore.
 - Se i colori risultano ancora alterati, allontanare i diffusori dal televisore.

■ Precauzioni per l'uso quotidiano

- Non riprodurre suoni a volumi elevati al punto da risultare distorti; in caso contrario il surriscaldamento interno potrebbe danneggiare i diffusori.
- Per spostare i diffusori, non tirare i cavi; i diffusori potrebbero cadere con conseguenti danni a persone e/o cose.
- Afferrare sempre la porzione inferiore dei diffusori.

■ Verifica dei componenti

Verificare che siano presenti i seguenti componenti.
Il numero tra parentesi indica la quantità di pezzi in dotazione.

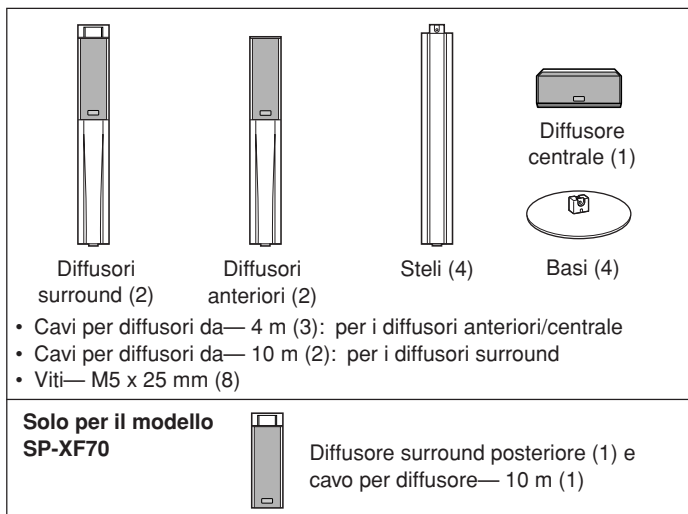

Qualora manchino uno o più pezzi sopra indicati, contattare immediatamente il rivenditore.

Collegamento dei diffusori anteriori e surround

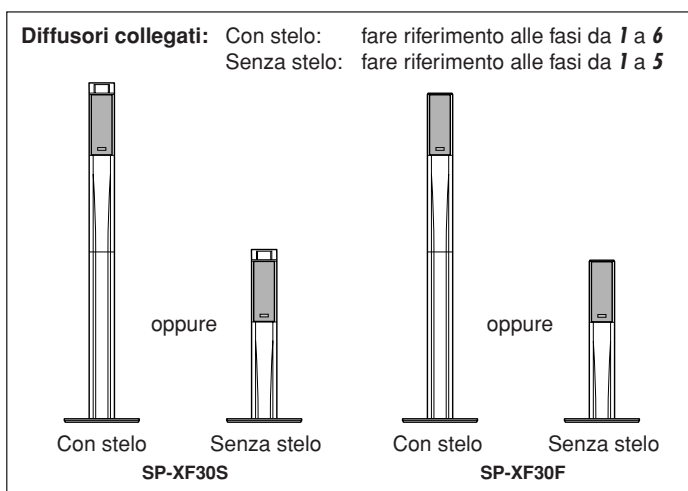

Prima dell'assemblaggio—

- Preparare un cacciavite Phillips (a stella).
- Prestare attenzione a non fare cadere i componenti durante il collegamento; in caso contrario si possono causare danni al pavimento o lesioni alle persone.
- Ciascun cavo è dotato di un'etichetta di identificazione attaccata a una estremità. Collegare l'estremità senna etichetta al terminale per diffusore.

1

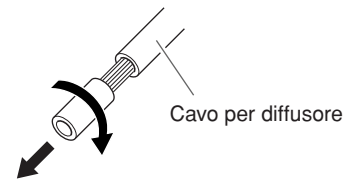

2

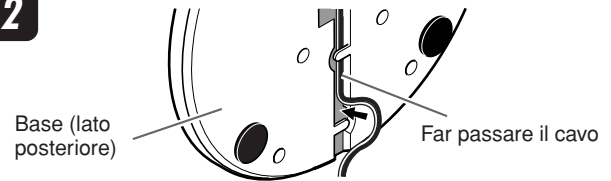

3

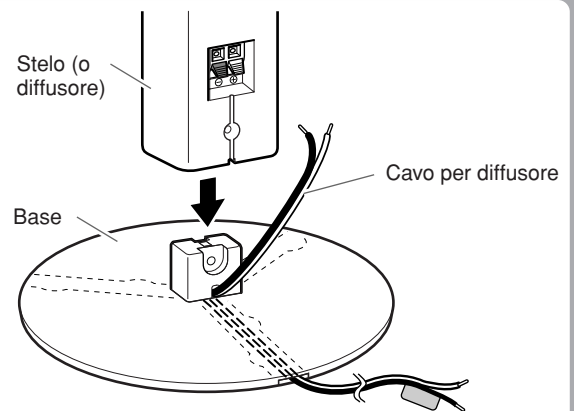

4

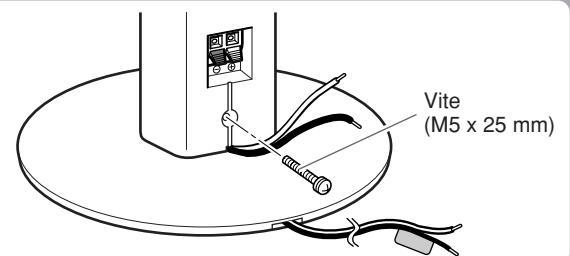

5

① Premere ② Inserire ③ Rilasciare

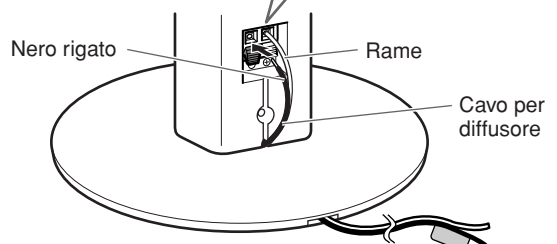
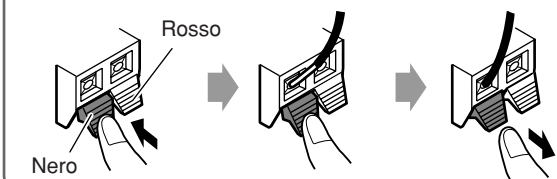

6

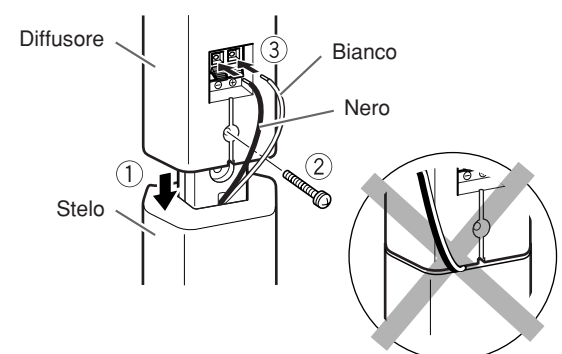

Collegamento

Collegamento del sistema di diffusori all'amplificatore

Prima del collegamento—

- Per evitare di danneggiare i diffusori, prima di collegare il sistema di diffusori spegnere l'amplificatore.
- L'impedenza di ciascun diffusore è di 6 Ω. Prima di collegare i diffusori all'amplificatore, verificare la gamma di impedenza dell'amplificatore. Se l'impedenza del diffusore non è compresa nell'intervallo di impedenza dell'amplificatore, non è possibile collegare il sistema all'amplificatore.
- La capacità massima di gestione di energia dei diffusori è di 100 W. Una potenza in ingresso eccessiva può causare interferenze e danni.

- Per prevenire rumori indesiderati, abbassare il volume prima di eseguire le seguenti operazioni:
 - Accensione o spegnimento di altri componenti,
 - Utilizzo dell'amplificatore,
 - Sintonizzazione di stazioni FM,
 - Avanzamento rapido del nastro,
 - Riproduzione continua di oscillazioni ad alta frequenza o di suoni elettronici acuti.
- Durante l'utilizzo di un microfono, non orientarlo verso i diffusori e non utilizzarlo in prossimità dei diffusori; il feedback che ne consegue può danneggiare i diffusori.
- Prima di sostituire la cartuccia della puntina, scollegare sempre il giradischi dalla sorgente di alimentazione; il rumore che ne consegue può danneggiare i diffusori.

Collegamento del diffusore centrale

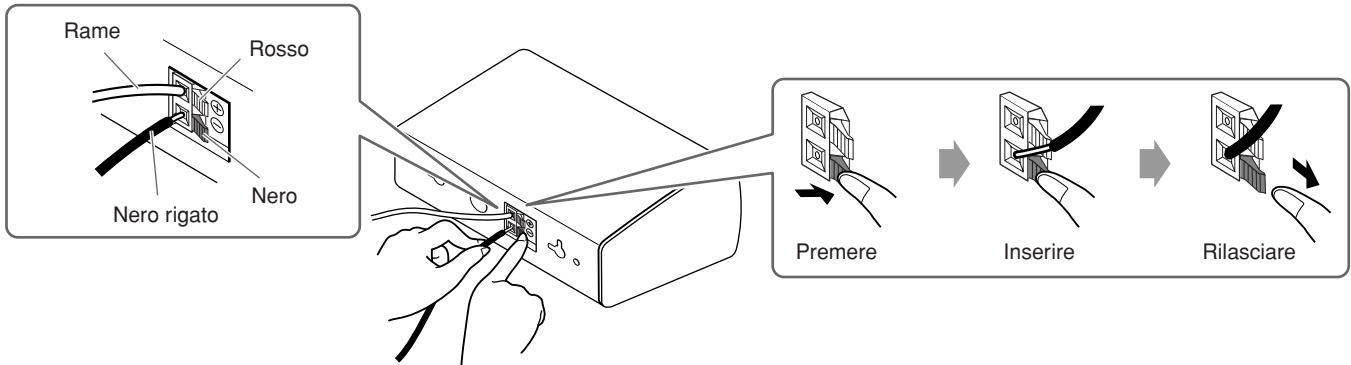

Collegamento tipico all'amplificatore

Collegare i diffusori ai terminali per diffusori sull'amplificatore per mezzo dei cavi per diffusori attenendosi allo schema seguente.

- Durante il collegamento dei cavi assicurarsi che i simboli di polarità (⊕ e ⊖) corrispondano.
- Nello schema seguente è riportato un esempio di collegamento tipico.

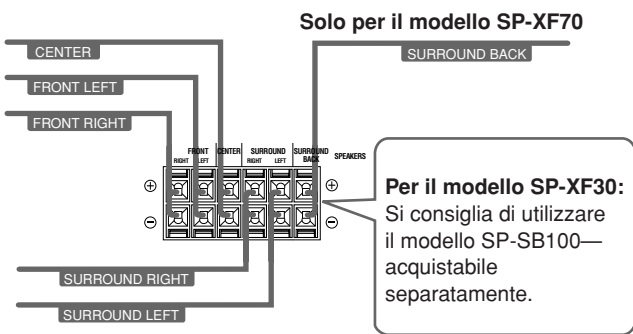

Disposizione dei diffusori

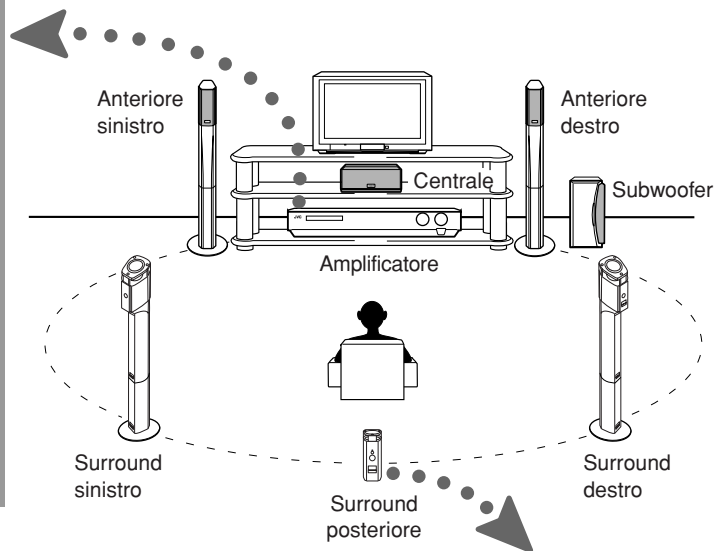

Collegamento del diffusore surround posteriore—solo per il modello SP-XF70

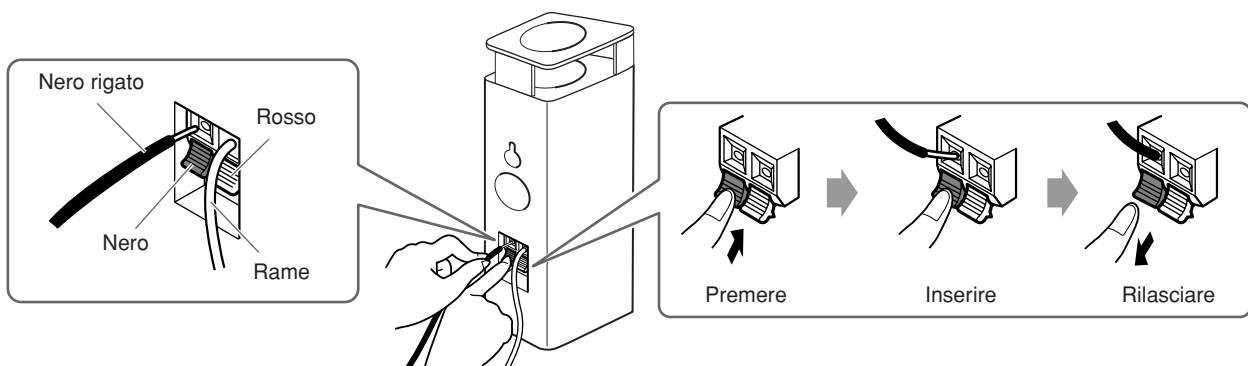

Varningar, försiktighetsåtgärder och annat

Försiktighetsåtgärder angående installation

- Installera inte högtalarna på en ojämn yta eller på en plats som utsätts för vibration, då de kan välta och orsaka materiell eller kroppslig skada.
- Högtalarna är magnetiskt skärmdade för att undvika färgavvikelser på TV:n om de är ordentligt installerade.
 - Om högtalarna placeras nära en TV, stäng av TV:n med huvudströmbrytaren eller ta ur stickkontakten för TV:n innan du installerar högtalarna.
 - Vänta sedan minst 30 minuter innan du sätter på TV:ns huvudströmbrytare igen. Om förvrängningar fortfarande förekommer, flytta högtalarna längre bort från TV:n.

Försiktighetsåtgärder för dagligt bruk

- Reproducera inte ljud på en så hög volym att det blir förvrängt, eftersom högtalarna då kan skadas av en inre värmeutveckling.
- Dra inte i högtalarnas kablar när högtalarna ska förflyttas, då de kan falla och orsaka materiell eller kroppslig skada.
- Fatta alltid tag i högtalarens nedre del när du håller den.

Kontroll av komponenter

Kontrollera att du har följande komponenter.
Numret inom parentes visar antalet erforderliga delar.

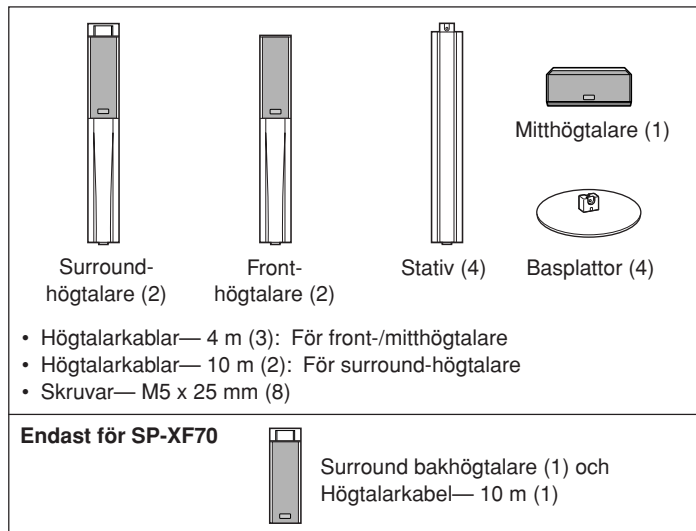

Kontakta din återförsäljare omgående om något saknas.

Montering av front- och surroundhögtalare

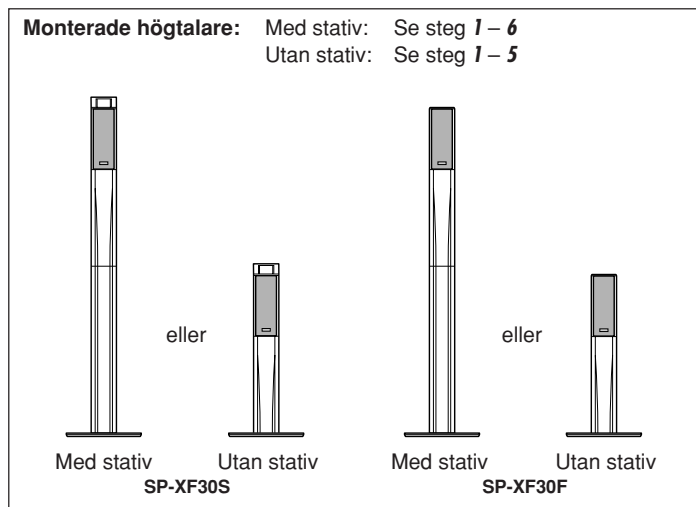

Innan monteringen—

- Ta fram en Philips skruvmejsel (medföljer ej).
- Var försiktig så att du inte tappar någon komponentdel under monteringen, då det kan medföra att golv eller personer skadas.
- Varje högtalarkabel har sin namnetikett fäst vid ena ändan. Sätt fast änden utan namn vid högtalarkabelskön.

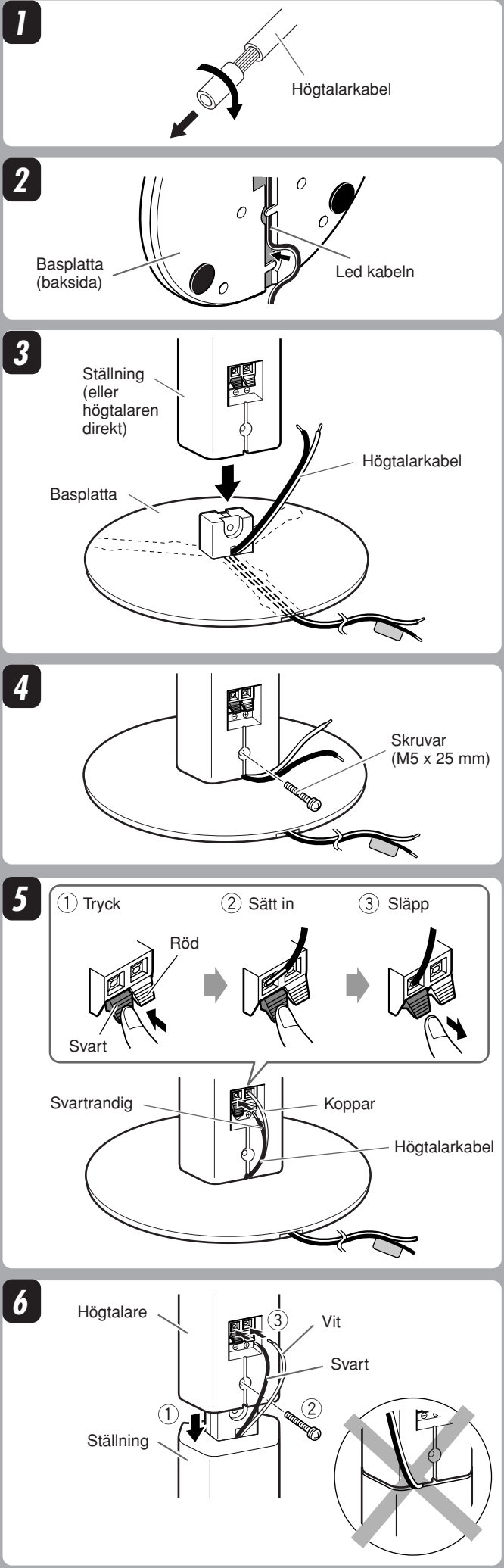

Anslutning

Koppling av högtalarsystemet till förstärkaren

Innan koppling—

- Stäng av strömmen innan förstärkaren kopplas till högtalarsystemet, annars kan högtalarna skadas.
- Högtalarnas impedans är 6 Ω. Innan du ansluter högtalarna till förstärkaren, kontrollera förstärkarens impedansområde. Om högtalarnas impedans ligger utanför förstärkarens impedansomfång, kan inte detta system kopplas till förstärkaren.
- Högtalarnas maximala effekthanteringsförmåga är 100 W. Överflödigt ineffekt leder till avvikande ljud och eventuell skada.

- Försäkra dig om att sänka volymnivån för att förhindra oljud innan följande förfarande:
 - Påsättning eller avstängning av andra komponenter,
 - Användning av förstärkaren,
 - Inställning av FM-stationer,
 - Snabbframspolning av bandet,
 - Kontinuerlig reproduktion av hög frekvenspendling eller höga hartsade, elektroniska ljud.
- När en mikrofon används, rikta den inte mot högtalarna eller använd den inte nära dem, för då kan det tjutande ljudet som uppstår skada högtalarna.
- Stäng alltid av strömmen till svängskivan innan utbytet av pick-upen, annars kan det klickande ljudet skada högtalarna.

Inkoppling av mitthögtalaren

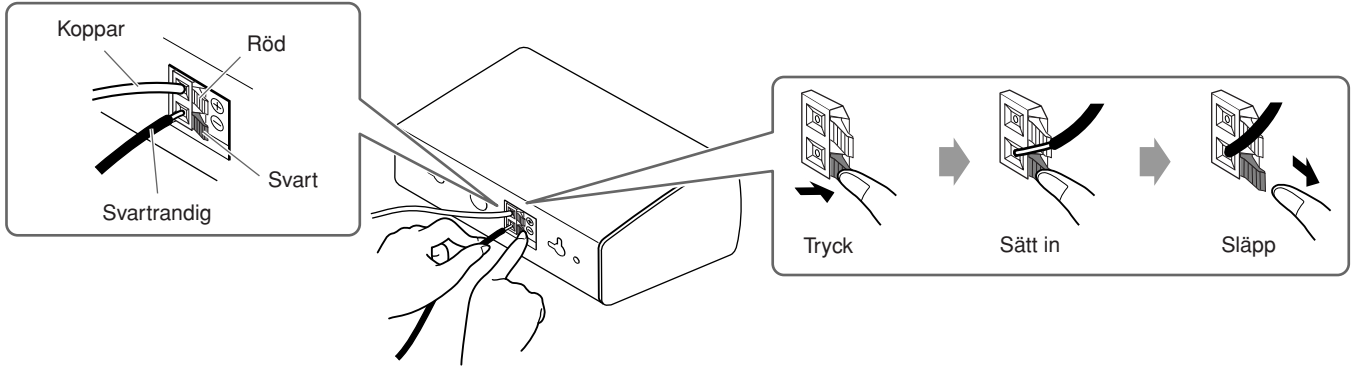

Exempel på förstärkarinkoppling

Anslut högtalarna till förstärkarens högtalaruttag med kablarna enligt bilden nedan.

- Säkerställ att du anpassar polariteten (+ och -) när du ansluter högtalarkablarna.
- Bilden nedan är ett exempel på en typisk anslutning.

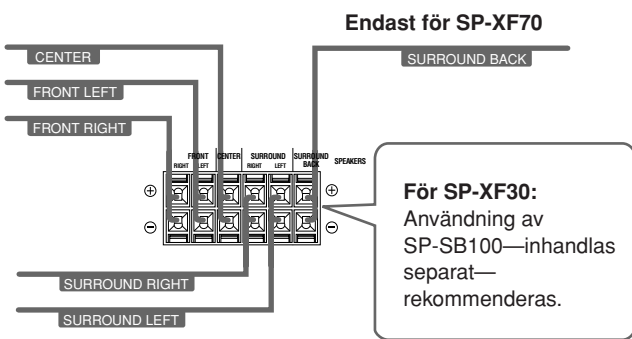

Högtalararrangemang

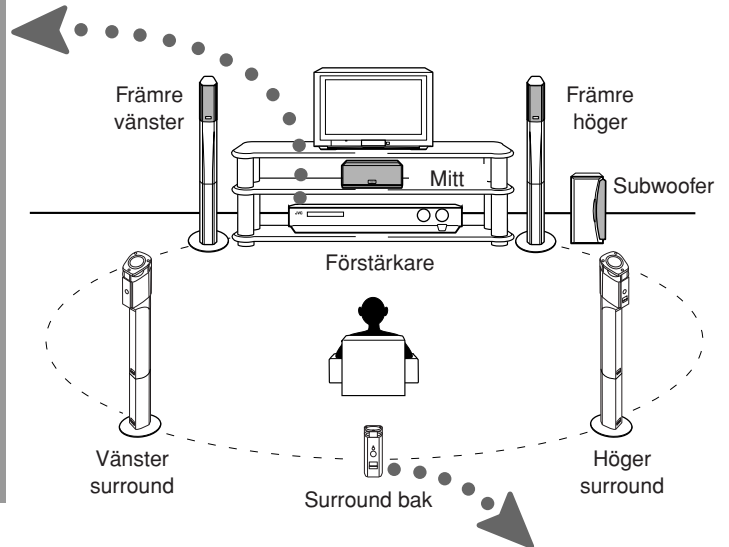

Anslutning av Surround bakhögtalare—endast för SP-XF70

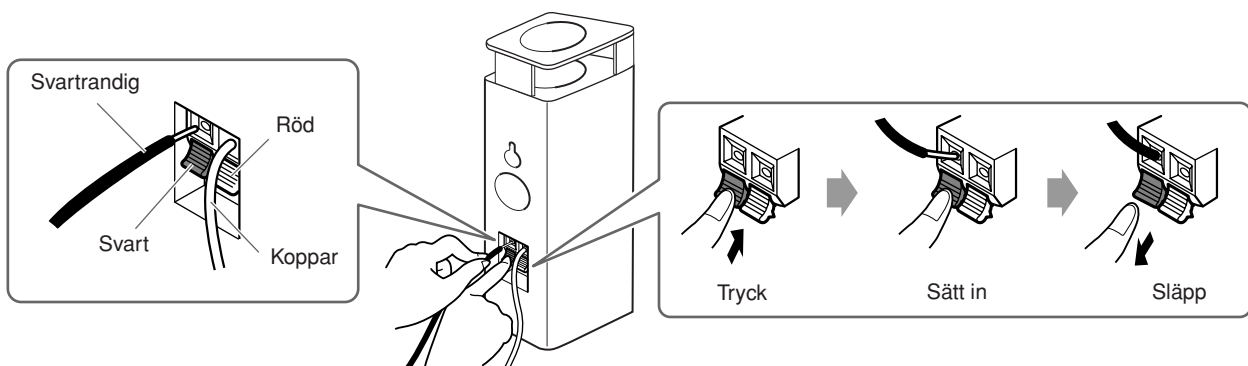

Varoituksia, huomautuksia ym.

Huomautuksia asennuksesta

- Älä asenna kaiuttimia epätasaiselle pinnalle tai paikkaan, jossa ne joutuvat alttiiksi tärinälle. Muutoin ne voivat kaatua ja aiheuttaa vaurioita tai loukkaantumisia.
- Kaiuttimet on magneettisuojaattu televisiokuvassa näkyvien värihäiriöiden välttämiseksi, jos ne on asennettu oikein.
 - Jos asetat kaiuttimet television lähelle, sammuta televisiosta virta sen pääkatkaisimesta tai irrota pistoke pistorasiasta ennen kaiuttimien sijoittamista paikoilleen.
 - Odota ainakin 30 minuuttia ennen virran kytkemistä uudelleen. Jos häiriöitä esiintyy edelleen, siirrä kaiuttimet kauemmas televisosta.

Varoitimet päivittäisessä käytössä

- Älä säädä äänenvoimakkuutta niin suureksi, että äänessä esiintyy säröä. Muutoin ylikuumentuminen voi vaurioittaa kaiuttimia.
- Kun siirrät kaiuttimia, älä vedä kaiutinjohtoa. Muutoin ne voivat kaatua ja aiheuttaa vaurioita tai loukkaantumisia.
- Nostaessasi kaiutinta ota aina kiinni alaosasta.

Komponenttien tarkistus

Tarkista, että toimitus sisältää seuraavat lisävarusteet. Suluissa oleva numero osoittaa toimitetut kappalemäärät.

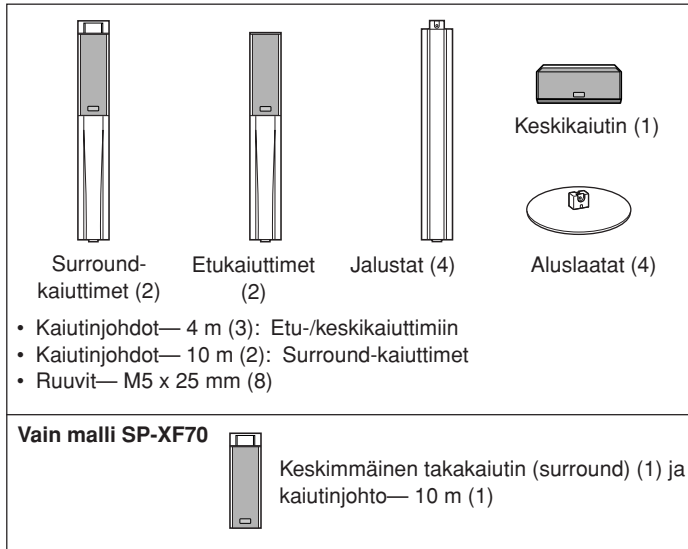

Jos jotakin puuttuu, ota yhteys kaiuttimien ostopaikkaan.

Etu- ja surround-kaiuttimien kokoaminen

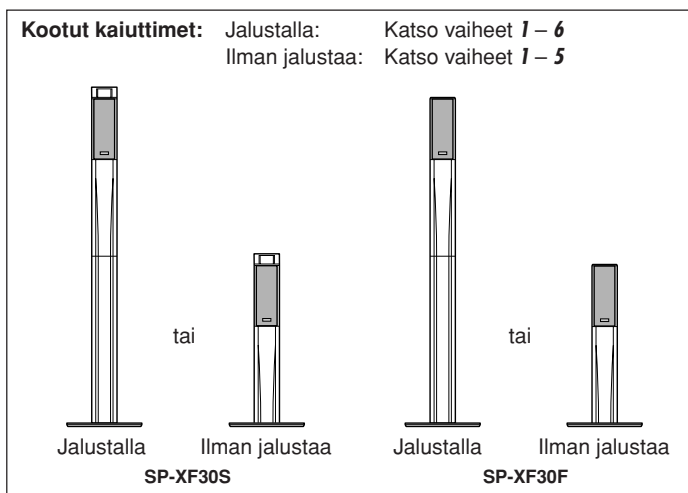

Ennen kokoamista—

- Tarvitset Philips-ruuvimeisselin (ei sisälly toimitukseen).
- Varo, ettei mikään osa putoa kokoamisen aikana; lattia voi vaurioitua tai henkilövahinko aiheutua.
- Kunkin kaiutinjohtoon toisessa päässä on nimilappu. Yhdistä ilman nimilappua oleva pää kaiutinliitäntään.

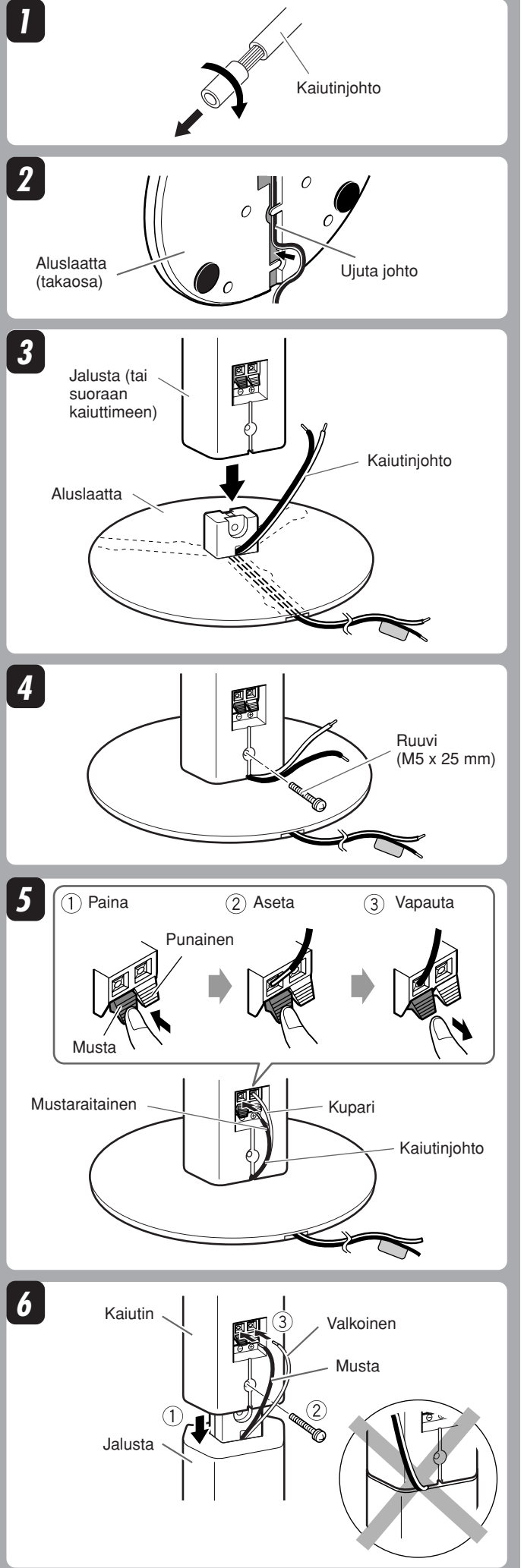

Kaiuttimien kytkentä vahvistimeen

Ennen kytkemistä—

- Sammuta vahvistimesta virta ennen kaiuttimien yhdistämistä. Muutoin kaiuttimet voivat vaurioitua.
- Kunkin kaiuttimen impedanssi on 6 Ω. Tarkista ennen niiden yhdistämistä vahvistimeen, että tämä arvo on vahvistimen impedanssialueella. Jos kaiuttimien impedanssi ei ole vahvistimen impedanssialueella, näitä kaiuttimia ei voida yhdistää vahvistimeen.
- Kaiutinten suurin tehonkesto on 100 W. Liian suuri tehonsyöttö heikentää äänenlaatua ja voi vahingoittaa kaiuttimia.

- Hiljennä äänenvoimakkuutta ennen seuraavia toimia:
 - Virran kytkeminen muihin laitteisiin tai virran sammuttaminen niistä,
 - Vahvistimen käyttäminen,
 - FM-asettien virittäminen,
 - Nauhan pikakelaaminen,
 - Korkeiden tai kimeiden elektronisten äänien jatkuva toistaminen.
- Jos käytät mikrofonia, älä suuntaa sitä kaiuttimiin äläkä käytä sitä kaiuttimien lähellä. Muutoin aiheutuva kiertäminen voi vahingoittaa kaiuttimia.
- Sammuta levysoittimesta virta ennen äänirasian vaihtamista. Muutoin kaiuttimet voivat vaurioitua.

Keskikaiuttimen liittäminen

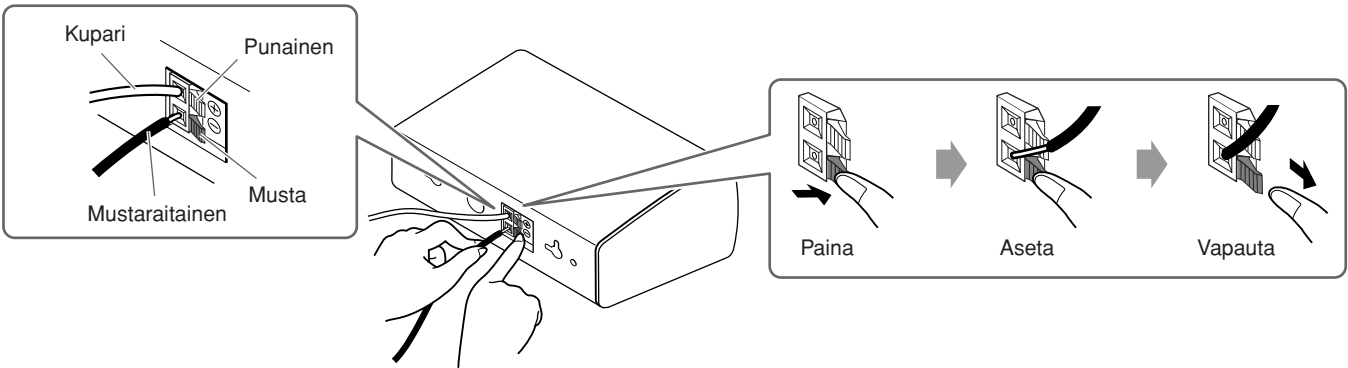

Kaiuttimien yhdistäminen vahvistimeen

Yhdistä kaiuttimet kaiutinliitäntöihin alla olevan kaavion mukaisesti.

- Varmista, että napaisuus on oikein päin (⊕ ja ⊖), kun yhdistät kaiutinjohtot.
- Alla olevassa kaaviossa esitetään normaali yhdistämistapa.

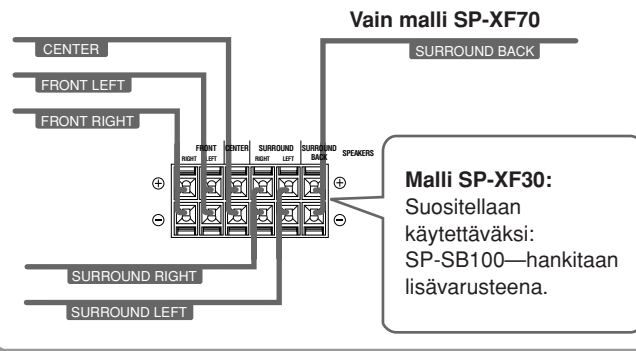

Kaiutinkokoonpano

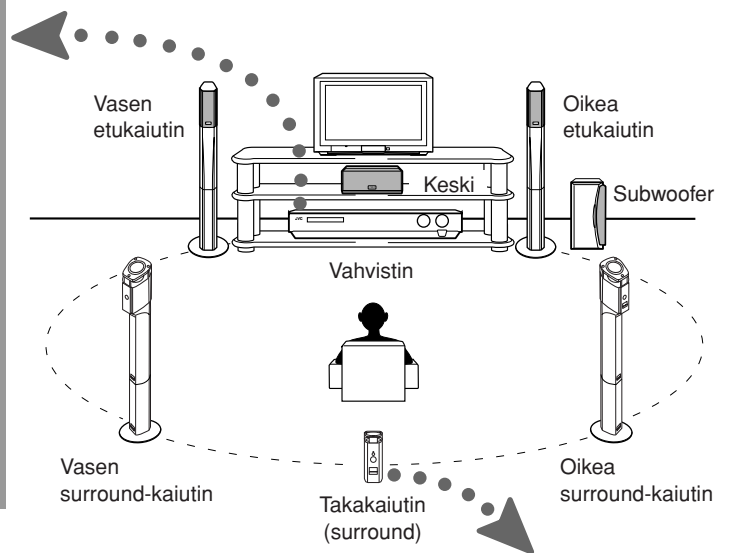

Keskimmäisen takakaiuttimen (surround) kytkentä—vain malli SP-XF70

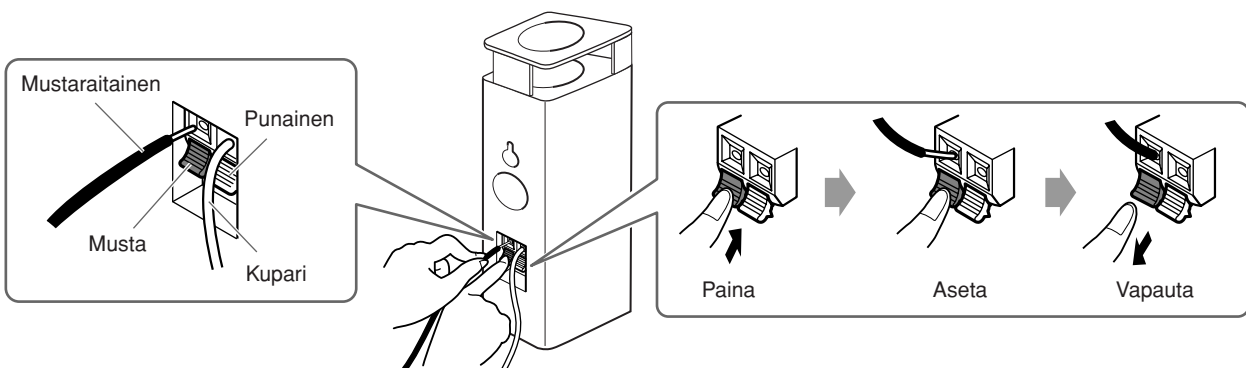

Advarsler, forholdsregler og andet

Forholdsregler i forbindelse med installation

- Installer ikke højttalerne på en ujævn overflade eller et sted, der kan vibrere, da de så kan vælte og forårsage skader eller kvæstelse.
- Højttalerne er magnetisk afskærmede for at undgå farveforvrængninger på tv'et, hvis de er installeret korrekt.
 - Hvis højttalerne placeres tæt på et tv, skal tv'ets hovedstrømkontakt slukkes eller tages ud af stikkontakten, før højttalerne installeres. Vent derefter mindst en halv time, før du tænder for tv'ets hovedstrømkontakt igen. Hvis der stadig er forvrængninger, skal højttalerne flyttes længere væk fra tv'et.

Forholdsregler i forbindelse med hverdagsbrug

- Afspil ikke lyde ved så høj lydstyrke, at lydene forvrænges, da højttalerne herved kan blive beskadiget af varmeophobning.
- Lad være med at trække i højttalerledningerne, når højttalerne flyttes, da højttalerne herved kan vælte og forårsage skade eller kvæstelse.
- Når du holder en højttaler, skal du altid gribe fat om den nederste del.

Kontrol af medfølgende dele

Kontroller at du har følgende dele.

Tallet i parentes angiver det antal, der medfølger.

Surroundhøjttalere (2)	Fronthøjttalere (2)	Stativer (4)	Centerhøjttaler (1)
<ul style="list-style-type: none"> • Højttalerledninger— 4 m (3): Til front/centerhøjttalerne • Højttalerledninger—10 m (2): Til surroundhøjttalerne • Skruer— M5 x 25 mm (8) 			
<p>Gælder kun SP-XF70</p> <ul style="list-style-type: none"> • Surround baghøjttaler (1) og højttalerledning— 10 m (1) 			

Hvis nogen af de ovennævnte dele mangler, bedes du straks kontakte forhandleren.

Samling af front-og surroundhøjttalerne

Samlede højttalere: Med stativ: Se trin 1 til 6
Uden stativ: Se trin 1 til 5

	eller	
Med stativ SP-XF30S		Uden stativ
	eller	
Med stativ SP-XF30F		Uden stativ

Før samling—

- Klargør en Phillips skruetrækker (medfølger ikke).
- Pas på ikke at tabe nogen af delene under samling, da gulvet kan blive beskadiget, eller du kan komme til skade.
- Hver højttalerledning har sit navneskilt fastgjort til den ene ende. Fastgør enden uden navneskiltet til højttalerterminalen.

- Højttalerledning
- Stander (bagside) Føer ledningen
- Stativ (eller direkte til højttaleren) Højttalerledning Stander
- Skrue (M5 x 25 mm)
- ① Tryk ② Sæt ind ③ Slip

Rød Sort

Sortstribet Kobber Højttalerledning
- Højttaler Stativ Hvid Sort

Tilslutning

Tilslutning af højttalersystemet til forstærkeren

Før tilslutning—

- Sluk for strømmen til forstærkeren før højttalersystemet tilsluttes, ellers kan højttalerne blive beskadiget.
- Impedansen for hver højttaler er 6 Ω. Inden du sætter højttalerne til forstærkeren, skal du kontrollere forstærkerens højttalerimpedans. Hvis denne højttaler ligger uden for det højttalerimpedansområde, der er angivet på forstærkeren, kan du ikke forbinde dette system til forstærkeren.
- Den maksimale strømhåndteringskapacitet for højttalerne er 100 W. For stor indgangseffekt vil føre til unormal støj og mulig skade.

- Sørg for at skrue ned for lydniveauet for at forhindre uønsket støj, inden du gør noget af følgende:
 - Tænder eller slukker for andre komponenter,
 - Betjener forstærkeren,
 - Indstiller FM-stationer,
 - Spoler et bånd frem,
 - Vedvarende gengiver højfrekvenssvingninger eller elektroniske lyde med høj tonehøjde.
- Hvis du bruger en mikrofon, må du ikke sigte med den på højttalerne eller bruge den i nærheden af højttalerne, da den hyletone, der opstår, kan beskadige højttalerne.
- Før kassettebåndet skiftes ud, skal strømmen til pladespilleren altid slås fra, da klik-lyden ellers kan beskadige højttalerne.

Tilslutning af centerhøjttaleren

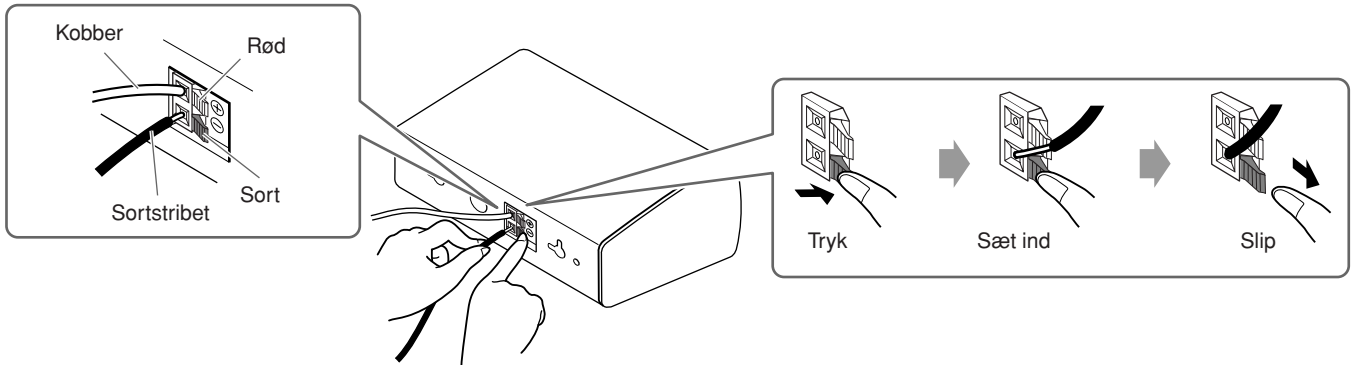

Typisk tilslutningsmetode til en forstærker

Slut højttalerne til højttalerterminalerne på forstærkeren med højttalerledningerne ifølge tegningen nedenfor.

- Sørg for at matche polariteten (+ og -), når du tilslutter højttalerledningerne.
- Tegningen nedenfor er et eksempel på en typisk tilslutning.

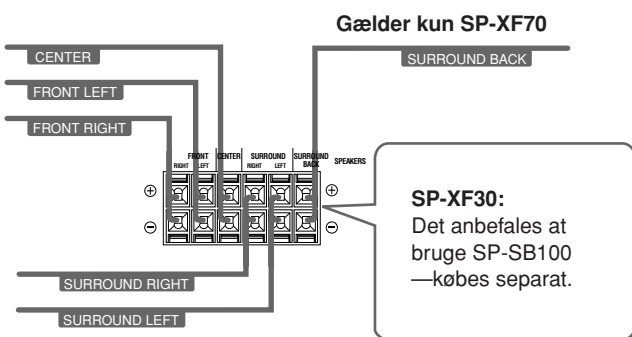

Højttalerlayout

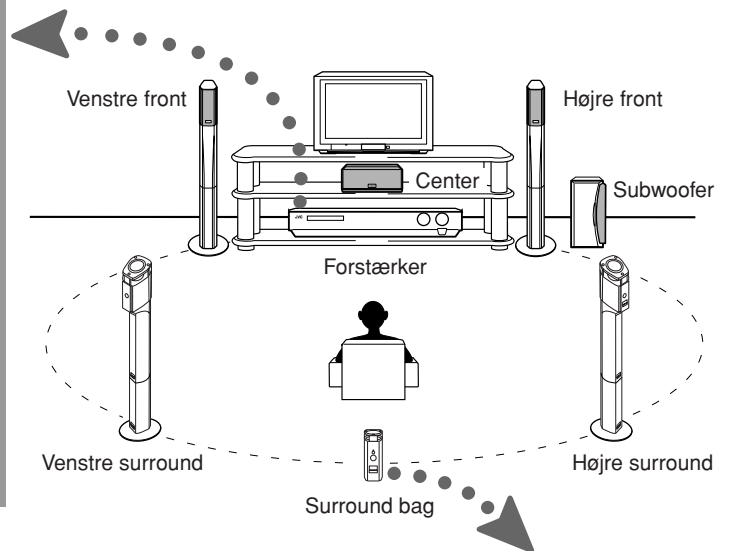

Tilslutning af surround baghøjttaler—Gælder kun SP-XF70

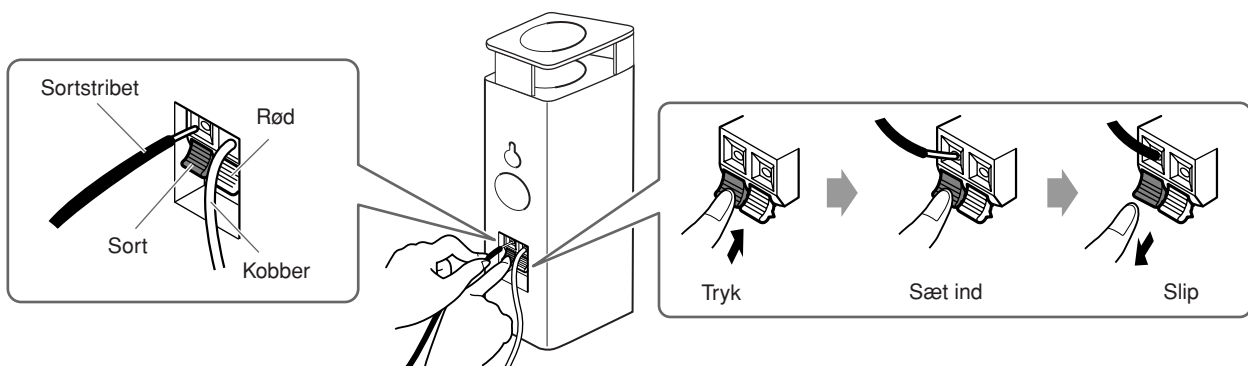

Ostrzeżenia, przestrogi i inne informacje

Środki ostrożności podczas instalacji







- Nie montuj głośników na nierównej powierzchni lub w miejscu narażonym na drgania, gdyż mogą się przewrócić i doprowadzić do obrażeń ciała lub uszkodzeń sprzętu.
- Głośniki są ekranowane magnetycznie w celu wyeliminowania zakłóceń koloru na ekranie odbiornika telewizyjnego. Warunkiem jest ich prawidłowy montaż.
 - W przypadku ustawiania głośników obok odbiornika telewizyjnego, przed przystąpieniem do montażu wyłącz zasilanie odbiornika lub wyjmij jego wtyczkę z gniazda sieciowego. Odczekaj przynajmniej 30 minut przed ponownym włączeniem zasilania odbiornika. Jeżeli w dalszym ciągu pojawiają się zakłócenia, odsuń głośniki od odbiornika telewizyjnego.

Środki ostrożności podczas użytkowania głośników

- Nie odtwarzaj dźwięku ze zbyt wysokim natężeniem, wywołującym zniekształcenia. Może to doprowadzić do uszkodzenia głośników w wyniku przegrzania.
- Nie przesuwaj głośników, pociągając za ich przewody, gdyż mogą się przewrócić i doprowadzić do obrażeń ciała lub uszkodzeń sprzętu.
- Zawsze przenoś głośnik, trzymając go za jego dolną część.

Lista kontrolna elementów

Sprawdź, czy w zestawie znajdują się następujące elementy. Liczba w nawiasie oznacza liczbę dostarczonych części.

			
Głośniki efektowe (2)	Głośniki przednie (2)	Stojaki (4)	Głośnik centralny (1)
			
			Podstawki (4)
<ul style="list-style-type: none"> Przewody głośnikowe— 4 m (3): dla głośników przednich/centralnych. Przewody głośnikowe— 10 m (2): dla głośników efektowych. Wkręty— M5 x 25 mm (8) 			
Dotyczy tylko modelu SP-XF70			Głośnik efektowy tylny (1) i przewód głośnikowy— 10 m (1)

Jeżeli brakuje któregoś z powyżej wymienionych elementów, skontaktuj się jak najszybciej ze sprzedawcą.

Montaż głośników przednich i efektowych

Zamontowane głośniki: ze stojakiem: Sprawdź kroki od 1 do 6
bez stojaka: Sprawdź kroki od 1 do 5

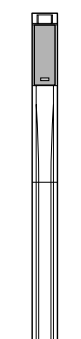
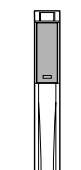
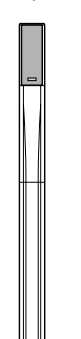
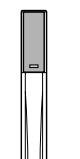
	lub		lub		lub	
ze stojakiem		bez stojaka		ze stojakiem		bez stojaka
SP-XF30S				SP-XF30F		

Przed montażem—

- Przygotuj śrubokręt krzyżakowy (nie jest on częścią zestawu).
- Uważaj, aby nie upuścić elementów podczas montażu. Może to doprowadzić do zniszczenia podłogi lub obrażenia ciała.
- Każdy przewód głośnikowy oznaczony jest etykietą przyklepioną do jednego z końców. Włóż końcówkę bez etykiety do gniazda w głośniku.

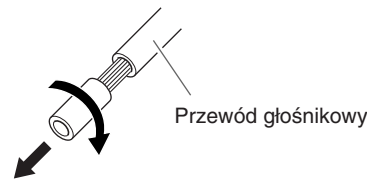
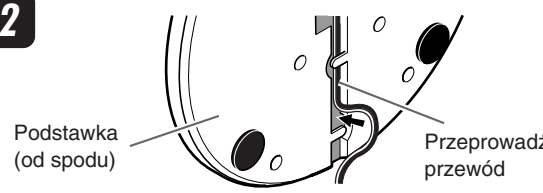
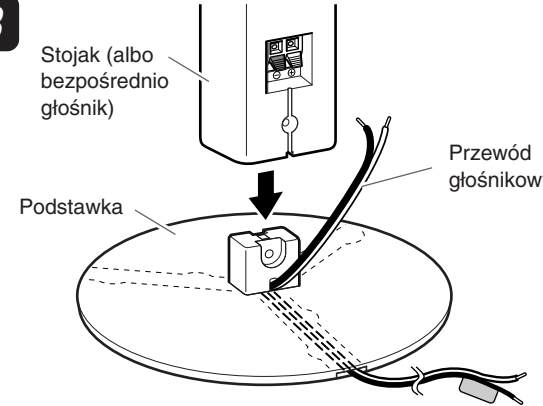
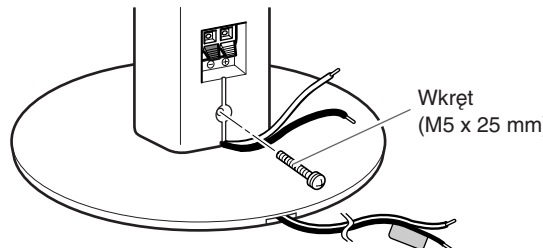
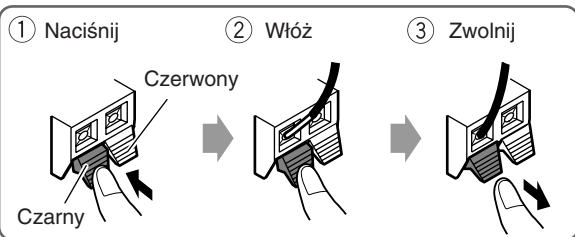
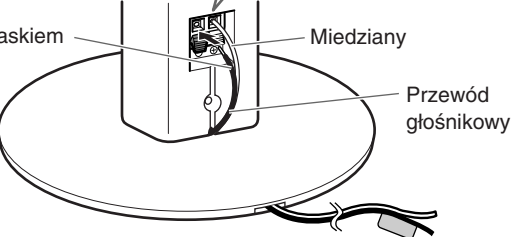
- 
- 
- 
- 
- 
- 

■ Podłączanie systemu głośnikowego do wzmacniacza

Przed podłączeniem—

- Przed podłączeniem głośników wyłącz zasilanie wzmacniacza. Pozwoli to zapobiec uszkodzeniu głośników.
- Impedancja każdego z głośników wynosi 6 Ω. Przed podłączeniem ich do wzmacniacza sprawdź zakres impedancji głośników podany na wzmacniaczu. Jeżeli impedancja głośników wykracza poza ten zakres, podłączenie systemu do wzmacniacza nie będzie możliwe.
- Moc maksymalna głośników wynosi 100 W. Nadmierna moc sygnału może być przyczyną podwyższonego poziomu hałasu i ewentualnych uszkodzeń.

- Przed wykonaniem następujących czynności pamiętaj o obniżeniu poziomu głośności, aby zapobiec wystąpieniu niepożądanego hałasu:
 - włączanie lub wyłączanie innych elementów,
 - obsługa wzmacniacza,
 - wyszukiwanie stacji radiowych,
 - szybkie przewijanie taśmy do przodu,
 - długotrwałe odtwarzanie dźwięków o wysokiej częstotliwości lub piskliwych dźwięków elektronicznych.
- Korzystając z mikrofonu, nie kieruj go w stronę głośników ani nie używaj go w ich pobliżu. Powstałe w ten sposób sprzężenie zwrotne (gwizd) może uszkodzić głośniki.
- Przed wymianą głowicy gramofonowej zawsze wyłączaj zasilanie gramofonu. Towarzyszący tej czynności dźwięk może uszkodzić głośniki.

■ Podłączanie głośnika centralnego

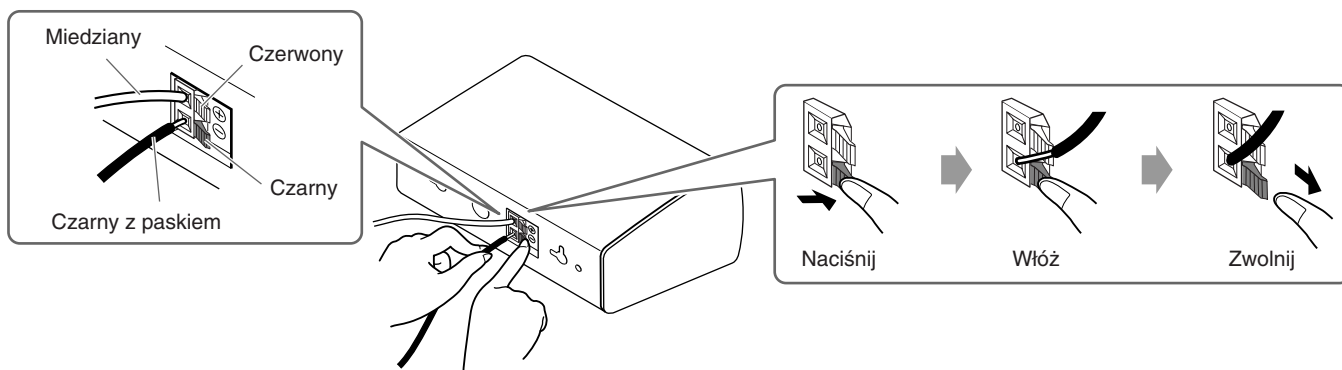

■ Typowa metoda podłączania systemu do wzmacniacza

Połącz głośniki z odpowiednimi gniazdami wzmacniacza przy użyciu przewodów, korzystając z poniższego schematu.

- Podłączając głośniki, pamiętaj, o konieczności zachowania właściwej biegunowości (+ i -).
- Poniższy schemat jest przykładem typowego połączenia.

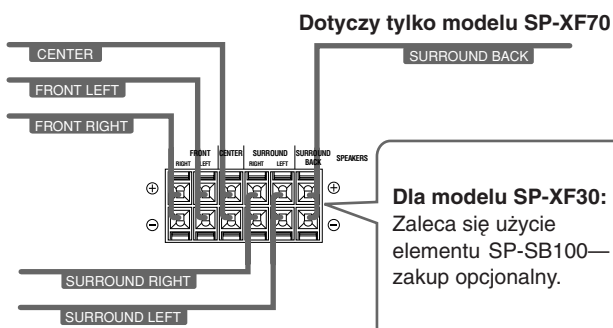

■ Rozmieszczenie głośników

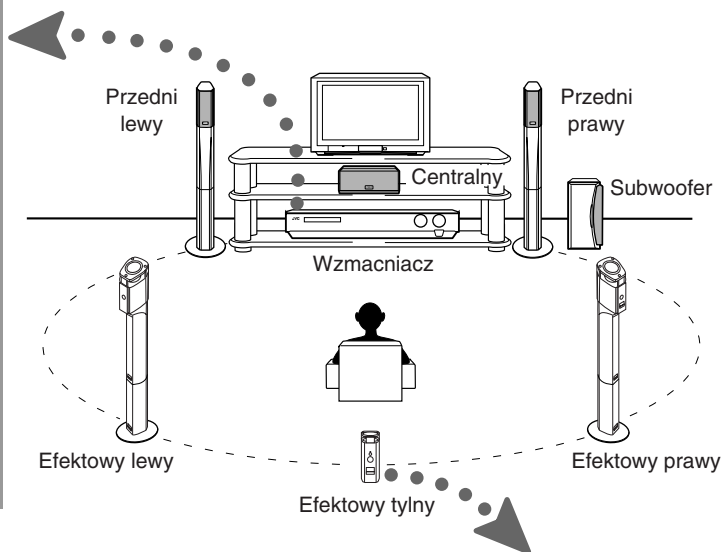

■ Podłączanie głośnika efektowego tylnego—dotyczy tylko modelu SP-XF70

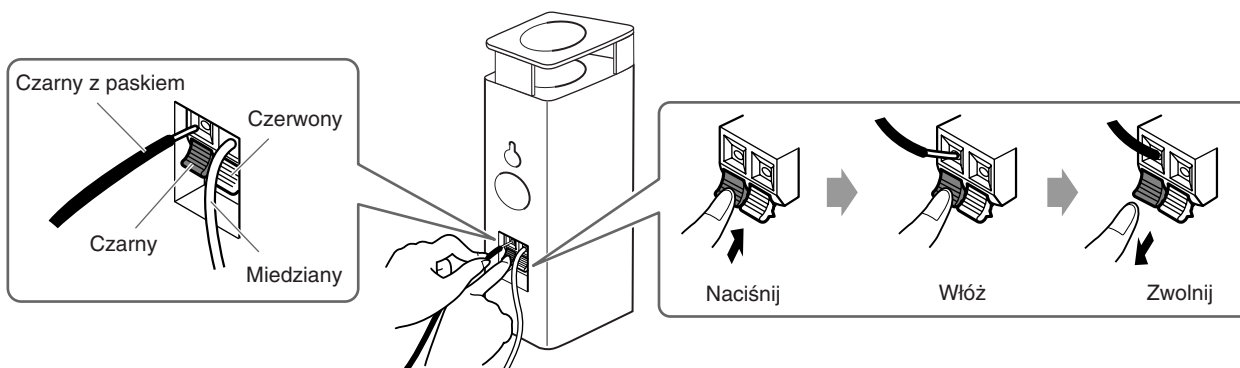

Figyelmeztetések és egyéb fontos tudnivalók

Fontos tudnivalók a telepítéshez

- Ne telepítse a hangszórókat egyenetlen vagy rezgő felszínre, mert előfordulhat, hogy leesnek onnan, kárt vagy sérülést okozva.
- A hangszórók mágneses árnyékolással rendelkeznek, ezért megfelelő telepítés esetén nem okoznak színhibát a TV készülékekben.
 - Ha TV készülék közelében állítja fel a hangszórókat, először kapcsolja ki a televíziót, vagy húzza ki annak csatlakozókábelét a konnektorból. A hangszórók telepítése után várjon legalább 30 percet, majd ezt követően kapcsolja be ismét a televíziót. Ha zavart észlel, állítsa távolabb a hangszórókat a TV készüléktől.

Fontos tudnivalók a mindennapos használathoz

- Ne állítsa olyan nagyra a hangerőt, hogy a hangok torzuljanak, mert ez a hangszórók belső felmelegedését és károsodását okozhatja.
- A hangszórók mozgatásakor ne a kábeleket húzza, mert előfordulhat, hogy a hangfalak leesnek, kárt vagy sérülést okozva.
- A hangszórókat minden esetben az alsó részüknél fogva emelje fel, és tartsa kézben.

Az alkotórészek ellenőrzése

Ellenőrizze, hogy rendelkezésre áll-e az összes felsorolt tartozék. A zárójelben található számok jelzik, hogy hány darabra van szükség az adott elemekből.

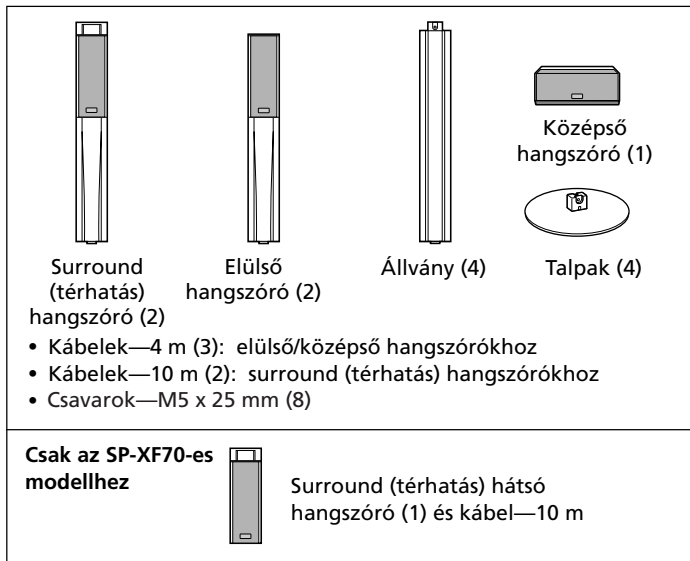

Ha a felsorolt tartozékok közül hiányzik valamelyik (vagy több), kérjük, forduljon azonnal a forgalmazóhoz.

Az elülső és a surround hangszórók összeállítása

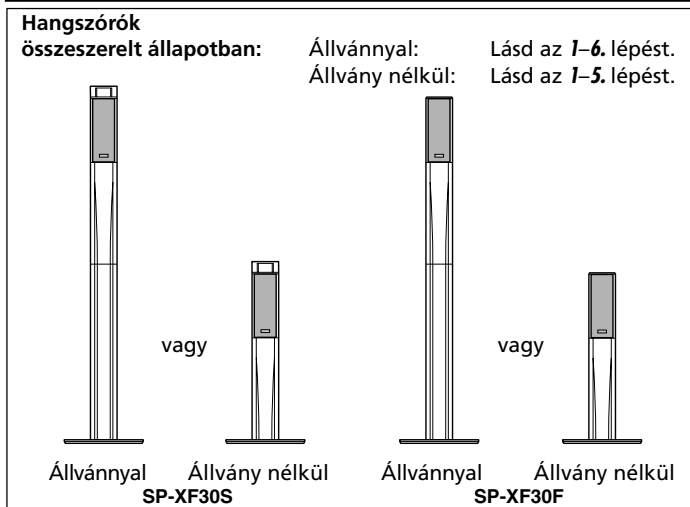

Az összeállítást megelőzően—

- A szereléshez szüksége lesz egy csillagszavarhúzóra (a csomag nem tartalmazza).
- Ügyeljen arra, hogy szerelés közben ne essenek le az alkatrészek, mert a padló sérülését vagy balesetet okozhatnak.
- A kábelek végére erősített cédulán láthatja, hogy azok mely hangszóróhoz tartoznak. Minden esetben a kábel nem-cédulás végét illeszze a hangszóróba.

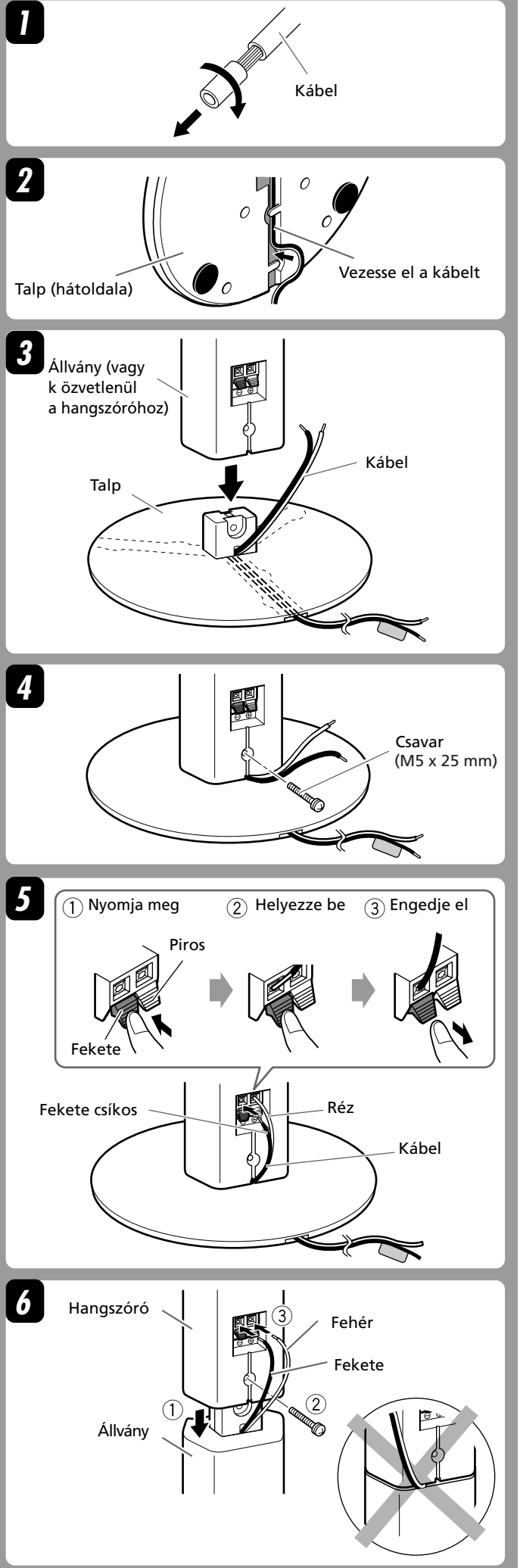

Csatlakoztatás

A hangszórók csatlakoztatása az erősítőhöz

A csatlakoztatást megelőzően—

- A hangszórók csatlakoztatása előtt kapcsolja ki az erősítőt, ellenkező esetben a hangszórók sérülhetnek.
- A hangszórók impedanciája 6 Ω. Mielőtt csatlakoztatja a hangszórókat az erősítőhöz, ellenőrizze annak hangszóró impedancia-sávját. Ha jelen hangszóró impedanciája az erősítőn megadottól eltér, akkor ezt a rendszert nem tudja csatlakoztatni az erősítőhöz.
- A hangszórók maximális teljesítménye 100 W. A túlzott bemeneti teljesítmény abnormális zajt és esetleges károsodást eredményez.

- A következő műveletek elvégzése előtt vegye le a hangerőt annak érdekében, hogy elkerülje a nem kívánt zajt:
 - A berendezés többi alkotórészének ki- vagy bekapcsolása,
 - Az erősítő működtetése,
 - FM (URH) állomások hangolása,
 - Kazetta gyors előrecsévélése,
 - Magas frekvenciájú rezgés vagy magas hangszínű elektronikus hangok folyamatos előállítás.
- Mikrofont ne használjon a hangszórók közelében, mert a kialakuló gerjedés károsítja azokat.
- Mielőtt kicseréli a lejátszófejet, minden esetben kapcsolja ki a lemezjátszót, mert a kattanas a hangszórók károsodását eredményezheti.

A középső hangszóró csatlakoztatása

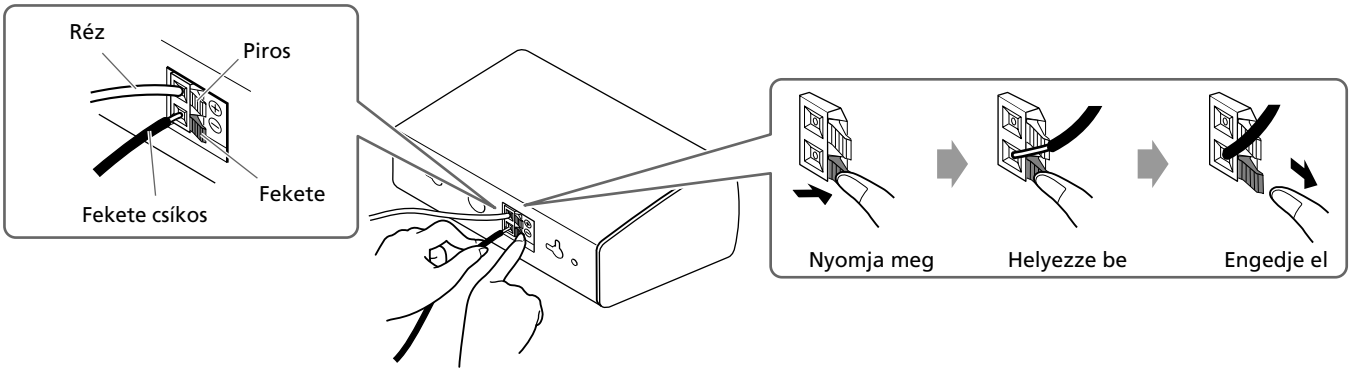

Az erősítőhöz csatlakoztatás általános módja

A lenti ábrán bemutatottak szerint csatlakoztassa a hangszórókat az erősítőhöz a kábelek segítségével.

- A kábelek csatlakoztatásakor ügyeljen a megfelelő polaritásra (+ és -).
- A lenti ábra a csatlakoztatás általános módját szemlélteti.

A hangszórók elhelyezése

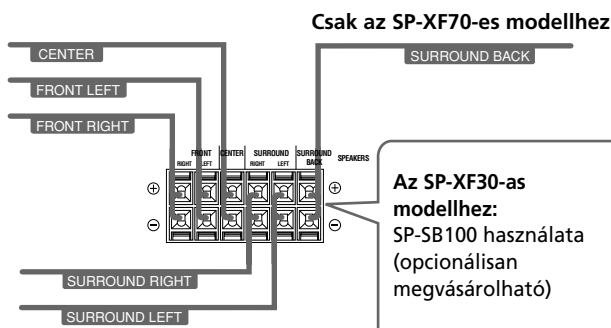
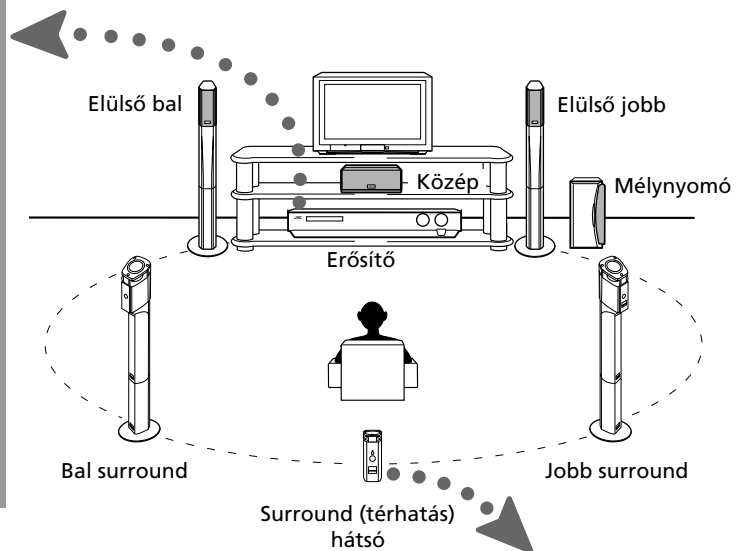

A Surround (térhatás) hátsó hangszóró csatlakoztatása—Csak az SP-XF70-es modellhez

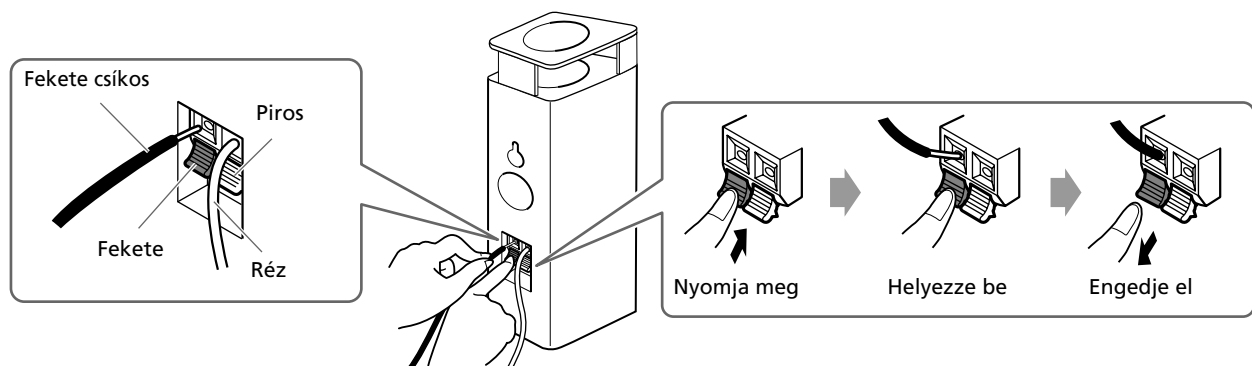

Výstrahy, upozornění a další informace

Zásady instalace

- Neinstalujte reproduktory na nerovný povrch nebo na místo, které je vystaveno otřesům. Mohlo by dojít k pádu reproduktorů a k jejich poškození nebo zranění osob.
- Pokud jsou reproduktory správně nainstalovány, jejich magnetické stínění zabraňuje rušení barev obrazovky televizoru.
 - Před umístěním těchto reproduktorů do blízkosti televizoru nejprve vypněte hlavní vypínač televizoru nebo jej odpojte ze zásuvky. Po nainstalování reproduktorů počkejte alespoň 30 minut, než televizor zapnete. Pokud dochází přesto k rušení, přesuňte reproduktory dále od televizoru.

Zásady běžného používání

- Nezvyšujte hlasitost reproduktorů tak, aby docházelo ke zkreslení zvuku. Může dojít k poškození reproduktorů zvýšeným vnitřním zahříváním.
- Při přesouvání reproduktorů netahejte za kabely. Může dojít k převrhnutí reproduktorů a k jejich poškození nebo zranění osob.
- Reproduktor vždy uchopte za spodní část.

Kontrola součástí

Zkontrolujte, zda balení obsahuje následující součásti. Číslo v závorkách označuje dodané množství v kusech.

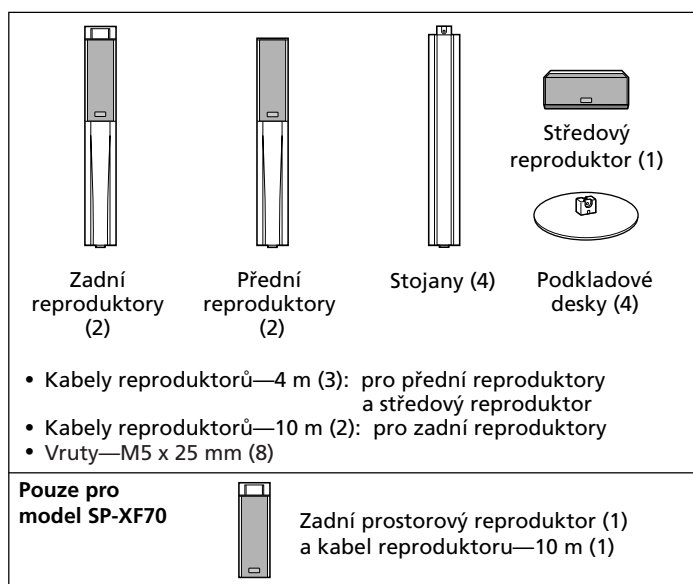

Pokud některá z výše uvedených položek chybí, ihned se obraťte na prodejce.

Montáž předních a zadních reproduktorů

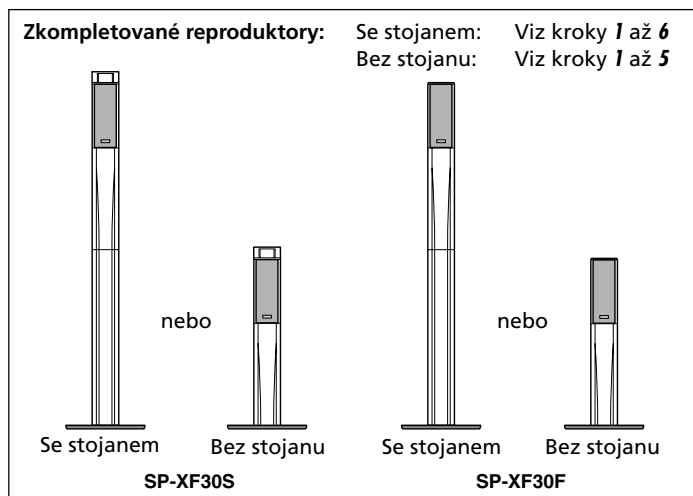

Před montáží—

- Připravte si křížový šroubovák (není součástí balení).
- Během montáže nenechte žádnou součást spadnout na zem. V opačném případě může dojít k poškození podlahy nebo ke zranění osob.
- Na jednom konci každého kabelu reproduktoru je štítek s označením. Ke koncovce na reproduktoru se připojuje konec kabelu bez štítku.

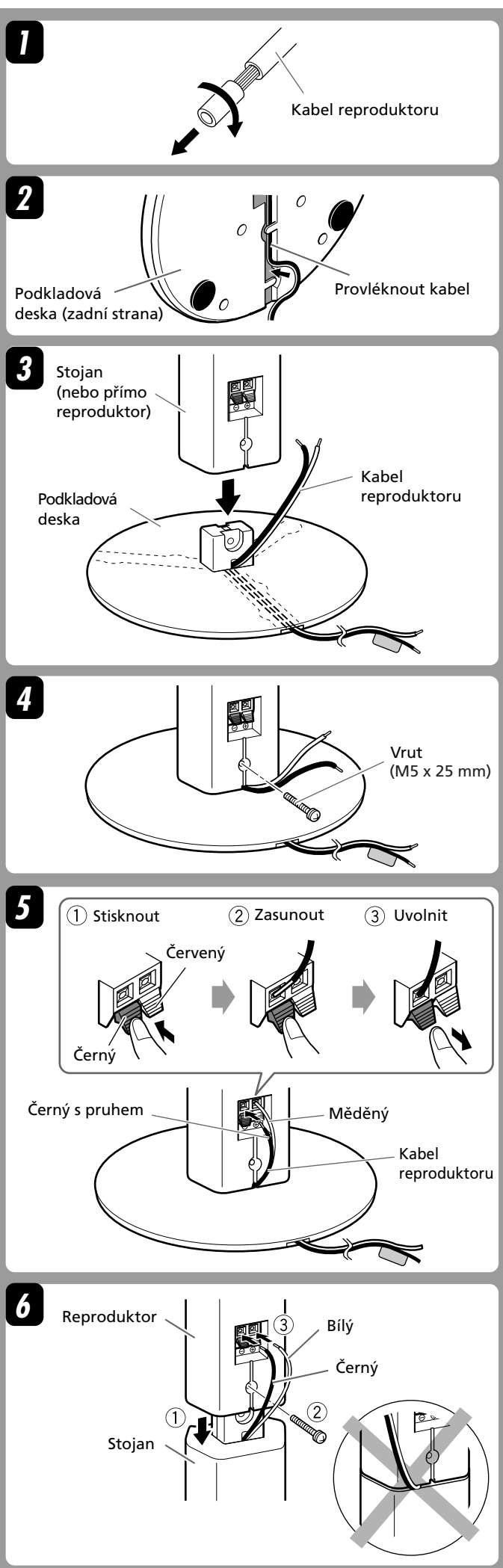

Připojení

■ Připojení reproduktorového systému k zesilovači

Před připojením—

- Před připojením reproduktorového systému vypněte napájení zesilovače. V opačném případě může dojít k poškození reproduktorů.
- Impedance každého reproduktoru je 6 Ω. Před připojením reproduktorů k zesilovači zkontrolujte, jaký je rozsah impedance zesilovače pro reproduktory. Pokud je impedance tohoto reproduktoru mimo rozsah uvedený na zesilovači, nelze tuto reproduktorovou soustavu k zesilovači připojit.
- Maximální zatížitelnost reproduktorů je 100 W. Nadměrný výstupní výkon způsobí abnormální zkreslení a možné poškození.

- Než provedete některou z následujících operací, snižte hlasitost, aby nedošlo ke vzniku nečekaného hluku:
 - zapnutí nebo vypnutí jiných zařízení,
 - používání zesilovače,
 - ladění rozhlasových stanic,
 - rychlé převíjení pásku vpřed,
 - dlouhodobější reprodukce vysokofrekvenčního kolísavého zvuku nebo vysokého elektronického zvuku.
- Používáte-li mikrofon, nezaměřujte jej na reproduktory ani jej nepoužívejte v jejich blízkosti. Může dojít k akustické zpětné vazbě a poškození reproduktorů.
- Před výměnou gramofonové desky vždy vypněte talíř gramofonu. V opačném případě může zvuk klepání poškodit reproduktory.

■ Připojení středového reproduktoru

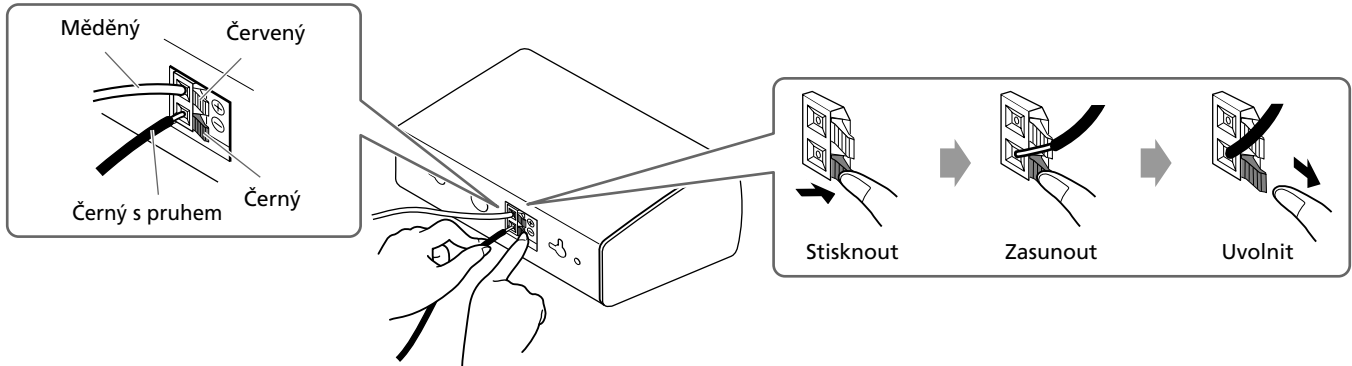

■ Obvyklý způsob připojení k zesilovači

Podle následujícího obrázku připojte reproduktory pomocí kabelů k příslušným výstupům na zesilovači.

- Při připojování kabelů reproduktorů dodržte polaritu (⊕ a ⊖).
- Na následujícím obrázku je uveden obvyklý způsob připojení.

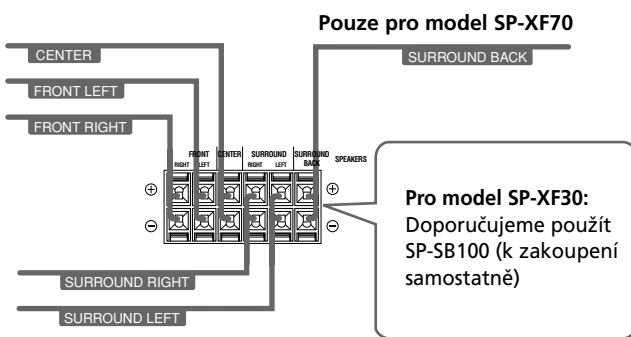

■ Rozmístění reproduktorů

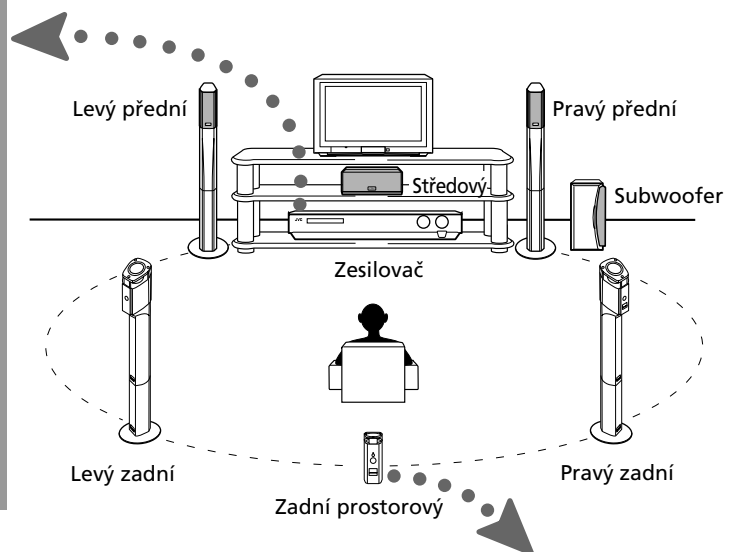

■ Připojení zadního prostorového reproduktoru—pouze pro model SP-XF70

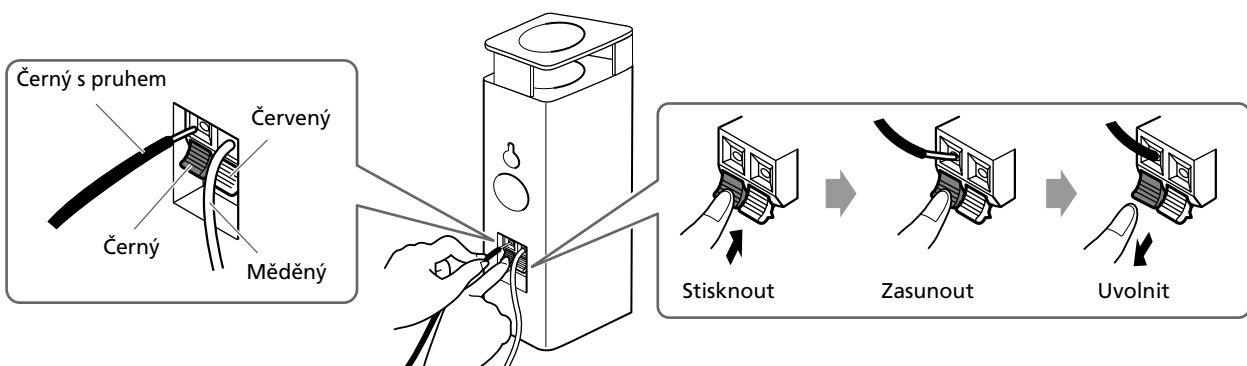

Предупреждения и предостережения

Меры предосторожности при установке

- Не устанавливайте громкоговорители на неровную поверхность или в месте, подверженном вибрации; они могут упасть, а это может привести к повреждениям или травмам.
- Громкоговорители экранированы для защиты от магнитных полей, что позволяет при правильной их установке избежать искажений цвета на экране телевизора.
 - Прежде чем установить громкоговорители рядом с телевизором, отключите питание телевизора или выключите его из розетки. После установки подождите не менее 30 минут и включите питание телевизора. Если на экране телевизора по-прежнему присутствуют искажения, отодвиньте громкоговорители дальше от телевизора.

Меры предосторожности при ежедневном использовании

- Не воспроизводите звук на уровне громкости, приводящем к его искажению; это может привести к повреждению громкоговорителей в результате внутреннего перегрева.
- При перемещении громкоговорителей не тяните их за провода; они могут упасть, что может привести к повреждениям или травмам.
- Держите громкоговоритель за нижнюю часть.

Проверка компонентов

Убедитесь, что в комплект поставки входят следующие компоненты. В скобках указано количество компонентов, входящих в состав акустической системы.

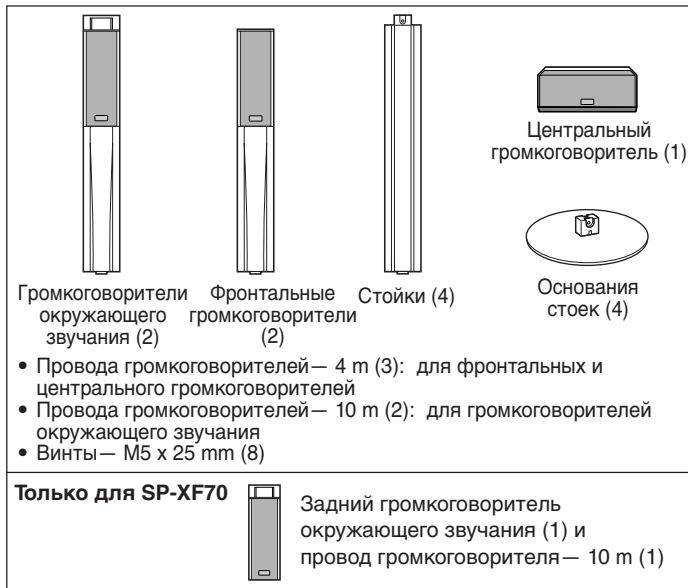

Если какой-либо из вышеперечисленных компонентов отсутствует в комплекте, немедленно обратитесь к Вашему торговому представителю.

Сборка фронтальных громкоговорителей и громкоговорителей окружающего звучания

Собранные громкоговорители: Со стойкой: см. действия 1 – 6
Без стойки: см. действия 1 – 5

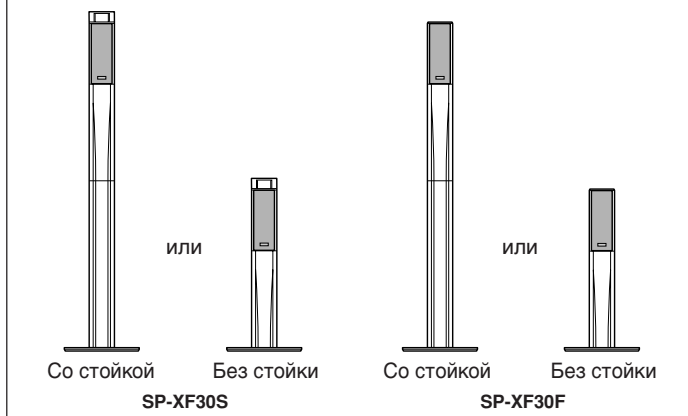

Перед сборкой—

- Подготовьте отвертку Philips (не входит в комплект).
- Не роняйте части громкоговорителей на пол, это может привести к повреждению пола или к травмам.
- На конце каждого провода громкоговорителя присутствует метка с его названием. Подсоединяйте провода к терминалу громкоговорителя тем концом, на котором нет метки.

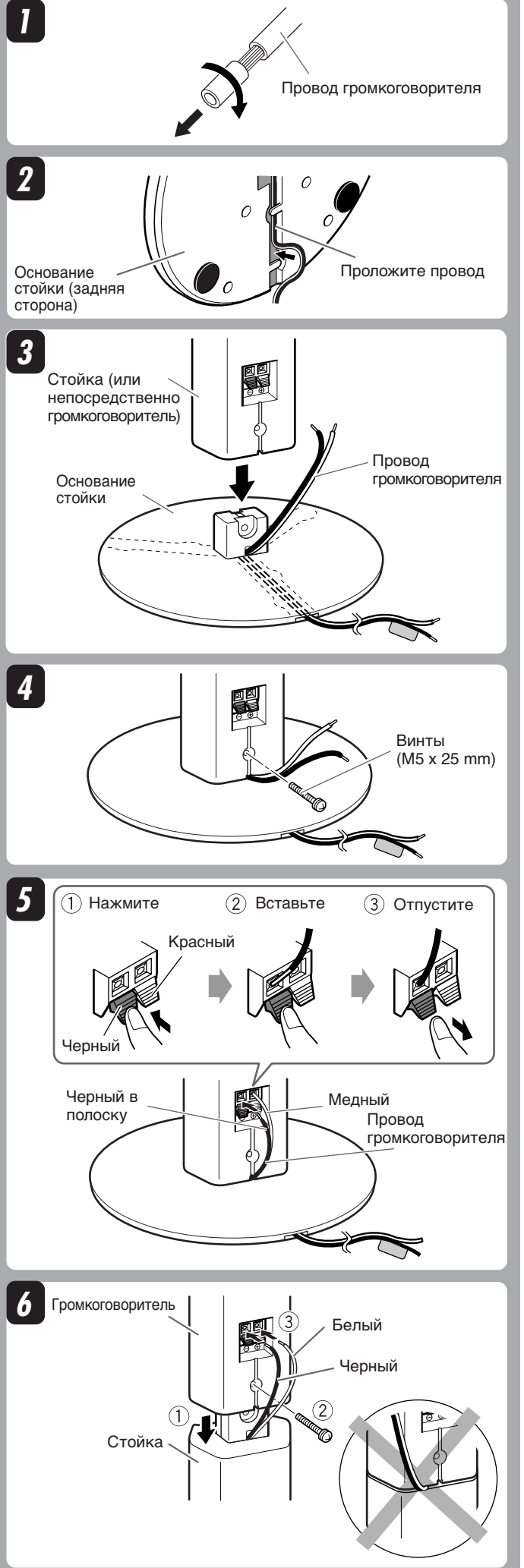

Подключение

■ Подключение акустической системы к усилителю

Перед подключением —

- Перед подключением акустической системы отключите питание усилителя; иначе могут быть повреждены громкоговорители.
- Сопротивление каждого громкоговорителя составляет 6 Ω . Перед подключением громкоговорителей проверьте обеспечиваемый усилителем диапазон сопротивлений громкоговорителей. Если сопротивление громкоговорителей выходит за пределы данного диапазона, акустическую систему нельзя подключать к данному усилителю.
- Максимально допустимая входная мощность громкоговорителей составляет 100 Вт. При подаче на вход сигнала большей мощности возможно появление излишнего шума и повреждение громкоговорителя.

- Чтобы избежать появления нежелательных шумов, снижайте уровень громкости звука перед выполнением следующих действий:
 - включением или выключением других компонентов,
 - выполнением любых действий с усилителем,
 - настройкой FM-радиостанций,
 - перемоткой аудиокассеты,
 - длительным воспроизведением высокочастотных колебаний или звуков.
- Не используйте микрофон вблизи громкоговорителей и не направляйте его на громкоговорители; это может привести к возникновению акустической обратной связи (микрофонному эффекту) и повреждению громкоговорителей.
- Перед заменой кассеты всегда отключайте питание проигрывателя, в противном случае возникающий щелкающий звук может повредить громкоговорители.

■ Подключение центрального громкоговорителя

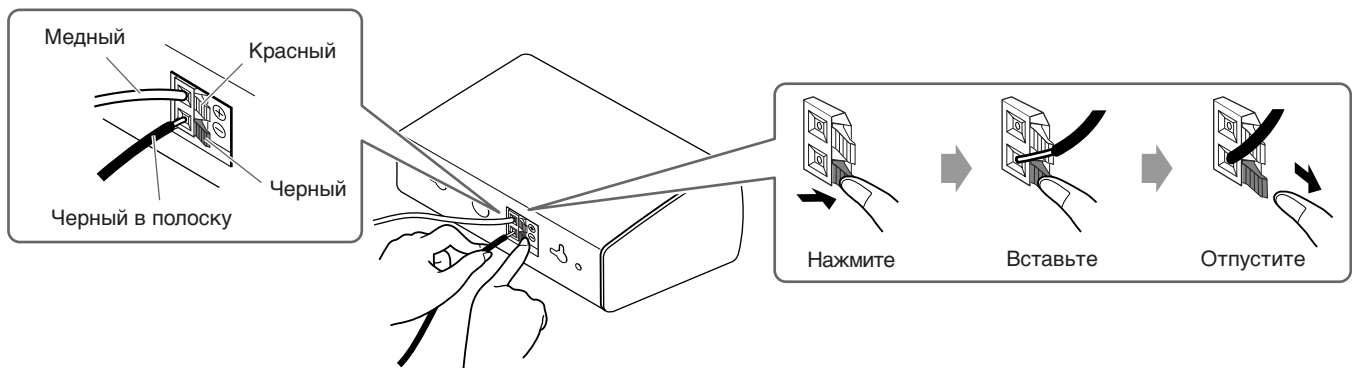

■ Типичный способ подключения к усилителю

Подключите громкоговорители к терминалам усилителя с помощью проводов громкоговорителя. Следуйте нижеприведенной схеме.

- При подключении проводов громкоговорителя соблюдайте полярность (\oplus и \ominus).
- На схеме приведен пример типичного способа подключения.

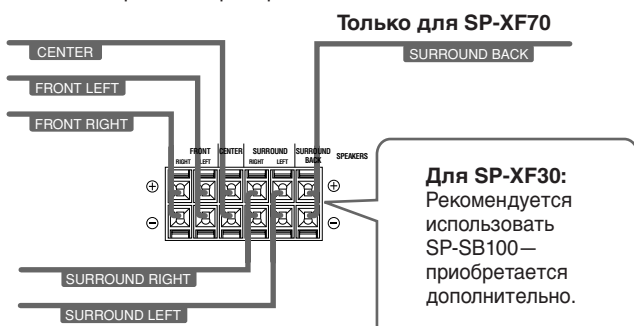

■ Схема расположения громкоговорителей

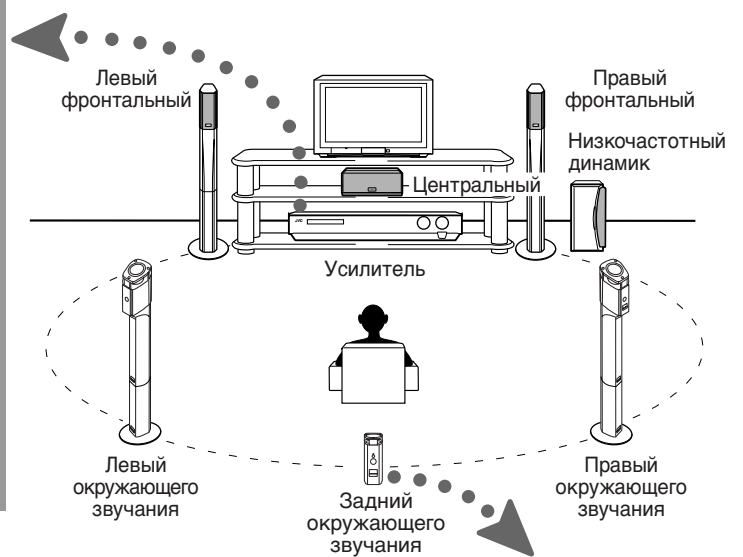

■ Подключение заднего громкоговорителя окружающего звучания — только для SP-XF70

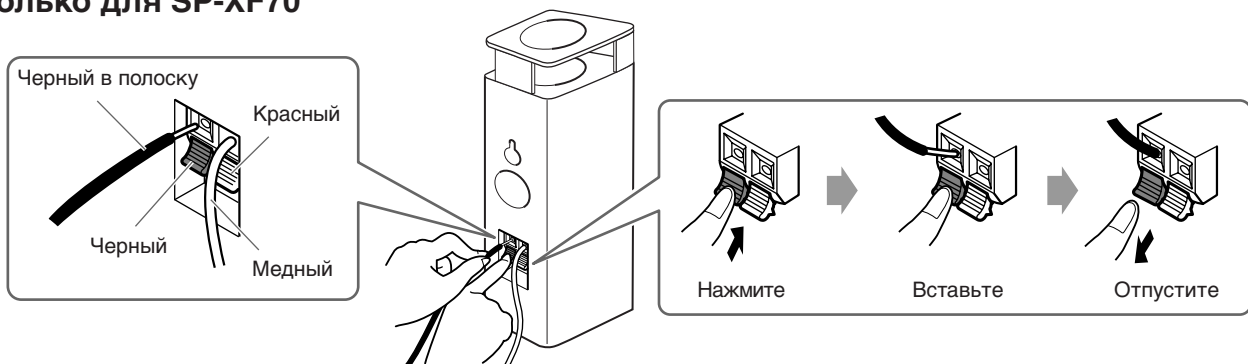

警告、注意及其他

■ 安裝時的注意事項

- 切勿將揚聲器放置在凹凸不平處或受震動處，否則揚聲器可能會摔落導致損壞或他人受傷。
- 如果安裝妥當，揚聲器的磁性屏蔽性能可以避免造成電視機色彩失真。
 - 如果欲將揚聲器安裝在電視機附近，在安裝揚聲器之前請先關閉電視機的主電源開關或拔下電源插頭。
 - 在重新啟動電視機的主電源之前至少要等待 30 分鐘。如果電視機仍然會受到影響，則須將揚聲器移到遠離電視機處。

■ 日常使用時的注意事項

- 勿在極高，乃至出現聲音失真的音量下播放音響，否則揚聲器內部熱量積聚可能損壞揚聲器。
- 在移動揚聲器時勿拉扯揚聲器導線；否則揚聲器可能會摔落導致損壞或他人受傷。
- 在握持揚聲器時，務必握住揚聲器的下部。

■ 檢查附件

檢查包裝內是否含有下列附件。
括號內的數字代表附件的數量。

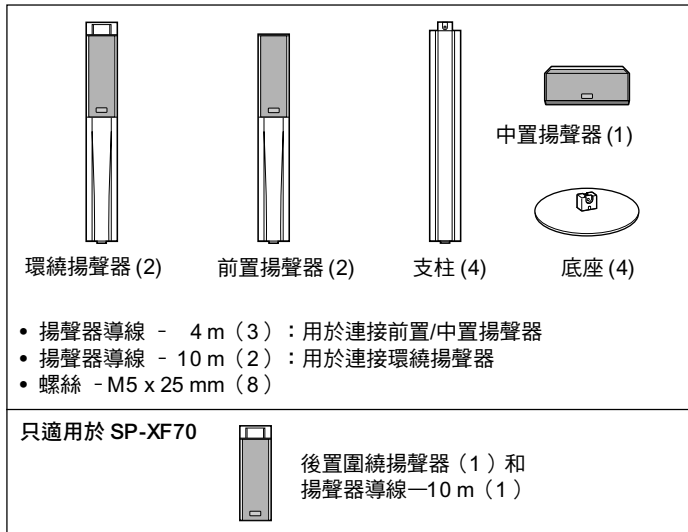

如果有任何項目遺漏，請速與經銷商聯絡。

組裝前置和環繞揚聲器

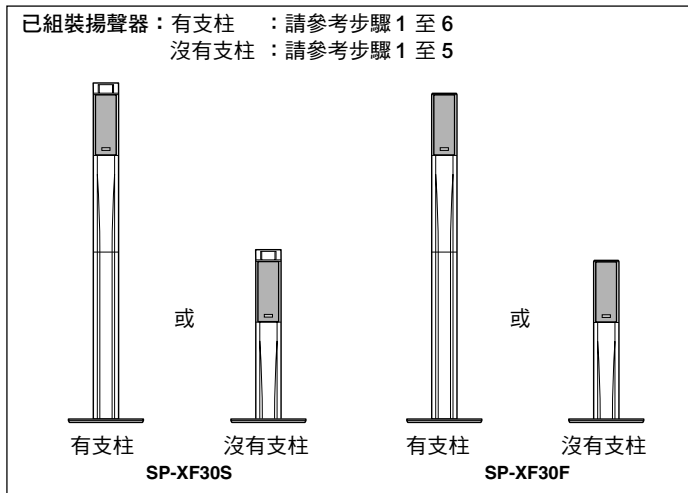

進行組裝之前—

- 準備一把菲氏螺絲起子（自備）。
- 在組裝過程中小心不要摔落任何組件，否則可能砸壞地板或傷到人。
- 每根揚聲器導線的一頭均帶有所稱標籤。將沒有名稱標籤的一頭接到揚聲器端子上。

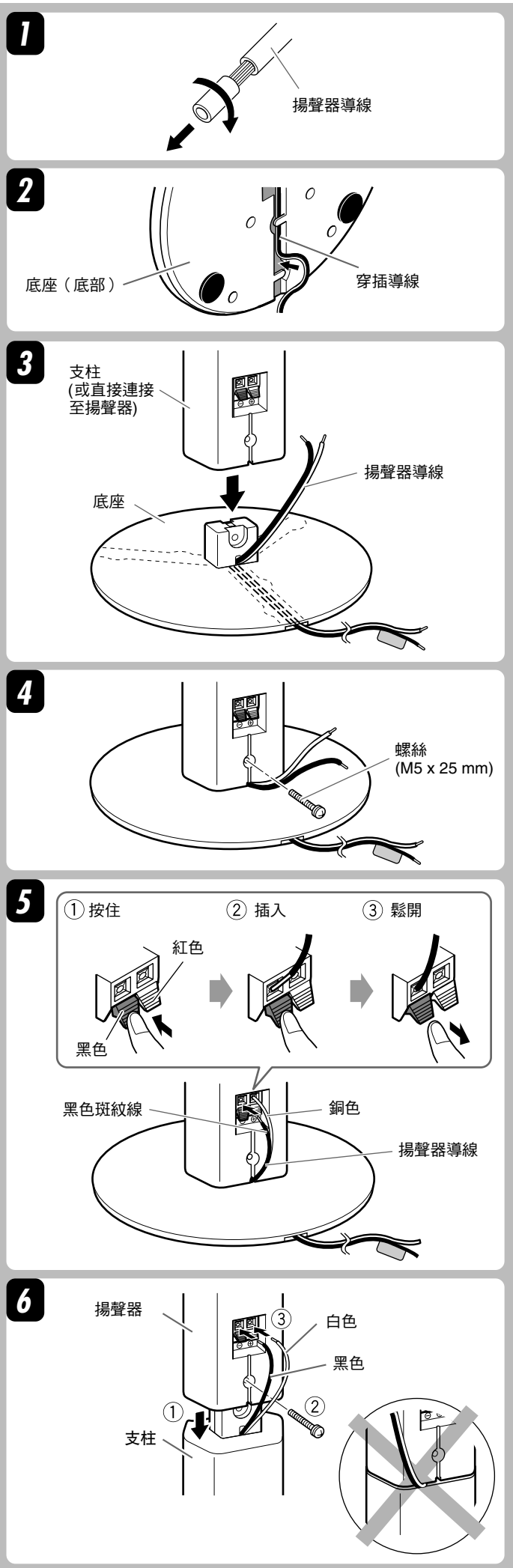

連接

■ 將揚聲器系統連接到功率放大器上

進行連接之前—

- 在連接揚聲器系統之前，首先關閉功率放大器的電源，否則可能損壞揚聲器。
- 每隻揚聲器的阻抗為 6 Ω。在將揚聲器系統連接到功率放大器上之前，首先檢查功率放大器能夠對應的揚聲器阻抗範圍。如果揚聲器的阻抗超出了功率放大器上標出的揚聲器阻抗範圍，便不能將該揚聲器系統連接到功率放大器上。
- 揚聲器的最高功率電容是 100 W。超過該值以上的信號傳入時將會產生異常噪音並可能導致損壞。

- 在執行下列操作之前確保調低音量水平，以防止出現異常噪音：
 - 啟動或關閉其他組件，
 - 操作功率放大器，
 - 調收FM 電台，
 - 快速前進倒帶，
 - 連續播放高頻振幅或高調電子音。
- 在使用麥克風時，不要將其朝向揚聲器，也不要將揚聲器附近使用，否則顫噪可能會損壞揚聲器。
- 在更換唱頭之前，請務必關閉唱機的電源，否則喀噪音可能會損壞揚聲器。

■ 連接至中置揚聲器

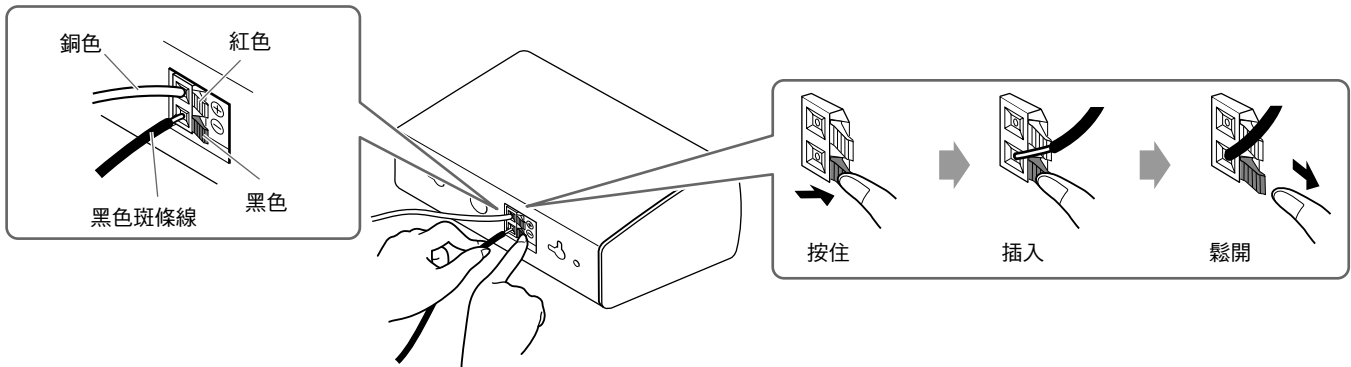

■ 與功率放大器的典型連接方法

參閱下圖，用揚聲器導線將揚聲器連接到功率放大器的揚聲器終端上。

- 在連接揚聲器導線時確保對準極性 (⊕ 和 ⊖)。
- 下圖為典型連接方法示例。

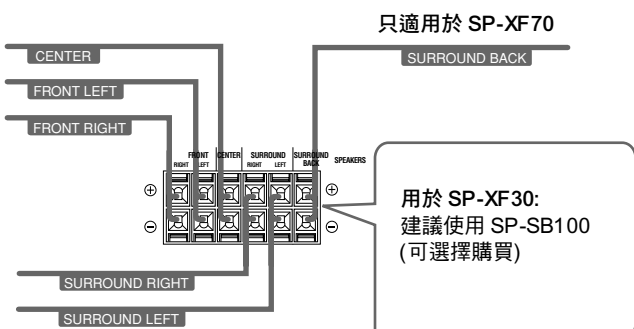

■ 揚聲器佈置圖

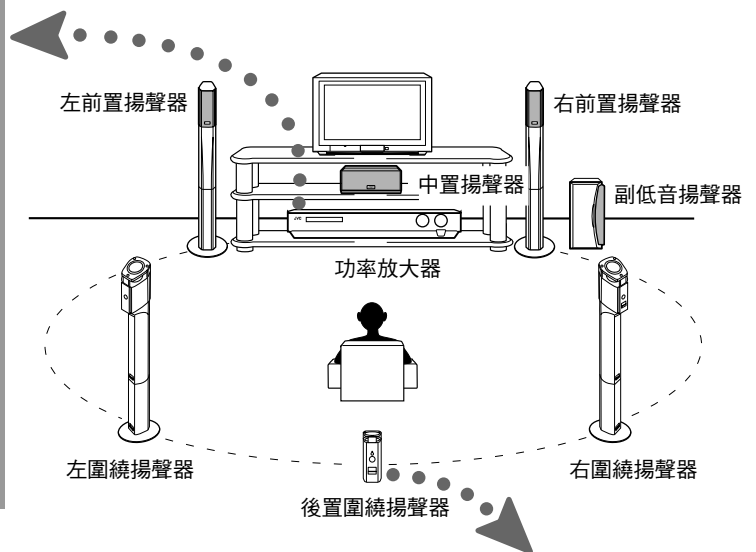

■ 連接後置圍繞揚聲器—只適用於 SP-XF70

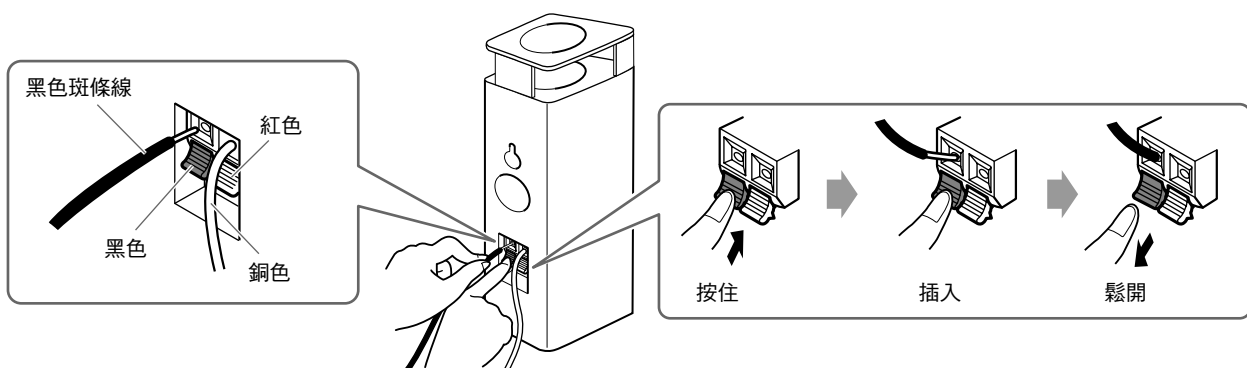

توصيل نظام السماعات مع مضخم الصوت

قبل التوصيل —

- أفضل الطاقة الكهربائية عن مضخم الصوت قبل توصيل نظام السماعات؛ بعكس ذلك، يمكن ان يحصل ضرر للسماعات.
- ممانعة كل سماعة هي ٦ اوم. قبل توصيل السماعات مع المضخم، افحص مدى ممانعة السماعة للمضخم. اذا كانت ممانعة هذه السماعة خارجة عن مدى ممانعة السماعة المبينة على المضخم، لا يمكنك توصيل نظام السماعات هذا مع المضخم.
- سعة الطاقة القصوى للسماعات هي ١٠٠ واط. سوف ينتج عن الدخل الزائد ضجيج غير طبيعي ويمكن ان يسبب ضرر للسماعة.

- تأكد من خفض مستوى قوة الصوت لمنع الضجيج غير المرغوب قبل البدء بالتشغيلات التالية:
 - تشغيل او إيقاف أجهزة الكمبيوتر الأخرى،
 - تشغيل مضخم الصوت،
 - التوليف على محطات FM،
 - التقديم - السريع للشريط،
 - تكوين أصوات ذات نذبية عالية التردد بشكل مستمر او ذات طبقة صوت الكترونية عالية.
- عند استعمال ميكروفون، لا توجه الميكروفون باتجاه السماعات ولا تستعمل الميكروفون بالقرب من السماعات؛ بعكس ذلك، يمكن ان يسبب الضجيج الذي يحدث ضرر للسماعات.
- قبل استبدال الكارتريج، دائما افضل الطاقة الكهربائية عن القرص الدوار؛ بعكس ذلك، يمكن ان يسبب ضجيج الطقطقة ضرر للسماعات.

توصيل سماعة المركز

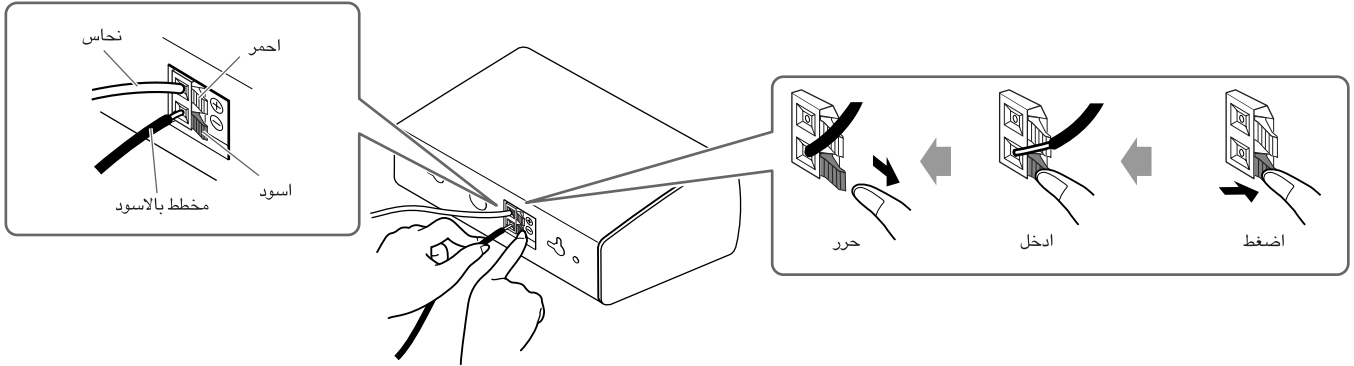

مخطط وضع السماعات

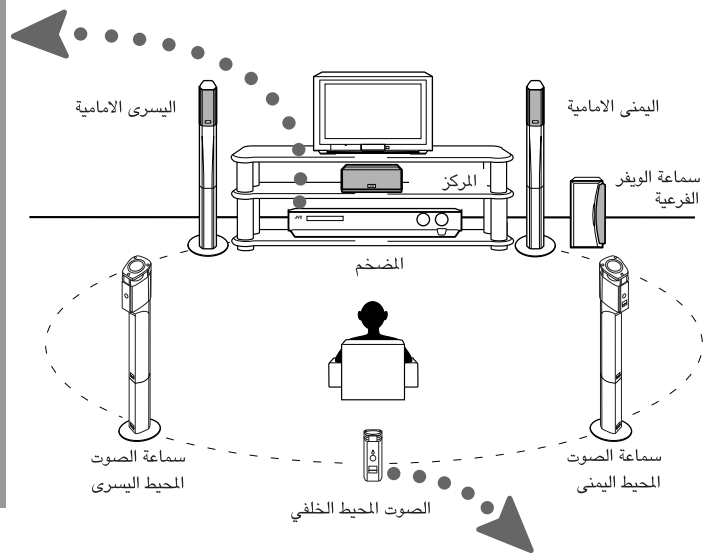

طريقة التوصيل النموذجية مع المضخم

- اوصل السماعات مع اطراف توصيل السماعات الموجودة على المضخم بواسطة اسلاك السماعات مع الرجوع الى المخطط في الاسفل.
- تأكد من توافق الاقطاب \oplus و \ominus عند توصيل اسلاك السماعات.
 - المخطط الموجود في الاسفل هو مثال للتوصيل النموذجي.

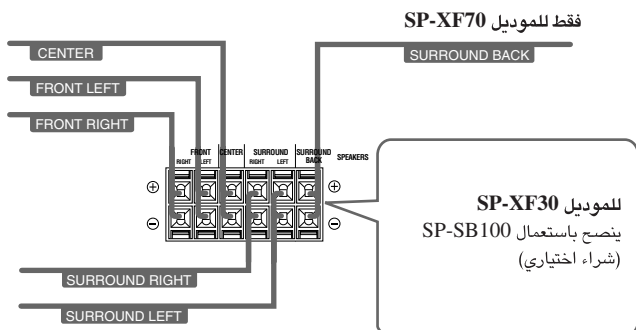

توصيل سماعة الصوت المحيط الخلفي - فقط للموديل SP-XF70

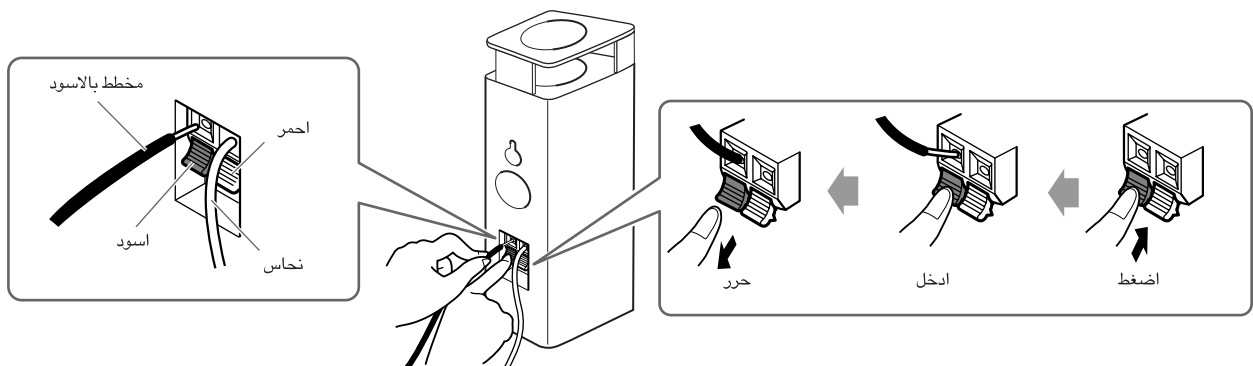

تحذيرات ، تنبيهات واشياء اخرى

تحذيرات مهمة للتركيب

- لا تركيب السماعات في اماكن غير مستوية او في الامكان المعرضة للاهتزاز؛ بخلاف ذلك، يمكن ان تسقط السماعات، وتسبب ضرر او جروح.
- السماعات معزولة مغناطيسيا وذلك لتجنب تدهور الوان التلفزيون اذا تم تركيب السماعات بصورة صحيحة.
- عند وضع السماعات بقرب التلفزيون، افضل مفتاح الطاقة الكهربائية الرئيسي للتلفزيون او انزع سلك الطاقة الكهربائية قبل تركيب السماعات.
- بعد ذلك انتظر ٣٠ دقيقة على الاقل قبل توصيل مفتاح الطاقة الكهربائية للتلفزيون مرة ثانية. اذا بقي التشويش، ابعد السماعات عن التلفزيون بقدر الامكان.

تحذيرات مهمة للاستعمال اليومي

- لا ترفع الاصوات على مستوى عال جدا لانه يمكن ان تتشوه؛ بخلاف ذلك، يمكن ان تتضرر السماعات بسبب تجمع الحرارة الداخلية.
- عند نقل السماعات، لا تسحب اسلاك السماعات؛ بخلاف ذلك، يمكن ان تسقط السماعات، وتسبب ضرر او جروح.
- عند حمل السماعات، دائما امسك السماعات من القسم السفلي للسماعات.

التأكد من المركبات المزودة

تأكد من المركبات التالية المزودة.
بيّن الرقم الموجود داخل الاقواس عدد القطع المزودة.

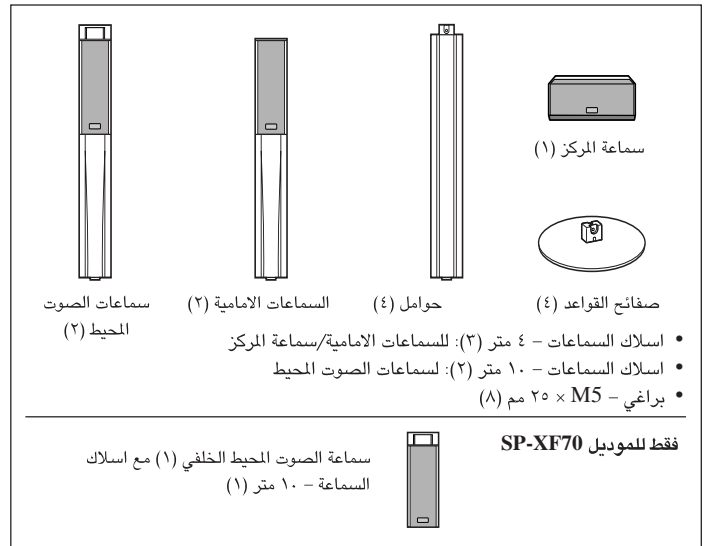

في حالة وجود نقص في البنود المذكورة في الاعلى، اتصل بعميلك فورا.

تجميع السماعات الامامية و سماعات الصوت المحيط

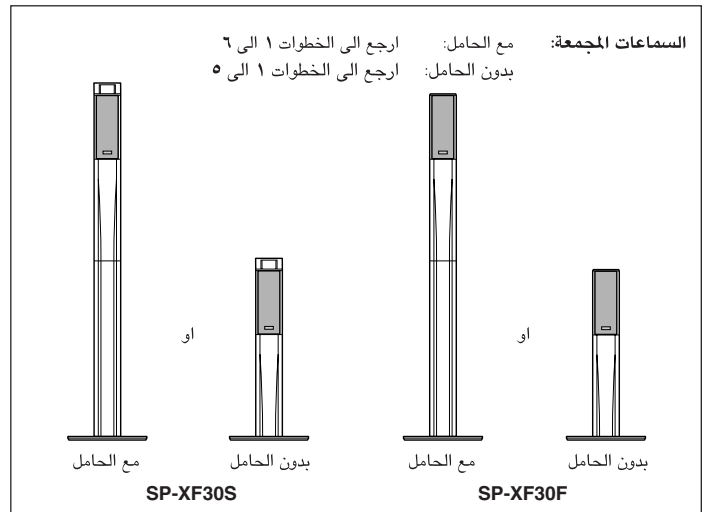

قبل التجميع

- حضّر مفك براغي فيليبس (غير مزود).
- تأكد من عدم اسقاط اي جزء من المركبات اثناء التجميع؛ بخلاف ذلك، يمكن ان يحصل ضرر لارضية او حصول جروح.
- يحتوي كل سلك على بطاقة اسم مثبتة على احد اطراف السلك. اوصل طرف السلك الذي لا يحتوي على بطاقة اسم مع طرف توصيل السماعة.

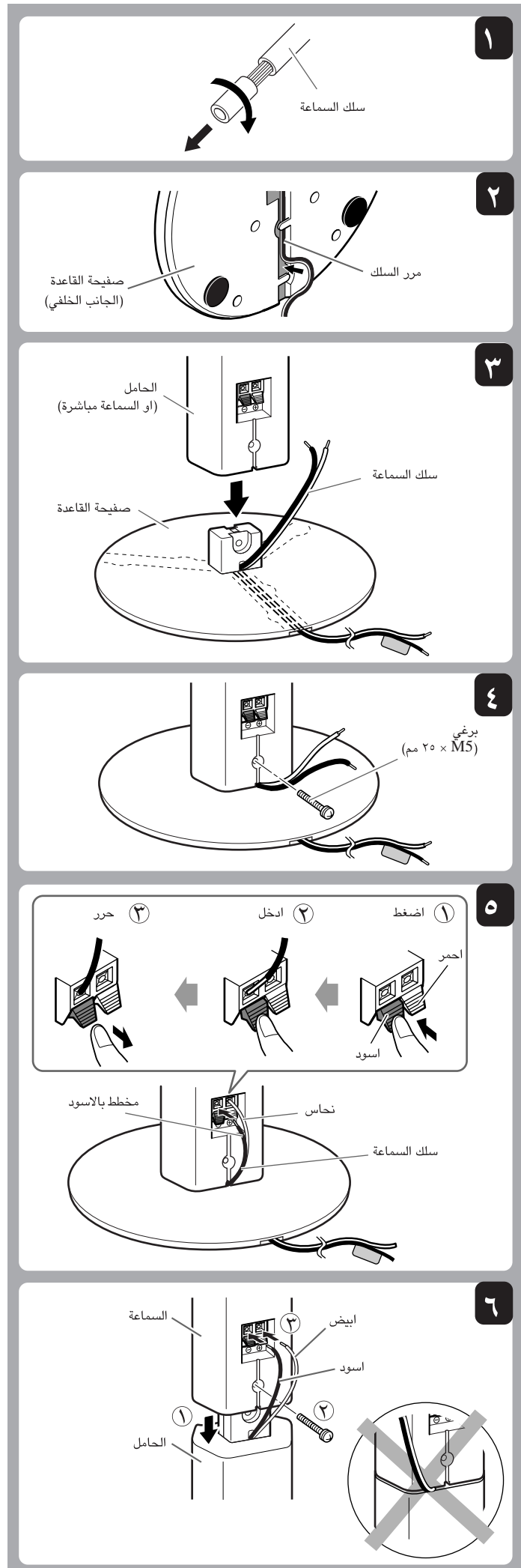

اتصال سیستم بلندگو به آمپلی فایر

قبل از اتصال —

- قبل از متصل کردن سیستم بلندگو حتماً آمپلی فایر را خاموش کنید، درغیراینصورت، بلندگوها ممکن است آسیب ببینند.
- امپدانس هر بلندگو ۶ اهم می باشد. قبل از متصل کردن آنها به آمپلی فایر، محدوده امپدانس بلندگویی آمپلی فایر خود را چک کنید. اگر امپدانس این بلندگو خارج از محدوده امپدانس بلندگویی مشخص شده روی آمپلی فایر باشد، این سیستم را نمی توانید به آمپلی فایر متصل کنید.
- حداکثر ظرفیت نگهداری نیرو برای بلندگوها ۱۰۰ وات است. ورودی بیش از حد باعث ایجاد پارازیت و خرابی های احتمالی می شود.

- برای جلوگیری از پارازیت های ناخواسته حتماً قبل از عملکردهای زیر میزان صدا را کم کنید:
 - روشن یا خاموش کردن سایر اجزاء
 - کار با آمپلی فایر
 - موج یابی ایستگاههای FM
 - جلو بردن سریع نوار
 - تولید مکرر صداهای با فرکانس بالا یا صداهای الکترونیکی دارای زیر و بم.
- هنگام استفاده از یک میکروفن، آنرا به طرف بلندگوها نگهید یا از آن در نزدیکی بلندگوها استفاده نکنید، درغیراینصورت، صدای غیر عادی ایجاد شده ممکن است باعث خرابی بلندگوها شود.
- قبل از تعویض کارت ریح، همیشه باید کلید صفحه چرخان را خاموش کنید، درغیراینصورت، پارازیت های ممکن است به بلندگوها آسیب برسانند.

اتصال به بلندگوی مرکزی

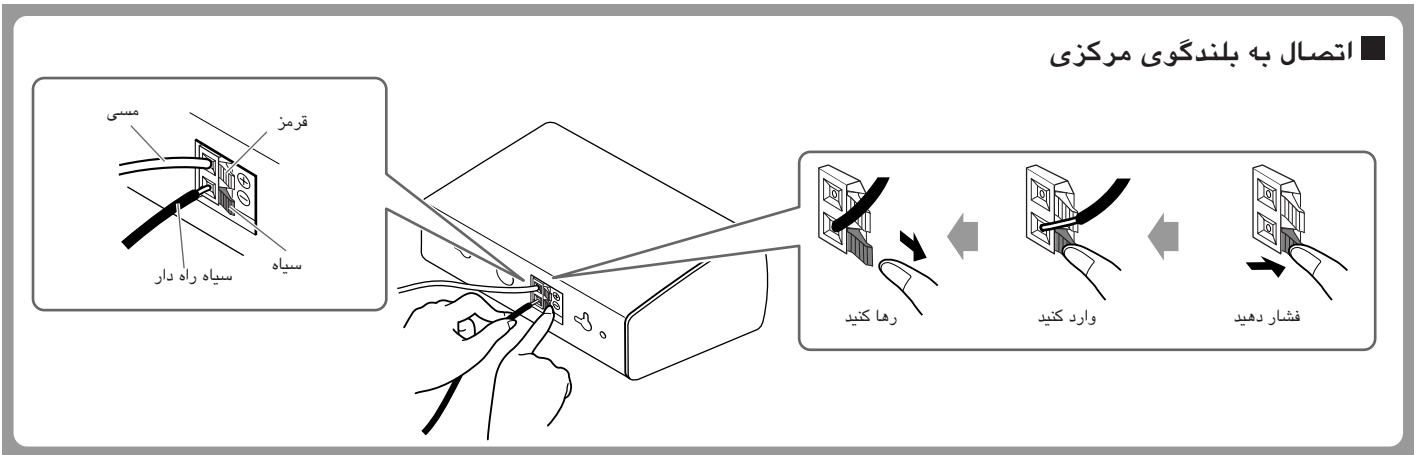

نحوه استقرار بلندگوها

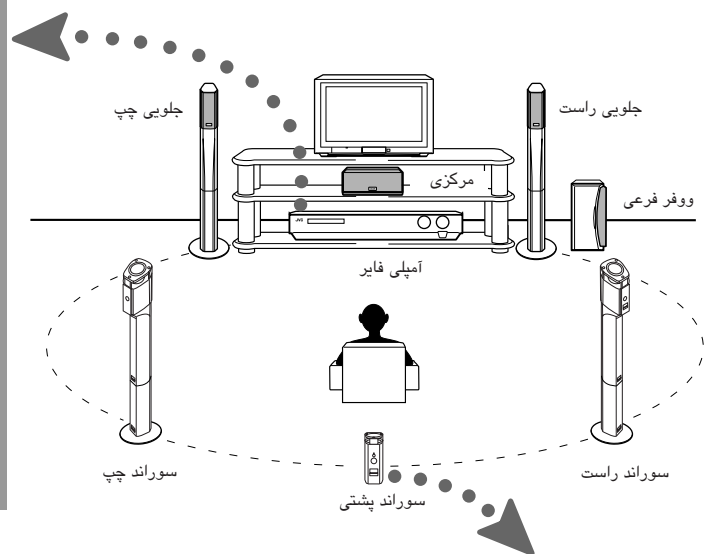
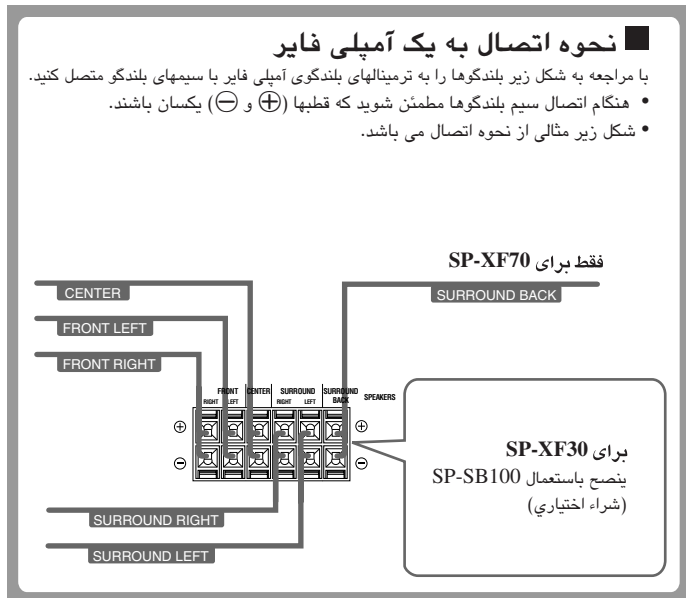

اتصال بلندگوهای سوراند پشتی- فقط برای SP-XF70

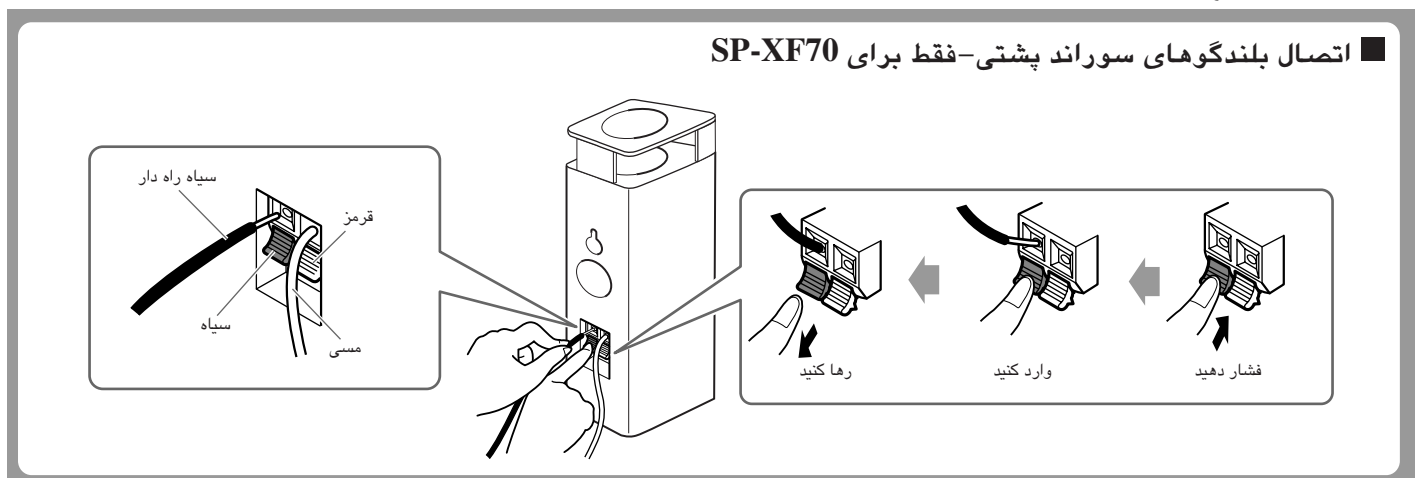

خطرات، احتیاط‌ها و غیره

احتیاط‌های لازم برای نصب

- بلندگوها را روی سطوح ناهموار یا مکانهای لرزان قرار ندهید، در غیر اینصورت، ممکن است بیافتند، موجب آسیب یا جراحات شوند.
- بلندگوها دارای حفاظ مغناطیسی هستند و اگر بطور مناسب نصب شوند از خرابی رنگ تلویزیون جلوگیری می‌کنند.
- هنگامیکه بلندگوها را در نزدیکی دستگاه تلویزیون نصب می‌کنید، قبل از قرار دادن بلندگوها حتماً کلید اصلی تلویزیون را خاموش کنید یا آنرا از برق بکشید.
- سپس حداقل ۳۰ دقیقه قبل از روشن کردن مجدد تلویزیون با کلید اصلی صبر کنید. اگر هنوز ایجاد مزاحمت می‌شود، بلندگوها را در فاصله ای دورتر از تلویزیون قرار دهید.

احتیاط‌های لازم برای استفاده‌های روزانه

- صدای بلندگوها را خیلی زیاد نکنید چراکه ممکن است آنها آسیب ببینند، در غیر اینصورت، ممکن است بخاطر گرمای تولید شده بلندگوها خراب شوند.
- هنگام حرکت دادن بلندگوها، سیم بلندگوها را نکشید، در غیر اینصورت، ممکن است بیافتند، موجب آسیب یا جراحات شوند.
- هنگام حمل بلندگو، همیشه آنرا از قسمت سبکتر بگیرید.

بازبینی اجزاء

چک کنید که اجزاء زیر موجود باشند.
عدد داخل پرانتز نشان دهنده تعداد اجزاء موجود می‌باشد.

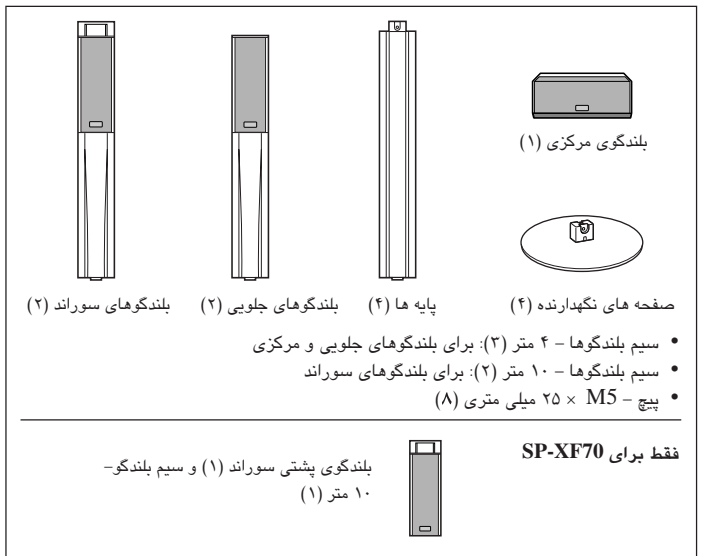

اگر هر کدام از اجزاء بالا موجود نمی باشد، فوراً با فروشگاه‌ای که از آن خرید کرده اید تماس بگیرید.

نصب بلندگوهای جلویی و سوراند

بلندگوهای نصب شده: با پایه: به مراحل ۱ تا ۶ مراجعه کنید
بدون پایه: به مراحل ۱ تا ۵ مراجعه کنید



قبل از نصب -

- از یک پیچ گوشه‌ای فلیپس استفاده کنید (ضمیمه نیست).
- دقت کنید که هیچکدام از اجزاء هنگام نصب نیافتند، در غیر اینصورت، موجب خرابی سطح زمین یا جراحات می‌شوند.
- نام هر کدام از سیمهای بلندگو روی برچسبی در انتهای سیم متصل شده است. انتهای دیگر سیم که دارای برچسب نیست را به ترمینال بلندگو متصل کنید.

۱

سیم بلندگو

۲

محل عبور سیم
صفحه نگهدارنده (طرف زیرین)

۳

پایه (یا مستقیماً به بلندگو)
سیم بلندگو
صفحه نگهدارنده

۴

پیچ (۲۵ × M5 میلی متری)

۵

فشار دهید (۱)
وارد کنید (۲)
رها کنید (۳)
قرمز
سیاه
سیم بلندگو
مسس
سیاه راه دار

۶

بلندگو
سفید
سیاه
پایه

Specification

English

SP-XF30F (Front speakers)

Type: 2-way 3-speaker Bass reflex type (Magnetically-shielded type)
Speaker unit: 5.5 cm cone (× 2), 3.0 cm dome
Frequency range: 95 Hz to 40 000 Hz
Input impedance: 6 Ω
Power handling Capacity: 100 W
Sound pressure level: 80 dB/W•m
Dimensions: 250 mm (W) × 1 103 mm (H) × 250 mm (D)
Mass: 3.67 kg each

SP-XF30S (Surround speakers)

Type: 2-way 3-speaker Bass reflex type (Magnetically-shielded type)
Speaker unit: 5.5 cm cone (× 2), 3.0 cm dome
Frequency range: 90 Hz to 40 000 Hz
Input impedance: 6 Ω
Power handling Capacity: 100 W
Sound pressure level: 77 dB/W•m
Dimensions: 250 mm (W) × 1 103 mm (H) × 250 mm (D)
Mass: 3.83 kg each

SP-XF70C / SP-XF30C (Center speaker)

Type: 2-way 3-speaker Bass reflex type (Magnetically-shielded type)
Speaker unit: 5.5 cm cone (× 2), 3.0 cm dome
Frequency range: 90 Hz to 40 000 Hz
Input impedance: 6 Ω
Power handling Capacity: 100 W
Sound pressure level: 81 dB/W•m
Dimensions: 209 mm (W) × 85 mm (H) × 92 mm (D)
Mass: 0.87 kg

SP-XF70S (Surround back speaker)

Type: 2-way 3-speaker Bass reflex type (Magnetically-shielded type)
Speaker unit: 5.5 cm cone (× 2), 3.0 cm dome
Frequency range: 90 Hz to 40 000 Hz
Input impedance: 6 Ω
Power handling Capacity: 100 W
Sound pressure level: 78 dB/W•m
Dimensions: 84 mm (W) × 211 mm (H) × 120 mm (D)
Mass: 0.96 kg

Technische Daten

Deutsch

SP-XF30F (Vordere Lautsprecher)

Typ: 2-Wege, 3-Lautsprecher Bassreflex Typ (Magnetisch abgeschirmter Typ)
Lautsprechereinheit: 5,5 cm Konus (x 2), 3,0 cm Kalotte
Frequenzgang: 95 Hz bis 40 000 Hz
Eingangsimpedanz: 6 Ω
Belastbarkeit: 100 W
Schalldruckpegel: 80 dB/W•m
Abmessungen: 250 mm × 1 103 mm × 250 mm (B/H/T)
Gewicht: je 3,67 kg

SP-XF30S (Surroundlautsprecher)

Typ: 2-Wege, 3-Lautsprecher Bassreflex Typ (Magnetisch abgeschirmter Typ)
Lautsprechereinheit: 5,5 cm Konus (x 2), 3,0 cm Kalotte
Frequenzgang: 90 Hz bis 40 000 Hz
Eingangsimpedanz: 6 Ω
Belastbarkeit: 100 W
Schalldruckpegel: 77 dB/W•m
Abmessungen: 250 mm × 1 103 mm × 250 mm (B/H/T)
Gewicht: je 3,83 kg

SP-XF70C / SP-XF30C (Centerlautsprecher)

Typ: 2-Wege, 3-Lautsprecher Bassreflex Typ (Magnetisch abgeschirmter Typ)
Lautsprechereinheit: 5,5 cm Konus (x 2), 3,0 cm Kalotte
Frequenzgang: 90 Hz bis 40 000 Hz
Eingangsimpedanz: 6 Ω
Belastbarkeit: 100 W
Schalldruckpegel: 81 dB/W•m
Abmessungen: 209 mm × 85 mm × 92 mm (B/H/T)
Gewicht: 0,87 kg

SP-XF70S (Hinterer Surroundlautsprecher)

Typ: 2-Wege, 3-Lautsprecher Bassreflex Typ (Magnetisch abgeschirmter Typ)
Lautsprechereinheit: 5,5 cm Konus (x 2), 3,0 cm Kalotte
Frequenzgang: 90 Hz bis 40 000 Hz
Eingangsimpedanz: 6 Ω
Belastbarkeit: 100 W
Schalldruckpegel: 78 dB/W•m
Abmessungen: 84 mm × 211 mm × 120 mm (B/H/T)
Gewicht: 0,96 kg

Spécifications

Français

SP-XF30F (Enceintes avant)

Type: Enceinte acoustique à évent accordé à 2 voies et 3 haut-parleurs (type à blindage magnétique)
Haut-parleurs: 2 cônes de 5,5 cm, 1 dôme de 3,0 cm
Plage de fréquences: 95 Hz à 40 000 Hz
Impédance d'entrée: 6 Ω
Capacité de puissance soutenue: 100 W
Niveau de pression acoustique: 80 dB/W•m
Dimensions: 250 mm (L) × 1 103 mm (H) × 250 mm (P)
Masse: 3,67 kg par enceinte

SP-XF30S (Enceintes surround)

Type: Enceinte acoustique à évent accordé à 2 voies et 3 haut-parleurs (type à blindage magnétique)
Haut-parleurs: 2 cônes de 5,5 cm, 1 dôme de 3,0 cm
Plage de fréquences: 90 Hz à 40 000 Hz
Impédance d'entrée: 6 Ω
Capacité de puissance soutenue: 100 W
Niveau de pression acoustique: 77 dB/W•m
Dimensions: 250 mm (L) × 1 103 mm (H) × 250 mm (P)
Masse: 3,83 kg par enceinte

SP-XF70C / SP-XF30C (Enceinte centrale)

Type: Enceinte acoustique à évent accordé à 2 voies et 3 haut-parleurs (type à blindage magnétique)
Haut-parleurs: 2 cônes de 5,5 cm, 1 dôme de 3,0 cm
Plage de fréquences: 90 Hz à 40 000 Hz
Impédance d'entrée: 6 Ω
Capacité de puissance soutenue: 100 W
Niveau de pression acoustique: 81 dB/W•m
Dimensions: 209 mm (L) × 85 mm (H) × 92 mm (P)
Masse: 0,87 kg

SP-XF70S (Enceinte Surround arrière)

Type: Enceinte acoustique à évent accordé à 2 voies et 3 haut-parleurs (type à blindage magnétique)
Haut-parleurs: 2 cônes de 5,5 cm, 1 dôme de 3,0 cm
Plage de fréquences: 90 Hz à 40 000 Hz
Impédance d'entrée: 6 Ω
Capacité de puissance soutenue: 100 W
Niveau de pression acoustique: 78 dB/W•m
Dimensions: 84 mm (L) × 211 mm (H) × 120 mm (P)
Masse: 0,96 kg

Technische gegevens

Nederlands

SP-XF30F (Voorluidsprekers)

Type: 2-weg 3-luidsprekers bass-reflex type (magnetisch afgeschermd)
Luidsprekers: 5,5 cm hoornvormig (x 2), 3,0 cm koepelvormig
Frequentiebereik: 95 Hz – 40 000 Hz
Ingangsimpedantie: 6 Ω
Vermogen: 100 W
Geluidsdrumniveau: 80 dB/W•m
Afmetingen: 250 mm (B) × 1 103 mm (H) × 250 mm (D)
Gewicht: 3,67 kg per stuk

SP-XF30S (Surroundluidsprekers)

Type: 2-weg 3-luidsprekers bass-reflex type (magnetisch afgeschermd)
Luidsprekers: 5,5 cm hoornvormig (x 2), 3,0 cm koepelvormig
Frequentiebereik: 90 Hz – 40 000 Hz
Ingangsimpedantie: 6 Ω
Vermogen: 100 W
Geluidsdrumniveau: 77 dB/W•m
Afmetingen: 250 mm (B) × 1 103 mm (H) × 250 mm (D)
Gewicht: 3,83 kg per stuk

SP-XF70C / SP-XF30C (Middenluidspreker)

Type: 2-weg 3-luidsprekers bass-reflex type (magnetisch afgeschermd)
Luidsprekers: 5,5 cm hoornvormig (x 2), 3,0 cm koepelvormig
Frequentiebereik: 90 Hz – 40 000 Hz
Ingangsimpedantie: 6 Ω
Vermogen: 100 W
Geluidsdrumniveau: 81 dB/W•m
Afmetingen: 209 mm (B) × 85 mm (H) × 92 mm (D)
Gewicht: 0,87 kg

SP-XF70S (Surroundachterluidspreker)

Type: 2-weg 3-luidsprekers bass-reflex type (magnetisch afgeschermd)
Luidsprekers: 5,5 cm hoornvormig (x 2), 3,0 cm koepelvormig
Frequentiebereik: 90 Hz – 40 000 Hz
Ingangsimpedantie: 6 Ω
Vermogen: 100 W
Geluidsdrumniveau: 78 dB/W•m
Afmetingen: 84 mm (B) × 211 mm (H) × 120 mm (D)
Gewicht: 0,96 kg

Especificaciones

Español

SP-XF30F (Altavoces delanteros)

Tipo: Tipo bass-reflex (reflector de graves) de 2 vías 3 altavoces (tipo blindado magnéticamente)
Unidad de altavoz: Cono de 5,5 cm (x 2), domo de 3,0 cm
Gama de frecuencias: 95 Hz – 40 000 Hz
Impedancia de entrada: 6 Ω
Capacidad de potencia: 100 W
Nivel de presión acústica: 80 dB/W•m
Dimensiones: 250 mm (An) × 1 103 mm (Al) × 250 mm (Pr)
Peso: 3,67 kg c/u

SP-XF30S (Altavoces surround)

Tipo: Tipo bass-reflex (reflector de graves) de 2 vías 3 altavoces (tipo blindado magnéticamente)
Unidad de altavoz: Cono de 5,5 cm (x 2), domo de 3,0 cm
Gama de frecuencias: 90 Hz – 40 000 Hz
Impedancia de entrada: 6 Ω
Capacidad de potencia: 100 W
Nivel de presión acústica: 77 dB/W•m
Dimensiones: 250 mm (An) × 1 103 mm (Al) × 250 mm (Pr)
Peso: 3,83 kg c/u

SP-XF70C / SP-XF30C (Altavoz central)

Tipo: Tipo bass-reflex (reflector de graves) de 2 vías 3 altavoces (tipo blindado magnéticamente)
Unidad de altavoz: Cono de 5,5 cm (x 2), domo de 3,0 cm
Gama de frecuencias: 90 Hz – 40 000 Hz
Impedancia de entrada: 6 Ω
Capacidad de potencia: 100 W
Nivel de presión acústica: 81 dB/W•m
Dimensiones: 209 mm (An) × 85 mm (Al) × 92 mm (Pr)
Peso: 0,87 kg

SP-XF70S (Altavoz surround trasero)

Tipo: Tipo bass-reflex (reflector de graves) de 2 vías 3 altavoces (tipo blindado magnéticamente)
Unidad de altavoz: Cono de 5,5 cm (x 2), domo de 3,0 cm
Gama de frecuencias: 90 Hz – 40 000 Hz
Impedancia de entrada: 6 Ω
Capacidad de potencia: 100 W
Nivel de presión acústica: 78 dB/W•m
Dimensiones: 84 mm (An) × 211 mm (Al) × 120 mm (Pr)
Peso: 0,96 kg

Specifikation

Svenska

SP-XF30F (fronthögtalare)

Typ: 2-vägs 3 högtalare basreflex typ (magnetiskt skärmdade)
Högtalarenhet: 5,5 cm kon (x 2), 3,0 cm kupol
Frekvensområde: 95 Hz – 40 000 Hz
Ingångsimpedans: 6 Ω
Effektkapacitet: 100 W
Ljudtrycksnivå: 80 dB/W•m
Mått: 250 mm (B) × 1 103 mm (H) × 250 mm (D)
Vikt: 3,67 kg st

SP-XF30S (surroundhögtalare)

Typ: 2-vägs 3 högtalare basreflex typ (magnetiskt skärmdade)
Högtalarenhet: 5,5 cm kon (x 2), 3,0 cm kupol
Frekvensområde: 90 Hz – 40 000 Hz
Ingångsimpedans: 6 Ω
Effektkapacitet: 100 W
Ljudtrycksnivå: 77 dB/W•m
Mått: 250 mm (B) × 1 103 mm (H) × 250 mm (D)
Vikt: 3,83 kg st

SP-XF70C / SP-XF30C (mitthögtalare)

Typ: 2-vägs 3 högtalare basreflex typ (magnetiskt skärmdade)
Högtalarenhet: 5,5 cm kon (x 2), 3,0 cm kupol
Frekvensområde: 90 Hz – 40 000 Hz
Ingångsimpedans: 6 Ω
Effektkapacitet: 100 W
Ljudtrycksnivå: 81 dB/W•m
Mått: 209 mm (B) × 85 mm (H) × 92 mm (D)
Vikt: 0,87 kg

SP-XF70S (surround bakhögtalare)

Typ: 2-vägs 3 högtalare basreflex typ (magnetiskt skärmdade)
Högtalarenhet: 5,5 cm kon (x 2), 3,0 cm kupol
Frekvensområde: 90 Hz – 40 000 Hz
Ingångsimpedans: 6 Ω
Effektkapacitet: 100 W
Ljudtrycksnivå: 78 dB/W•m
Mått: 84 mm (B) × 211 mm (H) × 120 mm (D)
Vikt: 0,96 kg

Specifiche

Italiano

SP-XF30F (Diffusori anteriori)

Tipo: 3 diffusori di tipo Bass-reflex a 2 vie (schermati magneticamente)
Unità diffusore: 2 coni da 5,5 cm, cuffia da 3,0 cm
Intervallo di frequenza: da 95 Hz a 40 000 Hz
Impedenza d'ingresso: 6 Ω
Capacità di gestione di energia: 100 W
Livello di pressione acustica: 80 dB/W•m
Dimensioni: 250 mm (L) × 1 103 mm (A) × 250 mm (P)
Peso: 3,67 kg ciascuno

SP-XF30S (Diffusori surround)

Tipo: 3 diffusori di tipo Bass-reflex a 2 vie (schermati magneticamente)
Unità diffusore: 2 coni da 5,5 cm, cuffia da 3,0 cm
Intervallo di frequenza: da 90 Hz a 40 000 Hz
Impedenza d'ingresso: 6 Ω
Capacità di gestione di energia: 100 W
Livello di pressione acustica: 77 dB/W•m
Dimensioni: 250 mm (L) × 1 103 mm (A) × 250 mm (P)
Peso: 3,83 kg ciascuno

SP-XF70C / SP-XF30C (Diffusore centrale)

Tipo: 3 diffusori di tipo Bass-reflex a 2 vie (schermati magneticamente)
Unità diffusore: 2 coni da 5,5 cm, cuffia da 3,0 cm
Intervallo di frequenza: da 90 Hz a 40 000 Hz
Impedenza d'ingresso: 6 Ω
Capacità di gestione di energia: 100 W
Livello di pressione acustica: 81 dB/W•m
Dimensioni: 209 mm (L) × 85 mm (A) × 92 mm (P)
Peso: 0,87 kg

SP-XF70S (Diffusore surround posteriore)

Tipo: 3 diffusori di tipo Bass-reflex a 2 vie (schermati magneticamente)
Unità diffusore: 2 coni da 5,5 cm, cuffia da 3,0 cm
Intervallo di frequenza: da 90 Hz a 40 000 Hz
Impedenza d'ingresso: 6 Ω
Capacità di gestione di energia: 100 W
Livello di pressione acustica: 78 dB/W•m
Dimensioni: 84 mm (L) × 211 mm (A) × 120 mm (P)
Peso: 0,96 kg

Tekniset tiedot

Suomi

SP-XF30F (Etukaiuttimet)

Tyyppi: 2-tiekaiutin, 3 elementtiä Bassorefleksirakenne (Magneettisuojattu)
Kaiutinyksikkö: 5,5 cm kartio (x 2), 3,0 kupoli
Taajuusalue: 95 Hz – 40 000 Hz
Tuloimpedanssi: 6 Ω
Tehonsieto: 100 W
Äänenpainetaso: 80 dB/W•m
Mitat: 250 mm (L) × 1 103 mm (K) × 250 mm (S)
Paino: 3,67 kg / kpl

SP-XF30S (Surround-kaiuttimet)

Tyyppi: 2-tiekaiutin, 3 elementtiä Bassorefleksityyppi (Magneettisuojattu)
Kaiutinyksikkö: 5,5 cm kartio (x 2), 3,0 kupoli
Taajuusalue: 90 Hz – 40 000 Hz
Tuloimpedanssi: 6 Ω
Tehonsieto: 100 W
Äänenpainetaso: 77 dB/W•m
Mitat: 250 mm (L) × 1 103 mm (K) × 250 mm (S)
Paino: 3,83 kg / kpl

SP-XF70C / SP-XF30C (Keskikaiutin)

Tyyppi: 2-tiekaiutin, 3 elementtiä Bassorefleksityyppi (Magneettisuojattu)
Kaiutinyksikkö: 5,5 cm kartio (x 2), 3,0 kupoli
Taajuusalue: 90 Hz – 40 000 Hz
Tuloimpedanssi: 6 Ω
Tehonsieto: 100 W
Äänenpainetaso: 81 dB/W•m
Mitat: 209 mm (L) × 85 mm (K) × 92 mm (S)
Paino: 0,87 kg

SP-XF70S (Keskimmäinen takakaiutin, surround)

Tyyppi: 2-tiekaiutin, 3 elementtiä Bassorefleksityyppi (Magneettisuojattu)
Kaiutinyksikkö: 5,5 cm kartio (x 2), 3,0 kupoli
Taajuusalue: 90 Hz – 40 000 Hz
Tuloimpedanssi: 6 Ω
Tehonsieto: 100 W
Äänenpainetaso: 78 dB/W•m
Mitat: 84 mm (L) × 211 mm (K) × 120 mm (S)
Paino: 0,96 kg

Specifikation

SP-XF30F (Fronthøjttalere)

Type: 2-vejs 3-højttaler basreflekstype (Magnetisk afskærmet type)
Højttalerehed: 5,5 cm kegle (x 2); 3,0 cm kuppel
Frekvensområde: 95 Hz til 40 000 Hz
Indgangsimpedans: 6 Ω
Strømhånderingskapacitet: 100 W
Lydtryksniveau: 80 dB/W•m
Dimensioner: 250 mm (B) × 1 103 mm (H) × 250 mm (D)
Vægt: 3,67 kg hver

SP-XF30S (Surroundhøjttalere)

Type: 2-vejs 3-højttaler basreflekstype (Magnetisk afskærmet type)
Højttalerehed: 5,5 cm kegle (x 2); 3,0 cm kuppel
Frekvensområde: 90 Hz til 40 000 Hz
Indgangsimpedans: 6 Ω
Strømhånderingskapacitet: 100 W
Lydtryksniveau: 77 dB/W•m
Dimensioner: 250 mm (B) × 1 103 mm (H) × 250 mm (D)
Vægt: 3,83 kg hver

SP-XF70C / SP-XF30C (Centerhøjttaler)

Type: 2-vejs 3-højttaler basreflekstype (Magnetisk afskærmet type)
Højttalerehed: 5,5 cm kegle (x 2); 3,0 cm kuppel
Frekvensområde: 90 Hz til 40 000 Hz
Indgangsimpedans: 6 Ω
Strømhånderingskapacitet: 100 W
Lydtryksniveau: 81 dB/W•m
Dimensioner: 209 mm (B) × 85 mm (H) × 92 mm (D)
Vægt: 0,87 kg

SP-XF70S (Surround baghøjttaler)

Type: 2-vejs 3-højttaler basreflekstype (Magnetisk afskærmet type)
Højttalerehed: 5,5 cm kegle (x 2); 3,0 cm kuppel
Frekvensområde: 90 Hz til 40 000 Hz
Indgangsimpedans: 6 Ω
Strømhånderingskapacitet: 100 W
Lydtryksniveau: 78 dB/W•m
Dimensioner: 84 mm (B) × 211 mm (H) × 120 mm (D)
Vægt: 0,96 kg

Dansk

Dane techniczne

SP-XF30F (Głośniki przednie)

Typ: 2-drożny zestaw 3-głośnikowy typu bass reflex (ekranowany magnetycznie)
Membrana: 5,5 cm stożkowa (x 2), 3,0 cm kopułkowa
Zakres częstotliwości: 95 Hz – 40 000 Hz
Impedancja wejściowa: 6 Ω
Moc maksymalna: 100 W
Ciśnienie akustyczne: 80 dB/W•m
Wymiary: 250 mm (Sz.) × 1 103 mm (Wys.) × 250 mm (Gł.)
Ciężar: 3,67 kg (jeden głośnik)

SP-XF30S (Głośniki efektowe)

Typ: 2-drożny zestaw 3-głośnikowy typu bass reflex (ekranowany magnetycznie)
Membrana: 5,5 cm stożkowa (x 2), 3,0 cm kopułkowa
Zakres częstotliwości: 90 Hz – 40 000 Hz
Impedancja wejściowa: 6 Ω
Moc maksymalna: 100 W
Ciśnienie akustyczne: 77 dB/W•m
Wymiary: 250 mm (Sz.) × 1 103 mm (Wys.) × 250 mm (Gł.)
Ciężar: 3,83 kg (jeden głośnik)

SP-XF70C / SP-XF30C (Centralny)

Typ: 2-drożny zestaw 3-głośnikowy typu bass reflex (ekranowany magnetycznie)
Membrana: 5,5 cm stożkowa (x 2), 3,0 cm kopułkowa
Zakres częstotliwości: 90 Hz – 40 000 Hz
Impedancja wejściowa: 6 Ω
Moc maksymalna: 100 W
Ciśnienie akustyczne: 81 dB/W•m
Wymiary: 209 mm (Sz.) × 85 mm (Wys.) × 92 mm (Gł.)
Ciężar: 0,87 kg

SP-XF70S (Głośnik efektowy tylny)

Typ: 2-drożny zestaw 3-głośnikowy typu bass reflex (ekranowany magnetycznie)
Membrana: 5,5 cm stożkowa (x 2), 3,0 cm kopułkowa
Zakres częstotliwości: 90 Hz – 40 000 Hz
Impedancja wejściowa: 6 Ω
Moc maksymalna: 100 W
Ciśnienie akustyczne: 78 dB/W•m
Wymiary: 84 mm (Sz.) × 211 mm (Wys.) × 120 mm (Gł.)
Ciężar: 0,96 kg

Polski

Műszaki adatok

SP-XF30F (elülső hangszórók)

Típus: 2-utas 3-hangszórós (mély) reflex (mágneses árnyékolással)
Hangsugárzó: 5,5 cm kónusz (x 2), 3,0 cm dome
Frekvencia-átvitel: 95 Hz – 40 000 Hz
Bemeneti impedancia: 6 Ω
Teljesítmény: 100 W
Hangnyomásszint: 80 dB/W•m
Méret: 250 mm (sz) × 1 103 mm (ma) × 250 mm (mé)
Súly: 3,67 kg/darab

SP-XF30S (surround hangszórók)

Típus: 2-utas 3-hangszórós (mély) reflex (mágneses árnyékolással)
Hangsugárzó: 5,5 cm kónusz (x 2), 3,0 cm dome
Frekvencia-átvitel: 90 Hz – 40 000 Hz
Bemeneti impedancia: 6 Ω
Teljesítmény: 100 W
Hangnyomásszint: 77 dB/W•m
Méret: 250 mm (sz) × 1 103 mm (ma) × 250 mm (mé)
Súly: 3,83 kg/darab

SP-XF70C / SP-XF30C (középső hangszóró)

Típus: 2-utas 3-hangszórós (mély) reflex (mágnesesen árnyékolt)
Hangsugárzó: 5,5 cm kónusz (x 2), 3,0 cm dome
Frekvencia-átvitel: 90 Hz – 40 000 Hz
Bemeneti impedancia: 6 Ω
Teljesítmény: 100 W
Hangnyomásszint: 81 dB/W•m
Méret: 209 mm (sz) × 85 mm (ma) × 92 mm (mé)
Súly: 0,87 kg

SP-XF70S (surround (térhatás) hátsó hangszóró)

Típus: 2-utas 3-hangszórós (mély) reflex (mágnesesen árnyékolt)
Hangsugárzó: 5,5 cm kónusz (x 2), 3,0 cm dome
Frekvencia-átvitel: 90 Hz – 40 000 Hz
Bemeneti impedancia: 6 Ω
Teljesítmény: 100 W
Hangnyomásszint: 78 dB/W•m
Méret: 84 mm (sz) × 211 mm (ma) × 120 mm (mé)
Súly: 0,96 kg

Magyar

Technické údaje

SP-XF30F (přední reproduktory)

Typ: 2cestný 3reproduktorový basreflex (magneticky stíněný)
Reproduktor: kužel 5,5 cm (x 2), 3,0 cm ozvučnice
Kmitočtový rozsah: 95 Hz až 40 000 Hz
Vstupní impedance: 6 Ω
Zatížitelnost: 100 W
Hladina akustického tlaku: 80 dB/W•m
Rozměry: 250 mm (š) × 1 103 mm (v) × 250 mm (h)
Hmotnost: 3,67 kg/kus

SP-XF30S (zadní reproduktory)

Typ: 2cestný 3reproduktorový basreflex (magneticky stíněný)
Reproduktor: kužel 5,5 cm (x 2), 3,0 cm ozvučnice
Kmitočtový rozsah: 90 Hz až 40 000 Hz
Vstupní impedance: 6 Ω
Zatížitelnost: 100 W
Hladina akustického tlaku: 77 dB/W•m
Rozměry: 250 mm (š) × 1 103 mm (v) × 250 mm (h)
Hmotnost: 3,83 kg/kus

SP-XF70C / SP-XF30C (středový reproduktor)

Typ: 2cestný 3reproduktorový basreflex (magneticky stíněný)
Reproduktor: kužel 5,5 cm (x 2), 3,0 cm ozvučnice
Kmitočtový rozsah: 90 Hz až 40 000 Hz
Vstupní impedance: 6 Ω
Zatížitelnost: 100 W
Hladina akustického tlaku: 81 dB/W•m
Rozměry: 209 mm (š) × 85 mm (v) × 92 mm (h)
Hmotnost: 0,87 kg

SP-XF70S (zadní prostorový reproduktor)

Typ: 2cestný 3reproduktorový basreflex (magneticky stíněný)
Reproduktor: kužel 5,5 cm (x 2), 3,0 cm ozvučnice
Kmitočtový rozsah: 90 Hz až 40 000 Hz
Vstupní impedance: 6 Ω
Zatížitelnost: 100 W
Hladina akustického tlaku: 78 dB/W•m
Rozměry: 84 mm (š) × 211 mm (v) × 120 mm (h)
Hmotnost: 0,96 kg

Česky

SP-XF30F (фронтальные громкоговорители)

Тип: 2-полосный с 3 динамиками типа "Bass reflex"
(экранирован для защиты от магнитных полей)
Головка громкоговорителя: 2 головки 5,5 см конусного типа, 1 головка 3,0 см купольного типа
Диапазон частот: от 95 Гц до 40 000 Гц
Входное сопротивление: 6 Ω
Допустимая входная мощность: 100 Вт
Уровень звукового давления: 80 дБ/Вт•м
Габариты: 250 мм (Ш) × 1103 мм (В) × 250 мм (Г)
Масса: 3,67 кг каждый

SP-XF30S (громкоговорители окружающего звучания)

Тип: 2-полосный с 3 динамиками типа "Bass reflex"
(экранирован для защиты от магнитных полей)
Головка громкоговорителя: 2 головки 5,5 см конусного типа, 1 головка 3,0 см купольного типа
Диапазон частот: от 90 Гц до 40 000 Гц
Входное сопротивление: 6 Ω
Допустимая входная мощность: 100 Вт
Уровень звукового давления: 77 дБ/Вт•м
Габариты: 250 мм (Ш) × 1103 мм (В) × 250 мм (Г)
Масса: 3,83 кг каждый

SP-XF70C / SP-XF30C (центральный громкоговоритель)

Тип: 2-полосный с 3 динамиками типа "Bass reflex"
(экранирован для защиты от магнитных полей)
Головка громкоговорителя: 2 головки 5,5 см конусного типа, 1 головка 3,0 см купольного типа
Диапазон частот: от 90 Гц до 40 000 Гц
Входное сопротивление: 6 Ω
Допустимая входная мощность: 100 Вт
Уровень звукового давления: 81 дБ/Вт•м
Габариты: 209 мм (Ш) × 85 мм (В) × 92 мм (Г)
Масса: 0,87 кг

SP-XF70S (Задний громкоговоритель окружающего звучания)

Тип: 2-полосный с 3 динамиками типа "Bass reflex"
(экранирован для защиты от магнитных полей)
Головка громкоговорителя: 2 головки 5,5 см конусного типа, 1 головка 3,0 см купольного типа
Диапазон частот: от 90 Гц до 40 000 Гц
Входное сопротивление: 6 Ω
Допустимая входная мощность: 100 Вт
Уровень звукового давления: 78 дБ/Вт•м
Габариты: 84 мм (Ш) × 211 мм (В) × 120 мм (Г)
Масса: 0,96 кг

SP-XF30F (السماعات الامامية)

النوع: ٢-٣ - سماعة. ٢ - اتجاه, نوع باص يفلكس (نوع محجوب - مغنطيسيا)
وحدة السماعة: مخروط ٥٠٥ سم (٢ ×), مقببة ٣٠٠ سم
مدى التردد: ٩٥ هرتز الى ٤٠٠٠٠ هرتز
ممانعة الدخل: ٦ اوم
سعة معالجة الطاقة: ١٠٠ واط
مستوى ضغط الصوت: ٨٠ ديسبل/W.m
الابعاد: ٢٥٠ مم (عرض) × ١١٠٣ مم (ارتفاع) × ٢٥٠ مم (عمق)
الكتلة: ٣,٦٧ كغم لكل سماعة

SP-XF30S (سماعات الصوت المحيط)

النوع: ٢-٣ - سماعة. ٢ - اتجاه, نوع باص يفلكس (نوع محجوب - مغنطيسيا)
وحدة السماعة: مخروط ٥٠٥ سم (٢ ×), مقببة ٣٠٠ سم
مدى التردد: ٩٠ هرتز الى ٤٠٠٠٠ هرتز
ممانعة الدخل: ٦ اوم
سعة معالجة الطاقة: ١٠٠ واط
مستوى ضغط الصوت: ٧٧ ديسبل/W.m
الابعاد: ٢٥٠ مم (عرض) × ١١٠٣ مم (ارتفاع) × ٢٥٠ مم (عمق)
الكتلة: ٣,٨٣ كغم لكل سماعة

SP-XF70C / SP-XF30C (سماعة المركز)

النوع: ٢-٣ - سماعة. ٢ - اتجاه, نوع باص يفلكس (نوع محجوب - مغنطيسيا)
وحدة السماعة: مخروط ٥٠٥ سم (٢ ×), مقببة ٣٠٠ سم
مدى التردد: ٩٠ هرتز الى ٤٠٠٠٠ هرتز
ممانعة الدخل: ٦ اوم
سعة معالجة الطاقة: ١٠٠ واط
مستوى ضغط الصوت: ٨١ ديسبل/W.m
الابعاد: ٢٠٩ مم (عرض) × ٨٥ مم (ارتفاع) × ٩٢ مم (عمق)
الكتلة: ٠,٨٧ كغم

SP-XF70S (سماعات الصوت المحيط)

النوع: ٢-٣ - سماعة. ٢ - اتجاه, نوع باص يفلكس (نوع محجوب - مغنطيسيا)
وحدة السماعة: مخروط ٥٠٥ سم (٢ ×), مقببة ٣٠٠ سم
مدى التردد: ٩٠ هرتز الى ٤٠٠٠٠ هرتز
ممانعة الدخل: ٦ اوم
سعة معالجة الطاقة: ١٠٠ واط
مستوى ضغط الصوت: ٧٨ ديسبل/W.m
الابعاد: ٨٤ مم (عرض) × ٢١١ مم (ارتفاع) × ١٢٠ مم (عمق)
الكتلة: ٠,٩٦ كغم

規格

خصات فنی

SP-XF30F (前置揚聲器)

類型: 2-路3-揚聲器低音反射型 (磁性屏蔽型)
揚聲器裝置: 5.5 cm 圓錐型 (×2), 3.0 cm 圓頂型
頻率範圍: 95 Hz 至 40 000 Hz
輸入阻抗: 6 Ω
功率電容: 100 W
聲壓水平: 80 dB/W•m
尺寸: 250 mm (寬) × 1103 mm (高) × 250 mm (深)
重量: 每隻3.67 kg

SP-XF30S (環繞揚聲器)

類型: 2-路3-揚聲器低音反射型 (磁性屏蔽型)
揚聲器裝置: 5.5 cm 圓錐型 (×2), 3.0 cm 圓頂型
頻率範圍: 90 Hz 至 40 000 Hz
輸入阻抗: 6 Ω
功率電容: 100 W
聲壓水平: 77 dB/W•m
尺寸: 250 mm (寬) × 1103 mm (高) × 250 mm (深)
重量: 每隻3.83 kg

SP-XF70C / SP-XF30C (中置揚聲器)

類型: 2-路3-揚聲器低音反射型 (磁性屏蔽型)
揚聲器裝置: 5.5 cm 圓錐型 (×2), 3.0 cm 圓頂型
頻率範圍: 90 Hz 至 40 000 Hz
輸入阻抗: 6 Ω
功率電容: 100 W
聲壓水平: 81 dB/W•m
尺寸: 209 mm (寬) × 85 mm (高) × 92 mm (深)
重量: 0.87 kg

SP-XF70S (後置環繞揚聲器)

類型: 2-路3-揚聲器低音反射型 (磁性屏蔽型)
揚聲器裝置: 5.5 cm 圓錐型 (×2), 3.0 cm 圓頂型
頻率範圍: 90 Hz 至 40 000 Hz
輸入阻抗: 6 Ω
功率電容: 100 W
聲壓水平: 78 dB/W•m
尺寸: 84 mm (寬) × 211 mm (高) × 120 mm (深)
重量: 0.96 kg

SP-XF30F (بلندگوهای جلویی)

نوع: ٢-٣ - راهه ٢-ت بلندگوی نوع صدای بم برگشتی (نوع دارای حفاظ مغناطیسی)
دستگاه بلندگو: ٥,٥ سانتیمتری مخروطی (٢ ×), ٣,٠ سانتیمتری کنبدی
محدوده فرکانس: ٩٥ هرتز تا ٤٠٠٠٠ هرتز
امپدانس ورودی: ٦ اهم
ظرفیت توان نگهداری: ١٠٠ وات
میزان فشار صدا: ٨٠ دسی بل/وات متر
ابعاد: ٢٥٠ میلی متر (عرض) × ١١٠٣ میلی متر (ارتفاع) × ٢٥٠ میلی متر (عمق)
وزن: هر کدام ٣,٦٧ کیلوگرم

SP-XF30S (بلندگوهای سوراند)

نوع: ٢-٣ - راهه ٢-ت بلندگوی نوع صدای بم برگشتی (نوع دارای حفاظ مغناطیسی)
دستگاه بلندگو: ٥,٥ سانتیمتری مخروطی (٢ ×), ٣,٠ سانتیمتری کنبدی
محدوده فرکانس: ٩٠ هرتز تا ٤٠٠٠٠ هرتز
امپدانس ورودی: ٦ اهم
ظرفیت توان نگهداری: ١٠٠ وات
میزان فشار صدا: ٧٧ دسی بل/وات متر
ابعاد: ٢٥٠ میلی متر (عرض) × ١١٠٣ میلی متر (ارتفاع) × ٢٥٠ میلی متر (عمق)
وزن: هر کدام ٣,٨٣ کیلوگرم

SP-XF70C / SP-XF30C (بلندگوهای مرکزی)

نوع: ٢-٣ - راهه ٢-ت بلندگوی نوع صدای بم برگشتی (نوع دارای حفاظ مغناطیسی)
دستگاه بلندگو: ٥,٥ سانتیمتری مخروطی (٢ ×), ٣,٠ سانتیمتری کنبدی
محدوده فرکانس: ٩٠ هرتز تا ٤٠٠٠٠ هرتز
امپدانس ورودی: ٦ اهم
ظرفیت توان نگهداری: ١٠٠ وات
میزان فشار صدا: ٨١ دسی بل/وات متر
ابعاد: ٢٠٩ میلی متر (عرض) × ٨٥ میلی متر (ارتفاع) × ٩٢ میلی متر (عمق)
وزن: هر کدام ٠,٨٧ کیلوگرم

SP-XF70S (بلندگوی سوراند پشتی)

نوع: ٢-٣ - راهه ٢-ت بلندگوی نوع صدای بم برگشتی (نوع دارای حفاظ مغناطیسی)
دستگاه بلندگو: ٥,٥ سانتیمتری مخروطی (٢ ×), ٣,٠ سانتیمتری کنبدی
محدوده فرکانس: ٩٠ هرتز تا ٤٠٠٠٠ هرتز
امپدانس ورودی: ٦ اهم
ظرفیت توان نگهداری: ١٠٠ وات
میزان فشار صدا: ٧٨ دسی بل/وات متر
ابعاد: ٨٤ میلی متر (عرض) × ٢١١ میلی متر (ارتفاع) × ١٢٠ میلی متر (عمق)
وزن: هر کدام ٠,٩٦ کیلوگرم



JVC