

# JVC

## CH-X500

CD-VÄXLARE  
ПРОИГРЫВАТЕЛЬ-АВТОМАТ  
КОМПАКТ-ДИСКОВ

**Bruksanvisning**  
**Инструкции**

COMPACT  
disc  
DIGITAL AUDIO

CD-RW  
PLAYBACK

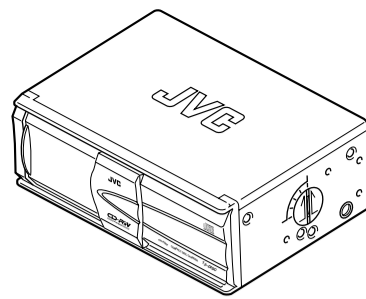

1101MNMMDWJEIN  
SW, RU

LVT0848-003A  
[E]

SVENSKA

РУССКИЙ

Tack för inköpet av denna JVC-produkt. Läs igenom denna bruksanvisning noga innan apparaten tas i bruk för att erhålla bästa resultat och för att förlänga apparatens livslängd.

Благодарим Вас за приобретение этого изделия JVC. Перед тем, как приступить к эксплуатации, пожалуйста, внимательно прочитайте эти инструкции с тем, чтобы наверняка добиться оптимальной работы и более долгого срока службы этого устройства.

### ATT OBSERVERA ANGÅENDE LASERPRODUKTER

#### SÄKERHETSFÖRESKRIFTER

1. LASERPRODUKT AV KLASS 1
2. **OBS:** Osynlig laserstrålning när locket står öppet och när säkerhetsspärren kopplats ur eller ej fungerar. Undvik direkt bestrålning.
3. **OBS:** Öppna inte höljet. Det finns inga delar inuti apparaten som lekmanen kan åtgärda. Överlåt allt reparationsarbete till kvalificerad personal.
4. **OBS:** Denna CD-spelare använder sig av osynliga laserstrålar och är därför försedd med säkerhetsomkopplare som förhindrar strålning när CD-magasinet tas ut och när dess säkerhetsspärren är ur funktion eller har kopplats ur. Fara föreligger när omkopplarna träder ur funktion.
5. **OBS:** Fara för strålning föreligger när reglagen ej används på föreskrivet sätt och när justeringar och tillvägagångssätt inte utförs enligt instruktionerna i denna bruksanvisning.

### Etiketternas utseende och placering

#### VARNINGSETIKETT INUTI ENHETEN ПРЕДУПРЕЖДАЮЩАЯ ЭТИКЕТКА, РАЗМЕЩЕННАЯ НА ВНЕШНЕЙ СТОРОНЕ АППАРАТА

<b>CAUTION:</b> Invisible laser radiation when open and interlock failed or defeated. AVOID DIRECT EXPOSURE TO BEAM. (e)	<b>ADVARSEL:</b> Usynlig laserstrålning ved åbning, når sikkerhedsafbrydere er ude af funktion. Undgå udsættelse for stråling. (d)	<b>VARNING:</b> Osynlig laserstrålning når denna del är öppen och spärren är urkopplad. Beträkta ej strålen. (s)	<b>VARO:</b> Avattaessa ja suojalukitus ohitettaessa olet alltiina näkymättömälle lasersäteilylle. Älä katso säteeseen. (f)
--	--	--	---

### ИНФОРМАЦИЯ О ЛАЗЕРНЫХ УСТРОЙСТВАХ

#### Предостережения:

1. ЛАЗЕРНОЕ УСТРОЙСТВО КЛАССА 1
2. **ПРЕДОСТЕРЕЖЕНИЕ:** В случае открытия и удаления кожуха существует опасность невидимого лазерного излучения. Избегайте непосредственного воздействия луча.
3. **ПРЕДОСТЕРЕЖЕНИЕ:** Не открывайте верхний кожух. Внутри устройства нет деталей, обслуживаемых пользователем. Пользуйтесь услугами квалифицированного персонала.
4. **ПРЕДОСТЕРЕЖЕНИЕ:** В проигрывателе компакт-дисков используется невидимое лазерное излучение, и он снабжен предохранительными выключателями, которые не допускают излучения радиации, когда вынимают компакт-диск из накопителя, а защитные блокировки отказали или нарушены. Опасно срывать предохранительные выключатели.
5. **ПРЕДОСТЕРЕЖЕНИЕ:** Использование средств управления, настроек, или выполнение процедур, отличных от указанных ниже, может подвергнуть Вас опасному воздействию излучения.

### Расположение и воспроизведение этикеток

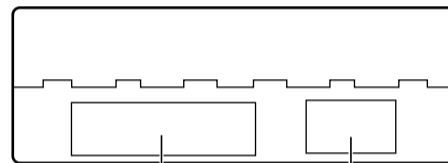

Baksidan på huvudenheten  
Задняя панель устройства

Namn/märkplåt  
Название/табличка  
технических данных

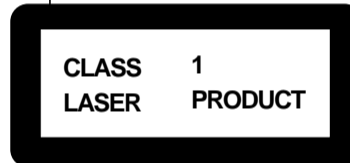

Observera:  
Apparaten innehåller en laserkomponent av högre laserklass än klass 1.  
Предостережение:  
Это устройство оснащено лазерным компонентом, превышающим ограничения для лазерных устройств класса 1.

## VARNING

- Denna CD-skivväxlare är endast avsedd att användas i en bil som har ett 12 V negativt jordat bilbatteri.
- Ny säkring skall ha specificerat värde. Smälter säkringen ofta, bör apparaten lämnas in till en JVC-bilradiohandlare för kontroll.

## ATT OBSERVERA

- **Temperaturen i bilen**  
Bilen kan vara väldigt varm eller väldigt kall om den stått parkerad utomhus på sommaren respektive vintern. Vänta en stund med att använda CD-spelaren tills temperaturen har stabiliserats.
- **Fuktbildning**  
I nedanstående fall kan det bildas fukt på linsen, den viktigaste delen på CD-spelaren, och då kan CD-signalen inte avläsas:
  - När värmen just har slagits på.
  - När luftfuktigheten är hög.Ta i så fall ur CD-magasinet och vänta 1 eller 2 timmar med strömmen tillslagen tills fukten har avdunstat.
- **Volymreglering**
  - CD-skivor framställer väldigt lite brus jämfört med analoga källor. Det kan uppstå skador på högtalarna p.g.a. en plötsligt ökning av utnivån om volymen skruvas upp alltför högt före skivspelningsstart. Skruva ner volymen före skivspelning och justera sedan efter hand.
  - Skruva inte upp volymen så pass högt att ljuden utanför bilen inte kan höras.

## INSTALLATION

- **Undvik att installera enheten på något av följande ställen**
  - Där den kan komma att utsättas för direkt solljus eller värme direkt från en värmekälla, eller på annan plats där det blir mycket varmt.
  - Där den kan utsättas för regn, vattenstänk eller mycket hög luftfuktighet.
  - Där den kan utsättas för damm.
  - Där den hamnar på ett instabilt ställe.
  - Ovanför anslutningsladdar eller på en yta med rör under.
  - Där den kan skada bilkomponenter (reservdäck m.m.) i eller under bagageutrymmet.
- Innan du borrar hål i bagageluckan för att installera enheten, ska du kontrollera att det finns tillräckligt med plats på undersidan, så att hålen inte går in i bränsletanken eller i någonting annat.
- Sätt fast enheten ordentligt med de skruvar som medföljer.

## ПРЕДОСТЕРЕЖЕНИЕ

- Данное устройство предназначено для работы от 12-вольтных электрических систем постоянного тока с минусом на МАССУ.
- При замене предохранителя используйте предохранитель с характеристиками, указанными для этого устройства. Если предохранитель часто перегорает, проконсультируйтесь у ближайшего к Вам дилера АППАРАТУРЫ JVC ДЛЯ ПРОСЛУШИВАНИЯ РАЗВЛЕКАТЕЛЬНЫХ ПЕРЕДАЧ В АВТОМОБИЛЕ.

## МЕРЫ ПРЕДОСТОРОЖНОСТИ

- **Температура в салоне автомобиля**  
Перед тем, как приступить к прослушиванию компакт-дисков после парковки Вашего автомобиля в течение какого-то времени при низкой или высокой температуре, подождите, пока температура в салоне автомобиля не стабилизируется.
- **Конденсация**  
В следующих случаях влага может конденсироваться на линзах, важной части проигрывателя компакт-дисков, делая идущий от компакт-дисков сигнал не поддающимся считыванию:
  - Когда обогреватель только что включен.
  - Когда уровень влажности высокий.В этих случаях вытаскивайте компакт-диски из накопителя и подождите 1 или 2 часа.
- **Установка громкости**
  - Компакт-диски издают очень мало шума по сравнению с аналоговыми источниками звука. Если уровень громкости устанавливается для этих источников звука, громкоговорители можно повредить резким повышением уровня выходного сигнала. Поэтому понизьте громкость перед тем, как приступить к эксплуатации, и отрегулируйте ее до нужного уровня во время воспроизведения.
  - Настройте громкость так, чтобы Вы могли слышать внешние звуки.

## УСТАНОВКА

- **Избегайте установки устройства в следующих местах**
  - Там, где оно будет подвергаться прямому воздействию солнечного света, или нагреванию непосредственно от обогревателя, или в чрезвычайно жарком месте.
  - Там, где на него будет попадать дождь, брызги воды или чрезмерная влажность.
  - Там, где оно будет пылиться.
  - Там, где оно будет находиться на неустойчивом месте.
  - Над соединительными кабелями или на полу, под которым проходят трубы.
  - Там, где оно может повредить арматуру автомобиля (запасную шину и т.д.) в багажнике или под ним.
- Перед тем, как сверлить отверстия в багажнике для установки этого устройства, убедитесь, что под багажником имеется достаточно места для того, чтобы не просверлить отверстия в топливном баке и т.п.
- Надежно закрепите устройство с помощью прилагаемых винтов.

**A****Vid horisontell installation av enheten**

1. Skruva fast monteringskonsolerna på enhetens sidor med skruvar. (Fig. a)
2. Installera enheten på botten av bagageutrymmet med självgående skruvar. (Fig. b)

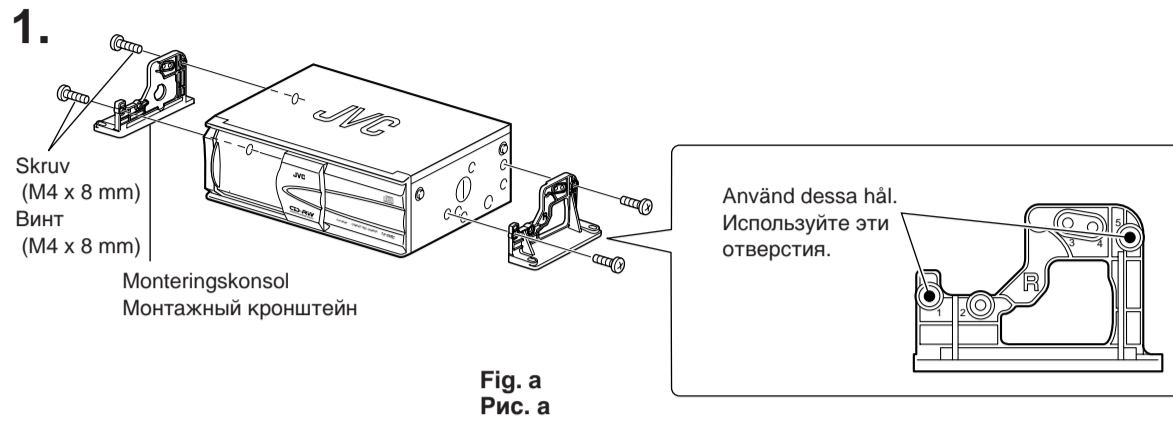
**При установке устройства в горизонтальном положении**

1. Винтами прикрутите монтажные кронштейны к боковым панелям устройства. (Рис. а)
2. С помощью самонарезающих винтов установите устройство на полу багажника. (Рис. б)

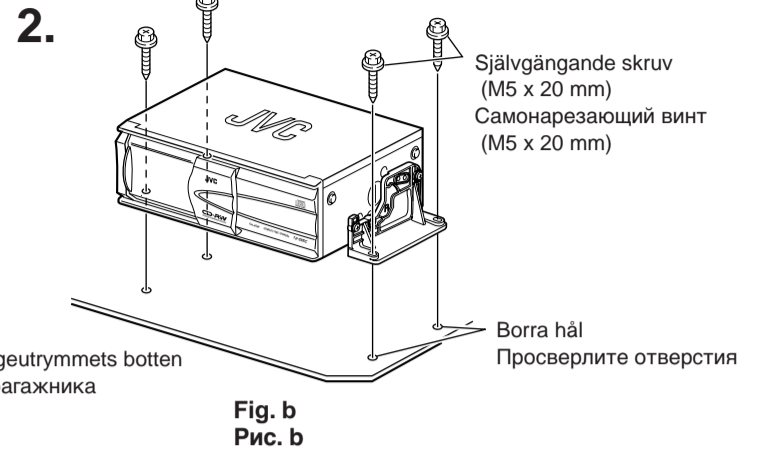
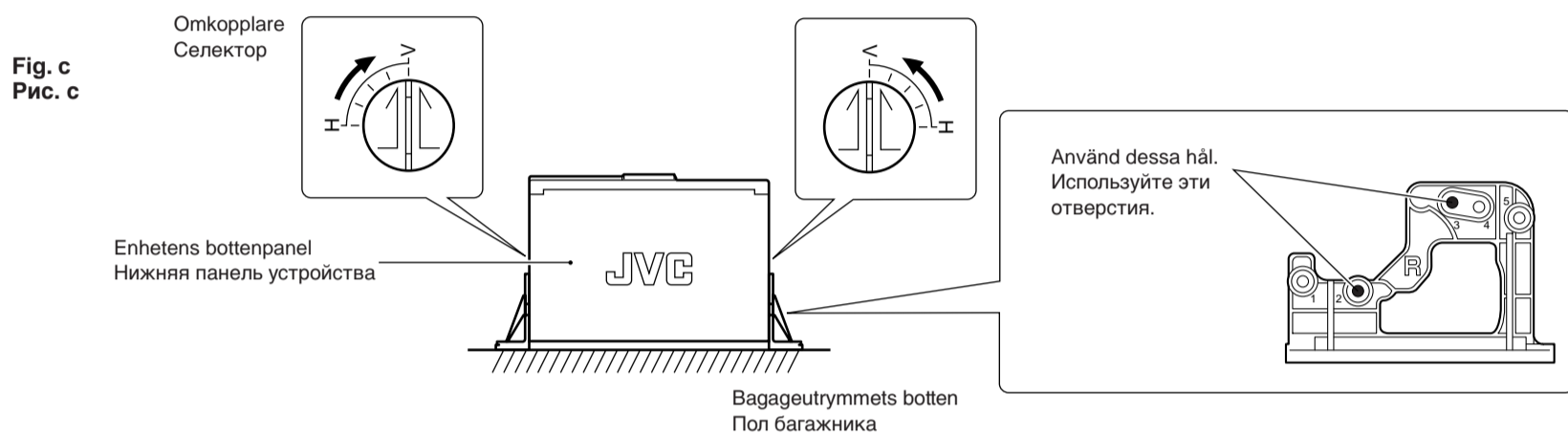
**B****Vid installation av enheten på högkant (Fig. c)****При установке устройства в вертикальном положении (Рис. с)****Anmärkingar:**

- Se "A Vid horisontell installation av enheten" ovan vid installationen.
- När enheten installeras på högkant ska väljaren på sidan ställas i läge "V (vertikal)". (Var noga med att ställa väljaren i läge "H (horisontell)" vid horisontell installation).
- Sätt fast enheten ordentligt i botten av bagageutrymmet vid upprättstående installation.
- Om du installerar enheten utan att ställa omkopplaren i rätt läge kan du få symptomen nedan.
  - Intermittent ljudåtergivning.
  - CD-skivor skadas.

**Примечания:**

- При креплении устройства с помощью винтов смотрите "A При установке устройства в горизонтальном положении" выше.
- При установке устройства в вертикальном положении установите селекторы, расположенные по обеим сторонам, в положение "V" (вертикальное). (При его установке в горизонтальном положении не забудьте установить селекторы в положение "H" (горизонтальное)).
- При установке устройства в вертикальном положении надежно прикрепите его к полу багажника.
- Если Вы установите устройство, не поставив правильно селекторы, могут появиться перечисленные ниже симптомы:
  - Прерывистые звуки.
  - Повреждение компакт-дисков.

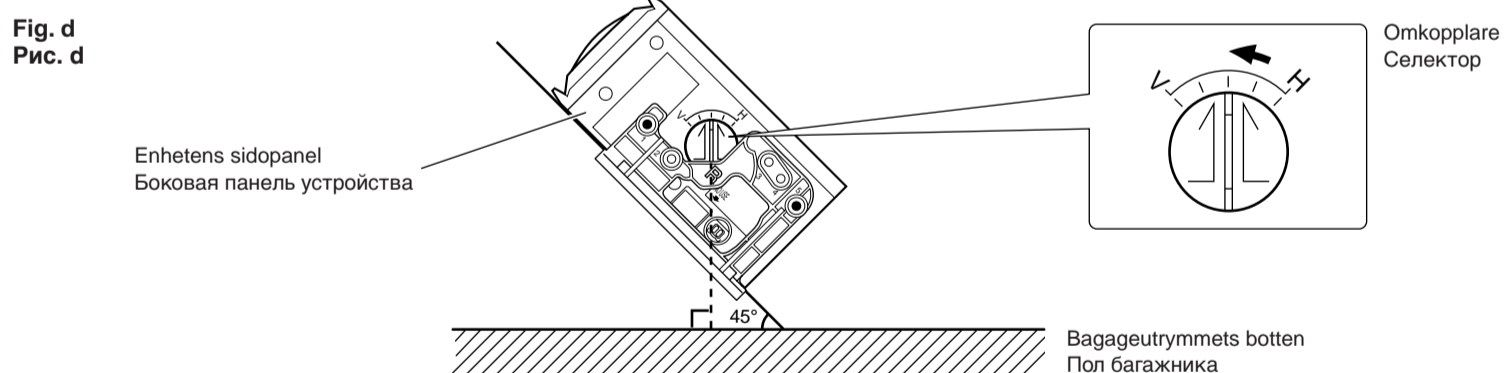
**C****När enheten installeras på en lutande yta (Fig. d)****При установке устройства на наклонной плоскости (Рис. d)****Anmärkingar:**

- Se "A Vid horisontell installation av enheten" ovan vid installationen.
- Fem olika vinklar kan väljas vid installationen. Placera alltid enheten så att riktningsspilarna på bägge sidor är riktade uppåt, i rät vinkel (90°) mot marken.
- Om du installerar enheten utan att ställa omkopplaren i rätt läge kan du få symptomen nedan.
  - Intermittent ljudåtergivning.
  - CD-skivor skadas.

**Примечания:**

- При креплении устройства с помощью винтов смотрите "A При установке устройства в горизонтальном положении" выше.
- При установке можно выбрать пять углов. Убедитесь, что поставили селекторы с обеих сторон устройства так, чтобы они смотрели вверх, перпендикулярно (90°) поверхности земли.
- Если Вы установите устройство, не поставив правильно селекторы, могут появиться перечисленные ниже симптомы:
  - Прерывистые звуки.
  - Повреждение компакт-дисков.

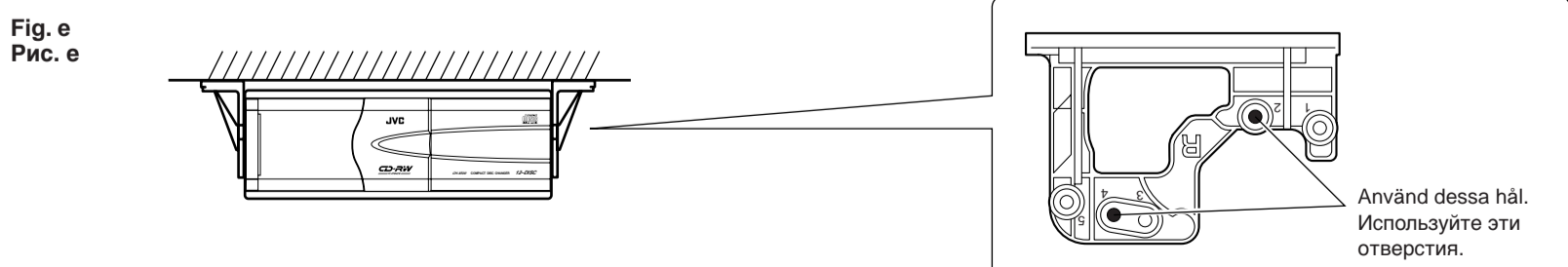
**D****När enheten hängs i bagageutrymmet (Fig. e)****При подвешивании устройства в багажнике (Рис. е)****Anmärkning:**

- Se "A Vid horisontell installation av enheten" ovan vid installationen.

**Примечание:**

- При креплении устройства с помощью винтов смотрите "A При установке устройства в горизонтальном положении" выше.

Rätt  
Правильно

OK

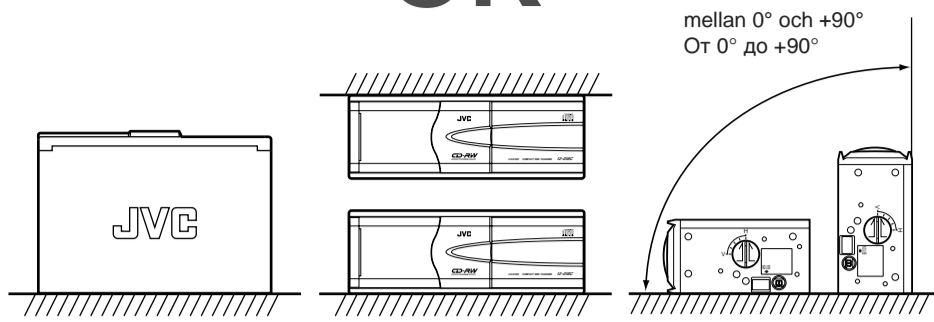

#### Felspårning

Felspårning kan inträffa vid körning på en väldigt gropig väg. Skivväxlaren och CD-skivan skadas visserligen inte, men missljudet kan vara ganska störande. Avbryt därför skivspelningen och återuppta igen när underlaget blir bättre.

Fel  
Все верно

X

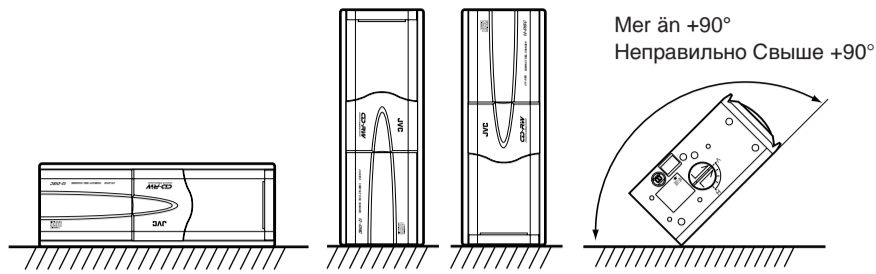

#### Схождение с дорожки

Схождение с дорожки может произойти во время движения автомобиля по чрезвычайно неровной дороге. Устройство и компакт-диск не будут повреждены в результате схождения с дорожки, однако, поскольку это режет слух, остановите воспроизведение и снова включите его, когда доедете до хорошей дороги.

## REGLAGENS PLACERINGAR

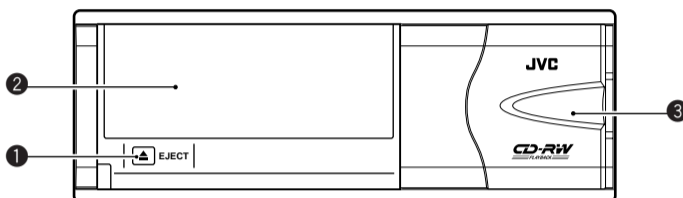

- 1 ▲EJECT-knapp (utmatning)  
Återställningsknapp: Om knappen trycks in och hålls intryckt några sekunder
- 2 CD-magasinet
- 3 Lucka

## РАСПОЛОЖЕНИЕ РУЧЕК УПРАВЛЕНИЯ

- 1 Кнопка ▲EJECT (Выброс диска ▲)  
Кнопка Reset (Возврат в исходное положение): Когда нажмете и будете держать в течение нескольких секунд
- 2 Отверстие накопителя компакт-дисков
- 3 Затвор

## FELSÖKNING

- "RESET1–RESET8" eller "R1–R8" visas i den anslutna mottagarens (eller alternativa enhetens) indikeringsfönster.

\* Är enheten korrekt ansluten? Tryck sedan på knapp ▲EJECT och håll den intryckt i några sekunder för att återställa denna enhet.

Kontakta JVC:s auktoriserade återförsäljare om problemet ändå kvarstår.

Indikation	Betydelse
RESET1 (eller R1)	Uttryckningsfel
RESET2 (eller R2)	Lyftfel
RESET3 (eller R3)	Brickfel
RESET4 (eller R4)	Returfel pick up
RESET5 (eller R5)	—
RESET6 (eller R6)	Kommunikationsfel
RESET7 (eller R7)	Andra fel
RESET8 (eller R8)	Kommunikationsfel

- Ljudet återges intermittent vid avspelning.
- \* Står omkopplarna på bägge enheterna i de rätta lägena?

## ВЫЯВЛЕНИЕ НЕИСПРАВНОСТЕЙ

- На экране дисплея подключенного приемника (или другой аппаратуры) появляется надпись "RESET1–RESET8" ("Возврат в исходное положение 1 – возврат в исходное положение 8") или "R1–R8".

\* Правильно ли соединены эти устройства? После проверки нажмите и держите кнопку ▲EJECT (Выброс диска ▲) в течение нескольких секунд для того, чтобы вернуть это устройство в исходное положение.

Если эта проблема будет повторяться, проконсультируйтесь у официального дилера JVC.

Индикация	Значение
RESET1 (возврат в исходное положение 1) или R1	Ошибка выброса диска
RESET2 (возврат в исходное положение 2) или R2	Ошибка съемника
RESET3 (возврат в исходное положение 3) или R3	Ошибка кассеты
RESET4 (возврат в исходное положение 4) или R4	Ошибка возврата снятого диска
RESET5 (возврат в исходное положение 5) или R5	—
RESET6 (возврат в исходное положение 6) или R6	Ошибка связи
RESET7 (возврат в исходное положение 7) или R7	Другие ошибки
RESET8 (возврат в исходное положение 8) или R8	Ошибка связи

- Звуки прерываются во время воспроизведения.
- \* Правильно ли установлены селекторы с обеих сторон?

## SPECIFIKATIONER

#### CD-VÄXLARDELEN

Frekvensåtergivning	: 5 Hz – 20 000 Hz
Dynamikområde	: 93 dB
Signalbrusförhållande	: 96 dB
Distorsion	: 0,006%
Svaj	: Mindre än mätbart
Uttag	: Analogt (8-stifts x 1), 1,5 V (hel skala) Mindre än 1 kΩ

#### ALLMÄNT

Strömförsörjning	
Driftspänning	: 14,4 V likström (11 V – 16 V tillåtet)
Jordningssystem	: Negativ jord
Tillåten arbetstemperatur	: mellan –10°C och +50°C
Mått (B x H x D)	: 252 mm x 88 mm x 174 mm
Vikt	: 2,3 kg (utan tillbehör)

Vi förbehåller oss rätten att ändra utförande och specifikationer utan föregående meddelande.

## ТЕХНИЧЕСКИЕ ХАРАКТЕРИСТИКИ

#### СЕКЦИЯ ПРОИГРЫВАТЕЛЯ-АВТОМАТА КОМПАКТ-ДИСКОВ

Частотная характеристика	: 5 Гц – 20 000 Гц
Динамический диапазон	: 93 дБ
Отношение сигнал-помеха	: 96 дБ
Искажение	: 0,006%
Коэффициент детонации	: Ниже измеримого предела
Выходная клемма	: Аналоговая (8 контактов x 1), 1,5 В (полная шкала)/менее 1 кВТ

#### ОБЩИЕ ХАРАКТЕРИСТИКИ

Потребность в электроэнергии	
Рабочее напряжение	: 14,4 В пост. тока (допускается 11 В – 16 В)
Система заземления	: Минус на массу
Допустимая рабочая температура	: От –10°C до +50°C
Размеры (Ш x В x Г)	: 252 мм x 88 мм x 174 мм
Масса	: 2,3 кг (исключая принадлежности)

Дизайн и технические характеристики могут меняться без уведомления.

### Hur apparaten nollställs

#### Как вернуть Ваше устройство в исходное положение

Tryck in och håll ▲EJECT-knappen intryckt i några sekunder. Detta gör att den inbyggda mikrodatorn nollställs.

Нажмите и держите кнопку ▲EJECT (Выброс диска ▲) в течение нескольких секунд. В результате этого встроенный микрокомпьютер возвращается в исходное положение.

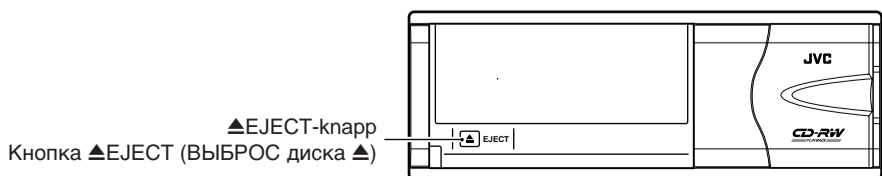

### Har DRIFTPROBLEM uppstått?

#### Nollställ i så fall apparaten

Vi hänvisar till "Hur apparaten nollställs"

### Затруднения при эксплуатации? Пожалуйста, перезагрузите Ваше устройство

Смотрите "Как вернуть Ваше устройство в исходное положение"



## ELANSLUTNINGAR

- Denna CD-växlare kan anslutas till JVC-mottagare i serierna KD-MX/KD-LX/KD-SH/KD-LH/KD-SX/KS-FX/KS-LX och KS-LH, som har en växlarstyrfunktion. Kontakta närmaste JVC-bilradioåterförsäljare för ytterligare information.
- Vänta med att ansluta batteriets negativa pol, medan anslutningarna görs, för att eliminera risken för kortslutningar.** Vi rekommenderar dig att dra alla ledningar (se Fig. f) innan du installerar enheten. Om du inte är säker på att du klarar av att installera enheten, ska du låta en behörig servicetekniker installera den.

**Anmärkning:**

Enheten är avsedd för likström på 12 volt, med negativ jord. Om ditt fordon inte har ett negativt jordat elsystem på 12 volt behöver du en växleriktare. Du kan skaffa en sådan från din JVC-bilradioåterförsäljare.

- Var noga med att jorda denna enhet till bilens chassi.

### Vid anslutning till JVC-mottagare i serierna KD-MX/KD-LX/KD-SH/KD-LH/KD-SX/KS-FX/KS-LX/KS-LH

Fig. f  
Рис. f

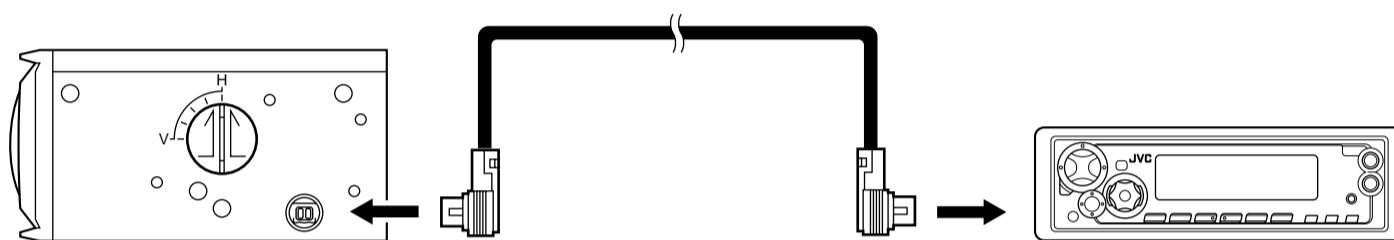

8-stiftssladd (levereras)  
8-контактный кабель (прилагается)

Till JVC:s CD-växlarstyrenhet  
К блоку управления проигрывателя-автомата компакт-дисков JVC

**Hur du tar bort sladden**

Ta ett ordentligt tag i kontakten, såsom bilden visar, och dra.

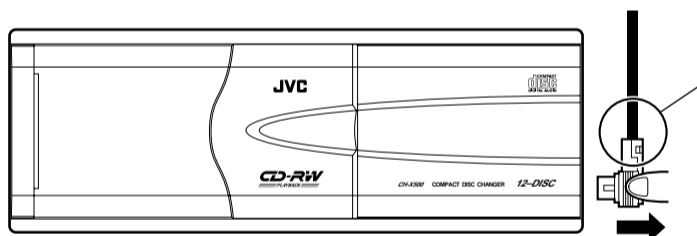

Håll inte här.  
Не держитесь за эту часть.

**Как снять кабель**

Вытащите штекер, твердо зажав его в руке, как показано на рисунке.

В соответствии с Законом Российской Федерации "О защите прав потребителей" срок службы (годности) данного товара "по истечении которого он может представлять опасность для жизни, здоровья потребителя, причинять вред его имуществу или окружающей среде" составляет семь (7) лет со дня производства. Этот срок является временем, в течение которого потребитель данного товара может безопасно им пользоваться при условии соблюдения инструкции по эксплуатации данного товара, проводя необходимое обслуживание, включающее замену расходных материалов и/или соответствующее ремонтное обеспечение в специализированном сервисном центре. Дополнительные косметические материалы к данному товару, поставляемые вместе с ним, могут храниться в течение двух (2) лет со дня его производства. Срок службы (годности), кроме срока хранения дополнительных косметических материалов, упомянутых в предыдущих двух пунктах, не затрагивает никаких других прав потребителя, в частности, гарантийного свидетельства JVC, которое он может получить в соответствии с законом о правах потребителя или других законов, связанных с ним.

**Efter installation och anslutning...**

När magasinet laddas in i CD-växlaren den första gången ska du trycka på knapp **▲EJECT** och hålla den intryckt i några sekunder, för att återställa enheten. I vanliga fall ska du inte hålla knapp **▲EJECT** intryckt när du trycker på den.

**Anmärkning:**

Du kan också behöva återställa enheten under följande omständigheter:

- När strömförsörjningen avbryts, exempelvis när bilens batteri byts.
- När enhetslådan inte fungerar som den ska.

**После установки и подключения...**

При вставлении накопителя в проигрыватель-автомат компакт-дисков в первый раз нажмите и держите кнопку **▲EJECT** (Выброс диска **▲**) в течение нескольких секунд для того, чтобы вернуть устройство в исходное положение. При обычной эксплуатации нажимать и держать кнопку **▲EJECT** не нужно.

**Примечание:**

Вам может также потребоваться вернуть устройство в исходное положение в следующих случаях:

- При перерыве подачи питания в таких случаях, когда, например, требуется заменить аккумулятор автомобиля.
- Когда устройство не функционирует нормально.

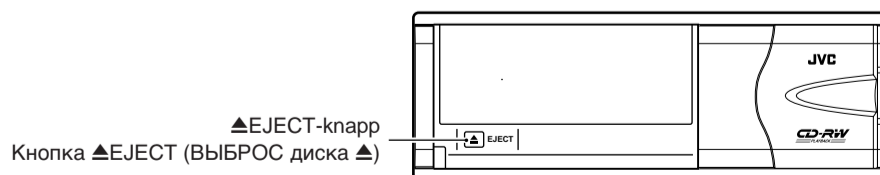

▲EJECT-кнопка  
Кнопка ▲EJECT (Выброс диска ▲)

**Lyssna på CD-skivor**

Denna enhet är inte försedd med några reglage för avspelning av CD-skivor. CD-skivorna styrs med hjälp av reglagen på den JVC CD-växlarstyrenhet som enheten är ansluten till. Hur CD-växlarenheten används för att styra CD-skivorna framgår av dess bruksanvisning.

**Прослушивание компакт-дисков**

На этом устройстве нет кнопок включения для воспроизведения компакт-дисков. Прослушивание компакт-дисков может производиться с помощью блока управления проигрывателя-автомата компакт-дисков JVC и т.п., подключенного к данному устройству. Порядок включения компакт-диска смотрите в Инструкциях блока управления проигрывателя-автомата компакт-дисков.

## Hur magasinen ska hanteras

### • Var försiktig vid hantering av magasinen

- Bär inte magasinet med insättningsöppningen vänd nedåt och försök undvika att tappa CD-skivorna.
- Ha alltid de tolv CD-vaggorna på plats i magasinet.
- När CD-vaggorna skjuts in eller ut, för att lägga in eller ta ut en CD-skiva, ska du hålla magasinet horisontellt så att CD-skivorna inte glider ut ur det.
- Sätt inte in en CD-skiva utan att svänga ut vaggan ur magasinet. Placera aldrig en CD-skiva direkt i magasinet.
- Utsätt inte magasinen för höga temperaturer eller direkt solljus.
- Ta inte isär magasinen.
- Var noga med att inte tappa magasinen eller utsätta dem för stötar. Tryck inte för hårt på skivvagnar som tagits ut ur magasinen.
- Applicera aldrig sådana lösningsmedel som tvättbensin, thinner eller insektsmedel på magasinen eller vaggorna. Sådana lösningsmedel kan förstöra ytorna på dem.

### Anmärkning:

Behöver du ytterligare magasin ska de vara av typ XC-M200.

## Laddning av CD-skivor

1. Dra ut skivvaggan så långt ut ur magasinet som möjligt.
2. Lägg en CD-skiva i skivvaggan, med etikettsidan vänd uppåt.

### 1.

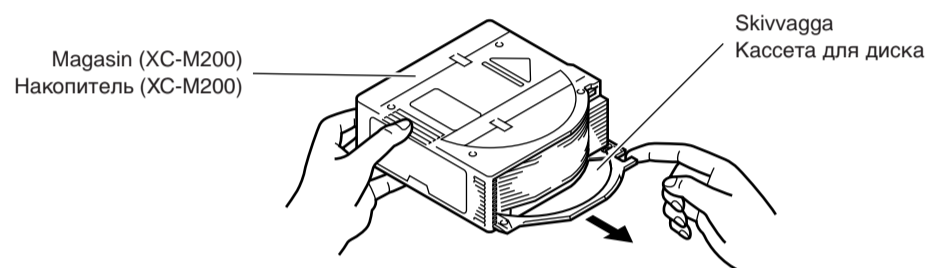

3. Rikta in skivvaggan relativt spåren i magasinet och tryck in den så långt det går.
  - Kontrollera att skivvaggan sitter som den ska i magasinet. Om en CD-skiva halkar ur skivvaggan måste den läggas tillbaka i den.

### Anmärkning:

De CD-skivor som sätts in får benämningarna "skiva 1", "skiva 2" o.s.v. från botten och uppåt.

### Anmärkningar:

- Det finns öppningar i skivvaggorna, genom vilka signalerna läses från CD-skivorna. Dessa öppningar lämnar en del av den blanka sidan på CD-skivan exponerad. Undvik att ta på CD-skivans blanka yta.
- Det går inte att spela en CD-skiva som är uppochnedvänd.

## Skötsel av CD-skivor (CD/CD-R/CD-RW)

Apparaten kan spela av följande olika typer av CD-skivor:

- CD
- CD-R
- CD-RW

### Försiktighet:

CD-skivor med hjärtform, blomform eller liknande (specialformade CD-skivor) kan inte användas i denna enhet. Om en sådan CD-skiva sätts in kommer problem att uppstå.

### • Hantering av CD-R/CD-RW-skivor

Det reflekterade skiktet på CD-R/CD-RW-skivor är mindre starkt än det på vanliga musik-CD-skivor. Om en sådan skiva skadas kan detta skikt komma att skalas av. Skivorna är dessutom känsliga för fingeravtryck. Var därför ytterst försiktig när du hanterar dem.

### • Förvaring

Förvara alltid CD-skivorna i sina fodral. Om du lägger CD-skivor på varandra utan fodal kan de skadas. Lägg inte CD-skivor där de kan exponeras för direkt solljus, eller på platser där det kan bli varmt eller där luftfuktigheten kan bli hög. Lämna inte CD-skivor i bilen.

### • Skötsel av CD-skivor

- Om det finns fingeravtryck eller smuts på en CD-skiva ska du torka av den med en mjuk och torr trasa. Torka från mitten och ut mot kanten. Om det är svårt att få CD-skivan ren på detta sätt kan du torka av den med en trasa som fuktats med vatten.
- Använd inte rengöringsmedel för grammofonskivor, tvättbensin, alkohol eller antistatmedel.
- Undvik att skada etikettsidan och klistra inte någon typ av etiketter på ytan.

Rätt  
Правильно

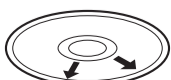

## Как обращаться с накопителями

### • Осторожное обращение с накопителями

- Не носите накопитель в таком положении, когда его отверстие для вставления дисков смотрит вниз, чтобы не допустить выпадения компакт-дисков.
- Обязательно держите двенадцать кассет для дисков в накопителе.
- При вытаскивании или вставлении на место кассет для дисков для помещения на них компакт-дисков держите накопитель в горизонтальном положении для того, чтобы не допустить выпадения компакт-дисков.
- Не вставляйте компакт-диски, не вытаскивайте кассеты для дисков из накопителя. Ни в коем случае не вставляйте компакт-диски прямо в накопители.
- Не подвергайте накопители воздействию высоких температур или прямого солнечного света.
- Не разбирайте накопители.
- Старайтесь не ронять накопители и не ударять по ним. Не жмите слишком сильно на кассеты для дисков, вынутые из накопителей.
- Ни в коем случае не наносите на накопители или кассеты растворители, такие как бензин, разбавители или инсектициды. Эти растворители могут разъесть их поверхность.

### Примечание:

Если Вам требуются дополнительные накопители, купите накопители XC-M200.

## Как вставлять компакт-диски

1. Частично вытаскивайте кассету для диска из накопителя до тех пор, пока она не остановится.
2. Положите компакт-диск на кассету для диска так, чтобы его этикетка смотрела вверх.

### 2.

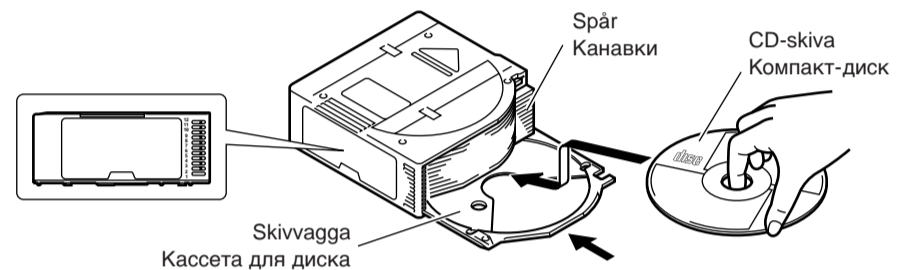

3. Выверните кассету для диска с канавками в накопителе и всуньте до конца кассету с диском.
  - Проверьте, надежно ли вставлена кассета для диска в накопитель. Если компакт-диск отходит от кассеты для диска, еще раз положите его на кассету для диска.

### Примечание:

Вставленные компакт-диски считаются как "диск-1", "диск-2" ... снизу вверх.

### Примечания:

- В кассетах для дисков имеются отверстия, через которые сигналы считываются с компакт-дисков. Эти отверстия оставляют часть блестящей стороны компакт-диска открытой. Соблюдайте осторожность и не касайтесь блестящей поверхности компакт-диска.
- Невозможно воспроизвести компакт-диск, если его положить наоборот.

## Как обращаться с компакт-дисками (CD/CD-R/CD-RW)

Это устройство предназначено для воспроизведения следующих компакт-дисков:

- CD (компакт-диск)
- CD-R (компакт-диск однократной записи)
- CD-RW (перезаписываемый компакт-диск)

### ПРЕДОСТЕРЕЖЕНИЕ:

Компакт-диски в форме сердечка, цветка и т.п. (компакт-диск специальной формы) нельзя использовать в данном устройстве. Закладка этого типа компакт-диска приведет к неисправности.

### • Обращение с CD-R (компакт-диски однократной записи)/CD-RW (перезаписываемые компакт-диски)

Отражающая пленка компакт-дисков однократной записи/перезаписываемых компакт-дисков менее прочная, чем на обычных компакт-дисках. При повреждении этих дисков их пленка может отклеиться. Эта среда также чувствительна к отпечаткам пальцев, поэтому обращаться с ними следует чрезвычайно осторожно.

### • Хранение

Позаботьтесь, чтобы компакт-диски хранились в предназначенных для них коробках. Если диски складывать один на другой без их коробок, их можно повредить. Не кладите компакт-диски там, где они могут подвергаться воздействию прямого солнечного света, или в место с высокой температурой и влажностью. Старайтесь не оставлять компакт-диски в Вашем автомобиле.

Tryck ner hållaren i mitten.  
Нажмите на центральный фиксатор.

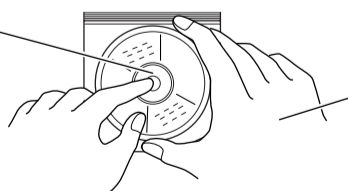

Lyft ut utan att repa den inspelade ytan.  
Поднимите его, не касаясь поверхности с записью.

Placera CD:n med etiketten vänd uppåt.  
Вставьте так, чтобы этикетка смотрела вверх.

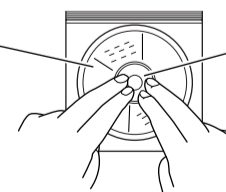

Tryck lätt på skivan för att sätta den på plats.  
Слегка нажмите на диск, чтобы он встал.

### • Уход за компакт-дисками

- При появлении на компакт-диске отпечатков пальцев и грязи вытрите диск мягкой сухой тряпкой, вытирая его от центра до краев. Если очистить его трудно, протрите компакт-диск тряпкой, смоченной в воде.
- Не пользуйтесь средством для чистки пластинок, бензином, спиртом или антистатиком.
- Старайтесь не повредить сторону с этикеткой и не приклеивайте бумагу или клей к поверхности.



Fel  
Все верно

## Avspelning av en CD-R- eller CD-RW-skiva

Användarredigerade CD-R-skivor (inspelningsbara) och CD-RW-skivor (överskrivningsbara) kan bara spelas av om de är "finaliserade".

- Du kan spela av CD-R- och CR-RW-originalskivor som spelats in i musik-CD-format. (Eventuellt gör speciella karakteristika eller inspelningsförhållanden emellertid att de inte går att spela in.)
- Innan du spelar av CD-R- eller CD-RW-skivor ska du läsa deras anvisningar och varningar noga.
- En del CD-R- eller CD-RW-skivor går eventuellt inte att spela av på denna apparat till följd av sina karakteristika, skador eller fläckar på dem, eller för att spelarens lins är smutsig.
- CD-R- och CD-RW-skivor är känsliga för hög temperatur och hög luftfuktighet. Lämna därför inte kvar dem i bilen.
- CD-RW-skivor har en lägre reflektionsfaktor än andra CD-skivor, vilket kan göra att det tar längre tid för linsen att läsa dem.
- Denna apparat är inte kompatibel med MP3-formatet.

## При воспроизведении компакт-дисков однократной записи или перезаписываемых компакт-дисков

Отредактированные пользователем CD-R (компакт-диски однократной записи) и CD-RW (перезаписываемые компакт-диски) можно воспроизводить, только если они уже "заключены".

- Вы можете воспроизводить Ваши оригинальные компакт-диски однократной записи или перезаписываемые компакт-диски, записанные в формате музыкальных компакт-дисков. (Однако, возможно, что их нельзя будет воспроизводить, в зависимости от их технических характеристик или условий записи).
- Перед тем, как воспроизводить компакт-диски однократной записи или перезаписываемые компакт-диски, внимательно прочитайте относящиеся к ним инструкции или предупреждения.
- Некоторые компакт-диски однократной записи или перезаписываемые компакт-диски невозможно воспроизвести на этом устройстве по причине их технических характеристик, повреждения или пятен на них, или если загрязнилась линза проигрывателя.
- Компакт-диски однократной записи или перезаписываемые компакт-диски чувствительны к высокой температуре или сильной влажности; поэтому не оставляйте их в Вашем автомобиле.
- Коэффициент отражения у перезаписываемых компакт-дисков ниже, чем у других компакт-дисков, что, возможно, приводит к тому, что на считывание перезаписываемых компакт-дисков уходит больше времени.
- Данное устройство несовместимо с MP3.

## Försiktighet vid användning av magasinet

Använd frigöringsknappen för att ta ut skivvaggorna när de ska rengöras.

1. Håll frigöringsknappen nedtryckt och ta ut skivvaggan.
2. Efter rengöringen håller du frigöringsknappen nedtryckt och sätter in skivvaggan i magasinet.
  - Rengör en vaggan i taget, för att inte riskera att sätta in två vaggor i ett uttag i magasinet.

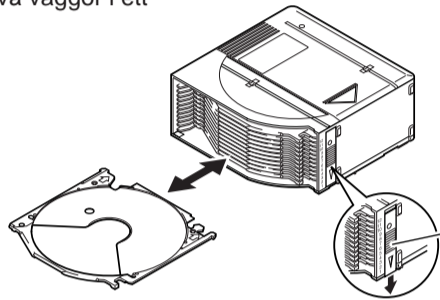

## Меры предосторожности при пользовании накопителем

Пользуйтесь рычагом освобождения для того, чтобы вытащить кассеты для дисков при их чистке.

1. Оттянув рычаг освобождения вниз, вытащите кассету для диска.
2. После чистки вставьте кассету для диска в накопитель, оттягивая рычаг освобождения вниз.
  - Чистите кассеты поочередно по одной с тем, чтобы не вставить две кассеты в одно отверстие в накопителе.

## Hur magasinet laddas

1. Skjut luckan åt höger.
2. Ladda magasinet.
  - Ladda magasinet i CD-spelaren med  $\triangle$ -märket uppåt och med CD-insättningsidan åt höger.

1.

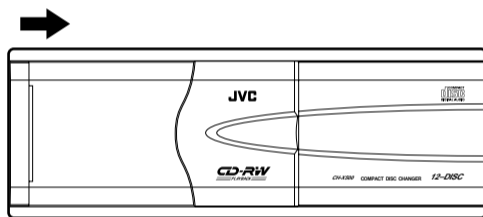

3. Stäng luckan.
  - Luckan ska alltid vara stängd, utom vid byte av magasinet.

## Как вставить накопитель

1. Сдвиньте затвор вправо.
2. Вставьте накопитель.
  - Вставьте накопитель в проигрыватель-автомат компакт-дисков так, чтобы метка  $\triangle$  была наверху, а сторона, с которой вставляется компакт-диск, смотрела вправо.

2.

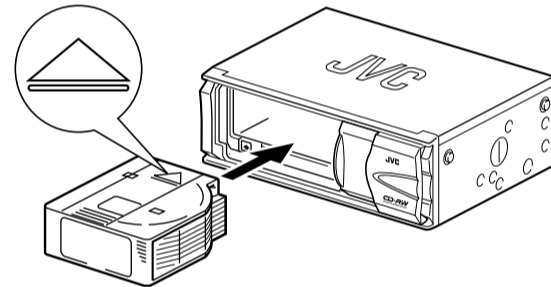

3. Закройте затвор.
  - При обычной эксплуатации затвор следует держать закрытым за исключением случая, когда меняется накопитель.

### Försiktighet:

- För inte in händerna eller några främmande föremål i laddningsöppningen. Gör du det kan händerna komma att skadas och enheten kan skadas eller gå sönder.
- Om en eventuell etikett på magasinet håller på att lossna kan den leda till att enheten inte fungerar som den ska. Om detta händer ska du antingen ta bort etiketten helt eller klistra fast den på plats ordentligt.

### Предупреждения:

- Не вставляйте свои руки или любой другой посторонний предмет в загрузочное отверстие, в противном случае это может привести к нанесению Вам травмы, либо привести к неисправности или повреждению.
- Если этикетка на накопителе, когда она имеется, частично отклеилась, это может привести к неисправности. Если такое случится, снимите этикетку или снова плотно ее приклейте.

## Hur magasinet tas ut

1. Skjut luckan åt höger.
2. Tryck på knapp  $\triangle$ EJECT (utmatning).
  - Magasinet matas ut från laddningsöppningen.

1.

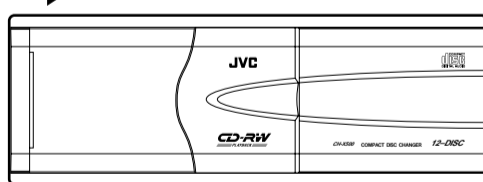

## Как вытащить накопитель

1. Сдвиньте затвор вправо.
2. Нажмите кнопку  $\triangle$ EJECT (Выброс диска  $\triangle$ ).
  - Накопитель выскакивает из загрузочного отверстия.

2.

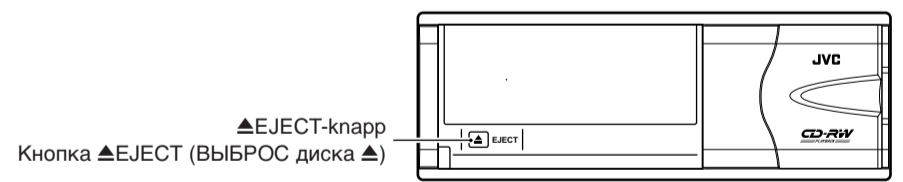

### Anmärkning:

Om det inte går att mata ut magasinet ska du trycka in det och sedan spela den 12:e CD-skivan på nytt. Upprepa stegen ovan efter avslutad avspelning.

Gör så här, om ovanstående enheter inte fungerar:

1. Kontrollera att omkopplarna står i de rätta lägena.
2. Ta bort skyddsförseglingen över hålet för tvångsutmatning. (Fig. g)
3. Tryck in en skruvmejsel eller ett liknande föremål i hålet. (Fig. h)

\* Var noga med att föra in pinnen i rätt vinkel.

### Примечание:

В тех случаях, когда накопитель не выскакивает, всуньте обратно накопитель и еще раз воспроизведите 12-й диск; когда его воспроизведение закончится, повторите приведенную выше процедуру.

Если приведенная выше процедура не работает, выполните нижеследующие пункты:

1. Проверьте, чтобы селекторы были правильно установлены.
2. Снимите защитное уплотнение с отверстия принудительного выброса. (Рис. g)
3. Всуňte прямой прут, такой как отвертка, в отверстие. (Рис. h)

\* Не вставляйте прут под углом, вставьте его прямо.

Отверстие принудительного выброса и защитное уплотнение

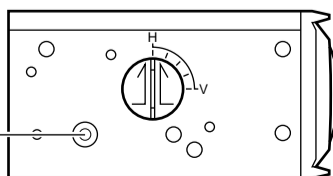

Fig. g  
Рис. g

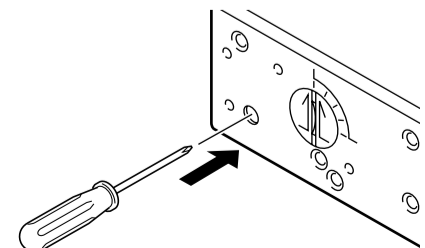

Fig. h  
Рис. h

Kontakta JVC:s auktoriserade återförsäljare om problemet ändå kvarstår.

Если эта проблема будет возникать снова, проконсультируйтесь у официального дилера JVC.