

Технические характеристики	
Входная мощность	АС: 220В 60/50 Гц DC: 12В (UM 2x8)
Потребительская мощность	15 Вт
Габариты	300x 270x 138 мм
Радио	FM: 64-108 МГц AM: 530-1600 КГц
Пульт ДУ	7 кнопок, две батарейки UM-4 AAA
Антенна	FM- телескопический прут AM- ferrite bar
CD отсек CD диск	Читает CD/Мр3 формат 5" и 3"

EPSON

**Портативный CD/Мр3 Радио проигрыватель
с встроенными USB и SD слотами.**

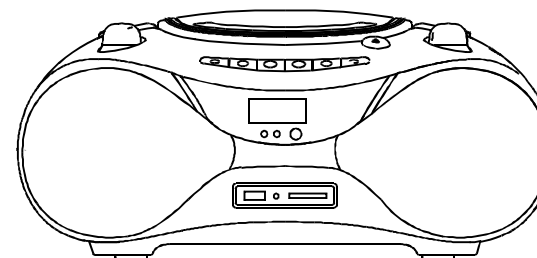

MW-8126U

Перед использованием прибора, прочтите внимательно инструкцию

Предупреждение: Во избежание удара током или возгорания не подвергайте устройство воздействию дождя или влаги.



ОСТОРОЖНО!
Опасное напряжение! Не вскрывать!

Внимание: во избежание удара током не пытайтесь самостоятельно вскрывать плеер. Доверяйте ремонт только специалистам сервисного центра!



Данный значок предупреждает пользователя о наличии внутри устройства опасного напряжения, контакт с которым может нанести вред здоровью.



Данный значок сообщает пользователю о важной информации, содержащейся в инструкции.

Обратите внимание на следующие отметки, находящиеся на корпусе изделия. Они подразумевают особое обращение с устройством, работающим с применением лазерного луча.

Обозначение под номером 1 информирует пользователя о том, что в работе данного устройства задействован лазерный луч.

Обозначение под номером 2 предупреждает о том, что внутри устройства находятся элементы, излучающие радиационные волны.

Таким образом, пользователь предупрежден об опасности самостоятельного вскрытия корпуса проигрывателя

1



2



Внимание: Внутри корпуса опасное излучение! Во избежание попадания в поле излучения - не вскрывать!

Инструкции по безопасности

1. Прочтите инструкции – прежде, чем приступить к эксплуатации проигрывателя, внимательно ознакомьтесь со всеми сопутствующими инструкциями и руководствами.
2. Сохраните инструкцию – сохраните данное руководство пользователя, чтобы впоследствии иметь под рукой справочный материал.
3. Обращайте внимание на предупреждения – крайне важно принимать к сведению все предупреждения, касающиеся работы с данным проигрывателем.
4. Следуйте инструкциям – необходимо четко следовать приведенным в данном руководстве инструкциям по эксплуатации и безопасности.
5. Вода и влага – не используйте проигрыватель вблизи воды, напр.: в ванной, рядом с раковиной, в зоне мытья посуды и стирки, рядом с бассейном, а также не располагайте на влажной поверхности.
6. Вентиляция – размещайте проигрыватель таким образом, чтобы не перекрывать вентиляционные отверстия, расположенные на корпусе. Не следует устанавливать проигрыватель: на кровать, диван, ковер и другие поверхности, которые могут препятствовать вентиляции; не размещайте проигрыватель во встроенных полках, если пространство между стенками недостаточно для обеспечения нормального потока воздуха.
7. Высокая температура – не размещайте проигрыватель вблизи источников тепла, таких как обогреватели, печи и другие устройства (в том числе усилители), излучающие тепло.
8. Источник питания - данный проигрыватель можно подключать только к источнику питания, характеристики которого совпадают с указанными в технической спецификации.
9. Заземление – обращайтесь особое внимание на сохранность элементов питания, отвечающих за заземление электрических приборов.
10. Шнур питания – располагайте шнур, идущий от источника питания к проигрывателю, таким образом, чтобы исключить возможность его обрыва, перелома или защемления. Не наступайте и не ставьте на него посторонние предметы. Следите за состоянием кабеля, особенно в местах соединения с прибором и штепселем розетки.
11. Линии электропередачи – если вы используете внешнюю (расположенную на улице) антенну, убедитесь, что она установлена в отдалении от линий электропередачи.
12. Период покоя – в случае, если вы планируете не использовать проигрыватель в течение длительного срока (например, уезжая в отпуск), обязательно отключайте его от электросети.
13. Посторонние предметы и жидкости – не допускайте попадания посторонних предметов и проливание жидкостей внутрь прибора.
14. Повреждения, требующие ремонта – следующие повреждения требуют вмешательства квалифицированного специалиста:
 - повреждены шнур питания и/или штепсель;
 - внутрь корпуса попал посторонний предмет или жидкость;
 - внутрь проигрывателя попали капли дождя;
 - если проигрыватель уронили или на его корпусе есть повреждения;
 - проигрыватель не работает или в его работе появились сбоя.
15. Обслуживание – не пытайтесь самостоятельно чинить проигрыватель или совершать иные операции, не описанные в данном руководстве.

16. Внимание – поскольку данный проигрыватель имеет функцию записи, помните, что копирование защищенных законом об авторских правах записей возможно только с согласия правообладателя.

17. Не располагайте проигрыватель вблизи источников, разбрызгивающих (фонтан, шланг с водой) или содержащих жидкости (напр., вазы).

Примечания:

- 1) Предпочтительнее оставлять CD (компакт-диск) внутри проигрывателя, даже когда он не используется. Это позволяет защитить оптическую линзу от запыления.
- 2) Попытка воспроизвести загрязненные или поцарапанные диски может привести к искажению (заеданию) звука. Удалите загрязнение с диска или замените диск.
- 3) Если вы заметили искажение (в звуке или картинке), отключите прибор от сети (в случае автономной работы извлеките батарейки). Затем снова подключите к источнику питания и включите (установите батарейки обратно, затем включите).

- * Не ставьте на проигрыватель источники открытого огня (свечи).
- * Не располагайте проигрыватель вблизи источников, разбрызгивающих (фонтан, шланг с водой) или содержащих жидкости (напр., вазы).
- * Отключая прибор от сети, держитесь за штепсель – не тяните за провод.

Перед использованием

Перед началом работы обратите внимание на правила обращения с компакт-дисками. Использование загрязненных, поцарапанных или деформированных дисков может повредить проигрыватель, поэтому внимательно следите за состоянием ваших дисков:

- 1) *Пригодные к использованию диски*
- используйте только диски, имеющие маркировку:
CD: компакт диски только с цифровым аудио сигналом.



- 2) *Обращение с компакт-дисками*
Изъятие диска из коробки и загрузка в дископриемник:



- надавите на пластиковые крепежные лапки в центре диска, выньте диск;

- установите диск в дископриемнике маркированной стороной вверх;



- для закрепления диска в футляре аккуратно нажмите на диск до характерного звука защелкивания

Не прикасайтесь к зеркальной поверхности диска.
Не пишите ничего на зеркальной поверхности диска и ничего к ней не прикрепляйте.
Не сгибайте диск.



НЕПРАВИЛЬНО!!!

3) Хранение

После изъятия диска из дископриемника проигрывателя обязательно поместите диск в его футляр. Не оставляйте диски под прямыми солнечными лучами, в зонах высоких температур – у обогревателя, повышенной влажности и запыленности.

Чистка диска

Прежде чем загрузить диск в дископриемник проигрывателя, удалите с его поверхности пыль, загрязнение или отпечатки пальцев, пользуясь мягкой тканью. Протирать диск следует мягкими движениями от центра диска к его краям.

От центра к краям!
Верно Неверно



Для воспроизведения на данном проигрывателе могут использоваться диски диаметром 8 и 12 см.
Не используйте растворители, бензиносодержащие жидкости, антистатик, а также средства для ухода за пластинками для чистки дисков.

Предварительная подготовка:

* **Конденсация**
При контакте охлажденной поверхности и теплого воздуха образуются капли воды. В этом случае есть вероятность нарушения работы электрических приборов. Необходимо сначала прогреть прибор до комнатной температуры, не включая его в сеть и оставив в таком состоянии на несколько часов.

Так следует поступить, если:

- вы принесли проигрыватель в дом с улицы (из прохладного помещения в более теплое);
- в помещении начал работать обогреватель/радиатор;
- вы принесли проигрыватель из хорошо вентилируемого помещения в помещение с высокой влажностью;

- есть значительная разница температуры воздуха и корпуса проигрывателя.

Берегите прибор от дождя, огня, пыли, песка, химического воздействия и высоких температур (не ставьте у обогревателя или в салоне припаркованного на солнце автомобиля).

Внешний вид

Вид спереди

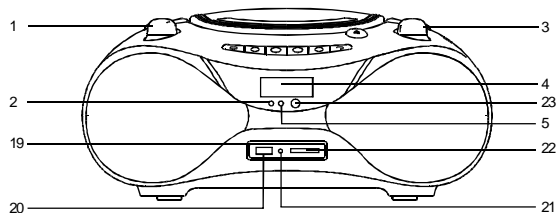

Вид сверху

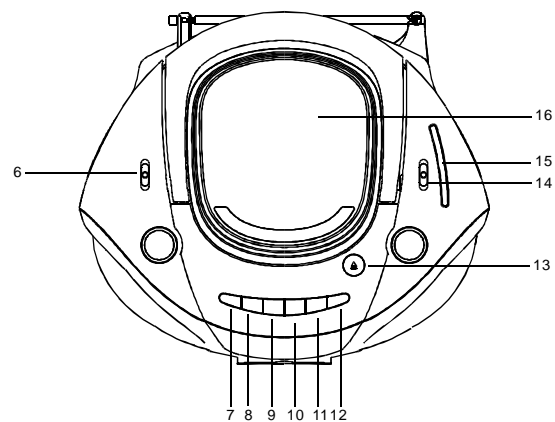

5

Вид сзади

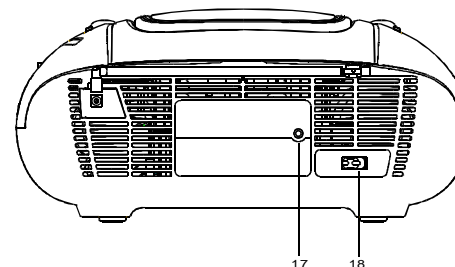

Пульт дистанционного управления

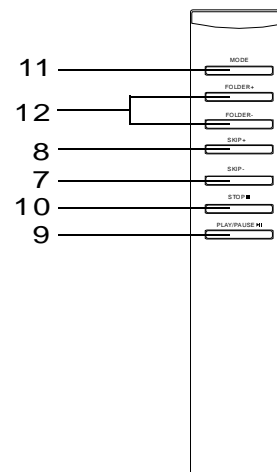

1. Регулятор громкости
2. FM STEREO индикатор
3. Регулятор частот
4. LCD дисплей
5. Индикатор работы
6. Переключатель
7. Перемотка назад ◀◀/▶▶
8. Перемотка вперед ▶▶/◀◀
9. Воспроизведение/Пауза ▶▶
10. Стоп ■
11. MODE (Повтор, Программирование)
12. Folder +
13. Кнопка открывания крышки дископриемника
14. Переключатель радио
15. Шкала частот
16. Крышка дископриемника
17. Вход для наушников
18. Вход для кабеля
19. Крышка USB
20. USB порт
21. SD индикатор
22. SD слот
23. Сенсор ДУ

6

Установка

Работа от батареек

1. Откройте отсек для батареек и вставьте 8 батареек размер 20, UM1 или D-cells.
2. Вытащите батарейки, если они испортились или если Вы не будете использовать прибор долгое время.
3. Как только шнур питания вставляется в электросеть, цепь питания от батареек прерывается. Если вы не планируете использовать батарейки как элемент питания, выньте их.



Примечания:

- Перед тем как вставить батарейки проверьте полярность (+)(-)
- Не выбрасывайте использованные батарейки в домашнюю урну.
- Не помещайте пульт ДУ в жидкости и не кладите на места с повышенной влажностью.

Работа с дисками CD



1. Откройте крышку дископриемника (22)
2. Вставьте диск в лоток
3. Закройте крышку

Воспроизведение

1. После загрузки, проигрыватель просканирует диск и найдет существующие файлы и покажет общее количество дорожек на дисплее.
2. Нажмите кнопку PLAY/PAUSE  (11), чтобы начать воспроизведение первой дорожки.
3. В любое время Вы можете остановить воспроизведение, нажав кнопку STOP (17).
4. Чтобы приостановить воспроизведение, воспользуйтесь кнопкой PLAY/PAUSE .
5. Чтобы продолжить воспроизведение нажмите PLAY/PAUSE .



Выбор различных дорожек

Во время воспроизведения (CD/Mp3)

С помощью кнопок прокрутки  и  Вы можете перематывать до интересующей Вас дорожки.

Поиск определенного места

Во время воспроизведения

Воспользуйтесь кнопкой прокрутки назад  или прокрутки вперед  для поиска нужного момента (точки во времени) на диске.

Режимы (Программа, Повтор, Случайный порядок) воспроизведения

- Программируемое воспроизведение (CD/Mp3/USB/SD)

Все дорожки (99) могут быть воспроизведены в любом порядке, в котором Вы пожелаете.

1. Во время воспроизведения дорожки, нажмите STOP (10). Далее кнопку MODE (9). На дисплее отобразится:



2. С помощью кнопок прокрутки выберите нужную дорожку. Например:



3. Далее нажмите кнопку MODE (9), чтобы сохранить дорожку в программе. Система перейдет к следующей программе.

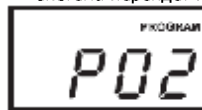

4. Система может запомнить 99 программ. 99 песен может быть воспроизведено в Вашем порядке. После того, как система достигнет своего предела 99, на экране отобразится (--)

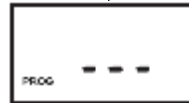

5. Если нажать кнопку STOP (10) два раза подряд, то система завершит воспроизведение программ.
6. Если открыть крышку дископриемника или отключить от сети, то настройки программ сбьются.
7. С помощью кнопок прокрутки, можно менять программы, переходить к следующей или предыдущей.

Повтор и случайный порядок

Если во время воспроизведения нажать кнопку MODE система может повторять выбранную песню, повторять весь диск или воспроизводить дорожки в случайном порядке.

1. Если нажать кнопку MODE один раз, система начнет повторять выбранную дорожку.
2. В режиме повтора одной дорожки, система воспроизводит только выбранный трек.
3. В режиме повтора всего диска, система после проигрывания последней дорожки возвращается к началу диска. Если выбрана программа, то в этом режиме после последней запрограммированной дорожки, система вернется к началу программы.

Режимы меняются в следующем порядке:



FOLDER +

• При нажатии кнопки FOLDER +: система прокрутит 10 треков вперед.
Примечание: Если диск формата Мр3, то при нажатии этой кнопки система может перейти к следующей/предыдущей папке или разделу.

Работа с USB и SD носителями.

1. Чтение с USB и SD носителей не будет проходить, если диск будет находиться в дископриемнике. Чтение автоматически будет идти с диска.
2. Нажмите и удерживайте PLAY/PAUSE **▶||** / STOP **■** для того, чтобы сменить источник считывания. Источники меняются в следующем порядке:

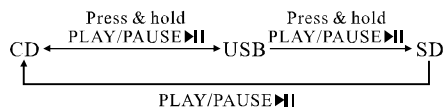

3. После того, как выбрали источник: USB или SD, нажмите PLAY/PAUSE **▶||**, чтобы начать воспроизведение треков, которые сохранены на носителях.

Радио

1. Установите переключатель в позицию RADIO
2. Выберите диапазон частот (AM/FM)
3. Найдите станцию с помощью ручки выбора частоты
4. Громкость регулируется соответствующей ручкой на панели

Антенна

FM: телескопическая, для лучшего приема использовать на полную длину
AM: встроенная, для лучшего приема поворачивайте проигрыватель, чтобы выбрать наилучшее положение.

FM STEREO

Во время трансляции в режиме STEREO загорается соответствующий индикатор на панели. При высоком уровне помех переключите радио в режим МОНО. Звук будет поступать через один динамик, но помех будет значительно меньше.

Проблема	Возможная причина	Устранение
<i>Основные</i> Нет звука	ГРОМКСТЬ не отрегулирована Подсоединены наушники Сели батарейки Батарейки неправильно вставлены Шнур не подсоединен	Отрегулируйте громкость Отсоедините наушники Замените батарейки Поменяйте батарейки Подсоедините шнур
Не реагируют кнопки	Электростатическая разгрузка	Выключите прибор, отсоедините шнур питания, включите через несколько секунд.
<i>РАДИО</i> Слабый прием	Низкий уровень сигнала Прибор находится поблизости с электронными приборами такими как: ТВ, компьютеры ...	Переместите прибор в другое место: Уберите другие устройства, блокирующие сигнал.
<i>КАССЕТНАЯ ДЕКА</i> Помехи при звучании	Загрязнена считывающая головка или роллер	Почистите их. (см. инструкцию)
Не работает запись	Кассета повреждена	Замените кассету или устраните неполадку.
<i>CD/Мр3</i> CD пропускает дорожки	CD диск поврежден или загрязнен	Поменяйте диск или почистите диск.