

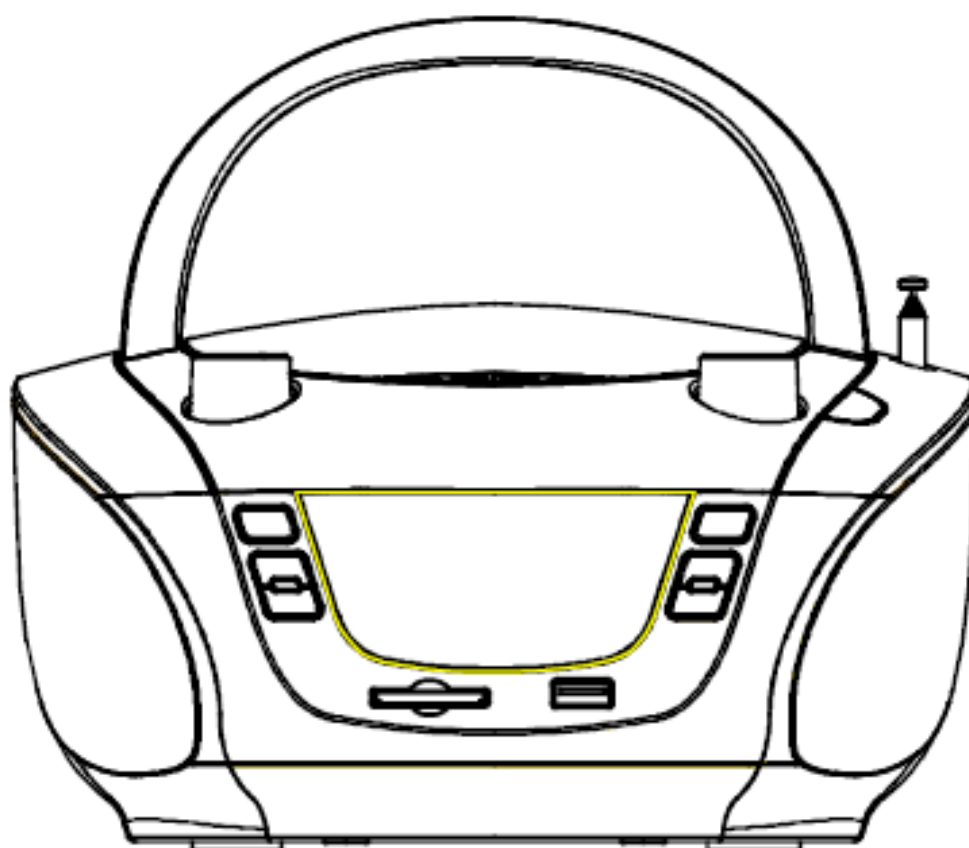

CD/MP3 ПРОИГРЫВАТЕЛЬ С ФУНКЦИЕЙ РАДИО И USB/SD СЛОТОМ

MW-1026U



Предупреждение: Во избежание удара током или возгорания не подвергайте устройство воздействию дождя или влаги.

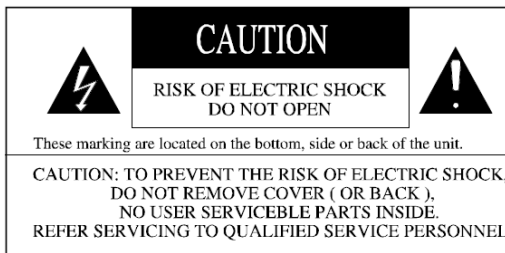

ОСТОРОЖНО!

Опасное напряжение! Не вскрывать!

Внимание: во избежание удара током не пытайтесь самостоятельно вскрывать плеер. Доверяйте ремонт только специалистам сервисного центра!



Данный значок предупреждает пользователя о наличии внутри устройства опасного напряжения, контакт с которым может нанести вред здоровью.



Данный значок сообщает пользователю о важной информации, содержащейся в инструкции.

Обратите внимание на следующие отметки, находящиеся на корпусе изделия. Они подразумевают особое обращение с устройством, работающим с применением лазерного луча.

Обозначение под номером 1 информирует пользователя о том, что в работе данного устройства задействован лазерный луч.

Обозначение под номером 2 предупреждает о том, что внутри устройства находятся элементы, излучающие радиационные волны.

Таким образом, пользователь предупрежден об опасности самостоятельного вскрытия корпуса проигрывателя

1



2



Внимание: Внутри корпуса опасное излучение! Во избежание попадания в поле излучения - не вскрывать!

Инструкции по безопасности

1. Прежде, чем приступить к эксплуатации проигрывателя, внимательно ознакомьтесь со всеми сопутствующими инструкциями и руководствами.
2. Сохраните данное руководство пользователя, чтобы впоследствии иметь под рукой справочный материал.
3. Крайне важно принимать к сведению все предупреждения, касающиеся работы с данным проигрывателем.
4. Необходимо четко следовать приведенным в данном руководстве инструкциям по эксплуатации и безопасности.
5. Не используйте проигрыватель вблизи воды, напр.: в ванной, рядом с раковиной, в зоне мытья посуды и стирки, рядом с бассейном, а также не располагайте на влажной поверхности.
6. Размещайте проигрыватель таким образом, чтобы не перекрывать вентиляционные отверстия, расположенные на корпусе. Не следует устанавливать проигрыватель: на кровать, диван, ковер и другие поверхности, которые могут препятствовать вентиляции; не размещайте проигрыватель во встроенных полках, если пространство между стенками недостаточно для обеспечения нормального потока воздуха.
7. Не размещайте проигрыватель вблизи источников тепла, таких как обогреватели, печи и другие устройства (в том числе усилители), излучающие тепло.
8. Данный проигрыватель можно подключать только к источнику питания, характеристики которого совпадают с указанными в технической спецификации.
9. Обращайте особое внимание на сохранность элементов питания, отвечающих за заземление электрических приборов.
10. Располагайте шнур, идущий от источника питания к проигрывателю, таким образом, чтобы исключить возможность его обрыва, перелома или защемления. Не наступайте и не ставьте на него посторонние предметы. Следите за состоянием кабеля, особенно в местах соединения с прибором и штепселем розетки.
11. Если вы используете внешнюю (расположенную на улице) антенну, убедитесь, что она установлена в отдалении от линий электропередачи.
12. В случае, если вы планируете не использовать проигрыватель в течение длительного срока (например, уезжая в отпуск), обязательно отключайте его от электросети.
13. Не допускайте попадания посторонних предметов и проливание жидкостей внутрь прибора.
14. Следующие повреждения требуют вмешательства квалифицированного специалиста:
 - повреждены шнур питания и/или штепсель;
 - внутрь корпуса попал посторонний предмет или жидкость;
 - внутрь проигрывателя попали капли дождя;
 - если проигрыватель уронили или на его корпусе есть повреждения;
 - проигрыватель не работает или в его работе появились сбои.
15. Не пытайтесь самостоятельно чинить проигрыватель или совершать иные операции, не описанные в данном руководстве.
16. Поскольку данный проигрыватель имеет функцию записи, помните, что копирование защищенных законом об авторских правах записей возможно только с согласия правообладателя.
17. Не располагайте проигрыватель вблизи источников, разбрызгивающих (фонтан, шланг с водой) или содержащих жидкости (напр., вазы).

-
18. Отключая прибор от сети, держитесь за штепсель – не тяните за провод.

Примечания:

- 1) Предпочтительнее оставлять CD (компакт-диск) внутри проигрывателя, даже когда он не используется. Это позволяет защитить оптическую линзу от запыления.
- 2) Попытка воспроизвести загрязненные или поцарапанные диски может привести к искажению (заеданию) звука. Удалите загрязнение с диска или замените диск.
- 3) Если вы заметили искажение (в звуке или картинке), отключите прибор от сети (в случае автономной работы извлеките батарейки). Затем снова подключите к источнику питания и включите (установите батарейки обратно, затем включите).

- * Не ставьте на проигрыватель источники открытого огня (свечи).
- * Не располагайте проигрыватель вблизи источников, разбрызгивающих (фонтан, шланг с водой) или содержащих жидкости (напр., вазы).
- * Отключая прибор от сети, держитесь за штепсель – не тяните за провод.

Подготовительная информация

Перед началом работы обратите внимание на правила обращения с компакт-дисками. Использование загрязненных, поцарапанных или деформированных дисков может повредить проигрыватель, поэтому внимательно следите за состоянием ваших дисков:

- 1) Пригодные к использованию диски
 - используйте только диски, имеющие следующие маркировки:



- 2) Обращение с компакт-дисками

Изъятие диска из коробки и загрузка в дископриемник:



- надавите на пластиковые крепежные лапки в центре диска, выньте диск;

- установите диск в дископриемнике маркированной стороной вверх;



- для закрепления диска в футляре аккуратно нажмите на диск до характерного звука защелкивания

Не прикасайтесь к зеркальной поверхности диска.

Не пишите ничего на зеркальной поверхности диска и ничего к ней не прикрепляйте.

Не сгибайте диск.



НЕПРАВИЛЬНО!!!

Воспроизведение видео CD

Качество изображения и звука

Компакт-диски должны храниться в чистоте. Пятна, царапины и пыль на поверхности диска плохо влияет на качество воспроизведения записанного на нем материала. Не прикасайтесь к зеркальной поверхности диска.

3) Хранение

После изъятия диска из дископриемника проигрывателя обязательно поместите диск в его футляр. Не оставляйте диски под прямыми солнечными лучами, в зонах высоких температур – у обогревателя, повышенной влажности и запыленности.

Чистка диска

Прежде чем загрузить диск в дископриемник проигрывателя, удалите с его поверхности пыль, загрязнение или отпечатки пальцев, пользуясь мягкой тканью. Протирать диск следует мягкими движениями от центра диска к его краям.

От центра к краям!

Верно

Неверно



Для воспроизведения на данном проигрывателе могут использоваться диски диаметром 8 и 12 см.

Не используйте растворители, бензиносодержащие жидкости, антистатики, а также средства для ухода за пластинками для чистки дисков.

Предварительная подготовка:

* Конденсация

При контакте охлажденной поверхности и теплого воздуха образуются капли воды. В этом случае есть вероятность нарушения работы электрических приборов. Необходимо сначала прогреть прибор до комнатной температуры, включив его в сеть и оставив в таком состоянии на несколько часов.

Так следует поступить, если:

- вы принесли проигрыватель в дом с улицы (из прохладного помещения в более теплое) ;
- в помещении начал работать обогреватель/радиатор;
- вы принесли проигрыватель из хорошо вентилируемого помещения в помещение с высокой влажностью;
- есть значительная разница температуры воздуха и корпуса проигрывателя.

Берегите прибор от дождя, огня, пыли, песка, химического воздействия и высоких температур (не ставьте у обогревателя или в салоне припаркованного на солнце автомобиля).

Внешний вид

Вид спереди

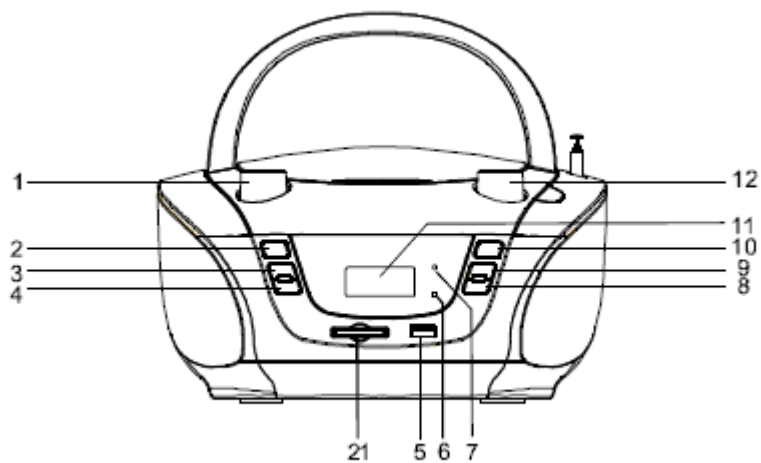

Вид сзади

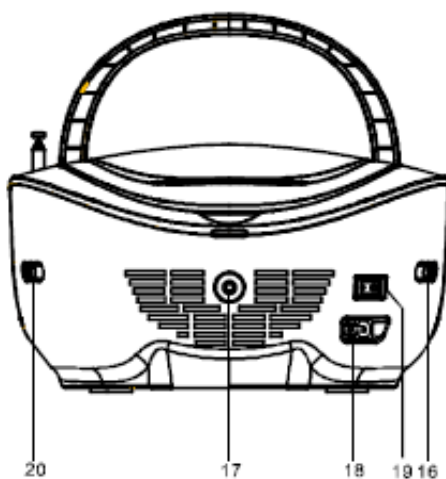

Вид сверху

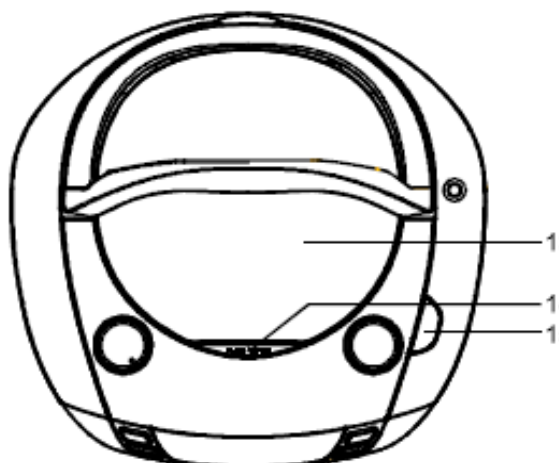

-
1. Ручка регулятора громкости
 2. Прокрутка назад <<
 3. Прокрутка вперед >>
 4. Папка
 5. USB
 6. Индикатор радио
 7. Индикатор включения
 8. Повтор/программа
 9. Остановка воспроизведения ■
 10. Кнопка воспроизведения/паузы >||
 11. LCD дисплей
 12. Ручка настройки частоты
 13. CD крышка
 14. Кнопка открывания/закрывания крышки дископриемника
 15. Шкала частот
 16. Переключатель
 17. AUX-IN вход
 18. AC выход
 19. Вкл/Выкл
 20. Переключатель
 21. SD-SLOT

Источник переменного тока

Данный проигрыватель работает от источника переменного тока 220В 60/50 Гц. Подключайте его через сетевой шнур к обычным бытовым розеткам.

Работа от батареек

1. снимите крышку отсека для батареек
2. вставьте 8 батареек UM-2 С, обращайте внимание на соблюдение полярности и следуйте указателям на внутренней стороне крышки
3. установите крышку на место

Примечание: как только шнур питания вставляется в электросеть, цепь питания от батареек прерывается. Если вы не планируете использовать батарейки как элемент питания, выньте их.

Работа с компакт дисками

Установка диска

1. Откройте крышку дископриемника
2. Установите диск маркированной стороной вверх
3. Закройте крышку дископриемника

Воспроизведение диска

1. После того, как вы установили диск, проигрыватель автоматически сканирует записанную на диск информацию, начинает воспроизведение и отображает статус текущей дорожки.
2. Нажмите PLAY/PAUSE (9) для воспроизведения первого трека.
3. Чтобы остановить воспроизведение, нажмите кнопку STOP (10)
4. Чтобы временно прервать воспроизведение, нажмите кнопку PLAY/PAUSE (9)
5. Чтобы вернуться к воспроизведению еще раз нажмите PLAY/PAUSE (9)

Выбор дорожки во время воспроизведения

1. нажимайте SKIP |<< (2) или SKIP >>| (3) до тех пор, пока номер нужной дорожки не отобразится на дисплее; кроме того, вы можете воспользоваться кнопками прямого выбора для перехода к нужному номеру дорожки
2. через мгновение начнется воспроизведение выбранной дорожки

Программируемое воспроизведение

Все треки до 99 могут воспроизводиться в любом порядке.

1. Нажмите кнопку STOP (10) вовремя воспроизведения.
2. Затем нажмите RPT/PROGRAMM (8), чтобы перейти в режим программирования.



3. Выберите нужный трек



4. Затем снова нажмите кнопку RPT/PROGRAM (8) для того, чтобы сохранить трек. Система перейдет к следующей программе.

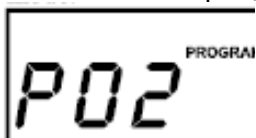

5. Система может сохранить 99 программ. После 99 программы на дисплее отобразится

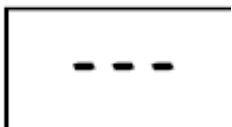

6. Чтобы остановить воспроизведение программы, нажмите STOP(10)

Повторное воспроизведение

- одной дорожки

1. выберите нужную дорожку с помощью кнопок SKIP |<< (2) или SKIP >>| (3), когда выбор сделал – начнется воспроизведение выбранной дорожки.
2. однократно нажмите кнопку повтора REPEAT (8), на дисплее появится мигающий значок REP.
3. выбранная дорожка будет многократно проигрываться, пока вы не нажмете кнопку STOP ■ (10).
4. если нажать кнопку повтора REPEAT (8) во время воспроизведения дорожки, значок REP исчезнет и функция повтора будет отменена.

- всего диска

1. нажмите кнопку повтора REPEAT (8) дважды, на дисплее появится значок REP.

2. содержимое диска будет многократно проигрываться от начала до конца, каждый раз по завершении автоматически возвращаясь к началу, пока вы не нажмете кнопку STOP ■ (10).
3. если нажать кнопку повтора REPEAT (8) во время воспроизведения дорожки, значок REP исчезнет и функция повтора будет отменена.

При нажатии кнопки RPT/PROGRAM на дисплее будет отображаться режим повтора:



Без повтора



Повтор одного трек



Повтор папки



Повтор всех треков

Если нажать RPT/PROG во время воспроизведения программы, то система будет повторять одну или все программы:

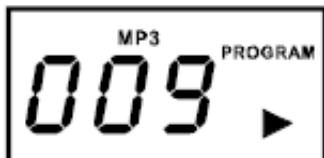

Без повтора



Повтор одной программы



Повтор всех



Без повтора

Папка

Нажмите FOLDER +, чтобы пропустить 10 треков

Примечание: если воспроизводится диск с несколькими папками, чтобы перейти к следующей папке, нажмите FOLDER +.

Работа с USB-носителями и картами памяти SD/MMC/MS

1. Установите переключатель в позицию USB/SD
2. Достаньте диск из дископриемника и закройте крышку
3. Подключите USB-носитель или установите карту памяти. Автоматически начнется воспроизведение аудио и/или видео материала, записанного на носители.

Если диск находится в CD отсеке:

1. Если не вынуть диск из проигрывателя, и подключить USB носитель или карту памяти S, проигрыватель начнет воспроизводить треки на CD диске.
2. Нажмите и удерживайте кнопку PLAY/STOP для выбора соответствующего источника.

Воспроизведение будет меняться в соответствующем порядке



Радио

1. Установите переключатель в позицию RADIO
2. Выберите диапазон частот
3. Найдите станцию с помощью ручки выбора частоты

Антенна

FM: телескопическая, для лучшего приема использовать на полную длину

AM: встроенная, для лучшего приема поворачивайте проигрыватель, чтобы выбрать наилучшее положение.

FM STEREO

Во время трансляции в режиме STEREO загорается соответствующий индикатор на панели (6). При высоком уровне помех переключите радио в режим MONO. Звук будет поступать через один динамик, но помех будет значительно меньше.

Устранение проблем

Если произошла ошибка, первым делом ознакомьтесь с руководством перед тем, как приступать к ремонту. Если произошла ошибка, не предусмотренная руководством, проконсультируйтесь с дилером или сервис центром.

Проблема	Возможная причина	Устранение
Нет звука	Не отрегулированная громкость; Присоединены наушники; Израсходовались батарейки; Батарейки неправильно вставлены; Сетевой шнур не подключен.	Отрегулируйте громкость; Отсоедините наушники; Замените батарейки; Вставьте батарейки правильно; Подключите сетевой шнур.
Не реагируют кнопки	Электрический сбой	Выключите прибор, отсоедините сетевой шнур включите через несколько минут.
Слабый радио сигнал	Плохой прием радио сигнала; Сигнал перебивается электрическими приборами такими как ТВ, компьютеры и т.д	Для лучшего приема сигнала FM: наклоните поменяйте положение антенны; AM(MW): оттащите весь прибор от электрического оборудования.
Диск пропускает треки	Диск загрязнен или	Замените или почистите ди

СПЕЦИФИКАЦИИ

Питание:	
Источник переменного тока	220 Вольт 50 Гц
Источник постоянного тока	12 Вольт (батарейки тип UM * 8 штук)
Потребляемая мощность	Менее 15 Вт
РАДИО	
Диапазон принимаемых частот	FM 88 – 108 МГц AM 530-1600 кГц
Антенна	Встроенная для AM диапазона Телескопическая для FM диапазона
ЗВУК	СТЕРЕО (2 * 3 Вт)