

# Elenberg

---

ДОМАШНИЙ КИНОТЕАТР 5.1  
НТ-115

---

РУКОВОДСТВО ПОЛЬЗОВАТЕЛЯ

## СОДЕРЖАНИЕ

Характеристики проигрывателя	3
Меры предосторожности	4
Принадлежности	5
Передняя и задняя панели	6
Подключение	7
Настройка системы	8
Воспроизведение	12
Устранение неисправностей	18
Технические характеристики	20

## ХАРАКТЕРИСТИКИ ПРОИГРЫВАТЕЛЯ

Благодарим вас за покупку нашего изделия. Перед его подключением или использованием прочтите, пожалуйста, внимательно это руководство. Сохраняйте это руководство, в котором вы можете получить все необходимые справки.

Данная модель является домашним кинотеатром нового поколения, который обеспечивает высококачественное изображение и звук.

### СПЕЦИФИКАЦИЯ:

- Встроенный цифровой декодер звука форматов Dolby Digital, LPCM, MPEG и т.п.
- Высококачественный цифровой аудио процессор, поддерживающий битрейт до 96 кГц, с разрядностью 24 бита.
- Оптический и коаксиальный цифровые выходы.
- Поддержка форматов DVD/VCD/CD/MP3/JPEG PICTURE CD
- Полнофункциональный пульт дистанционного управления
- Стереофоническая AM/FM система радиоприема.
- Высококачественный усилитель мощности.

## МЕРЫ ПРЕДОСТОРОЖНОСТИ

### ВАЖНЫЕ ПРИМЕЧАНИЯ

- Перед подключением или использованием плеера прочтите, пожалуйста, внимательно это руководство.
- Не снимайте крышку плеера и не трогайте его внутренние компоненты.
- Если плеер не используется, то отключите питание. (Если плеер не используется продолжительное время, то вообще выньте штепсель плеера из розетки).
- Не подвергайте плеер воздействию прямых солнечных лучей. Держите его подальше от источников тепла или нагревательных приборов.
- Не допускайте попадания на плеер воды и не ставьте на него или рядом с ним емкости, содержащие жидкость.
- Устанавливайте плеер на горизонтальной поверхности. Устанавливайте плеер в хорошо вентилируемом месте и не закрывайте его вентиляционные отверстия. Перегрев плеера может привести к его отказу.
- Протирайте корпус плеера мягкой тканью. Не используйте для очистки корпуса плеера моющие средства или спиртосодержащие вещества.



Символ молнии предназначен для предупреждения пользователя о наличии опасного для жизни напряжения внутри корпуса устройства. Соприкосновение с внутренними частями может привести к поражению электрическим током.



Символ восклицательного знака предназначен для информирования пользователя о наличии важной информации по эксплуатации устройства.



Во избежание возгорания или поражения электрическим током не снимайте крышку с устройства. Обращайтесь к квалифицированному сервисному персоналу.

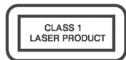

Данный символ указывает на то, что устройство принадлежит к классу 1 лазерных изделий. При непосредственном контакте излучение, создаваемое лучом лазера, может нанести вред человеку.

## ПРИНАДЛЕЖНОСТИ

Руководство пользо- вателя	Пульт дистанционно- го управления	АМ-антенна
		
FM-антенна	Аудио/видео кабель	Кабель для подклю- чения колонок
		

### ЭКСПЛУАТАЦИЯ ПУЛЬТА ДИСТАНЦИОННОГО УПРАВЛЕНИЯ

- Вставьте батареи в отсек для батарей. Пульт дистанционного управления можно использовать на расстоянии до 8 метров от устройства, при этом угол не должен превышать 30 в левую или правую сторону.
- Если пульт дистанционного управления долго не используется, выньте из него батареи.

**ДАННОЕ УСТРОЙСТВО СПОСОБНО ВОСПРОИЗВОДИТЬ СЛЕДУЮЩИЕ ТИПЫ ДИСКОВ:**

Типы дисков	Символ	Содержание
DVD		Аудио + видео
MP3		Аудио
Video-CD (VCD)		Аудио + видео
CD-DA		Аудио
Picture CD		Электронные фотографии

# ПЕРЕДНЯЯ И ЗАДНЯЯ ПАНЕЛИ

## ПЕРЕДНЯЯ ПАНЕЛЬ

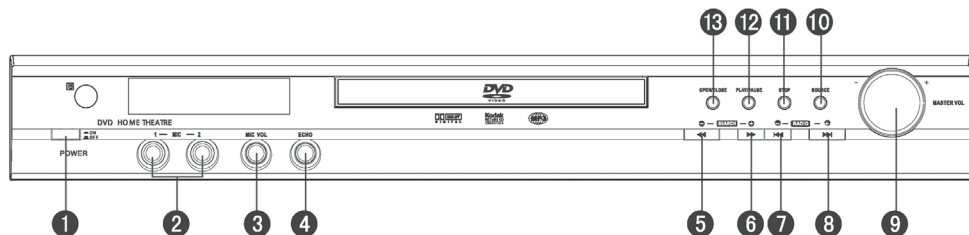

1. Кнопка включения в сеть.
2. Вход микрофона 1 – 2.
3. Регулятор громкости микрофона.
4. Регулятор эхо.
5. Кнопка быстрого перемещения в начало (поиск в обратном направлении).
6. Кнопка быстрого перемещения в конец (поиск в прямом направлении).
7. Переход к предыдущей радиостанции
8. Переход к следующей радиостанции
9. Главный регулятор громкости.
10. Кнопка выбора источника.
11. Кнопка стоп.
12. Кнопка Воспроизведение/Пауза.
13. Кнопка Выдвинуть/Заккрыть лоток.

## ЗАДНЯЯ ПАНЕЛЬ

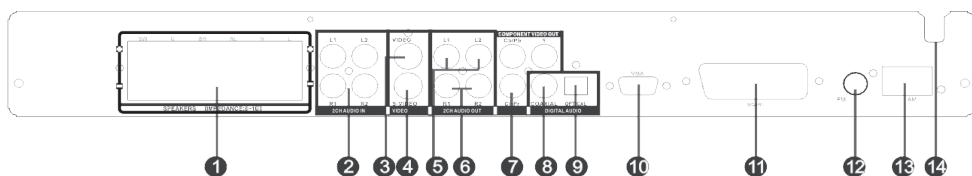

1. Выходные клеммы для подключения колонок.
2. Вход 2 CH (двухканальное аудио).
3. Видео выход.
4. Выход S-видео.
5. Звуковой выход (левый канал).
6. Звуковой выход (правый канал).
7. Компонентный видео выход Y, Cb/Pb,Cr/Pr.
8. Коаксиальный цифровой выход.
9. Оптический выход.
10. Разъем SCART.
11. FM антенна.
12. AM антенна.
13. Шнур питания.

### ВНИМАНИЕ:

- В некоторых системах разъем SCART отсутствует.
- Устанавливайте предохранитель того же типа и только после того, как вынете шнур из розетки.

## ПОДКЛЮЧЕНИЕ

### СТЕРЕОФОНИЧЕСКИЙ АУДИО КАНАЛ

Для подключения стереофонического входа этого аппарата к стереофоническому выходу другого устройства используйте пару аудио кабелей (красный для подключения левого канала, левый для подключения правого канала).

### КОАКСИАЛЬНЫЙ ЦИФРОВОЙ АУДИО КАНАЛ

Для подключения коаксиального выхода этого аппарата к коаксиальному входу усилителя мощности используйте специальный коаксиальный кабель.

### ОПТИЧЕСКИЙ ВЫХОД

Для подключения цифрового оптического выхода этого аппарата к оптическому входу усилителя мощности используйте специальный оптический кабель.

### ПРИМЕЧАНИЯ:

Только подключение, соответствующее заданным настройкам данного аппарата, может обеспечить нормальный звук (о настройках аудио см. в разделе настройка системы).

Аудио выход другого устройства

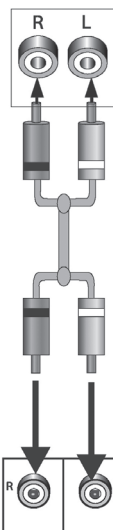

Аналоговый аудио вход

Цифровой оптический/коаксиальный аудио вход AV

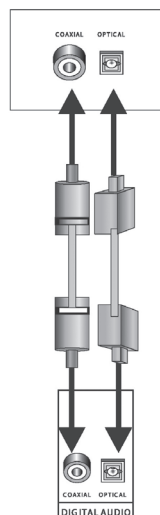

Цифровой аудио выход

### МЕНЮ НАСТРОЕК:

Нажмите кнопку SETUP [Настройка]; при этом на экране появится меню. Чтобы выйти из режима настройки, нажмите кнопку SETUP еще раз.

Для выбора необходимого пункта меню используйте клавишу со стрелкой, а для подтверждения выбора нажмите кнопку ENTER [Ввод].

- (1) Не все пункты настройки относятся к текущему режиму. Пункты меню, обозначенные серым цветом, использовать нельзя.
- (2) Все заданные настройки запоминаются и сохраняются при отключении напряжения.

### GENERAL SETUP PAGE [ОБЩАЯ НАСТРОЙКА]:

- TV Display (ТВ экран)
  - 4:3PS: Если в этом режиме плеер подключается к обычному телевизору, то широкоэкранные фильмы показываются во весь экран, но некоторые части изображения при этом срезаны.
  - 4:3LB: Если в этом режиме плеер подключается к обычному телевизору, то широкоэкранные фильмы показываются с черными полосами сверху и снизу экрана.
  - 16:9: Используйте этот пункт если плеер подключен к широкоэкранному телевизору.
- ANGLE MARK (УГОЛ ОБЗОРА)

Если в этом пункте задать режим ON [Включено], то при воспроизведении DVD диска, позволяющего наблюдать сцены с разных точек, будет показан, а отметка ANGLE.
- OSD LANG (ЯЗЫК МЕНЮ)

Выбор языка экранного дисплея.
- CAPTIONS (ТИТРЫ)

Эта функция не работает с дисками, не имеющими титров. Если титры находятся в режиме OFF [Выключено], то для включения титров нажмите на пульте дистанционного управления кнопку SUBTITLE [Субтитр]. По умолчанию задано состояние CAPTION ON [Титры включены].
- SCREENSAVER (ЗАСТАВКА)

Если пункт SCREEN SAVER находится в состоянии ON и аппарат включен без установки какого-либо диска в течение нескольких минут, то на экране появляется движущееся изображение, а через 20 минут аппарат перейдет в режим ожидания. Чтобы возобновить работу аппарата, находящегося в этом режиме, можно нажать кнопку STANDBY [Ожидание] на пульте ДУ нажать кнопку STANDBY [Ожидание].
- LAST MEMORY (ПАМЯТЬ ПОСЛЕДНЕГО КАДРА)

Если эта функция включена, то аппарат может запомнить время, в течение которого Вы воспроизводили фильм в прошлый раз, и при следующем воспроизведении он начнет воспроизведение именно с запомненного места.



## SPEAKER SETUP (НАСТРОЙКА ДИНАМИКОВ):

- DOWNMIX (МИКШИРОВАНИЕ)

LT/RT (ЛЕВ/ПР.): Выход осуществляется только на левый или правый канал, даже если исходным звуковым форматом является формат 5.1.

STEREO (СТЕРЕО): Выходным форматом является стереозвук, даже если исходным звуковым форматом является формат 5.1.

SURROUND (ОКРУЖЕНИЕ): Выходным форматом является объемное звучание (только для плеера, поддерживающего шестиканальный звук формата 5.1).

OFF (ВЫКЛ.): Выключение функции DOWN MIX (микширование многоканального звука в два канала). Этот пункт необходимо выбирать при воспроизведении дисков, поддерживающих звуковой формат 5.1, или если плеер подключен к усилителю с форматом 5.1 (только для плеера, поддерживающего шестиканальный звук формата 5.1).

## SPDIF SETUP PAGE (НАСТРОЙКА ОПТИЧЕСКОГО ВЫХОДА):

- SPDIF OUTPUT (Оптический выход)

SPDIF OFF: Выход цифрового сигнала отключен (отключен оптический или коаксиальный выход), включен только аналоговый выход.

SPDIF/RAW: Выход цифрового сигнала осуществляется в оригинальном формате, в котором записан диск.

SPDIF/PCM: Выход цифрового сигнала осуществляется в формате PCM.

- MANUAL (РУЧНОЙ): Если выбран этот пункт меню, то вы можете установить форматы CD, DOLBY DIGITn MPEG.

- CD, DOLBY DIGIT, MPEG

Вышеуказанные установки действительны только для режима SPDIF MANUAL. Устанавливайте установку SPDIF в соответствии с форматом CD, DOLBY DIGITAL и MPEG. Исходной заводской установкой является SPDIF/RAW.

- PCM CHANNEL (PCM КАНАЛ)

В режиме SPDIF/PCM установка PCM канала зависит от Ваших предпочтений.

LPCM OUT

Выбирайте PCM частоту 48 или 96 кГц.

## DOLBY DIGITAL SETUP (НАСТРОЙКА РЕЖИМА DOLBY DIGITAL):

- DYNAMIC (ДИНАМИЧНОСТЬ)

Выбор этого режима позволит вам уменьшить общую громкость, но сохранить при этом качество звуковой картины.

## CHANNEL DELAY PAGE (ЗАДЕРЖКА КАНАЛА)

Эта функция отсутствует в плеерах с двумя звуковыми каналами.

Если предыдущая настройка не удовлетворяет Вас, то Вы можете настроить расстояния до колонок в соответствии с реальными условиями. Для выбора колонки нажмите кнопку UP/DOWN. Регулировка расстояния производится кнопкой LEFT/RIGHT.

### 3D PROCESSING (НАСТРОЙКА ОБЪЕМНОГО ЗВУЧАНИЯ)

Эта функция отсутствует в плеерах с двумя звуковыми каналами.

Если режим PROLOGIC включен (ON), то становится доступной настройка реверберации. Заводской установкой этого режима является OFF [Выключено].

### HDCD SETUP PAGE (НАСТРОЙКА ФИЛЬТРА HDCD)

Эта функция отсутствует в плеерах с двумя звуковыми каналами.

Вы можете выбрать частоту среза цифрового фильтра 44.1 кГц или 88.2 кГц. Выберите "OFF" [Выключено], чтобы выключить эту функцию.

### VIDEO SETUP PAGE (НАСТРОЙКА ВИДЕО):

#### • COMPONENT VIDEO (ВЫХОДНОЙ СИГНАЛ)

YUV: при подключении к разъемам Y/Cr/Cb формат видео выхода устанавливается как аналоговое компонентное видео.

P-YUV: включается прогрессивная развертка для YUV сигналов. Подключается так же, как режим YUV.

RGB: при подключении к разъемам SCART формат видео выхода устанавливается как Красный/Зеленый/Синий (RGB).

Следующие два режима отсутствуют в некоторых устройствах:

P-RGB: включается прогрессивная развертка для RGB сигналов. Подключается так же, как режим RGB.

VGA: выберите этот вариант при подключении к разъемам VGA.

Примечания:

Если настройки видео отличаются от реального подключения, то изображение на телевизоре может отсутствовать. В случае отсутствия изображения на телевизоре Вы можете сбросить установки плеера (RESET). Теперь нажимайте кнопку [V\_MODE] до тех пор, пока на экране не появится изображение.

### QUALITY (Качество):

Вы можете настроить яркость, контрастность и т.п. согласно Вашим предпочтениям.

### PREFERENCE SETUP (ПРЕДПОЧТИТЕЛЬНЫЕ НАСТРОЙКИ)

#### • TV TYPE (ТВ СТАНДАРТ)

Данный аппарат подходит для всех видов телевизионных систем.

Вы можете выбрать PAL, NTSC или AUTO.

AUTO: телевизионная система автоматически переключается в соответствии с системой, присутствующей на диске.

NTSC: выходной сигнал соответствует системе NTSC.

PAL: выходной сигнал соответствует системе PAL.

#### • AUDIO (ЗВУКОВАЯ ДОРОЖКА), SUBTITLE (СУБТИТРЫ), DISC MENU (МЕНЮ ДИСКА) LANGUAGE SETUP (ЯЗЫК)

Эти настройки устанавливаются первоначально в зависимости от Ваших предпочтений. Если какая-либо настройка соответствует содержанию диска, то она будет функционировать. В противном случае работают установки диска, заданные по умолчанию. При воспроиз-

изведении эти установки могут быть изменены посредством нажатия кнопок [Audio] [Аудио] и [SUBTITLE] [Субтитры].

- PARENTAL CONTROL (ОГРАНИЧЕНИЯ):  
Средство защиты, помогающее родителям контролировать воспроизводимые детьми фильмы и тем самым оградить детей от просмотра насилия и эротики. Если уровень диска выше заданного уровня, то диск воспроизводиться не будет.
- DEFAULT SETUP (ПО УМОЛЧАНИЮ)  
Сбрасывает все настройки и устанавливает их в заданные по умолчанию на заводе.
- PASSWORD SETUP (ПАРОЛЬ):  
Смена пароля. Исходным заводским паролем является 136900. Вы можете задать свой пароль. Если Вы забыли свой пароль, то в качестве общего пароля Вы можете использовать 136900.

## ВОСПРОИЗВЕДЕНИЕ

Внимание: Некоторые кнопки на пульте ДУ для этой модели могут не работать.

STANDBY	Переключение Дежурный режим/Работа.
SOURCE SELECT	Выбор источника A/V [Аудио/Видео] сигнала от DVD/TUNER(AM/FM)/LINE1/LINE2.
OPEN/CLOSE	Выдвинуть/Закрыть лоток для диска.
CH-LEVEL	Нажмите эту кнопку, чтобы выбрать канал, а затем, нажимая кнопку [▼] или [▲], установите громкость.
TITLE	Возврат к главному меню при воспроизведении DVD диска.
MENU	<ul style="list-style-type: none"> <li>• Возврат к предыдущему меню при воспроизведении DVD диска.</li> <li>• При воспроизведении дисков VCD 2.0 действует как включение управления воспроизведением (PBC). Нажмите кнопку MENU, чтобы включить (ON) или выключить (OFF) PBC. При включенном режиме PBC появляется меню диска. Вы можете выбрать программу в меню. При выключенном режиме PBC меню диска не появляется. Нажимайте кнопку с цифрами, чтобы непосредственно выбирать треки. На дисках VCD 1.1, CD-ОАи MP3 меню PBC нет.</li> </ul>
V-MODE	Переключение режима видео выхода (если изображение на экране пропало или имеет плохое качество, то нажимайте эту кнопку до тех пор, пока не увидите четкое изображение).
A-MODE	Переключение между режимами 2 канала /5.1 канал (у плееров, поддерживающих только два аудио канала, эта кнопка отсутствует).
TONE	Нажмите кнопку TONE [Тембр], а затем, используя кнопки [▼] и [▲], отрегулируйте тембр звука по низким, средним и высоким частотам.
KEY	При воспроизведении дисков CD, VCD, DVD нажмите кнопку KEY [ + ] или [ - ], чтобы изменить тембр.
AUDIO	Выбор желаемого аудио канала при воспроизведении DVD диск.
SUBTITLE	При воспроизведении диска, имеющего различные субтитры, последовательное нажатие на кнопку SUBTITLE [Субтитры] будет изменять выводимые субтитры.

ANGLE	При воспроизведении диска, на котором имеются записанные с разных точек сцены, нажатие на эту кнопку позволит изменить точку просмотра сцены.
L/R/ST	При воспроизведении дисков VCD и CD, имеющих несколько звуковых каналов, нажимайте кнопку L/R/ST, чтобы выбрать левый канал, правый канал, стереозвучание или микшированный аудио выход.
КНОПКИ С ЦИФРАМИ	При воспроизведении дисков с форматами VCD1.1 и CD после загрузки диска используйте кнопки с цифрами для непосредственного выбора необходимой записи или раздела. Чтобы выбрать запись, номер которой больше 10, нажмите сначала кнопку 10+ , а затем другую кнопку с цифрой. (Например, для выбора 15-й записи нажмите кнопку 10+, а затем нажмите кнопку 5). Вы можете использовать кнопки с цифрами при выборе пунктов РВООРАМ(ПРОГРАММА) и MENU (МЕНЮ).
STOP (■)	При воспроизведении дисков формата DVD, VCD или CD нажмите один раз кнопку [■], при этом плеер запоминает точку окончания просмотра. Чтобы продолжить воспроизведение, нажмите кнопку [▶II]. Нажатие кнопки [■] второй раз остановит воспроизведение и запомнит новое место остановки.
PLAY/PAUSE (▶II)	При воспроизведении диска нажмите кнопку [▶II] один раз, чтобы перейти в режим паузы, а для возврата к воспроизведению нажмите эту кнопку еще раз.
STEP	При воспроизведении дисков формата DVD, VCD или CD нажмите один раз кнопку STEP [ПОКАДРОВОЕ ВОСПРОИЗВЕДЕНИЕ] и изображение перейдет к следующему кадру. Для возобновления обычного воспроизведения еще раз нажмите кнопку STEP или PLAY.
I◀◀	При воспроизведении DVD дисков нажимайте кнопку PREV [Предыдущий] для перехода к предыдущему разделу. Нажатие кнопки PREV при воспроизведении дисков VCD и CD возвращает к предыдущему треку.
▶▶	Эта кнопка используется для быстрого перемещения вперед.
◀◀	Эта кнопка используется для быстрого перемещения назад.

<p>▶▶I</p>	<p>При воспроизведении DVD дисков нажимайте кнопку NEXT [Следующий] для перехода к следующему разделу. Нажатие кнопки NEXT при воспроизведении дисков VCD и CD начинает воспроизведение следующего трека.</p>
<p>PROGRAM</p>	<ul style="list-style-type: none"> <li>• Если на диске имеется 2 или больше записей, разделов или заглавий, то задайте порядок их воспроизведения. Для входа в меню программы нажмите эту кнопку.</li> <li>• Для ввода номера записи, заглавия или раздела, используйте кнопки с цифрами. Если число имеющихся записей больше десяти, то при программировании, используйте кнопку NEXT. (Максимум 20 запрограммированных записей).</li> <li>• Для перемещения курсора к пункту START используйте кнопки вверх/вниз/влево/вправо. Чтобы начать воспроизведение заданной программы нажмите кнопку ENTER. При воспроизведении дисков формата MP3 функция программирования НЕ РАБОТАЕТ!</li> </ul>
<p>REPEAT</p>	<p>Кнопка REPEAT [Повтор] используется для повтора заглавия, раздела, записи или всего диска. При воспроизведении DVD дисков нажмите несколько раз кнопку REPEAT, при этом на телевизионном экране будут по очереди показываться команды: chapter repeat, title repeat, all repeat, repeat cancel [повторить раздел, повторить заглавие, повторить все, отменить повтор]. При воспроизведении VCD и CD дисков будут показаны команды: track repeat, all repeat, repeat cancel [повторить запись, повторить все, отменить повтор]. При воспроизведении дисков в формате MP3 будут показаны команды: single repeat, directory repeat, repeat cancel [повторить отдельную песню, повторить каталог, отменить повтор].</p>

A-B	<p>При воспроизведении DVD, VCD и CD дисков нажимайте кнопку A-B [Повтор фрагмента], чтобы повторить какой-либо фрагмент диска.</p> <p>Нажмите кнопку A-B в начальной точке (A) и в конечной точке (B), чтобы выбрать повторяемый фрагмент.</p> <p>Третье нажатие кнопки A-B отменяет повтор фрагмента, и плеер возвращается к обычному воспроизведению.</p>
GOTO	<p>При воспроизведении DVD и VCD дисков кнопка ZOOM [Масштабирование] используется для увеличения или уменьшения изображения.</p>
ZOOM	<p>Находясь в режиме увеличения, используйте кнопки вверх/вниз/влево/вправо для перемещения рассматриваемого изображения. При уменьшении изображения картинку перемещать нельзя.</p>
S.EFFECT	<p>Кнопка S. EFFECT [Эффект пространственного звучания] используется для изменения звучания. Хороший звуковой эффект можно получить при воспроизведении CD.</p> <p>Для получения настоящего пространственного эффекта при воспроизведении диска формата Dolby 5.1 кнопку S.EFFECT следует включать.</p>
VOLUME	<ul style="list-style-type: none"> <li>• Для увеличения громкости нажимайте кнопку [▲].</li> <li>• Для уменьшения громкости нажимайте кнопку [▼].</li> </ul>
MUTE ⊗	<p>Нажатие кнопки ⊗ приводит к выключению звука, при этом на телевизионном экране будет показан соответствующий символ. Повторное нажатие кнопки ⊗ приводит к возобновлению звукового сопровождения (на экране будет выведена надпись MUTE OFF [Выход из режима выключения звука]).</p>
OSD	<p>При нажатии кнопки OSD на телевизионный экран выводится информация о диске.</p>

## ВОСПРОИЗВЕДЕНИЕ CD С КАРТИНКАМИ

- Нажмите кнопку STOP; на телевизионном экране будут показаны 12 маленьких картинок.
- Чтобы выбрать необходимую картинку, используйте кнопки вниз/вверх/влево/вправо.
- Используя кнопки вниз/вверх/влево/вправо, выберите пункт RANDOM [Случайный выбор], а потом нажмите кнопку ENTER [Ввод], чтобы начать показ картинок в произвольном порядке. Используя кнопки вниз/вверх/влево/вправо, выберите пункт INSTRUCTION [Инструкция], а затем нажмите кнопку ENTER, чтобы перейти к меню инструкций.

### ИМЕЕТСЯ СЛЕДУЮЩЕЕ МЕНЮ ИНСТРУКЦИЙ:

[PROGRAM]: изменить режим преобразования картинки; [STOP]: ввод режима предварительного просмотра; [PREV]: предыдущая картинка; [NEXT]: следующая картинка; [PLAY]: показать картинку; [UP]: зеркальное изображение по вертикали; [DOWN]: зеркальное изображение по горизонтали; [LEFT]: поворот изображения на 90 градусов против часовой стрелки; [RIGHT]: поворот изображения на 90 градусов по часовой стрелке; [ZOOM]: изменить режим масштабирования; [FAST FORWARD]: увеличить изображение; [FAST REWIND]: уменьшить изображение; [UP/DOWN/LEFT/RIGHT]: переместить масштабированное изображение. Чтобы выйти из меню, нажмите кнопку CONTINUE [Продолжить].

### ИСПОЛЬЗОВАНИЕ ЛИНЕЙНЫХ ВХОДОВ

- Данное устройство оснащено двумя группами дополнительных разъемов линейных входов. Вы можете подавать на них аналоговые стереофонические аудио сигналы с дополнительных устройств, например, DVD, CD или кассетной деки, и обрабатывать входной сигнал в соответствии с Вашими предпочтениями.
- В режиме линейного входа LINE INPUT можно нажать кнопку [A\_MODE], чтобы переключить стереофонический входной сигнал на выходной сигнал 5.1 каналов. В то же время продолжают действовать кнопки [VOLUME▲/▼], [CH\_LEVEL], [MUTE], [TONE] и [S/EFFECT], подробное описание этих кнопок приведено ранее.
- ПРИМЕЧАНИЕ: Большинство кнопок на пульте ДУ действуют только при воспроизведении DVD.



## УПРАВЛЕНИЕ ТЮНЕРОМ

AM/FM	Переключатель AM–FM
MO/ST	Переключатель Моно –Stereo (для FM приема).
MEMORY	Выбрав станцию и настроившись на новую частоту, нажмите кнопку MEMORY [Память], чтобы начать сохранение частоты. Еще раз нажмите кнопку MEMORY, чтобы подтвердить операцию сохранения.
AUTO	Автоматический поиск AM/FM радиостанций в режиме тюнера.
КНОПКИ С ЦИФРАМИ	Нажмите цифровую кнопку, чтобы выбрать ранее настроенную станцию. Вам необходимо ввести две цифры, чтобы настроиться на станцию. Например, чтобы выбрать станцию 02, следует нажать кнопки 0 и 2 (0 пропускать нельзя).
SEARCH+	Поиск радиостанций вверх по диапазону.
SEARCH–	Поиск радиостанций вниз по диапазону.
RADIO+	Переключение настроенных станций (вверх).
RADIO–	Переключение настроенных станций (вниз).
<p>В режиме тюнера можно нажать кнопку [A_MODE], чтобы переключить стереофонический входной сигнал на выходной сигнал 5.1 каналов. В то же время продолжают действовать кнопки [VOLUME▲/▼], [CH_LEVEL], [MUTE], [TONE] и [S/EFFECT]. Более подробно см. выше.</p> <p>ПРИМЕЧАНИЕ: Большинство кнопок на пульте ДУ действуют только при воспроизведении DVD.</p>	

## УСТРАНЕНИЕ НЕИСПРАВНОСТЕЙ

Прежде чем обратиться в сервисный центр, пожалуйста, внимательно проверьте аппаратуру самостоятельно по приведенной ниже таблице.

Неисправность	Причина	Способ устранения
Нет питания.	Шнур питания не-подключен.	Подключить шнур питания.
	Сгорел предохранитель.	Заменить сгоревший предохранитель на предохранитель такого же типа.
Нет изображения.	Неправильные установки телевизора	Задать необходимые установки.
	Неправильные установки плеера.	Задать необходимые установки.
	Плохо подключен видео кабель	Как следует подключить видео кабель.
Нет звука.	Плохо подключен аудио кабель.	Как следует подключить аудио кабель.
	Неправильно выбран источник звукового сигнала.	Переключитесь на соответствующий источник звукового сигнала.
	Неправильные установки аудио	Задать необходимые установки.
Искаженное изображение	Диск загрязнен.	Очистить диск.
	В режиме быстрого перехода вперед или назад.	Иногда появляются небольшие искажения – это нормально.
Недостаточная яркость или изображение с помехами.	Влияние схемы защиты от копирования.	Подключите DVD плеер к телевизору напрямую.

Невозможность воспроизведения.	Отсутствие диска.	Установите в плеер диск.
	Некачественный диск.	Очистите или замените диск.
	Диск установлен наоборот (этикеткой вниз).	Установите диск правильно (этикеткой вверх).
	Диск загрязнен.	Очистите диск.
	На телевизионный экран выводится меню.	Используя настройки SETUP, отключите меню.
	Работает защита просмотре дисков детьми.	Отключите защиту или измените настройки.
Неправильное действие кнопок	Помеха от электропитания или другие помехи.	Включите/выключите питание и попробуйте снова.
Не работает пульт дистанционного управления	Не работает.	Направьте пульт дистанционного управления на датчик.
	Пульт дистанционного управления находится слишком далеко от DVD плеера.	Работайте с пультом дистанционного управления на расстоянии не более 7 м.
	Батарейки разряжены.	Поменяйте батарейки.
В режиме тюнера невозможно поймать ни одну из станций.	Антенна не подключена.	Подключите антенну.
	Источником звукового сигнала выбран не тюнер.	Перейти в режим работы тюнера.

## ТЕХНИЧЕСКИЕ ХАРАКТЕРИСТИКИ

Источник питания		Переменный ток с напряжением 220 В и частотой 50 Гц.
Потребляемая мощность		170 Вт.
Условия работы	Температура	-10 ~ + 40°C.
	Относительная влажность	5% – 90%.
Параметры выходного сигнала	Телевизионная система	PAL/NTSC.
	Диапазон воспроизводимых звуковых частот	20 Гц ~ 20 кГц.
	Отношение сигнал/шум (средневзвешенное)	> 80 дБ (1 кГц).
	Динамический диапазон	> 70 дБ (1 кГц).
	Общий коэффициент гармоник + Уровень шума	<60 дБ (1 кГц).
	Коэффициент детонации	Ниже предела измерений.
Тюнер	АМ диапазон	522 кГц ~ 1620 кГц.
	FM диапазон	64 МГц ~ 108 МГц.
Выходная мощность (максимальная)		20 Вт х 5 + 40 Вт.
Диапазон воспроизводимых звуковых частот		± 1.5 дБ (20 Гц– 20 кГц).

**В ЦЕЛЯХ УЛУЧШЕНИЯ КАЧЕСТВА ПРОДУКЦИИ ДИЗАЙН И СПЕЦИФИКАЦИЯ МОГУТ БЫТЬ ИЗМЕНЕНЫ БЕЗ ПРЕДВАРИТЕЛЬНОГО ПРЕДУПРЕЖДЕНИЯ**

По истечении срока службы товара, необходимо обратиться в сервисный центр за консультацией по дальнейшей эксплуатации товара. В противном случае дальнейшая эксплуатация может повлечь невозможность нормального использования товара.

*Срок службы данного изделия – 3 года с момента продажи*

# Elenberg

---

DVD 5.1 HOME THEATRE SYSTEM  
HT-115

---

USER MANUAL

## CONTENTS

Features	23
For your Attention	24
Accessories	25
Panel	26
Connection	27
System Setup	28
Play	31
Troubleshooting	36
Specification	38

## FEATURES

Thank you for purchasing our product. Please go through this manual carefully before connection and operation. Please keep this manual for future reference.

DVD player is a new generation home player which can produce high quality video and audio. Its performance is much better than that of any previous home video playing equipment. As the best signal source of home theatre system, It will give you the uppermost enjoyment!

- Built in Dolby AC-3, LPCM, MPEG etc. digital audio output
- Hi-Fi, 96kHz/24bit audio digital processor
- OPTICAL/COAXIAL digital audio output
- Compatible with DVD/VCD/CD/MP3/JPEG PICTURE CD
- Full function remote controller
- AM/FM stereo radio tuner
- High quality amplifier

## FOR YOUR ATTENTION

### IMPORTANT NOTES

- Please read through the manual carefully before connection and operation.
- Do not open the cover or touch any internal components.
- Turn off the power when the unit is not being used. (Unplug the power cord if the unit is not used for a long time).
- Don't expose this unit to direct sunlight. Keep away from any heating sources.
- Don't expose this unit to rain or moisture.
- Place the unit on a horizontal level. Keep the unit ventilated. Don't block the heat hole.
- Overheating may cause malfunction.
- Clean the cabinet with soft cloth. Detergent or alcohol is not recommended as it may damage the unit.
- The apparatus shall not be exposed to dripping or splashing and that no object filled with liquids, such as vases, shall be placed on the apparatus.
- This book is only a guide for user's operation.



The lightning flash is intended to alert the user to the presence of dangerous voltage within the product's enclosure, and touching the inner parts may result in a risk of electric shock to persons.



The exclamatory mark is intended to alert the user to the presence of important operating instructions.





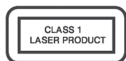



To reduce the risk of electric shock or fire, do not open the cover. Refer servicing to qualified service personnel.



This mark indicates this unit belongs to class 1 laser product. The laser beam may produce radiation harm to the directly touching human body.







## ACCESSORIES

User manual	Remote controller	AM antenna
		
FM antenna	AV cable	Speaker connect cable
		

### REMOTE CONTROLLER OPERATION

- Insert the batteries into the cell box. The remote control points at remote sensor within 8 meters and within 30 degree at left or right side.
- Take the battery out of the controller if it is not used for a long time.

### THIS UNIT CAN PLAY THE FOLLOWING TYPES OF DISCS

Disc types	Symbol	Contents
DVD		Audio + Video
MP3		Audio
Video-CD (VCD)		Audio + Video
CD-DA		Audio
Picture CD		Electronic Photo

# PANEL

## FRONT PANEL

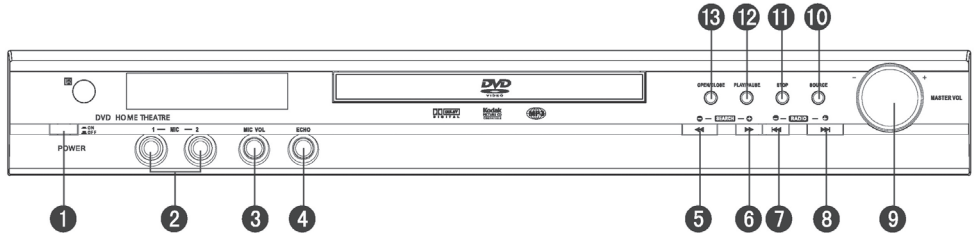

- |                   |                 |
|-------------------|-----------------|
| 1. POWER (NO/OFF) | 8. NEXT (RADIO) |
| 2. MIC 1-2        | 9. MASTER VOL   |
| 3. MIC VOL        | 10. SOURCE      |
| 4. ECHO           | 11. STOP        |
| 5. FR (SEARCH-)   | 12. PLAY/PAUSE  |
| 6. FF (SEARCH+)   | 13. OPEN/CLOSE  |
| 7. PREV (RADIO-)  |                 |

## REAR PANEL

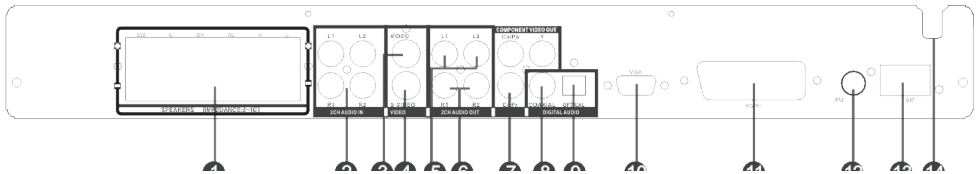

- |                              |                        |
|------------------------------|------------------------|
| 1. SPEAKER OUTPUT TERMINALS  | 8. COAXIAL DIGITAL OUT |
| 2. 2CH AUDIO INPUT           | 9. OPTICAL OUT         |
| 3. VIDEO OUT                 | 10. VGA                |
| 4. S-VIDEO OUT               | 11. SCART              |
| 5. L AUDIO OUT               | 12. FM ANTENNA         |
| 6. R AUDIO OUT               | 13. AM ANTENNA         |
| 7. COMPONENT Y, Cb/Pb, Cr/Pr | 14. POWER CORD         |

## NOTES NO VGA TERMINAL FOR SOME TYPES OF MACHINE

- Replace the same fuse after pulling out the power plug.

## CONNECTION

### STEREO AUDIO

Use a pair of AV cable (red for right /white for left) to connect the stereo audio output of this unit to the TV or a stereo input of power amplifier.

### COAXIAL DIGITAL AUDIO

Use the special coaxial cable to connect the coaxial output of this unit to the coaxial input of power amplifier.

### OPTICAL OUTPUT

Use the Specified optical cable to connect the digital optical output of this unit to the optical input of power amplifier.

### NOTES:

The physical connection should accord with audio output setup of this unit. Please refer to Audio Setup in System Setup.

Other Audio Output

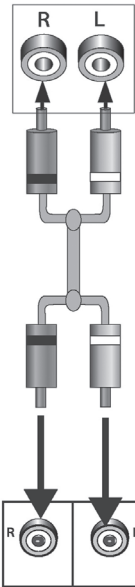

Analog Audio Input

AV Digital Optical/  
Coaxial Audio Input

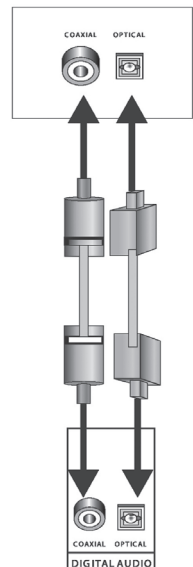

Digital Audio Output

## SYSTEM SETUP

### MENU OPERATION:

Press SETUP key, screen show setup page. In setup mode, press SETUP key again to quit the setup page. Press direction key to the desired item, press ENTER to confirm.

- (1) Some setup items are concerning the present modes. The items in gray can't be set up.
- (2) The setup is memorized and kept after power off.

### GENERAL SETUP PAGE:

- TV Display  
Normal/PS: When the unit connects to the normal TV set, the wide-screen image shows on the full screen, but some part is cut off.  
Normal/LB: When the unit connects to the normal TV set, the wide-screen image shows and black bars appear on the top and bottom of screen.  
Wide-screen: Use this item when the unit is connected to the wide-screen TV set.
- ANGLE MARK  
It will show the ANGLE mark when playing DVD disc with multi-angle view if selecting ON
- OSD LANG  
Select on-screen display language
- CAPTIONS  
This function doesn't work when the disc without caption. If the caption is OFF, press SUBTITLE key on the remote controller to make caption on. The default setup is CAPTION ON.
- SCREENSAVER  
If the SCREEN SAVER is set ON and the unit is switched on without a disc playing for several minutes, a moving picture appears on the screen and the unit will go to standby mode after 20 minutes. You can press the STANDBY key on the remote control to activate.
- LAST MEMORY  
When this function is on, the unit can memorize the time elapsed from the last time you played the disc. Then at the next playing, it will resume playing from the memorized time.

### SPEAKER SETUP:

- DOWN MIX  
LT/RT: The audio out is Left and Right channel formatting even if the original sound is 5.1CH format.  
STEREO: The audio out format is stereo even if the original sound is 5.1CH format.  
SURROUND: The audio out is virtual surround sounds (only for 5.1CH player)  
OFF: Turn off downmix function. If playing 5.1CH discs or the unit is con-

nected with 5.1 channel amplifier, this item should be selected. (only for 5.1CH player)

#### SPDIF SETUP PAGE

- SPDIF OUTPUT

SPDIF OFF: no digital signal out( optical or coaxial output off ), only analog audio output.

SPDIF/RAW: digital signal output in the original format recorded in the disc.

SPDIF/PCM: digital signal output in the decoded PCM form.

- MANUAL: If this item is selected, you can set up the following CD, DOLBY DIGIT,DTS and MPEG respectively.

- CD, DOLBY DIGITAL, MPEG

In SPDIF MANUAL mode, the above setup will work. Make the SPDIF setup respectively for CD, DOLBY DIGITAL and MPEG. The initial factory setup is SPDIF/RAW.

- PCM CHANNEL

In SPDIF/PCM mode, setup PCM channel according to your preference.

#### LPCM OUT

Select PCM frequency at 48kHz or 96kHz.

#### DOLBY DIGITAL SETUP:

- DYNAMIC

Select this to reduce the overall volume and still keep defined audio sound.

#### CHANNEL DELAY PAGE (NOT AVAILABLE FOR 2CH DVD)

If the above setup dissatisfies you, you can set the speaker distances in the real conditions. Press the key UP/DOWN to select the speaker, Press the key LEFT/RIGHT to adjust the distance.

#### 3D PROCESSING (NOT AVAILABLE FOR 2CH DVD)

In PROLOGIC ON mode, the reverb mode setup is available. The initial factory setup is off.

#### HDCD SETUP PAGE (NOT AVAILABLE FOR 2CH DVD AND DVD WITHOUT DTS)

You can select the digital filter at 44.1kHz, 88.2kHz and OFF.

#### VIDEO SETUP PAGE:

- COMPONENT VIDEO

YUV: set video output in analog component video format when connecting to Y/U/V terminals

P-YUV: set progressive YUV signals. Connection same as YUV

RGB: set video output in Red/Green/Blue format when connecting to SCART terminals

The following two items will not be available for some units:

P-RGB: progressive RGB signals. Connection same as RGB

VGA: set to this item when connecting to VGA terminals.

- Notes:

If the video setting differs with the physical connection, the TV set may

not have picture. In this case, you can RESET the machine, then keep pressing key [V\_MODE] until the picture returns again.

- **QUALITY:**

You can set the sharpness brightness, contrast, etc. according to your preference.

**PREFERENCE SETUP**

- **TV system**

This unit is suitable for all kinds of TV systems. You can select one of the PAL, NTSC or ATUO.

AUTO: the TV system is auto switched according to the disc system.

NTSC: set the output at NTSC system.

PAL: set the output at PAL system.

- **AUDIO, SUBTITLE, DISC MENU LANGUAGE SETUP**

These are the initial settings by your preference. If a setting is supported by disc content, it will work. Otherwise the disc default value works. And these settings can be changed respectively by press key [AUDIO], [SUB-TITLE] when playing.

- **PARENTAL CONTROL:**

The control level is for parental to control playing content and protect your children from violence and erotic. The disc, the level of which is higher than the setting level can not be played.

- **DEFAULT SETUP**

Reset to the initial factory setups

- **PASSWORD SETUP:**

Change the password. The initial factory password is 136900. You can set your own password. If you forget your own password, you can use 136900 as general password.

## PLAY

Attention: Some keys on the remote controller may not be workable for this model.

STANDBY	Standby/working mode switch.
SOURCE SELECT	A/V Source switch among DVD/TUNER(AM/FM)/LINE 1/LINE2.
OPEN/CLOSE	Eject or load the disc tray.
CH-LEVEL	Press this key to select a channel then press VOLUME [▼] or [▲] to adjust its level.
TITLE	Return to the top menu when playing DVD disc.
MENU	<ul style="list-style-type: none"> <li>• Return to the previous menu when playing DVD disc.</li> <li>• When playing VCD2.0 disc, it works as PBC. Press MENU button to switch PBC ON and PBC OFF, under PBC ON mode, the disc menu will show. You can select a program in the menu. Under PBC OFF mode, the menu will not appear, press digit key to select the track directly. VCD1.1, CD-DA and Mp3 have no PBC menu.</li> </ul>
V-MODE	Video output mode switch (if losing pictures or picture is abnormal, keep switching until you reach a clear picture.)
A-MODE	2 channel/ 5.1 channel switch (not available for 2 channel mode).
TONE	Press [TONE], then press VOLUME [▼] or [▲] to control bass, median and treble.
KEY	When playing CD, VCD, DVD discs, press KEY [+] or [-] buttons to change tone.
AUDIO	Select the desired audio channel when playing DVD disc.
SUBTITLE	When playing the disc with multi-subtitle, press SUBTITLE continually, select the desired sub-title.
ANGLE	When playing the disc with multi-angle, it's convenient to change the view angle.
L/R/ST	When playing VCD, CD disc with multi-channel, press L/R/ST button to select left channel/right channel/stereo/mix audio output.

<p>NUMERIC BUTTONS</p>	<p>When playing VCD 1.1, CD, disc, after loading the disc, use the digit key to select the desired track or chapter directly. Press 10+ key and then another digit key to select the track which number is 10 or more. You can press digit keys at PROGRAM and MENU selection.</p>
<p>STOP (■)</p>	<p>When playing DVD, VCD, CD disc, press [■] button once, the unit will memorize the previous ending point. Press [▶II] button to go on the play. Press [■] button for the second time to stop the play and end memory.</p>
<p>PLAY/PAUSE (▶II)</p>	<p>When playing the disc, press [▶II] button once to pause, press [▶II] button again to return to normal play</p>
<p>STEP</p>	<p>When playing DVD, VCD, CD disc, press STEP once, the picture changes to next frame. Press PLAY to resume normal play.</p>
<p>I◀◀</p>	<p>When playing DVD disc, press PREV to the previous chapter. When playing SVCD, VCD, CD disc, press PREV to the previous track.</p>
<p>▶▶</p>	<p>Press this button for quick forward search.</p>
<p>◀◀</p>	<p>Press this button for quick rewind search.</p>
<p>▶▶I</p>	<p>When playing DVD disc, press NEXT to the next chapter. When playing VCD, VCD, CD disc, press NEXT to the next track.</p>
<p>PROGRAM</p>	<ul style="list-style-type: none"> <li>• If the disc is with 2 or more tracks, chapters or titles, set up the playing order as your preference. Press this button to enter program menu.</li> <li>• Press the digit key to input the number of the track, title or chapter. If the programmed tracks are over ten, press NEXT to go on programming. (Maximum 20 programmable items) use the up/down/left/right key to move the cursor to the START. Press ENTER to start PROGRAM play.</li> <li>• When playing MP3 disc, NO program function! Press PROGRAM button once to enter DIRECTORY-PLAY mode, you can select program to play in the current directory; Press PROGRAM again to enter FILE-LIST mode, you can select program to play in the file list of whole disc.</li> </ul>



REPEAT	<p>Press REPEAT button to repeat a title, chapter, track or the whole disc.</p> <p>When playing DVD disc, press REPEAT button continually, the TV screen shows chapter repeat, title repeat, all repeat, cancel in turn.</p> <p>When playing SVCD, VCD, CD disc, the turn is track repeat, all repeat, cancel.</p> <p>When playing MP3 disc, the turn is single repeat, directory repeat, cancel.</p>
A-B	<p>When playing DVD, SVCD, VCD, CD disc, press A-B button to repeat a certain contents.</p> <p>Press A-B key on the start point (A) and the ending point (B) to select the repeat part.</p> <p>Press A-B the third time, cancel A-B repeat and return to normal play.</p>
GOTO	<p>Press GOTO to select title time, chapter time, track time to play. You can use digit keys input the go to time.</p>
ZOOM	<p>When playing DVD, SVCD, VCD disc, press ZOOM to zoom in or zoom out the picture.</p> <p>In zoom in mode, press up/down/left/right to move the picture for viewing. The picture can not be moved in zoom out mode.</p>
S.EFFECT	<p>Press S.EFFECT button to obtain different sound effect. CD playing is more proper to Obtain better sound effect. You had better close S.EFFECT when playing disc with Dolby 5.1 channel in order to obtain real 5.1 effect.</p>
VOLUME	<p>Press [▲] to adjust volume up</p> <p>Press [▼] to adjust volume down</p>
MUTE ⊗	<p>Press ⊗ button, no sound will give out and the mute symbol will display on the TV screen. Press ⊗ again, MUTE OFF will display and the sound will resume.</p>
OSD	<p>Press the OSD button, the relative information of the disc will display on the TV screen.</p>

## PLAY PICTURE CD DISC

- Press STOP key, 12 small pictures will show on the TV screen.
- Press up/down/left/right to select the desired picture.
- Use up/down/left/right key to select RANDOM, then press ENTER to start random play.

Use up/down/left/right key to INSTRUCTION, then press ENTER to instruction menu.

Instruction menu as follows:

- [PROGRAM]: to change picture transform mode; [STOP]: entering picture preview mode; [PREV]: previous picture; [NEXT]: next picture; [PLAY]: to play picture; [UP]: mirror image in vertical; [DOWN]: mirror image in horizon; [LEFT]: rotate 90 degrees anticlockwise; [RIGHT]: rotate 90 degrees clockwise; [ZOOM]: change zoom mode; [FAST FORWARD]: zoom in the picture; [FAST REWIND]: zoom out the picture; [UP/DOWN/LEFT/RIGHT]: move zoom centre, select CONTINUE to exit.

## LINE INPUT OPERATION:

- This unit has two group extra line input terminals, you can input the analogue stereo audio signals from extra device such as DVD, CD, TAPE PLAYER, and process the input signal to meet your preference.
- Under LINE INPUT mode, you can press [A\_MODE] to change the stereo input to 5.1CH output. At the same time, [VOLUME▲/▼], [CH\_LEVEL], [MUTE], [TONE], [S.EFFECT] buttons are available, please refer to the PLAY chapter for details.

## NOTE:

Most buttons on the remote controller works only when playing DVD.

## TUNER MODE

AM/FM	AM/FM switch
MO/ST	Mono/Stereo switch in FM tuner mode
MEMORY	After having selected a station and tuned a new frequency, press MEMORY to start saving the frequency, and press MEMORY again to confirm the store action.
AUTO	Automatic searching in FM/AM tuner mode
NUMERIC BUTTONS	Press the digit buttons to choose a preset station, you must input two digit keys to select a station. For example, if you select 02 station, you must press 0 and 2 (0 can not be omitted) if you select 15 station, you must press 1 and 5.
SEARCH+	Searching with frequency up
SEARCH-	Searching with frequency down
RADIO+	Skip forward a station
RADIO-	Skip backward a station
<p>Under Tuner mode, you can press [A_MODE] to change the stereo input to 5.1CH output.</p> <p>At the same time, [VOLUME▲/▼], [CH_LEVEL], [MUTE], [TONE], [S.EFFECT] buttons are available, please refer to the PLAY chapter for details.</p> <p>NOTE: Most buttons on the remote controller works only when playing DVD.</p>	

## TROUBLE SHOOTING

Before resorting to maintenance service, please kindly check by yourself with the following chart.

Symptom	Cause(s)	Remedy
No power	The power cord isn't connected	Connect the power cord properly
	Fuse melting	Replace a same specification fuse!
No picture	TV video setup isn't correct	Select the suitable setup
	The setup mismatch the real connection	Press [V-MODE] until the picture appear again
	Video cable isn't connected well	Connect the cable properly
No sound	Audio cable isn't connected well	Connect the cable properly
	Source select incorrect	Switch to the proper source
	Audio setup isn't correct	Select the suitable audio setup
Distorted picture	Dirty disc	Clean the disc
	In fast forward or fast rewind mode	Sometimes, the tiny distortion appears. It's normal
Luminance unsteady or picture with noise	Anti-copy circuit influence	Connect the DVD unit to TV directly
Unable to play	Without disc	Put in the disc
	Disc is bad	Clean or replace the disc
	Disc is put upside down	Put the disc properly
	Dirty disc	Clean the disc
	There are menu on TV screen	Use SETUP to turn off menu
	Parental control is working change the setup	Set up parental off or
Key malfunction	Power wave or other static interference.	Turn on/off the power and try again.

Remote control doesn't work	Doesn't work	Point the remote control at the sensor
	Remote control is too far from DVD unit	Operate the remote control within 7m
	Batteries are exhausted.	Replace the batteries
Can't locate any channels in tuner mode	Antenna is not connected	Connect antenna
	Source mode is not in tuner mode	Switch to tuner mode

## SPECIFICATION

Power supply		AC~220V/50 HZ
Power consumption		170W
Working environment	Temperature	-10 ~ + 40°C.
	Relative humidity	5% - 90%.
Disc output	TV System	PAL/NTSC.
	Frequency Response	20 Hz~20 KHz
	S/N A weight	> 80 dB (1 KHz)
	Frequency Range	>70 dB (1 KHz)
	THD+NOISE	<60 dB(1 KHz)
	WOW FLUTTER	Below the limit of apparatus measure
Tuner	AM frequency Range	522 KHz ~ 1620 KHz
	FM band Range	64 MHz ~ 108 MHz
Power output (Max)		20 W X5 + 40 W
Frequency response		± 1.5 dB (20 Hz~20 KHz)

DESIGN AND SPECIFICATIONS ARE SUBJECT TO CHANGE WITHOUT NOTICE

Address to service center for consultation, when the service life of product has expired. Otherwise the further operation can entail impossibility of normal use of the product.

---

*Service life of the given product – 3 years from the moment of sale*

Данные производителя

