

# Elenberg

## СПЕЦИФІКАЦІЇ

Електроживлення	100 - 120 В/60 Гц 220 - 240В/50Гц
Електроспоживання	Менее 35 Вт
Системы ТВ	PAL/NTSC
Довжина хвилі лазера	650 нм, 750нм
Діапазон частот аудіо	DVD: 4Гц - 22кГц (48кГц PCM) 4Гц-44кГц(96кГцPCM) CD: 4Гц-20кГц
Співвідношення Сигнал/Шум	≥90дБ
Динамічний діапазон звуку	≥90дБ
Нестабільність обертання	Менше точності виміру
Умови застосування	Температура: 0-40°C, плоска горизонтальна поверхня
Відеовихід	1.0В(Р-Р), 7.50 Ω
Супервідеовихід	(Y) 1.0V(P-P), 75 Ω (C) 0,286V(P-P), 75 Ω
Аудіовихід (аналоговий)	2.0В (rms)

# DVDP-2415

## INSTRUCTION MANUAL



Address: GUANGZHOU PANYU JUDA CAR AUDIO EQUIPMENT CO. LTD.  
10-12 Building, Licum Industrial Industrial Zone,  
Dashi Town, Panyu, Guangzhou, China.  
Адрес: Гуангзхоу Пәнейу Джуда Кар Аудио Еквипмент Ко. Лтд.  
10-12 Буйлдинг, Ликум Индустриал Индустриал Зоне,  
Дәши Товн, Пәнейу, Гуангзхоу, Китай.

СДЕЛАНО В КИТАЕ

## CONTENTS



<b>Features</b> .....	<b>3</b>
<b>For your Attention</b> .....	<b>4</b>
<b>Accessories</b> .....	<b>5</b>
<b>Panel</b> .....	<b>6</b>
<b>Connection</b> .....	<b>7</b>
<b>System Setup</b> .....	<b>9</b>
<b>Play</b> .....	<b>14</b>
<b>Troubleshooting</b> .....	<b>19</b>
<b>Specification</b> .....	<b>20</b>

## МОЖЛИВІ ПРОБЛЕМИ

СИМПТОМИ	ПРИЧИНИ	ЛІКИ
Немає електроживлення	Силовий кабель не ввімкнено в розетку	Увімкніть силовий кабель в розетку
Немає зображення	Неправильна настройка ТВ відео	Виберіть нормальну настройку
	Настройка не відповідає реальному підключенню	Натисніть і утримуйте [В-РЕЖИМ], поки не з'явиться зображення
Немає звуку	Відеокабель підключено погано	Підключіть кабель заново
	Погано підключено аудіокабель	Підключіть кабель заново
	Підз'єднані пристрої не включені	Включіть живлення
Зображення з викривленнями.	Неправильна настройка звуку	Виберіть належну настройку
	Брудний диск	Почистіть диск
Нестійка яскравість або поміхи.	Включено режим перемотки вперед або назад	Іноді з'являються незначні викривлення
	Захист від копіювання	Підключіть DVD безпосередньо до телевізора
Неможливо розпочати відтворення.	Не вкладено диск	Вкладіть диск
	Диск неякісний	Почистіть або змініть диск
	Диск вкладено лицевим боком вниз	Вкладіть диск правильно
	Брудний диск	Почистіть диск
	На екрані відтворюється меню	Використайте режим НАЛАДКА для виключення меню
	Батьківський контроль	Відключіть батьківський контроль або змініть настройку
Нечітка робота окремих кнопок.	Електромагнітні поміхи або статична електрика	Включіть/виключіть живлення і зпробуйте ще раз
Не працює пульт ДУ	Пульт направлено не на сенсор	Направте пульт на сенсор
	Пульт надто далеко від сенсора	Використайте пульт в межах 7 метрів
	Розрядились батарейки	Замініть батарейки

### Караоке

#### (ця функція відсутня в деяких типах плеєрів)

- МІК. ГУЧН.**  • Установіть гучність мікрофона і гучність луни на мінімальний рівень. Підключіть мікрофони. Одночасно може бути підключено два мікрофони. Натисніть кнопку НАЛАДКА для входу в меню НАЛАДКА ЗВУКУ. Потім виберіть режим КАРАОКЕ ВКЛ.
- Використовуйте регулятор гучності мікрофону.
- Використовуйте регулятор гучності луни.
- МІКРОФОНУ**  • При відтворенні диску караоке для відключення оригінального звуку пісні натисніть кнопку L/R/ST на пульті ДУ для вибору лівого або правого каналу. При відтворенні дисків DVD, SVCD натисніть на кнопку АУДІО на пульті АУ для відключення оригінального звуку пісні.
- ПРИМІТКА:** Караоке не працює в режимі цифрового аудіовиходу.

### ВІДТВОРЕННЯ ДИСКУ CD

- Натисніть кнопку СТОП, на екрані з'явиться 12 маленьких картинок.
- Натисніть кнопки СТОП ВВЕРХ/ВНИЗ/ЛІВ/ПРАВ для вибору потрібної картинки.
- Використовуйте кнопки ВВЕРХ/ВНИЗ/ЛІВ/ПРАВ для вибору режиму ІНСТРУКЦІЯ, потім натисніть кнопку ВВОД для входу в меню інструкції.
- Меню інструкцій має такий вигляд :  
[ПРОГРАМА]: зміна режиму перетворення зображення; [СТОП]: вхід у режим попереднього просмотру; [ПОПЕРЕДНІЙ]: попередня картинка; [НАСТУПНИЙ]: наступна картинка; [ВІДТВОРЕННЯ]: відтворення картинки; [ВВЕРХ]: дзеркальне відображення картинки вверх; [ВНИЗ]: дзеркальне відображення картинки вниз; [ЛІВ]: поворот картинки на 90 градусів за годинниковою стрілкою; [ПРАВ]: поворот картинки на 90 градусів за годинниковою стрілкою; [МАСШТАБ]: зміна масштабу зображення; [ПРОКРУТКА ВПЕРЕД]: збільшення масштабу зображення; [ПРОКРУТКА НАЗАД]: зменшення масштабу зображення; [ВВЕРХ/ВНИЗ/ЛІВ/ПРАВ]: переміщення центра збільшеного зображення. Виберіть ПРОДОВЖИТИ для виходу.

Thank you for purchasing our product. Please go through this manual carefully before connection and operation. Please keep this manual for future reference. DVD player is the next generation of home player which produces high quality video and audio. Its performance is much better than that of any previous home video playing equipment. As the best signal source of home theatre system , it will give you the uppermost enjoyment!

- Dolby AC-3, DTS, PCM, MPEG etc. digital audio decoder (No DTS function in 2channel DVD players)
- Hi-fi, 96kHz/24bit audio digital processor.
- Software intelligent upgrade
- High-resolution component video output, support future video equipment
- Professional digital Karaoke function
- Optical, coaxial digital audio output
- Multi surround sound field effects
- Super compatible with DVD/DVD-R/CD+G/WMA/HDCD/SVCD/CVD/VCD/ /DVCD/CD/CD-R/MP3/KODAK PICTURE-CD (No HDCD playing function in 2 channel DVD players)
- Latest 4th generation servo, decoding using single-chip technology, high reliability and stability , and super error correction.

### IMPORTANT NOTES:

- Please read through the manual carefully before connection and operation.
- Do not open the cover or touch any internal components
- Turn off the power when the unit is not being used. (Unplug the power cord if the unit is not used for a long time).
- Don't expose this unit to direct sunlight. Keep away from heating sources or equipment
- Don't expose this unit to rain or moisture.
- Place the unit on a horizontal level. Keep the unit ventilated. Don't block the ventilation holes. Overheating may cause malfunction.
- Clean the cabinet with soft cloth. Do not use detergent or alcohol to clean this unit.
- This book is only a guide for user's operation.



The lightning flash is intended to alert the user to the presence of dangerous voltage within the product's enclosure, and touching the inner parts may result in a risk of electric shock.



The exclamatory mark is intended to alert the user to the presence of important operating instructions.



To reduce the risk of electric shock or fire, do not open the cover. Refer servicing to qualified service personnel.



This mark indicates this unit belongs to class 1 laser product. The laser beam may produce radiation harmful to the human body.

- ПОВТОР**
- Натисніть кнопку ПОВТОР для повторного відтворення заголовку, частини, запису або всього диску. При відтворенні диску DVD натисніть і утримуйте ПОВТОР, на екрані Вам буде запропоновано повторення частини, повторення заголовку, повторення всього диску або відміна повторення. При відтворенні дисків SVCD, VCD, CD - пропонується повторення запису, повторення всього, відміна повторення. При відтворенні диску MP3 - пропонується одноразове повторення, повторення каталогу, відміна повторення.
- A-B**
- При відтворенні дисків DVD, SVCD, VCD, CD - натисніть кнопку A-B для установки початкового (A) і кінцевого (B) пунктів виділеного для повторення моменту. Натисніть кнопку A-B у третій раз для відміни повторення і повернення до звичайного відтворення.
- ЧАС/ ПЕРЕХІД**
- Натисніть кнопку ЧАС/ПЕРЕХІД для вибору часу відтворення заголовку, частини або запису. Ви можете використовувати кнопки з цифрами для вводу часу переходу.
- МАСШТАБ**
- Після натиснення на кнопку СКАНУВАТИ Ви можете продивитись весь диск, заголовок, частину або запис у режимі ІНТЕРВАЛ або ДАЙДЖЕСТ. Дійте у відповідності з підказками на екрані.
- О.ЕФ (ОКРУЖ)**
- Натисніть кнопку О.ЕФ(ОКРУЖ) для наладки ефекту звукової окружності.
- ГУЧН**
- Натисніть кнопку ГУЧН+ для збільшення гучності звуку. Натисніть кнопку ГУЧН- для зменшення гучності звуку.
- ТИША**
- Натисніть кнопку ТИША - звук не буде відтворюватися плеєром, і на екрані з'явиться символ ТИША. Натисніть кнопку повторно, з'явиться символ ТИША ОТКЛ. - звук відновиться.
- OSD**
- Натисніть кнопку OSD, і на екрані з'явиться інформація про диск.
- ПРИМІТКА:** Для деяких різновидів плеєрів окремі кнопки не обов'язкові. Їх відсутність ніяк не впливає на нормальне функціонування плеєра.

## ВІДТВОРЕННЯ

- ▶▶ • Натисніть цю кнопку для швидкого пошуку вперед.
- ◀◀ • Натисніть цю кнопку для швидкого пошуку назад.
- ПОВІЛЬНО** • При відтворенні дисків DVD, SVCD, VCD натисніть кнопку **ПОВІЛЬНО** для завдання повільного відтворення.
- ◀◀ • При відтворенні дисків DVD натисніть кнопку **ПОПЕРЕД** для переходу для попередньої частини. При відтворенні дисків SVCD, VCD, CD, MP3 натисніть кнопку **ПОПЕРЕД** для переходу до попереднього запису.
- ▶▶ • При відтворенні дисків DVD натисніть кнопку **НАСТ** для переходу до наступної частини. При відтворенні дисків SVCD, VCD, CD, MP3 натисніть кнопку **НАСТ** для переходу до наступного запису.
- ВИПАДКОВО** • При відтворенні дисків SVCD, VCD, CD, MP3 натисніть кнопку **ВИПАДКОВО** для випадкового вибору плеєром порядку відтворення записів.
- ПРОГРАМА** • Якщо диск містить два і більше записів, частини або заголовки, то з допомогою цієї кнопки Ви можете задати порядок відтворення. При натисненні Ви входите в меню програмування.
  - Натисніть кнопку з цифрою для завдання номеру запису, заголовку або частини. Якщо записів більше 10, натисніть кнопку **НАСТ** для продовження програмування. (Максимально можливо 20 записів), використовуйте кнопки **ВВЕРХ/ВНИЗ/ВЛІВО/ВПРАВО** для переміщення курсора. Натисніть кнопку **ВИКОНАТИ** для запуску програми на відтворення.
  - Для дисків MP3 програмування неможливе! Натисніть кнопку **ПРОГРАМА** один раз для входу в режим **ВІДТВОРЕННЯ КАТАЛОГУ**. Ви можете задати програму відтворення в текучому каталозі. Натисніть кнопку **ПРОГРАМА** знову для переходу в режим **СПИСОК ФАЙЛІВ**, у ньому Ви можете задати програму відтворення диску.
- СКАНУВАТИ** • Після натиснення на кнопку **СКАНУВАТИ** Ви можете продивитись весь диск, заголовок, частину або запис у режимі **ІНТЕРВАЛ** або **ДАЙДЖЕСТ**. Дійте у відповідності з підказками екрану.

## ACCESSORIES

### Accessories

User manual



Remote controller



Audio/Video cable



### Remote controller operation

- Insert the batteries into the cell box. The remote control will work within 8 metres and within 30 degree angle of the player, depending on battery strength.
- Take the batteries out of the controller if it is not used for a long time

### This unit can play the following types of discs:

Disc types	Symbol	Contents
<b>DVD</b>		<b>Audio + Video</b>
<b>AC-3</b>		<b>Dolby Digital Audio</b>
<b>SVCD</b>		<b>Audio + Video</b>
<b>MPS/CD+G/WMA</b>		<b>Audio</b>
<b>Video-CD (VCD)</b>		<b>Audio + Video</b>
<b>CD-DA</b>		<b>Audio</b>
<b>Kodak Picture CD</b>		<b>Electronic Photo</b>

## PANEL

### Front panel:



- |              |              |               |                              |
|--------------|--------------|---------------|------------------------------|
| 1 MIC JACK   | 4 OPEN/CLOSE | 7 PREV        | 10 FAST FORWARD              |
| 2 MIC VOLUME | 5 PLAY/PAUSE | 8 NEXT        | Note: some keys are optional |
| 3 ECHO       | 6 STOP       | 9 FAST REWIND |                              |

### Rear panel: (For 5 1CH units)

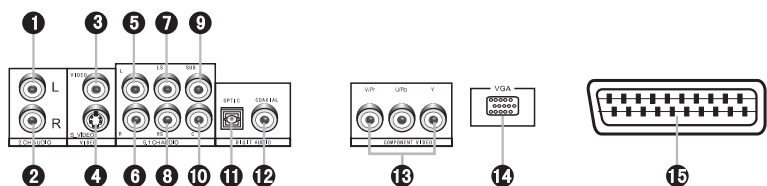

- |                   |                          |                     |
|-------------------|--------------------------|---------------------|
| 1 LEFT CHANNEL    | 6 RIGHT CHANNEL          | 11 OPTICAL          |
| 2 RIGHT CHANNEL   | 7 SURROUND LEFT CHANNEL  | 12 COAXIAL          |
| 3 COMPOSITE VIDEO | 8 SURROUND RIGHT CHANNEL | 13 YUV              |
| 4 S-VIDEO         | 9 SUBWOOFER CHANNEL      | 14 VGA (Optional)   |
| 5 LEFT CHANNEL    | 10 CENTER CHANNEL        | 15 SCART (Optional) |

### Rear panel: (For 2 CH units)

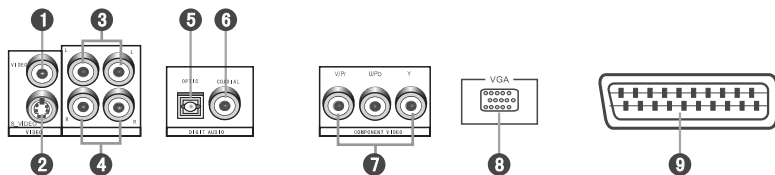

- |                   |                    |                    |
|-------------------|--------------------|--------------------|
| 1 COMPOSITE VIDEO | 4 RIGHT CHANNEL    | 7 YUV              |
| 2 S-VIDEO         | 5 OPTICAL (Option) | 8.VGA (Optional)   |
| 3 LEFT CHANNEL    | 6 COAXIAL          | 9 SCART (Optionai) |

**NOTE:** The above figures are illustration for all types of machines. Some terminals will NOT be configured in some types of machines.

## ВІДТВОРЕННЯ

- СУБТИТРИ**
- При відтворенні DVD з декількома субтитрами, натискаючи кнопку СУБТИТРИ, можна змінювати їх цикличність і вибрати потрібний.
- КУТ**
- При відтворенні DVD з більш як одним кутом зору - застосовується для вибору потрібного кута.
- L/R/ST**
- При відтворенні супер-VCD,VCD,CD з багатоканальним аудіовиходом натисніть цю кнопку для вибору лівого або правого каналу, стерео або змішаного аудіовиходу.
- PBC**
- При відтворенні диску SVCD,VCD2.0 натисніть кнопку PBC для виводу меню диску. У ньому Ви можете вибрати програму. Після загрузки диску плеєр автоматично перейде в режим PBC ON. При натисненні на кнопку PBC на екрані з'явиться надпис PBC OFF. У цьому режимі меню не буде виведено, натисніть на кнопку з цифрою для безпосереднього вибору потрібного запису. VCD1.1, CD-DA і MP3 не мають PBC-меню.
- 1 2 3 4 5 6 7 8 9 10 10+**
- При відтворенні VCD.1, CD-DA, MP3 після загрузки натисніть кнопки з цифрами для вибору потрібного запису і частини. Натисніть кнопку 10+ і потім іншу цифру для вибору запису з номером більшим ніж 10. Ви можете використовувати кнопки з цифрами при виборі ПРОГРАМЫ або МЕНЮ
- СТОП**
- При відтворенні дисків DVD, SVCD,VCD, CD натисніть кнопку СТОП один раз - плеєр запам'ятає пункт зупинки. Натисніть кнопку ВІДТВОРЕННЯ для продовження. Натисніть кнопку СТОП другий раз для зупинки відтворення і запам'ятовування.
- ▶||**
- При відтворенні диску натисніть кнопку ВІДТВОРЕННЯ/ПАУЗА для паузи, натисніть ще раз для повернення до нормального відтворення.
- КРОК**
- При відтворенні дисків DVD, SVCD,VCD, CD натисніть кнопку КРОК один раз - буде відтворено наступний кадр. Натисніть кнопку ВІДТВОРЕННЯ для продовження.

## ОСНОВНІ ОПЕРАЦІЇ

Символ	Текст	Символ	Текст	Символ	Текст
▲	ВІДКРИТИ/ЗАКРИТИ	▶	ВІДТВОРЕННЯ	⏸	ПАУЗА
■	ЗУПИНИТИ	◀◀	ЗВОРОТНЯ ПЕРЕМОТКА	▶▶	ПЕРЕМОТКА ВПЕРЕД
↻	ВЫПОЛНИТЬ	◀◀	ПОПЕРЕДНІЙ	▶▶	НАСТУПНИЙ

- ВІДКРИТИ/ЗАКРИТИ**
- Натисніть кнопку ВІДКРИТИ/ЗАКРИТИ при включеному живленні, дисковий лоток відкриється. Помістіть диск у лоток лицевим боком вгору. Натисніть ВІДКРИТИ/ЗАКРИТИ ще раз, закрийте лоток, і плеєр автоматично почне відтворення. (У дисків MP3 і SPEG функція автоматичного відтворення відсутня.)  
**ПРИМІТКА:** У плеєрах, оснащених металевою сенсорною панеллю, при першому включенні лоток буде відкритий, якщо у ньому відсутній диск.
- ПРИЗУПИНКА**
- У процесі відтворення при натисненні на кнопку ПРИЗУПИНКА, плеєр буде вимкнений і перейде у режим ПРИЗУПИНКА. При повторному натисненні на кнопку ПРИЗУПИНКА плеєр продовжить відтворення.  
**ПРИМІТКА:** у плеєрах, оснащених металевою сенсорною панеллю, доторкнення до неї спричинить включення плеєра. І лоток відкриється, якщо у ньому не має диску.  
**ЗАСТЕРЕЖЕННЯ.** У режимі ПРИЗУПИНКА живлення відключається не повністю. Якщо плеєр не буде використовуватися тривалий час, відключіть живлення кнопкою ЖИВЛЕННЯ на передній панелі.
- ВІРТУАЛЬНО**
- Натисніть цю кнопку для керування перемоткою, переходу на попередній або наступний запис і т. д. Ви зможете вибрати необхідні Вам пункти за допомогою клавіш вибору напряму.
- ЗАГОЛОВОК**
- При відтворенні диску DVD натисніть кнопку ЗАГОЛОВОК для відтворення головного заголовку.
- МЕНЮ**
- При відтворенні диску DVD натисніть кнопку МЕНЮ один раз для переходу в підменю. Натисніть ще раз для повернення у головне меню. (В деяких пультах ДУ без кнопки РВС це працює як РВС.)
- ВІДЕОРЕЖ**
- Натисніть кнопку ВІДЕОРЕЖ для переключення режиму відеовиходу (YUV-RGB-VGA і т. д.).
- АУДІОРЕЖ**
- Натисніть кнопку АУДІОРЕЖ для переключення 2- і 5.1-канального аудіовиходу (YUV-RGV-VGA і т. д.).
- АУДІО**
- При відтворенні DVD з декількома потоками аудіо натисніть кнопку АУДІО для вибору потрібного.

## Video system connection

The following video output available for this unit.

### Composite Video

Use the AV cable (yellow terminal) to connect composite video output of this unit to the TV/monitor video input

### S-Video

Use the S-video cable to connect the s-video output of this unit to the TV/monitor S-video input

### Component Video (YUV)

Use 3-core AV cable to connect the component output terminals of this unit to the corresponding TV/monitor input

### VGA (Option)

Use a VGA cable to connect the VGA output to the TV/monitor VGA input terminal.

### SCART (Option)

Use a 21 pin SCART cable to connect the SCART output to the TV/monitor SCART input terminal.

### Notes:

- The connection depend son the TV/monitor input terminal.
- Don't use all connections at one time, otherwise the picture will be affected.
- Only the physical connection conforms to the video setting can produce the normal picture (reference to the **Video Setup** in **System Setup**).

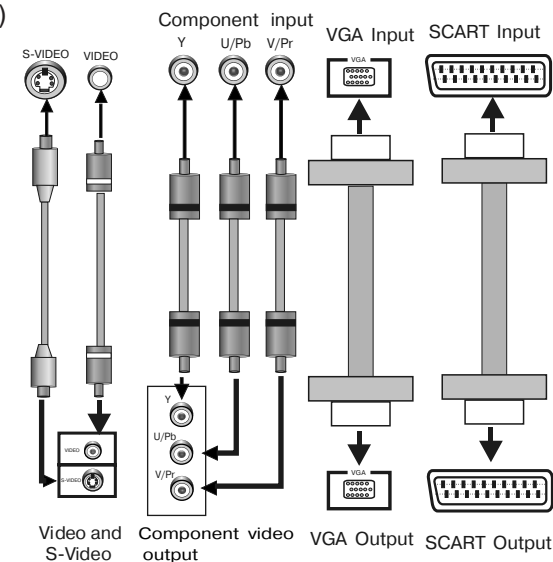

## Audio connection system

Two types of audio output systems: analog audio and digital audio. Analog audio includes 2-channel stereo and Dolby AC-3 5.1 channel output. Digital audio includes optical and coaxial output. The digital audio output is better than the analog.

### Stereo Audio

Use a pair of AV cable (red for right/white for left) to connect the stereo audio output of this unit to the TV or a stereo input of power amplifier.

### 5.1 CH Analog Audio (Option)

Use 3 pairs of AV cable to connect the 5.1 channel output of this unit to corresponding 5.1 channel input terminal (No 5.1CH terminal in 2 channel DVD players)

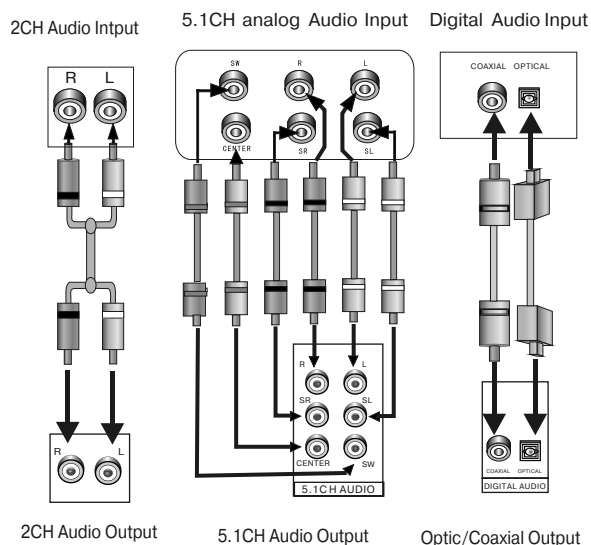

### Coaxial Digital Audio

Use the special coaxial cable to connect the coaxial output of this unit to the coaxial input of power amplifier. Cable not supplied.

### Optical Digital Audio (Option)

Use the special optical cable to connect the optical audio output of this unit to the optical input of power amplifier. Cable not supplied.

### Notes:

- The physical connection should be in accordance with the audio output setup of this unit. Please refer to **Audio Setup** in **System Setup**.

## НАЙОПТИМАЛЬНІША НАЛАДКА

### • ТВ система

Цей пункт має бути заданим для всіх типів телевізійних систем. Ви можете вибрати PAL, NTSC або АВТО.

**АВТО:** система ТВ автоматично настроюється у відповідності з системою запису диску.

**NTSC:** ця система використовується у США, Тайвані, Японії та ін.

**PAL:** ця система використовується у Китаї, Європі, Гонконгу та ін.

### • Установка аудіо, субтитрів, мови меню диску.

Плеєр має початкові установки цих параметрів. Якщо ці установки підтримуються диском, то все буде нормально функціонувати. Якщо ні - то будуть використовуватися установки диску, завдані по умовчання. Ці установки можуть бути змінені за допомогою кнопок [АУДІО] та [СУБТИТРИ] відповідно.

### • БАТЬКІВСЬКИЙ КОНТРОЛЬ:

Рівень контролю призначений для забезпечення батькам можливості контролю за відтворенням змісту дисків. Для вбереження дітей від показу насилля та еротики. Якщо диск має рівень вищий, ніж установлений батьками, то диск не буде відтворений.

### • ФАБРИЧНА УСТАНОВКА

Переустановлює плеєр на фабричні наладки.

### • УСТАНОВКА ПАРОЛЮ:

Зміна паролю. Початково встановлено пароль 13690. Ви можете встановити свій пароль. Якщо Ви його забули, то можете використовувати 13690 як основний пароль.



### УСТАНОВКА ВІДЕО:

- **КОМПОНЕНТНЕ ВІДЕО**

**YUV:** установка для виходу аналогового компонентного відеоформату.

**P-YUV:** установка прогресивних YUV-сигналів. Підключення таке ж, як і для YUV.

**RGB:** установка виходу в формат ЧЕРВОНИЙ /ЗЕЛЕНИЙ/СИНІЙ при підключенні до SCART-роз'єму.

**P-RGB:** установка прогресивних RGB-сигналів. Підключення таке ж, як і для RGB.

**VGA:** використовуйте цей пункт при підключенні до VGA-входу.

### ПРИМІТКИ:

- Якщо наладки відео не відповідають фізичному підключенню, то зображення на екрані телевізора може бути відсутнім. У цьому випадку Ви можете скинути всі зроблені наладки і потім утримувати натиснутою кнопку [V\_MODE] до тих пір, поки нормальне відтворення не відновиться.
- Якщо на плеєрі відсутні роз'єми VGA і SART, то він може не мати прогресивного виходу. У цьому випадку не слід установлювати режими P-YUV і P-RGB.
- **ЯКІСТЬ:**  
Ви можете установити яскравість, контрастність, колірність і т. д. за своїми бажаннями.

### MENU OPERATION:

Press SETUP key, screen show setup page. In setup mode, press SETUP key again to quit the setup page. Press direction key to the desired item, press ENTER to confirm.

- (1) Some setup items are concerning the present modes. The items in gray can't be setup.
- (2) The setup is memorized and kept after power off.

### GENERAL SETUP PAGE:

- **TV Display**

**Normal/PS:** When the unit connects to the normal TV set, the wide-screen image shows on the full screen, but some part is cut off.

**Normal/LB:** When the unit connects to the normal TV set, the wide-screen image shows and black bars appear on the top and bottom of screen.

**Wide-screen:** Use this item when the unit is connected to the wide-screen TV set.

- **ANGLE MARK**

It will show the ANGLE mark when playing DVD disc with multi-angle view if selecting ON

- **OSD LANG**

Select on-screen display language

- **CAPTIONS**

This function does not work with discs without caption. If the caption is OFF, press SUBTITLE key on the remote controller to make caption on. The default setup is CAPTION ON.

- **SCREEN SAVER**

If the SCREEN SAVER is set ON and the unit is switched on without a disc playing for several minutes, a moving picture appears on the screen, and the unit will go to standby mode after 20 minutes. You can press STANDBY key on the remote controller to wake it up.

- **LAST MEMORY**

When this function is on, the unit can memorize the time elapsed from the last time you played the disc. Then at the next playing, it will resume playing from the memorized time.

### SPEAKER SETUP:

- **DOWN MIX**

**LT/RT:** The audio outputs Left and Right channels format even if the original sound is 5.1CH format.

**STEREO:** The audio output format is stereo even if the original sound is 5.1CH format.

**SURROUND:** The audio outputs virtual surround sounds (only for 5.1CH player)

**OFF:** Turn off downmix function. If playing 5.1CH discs or the unit is connected with 5.1 channel amplifier, this item should be selected. (only for 5.1CH player)

- **FRONT, CENTRE, REAR, SUBWOOFER SPEAKER (Not available in 2 CH player)**

If your speaker system includes the above speakers, you can set these items according to the real speaker states. In karaoke ON mode or if the down mix is set to ON, this setup does not work.

### SPDIF SETUP PAGE:

- **SPDIF OUTPUT**

**SPDIF OFF:** no digital signal out (optical or coaxial output off), only analog audio output.

**SPDIF/RAW:** digital signal output in the original format recorded in the disc.

**SPDIF/PCM:** digital signal output in the decoded PCM form.

**MANUAL:** If this item is selected, you can set up the following CD, DOLBY DIGIT, DTS and MPEG respectively.

- **CD, DOLBY DIGITAL, DTS, MPEG**

In SPDIF MANUAL mode, the above setups work. Change the SPDIF setup respectively for CD, DOLBY DIGITAL, DTS, and MPEG, The initial factory setup is SPDIF/RAW.

- **PCM CHANNEL**

In SPDIF/PCM mode, setup PCM channel according to our preference.

- **LPCM OUT**

Select PCM frequency at 48kHz or 96kHz

**Note: Some amplifiers don't support 96kHz sampling setting the player to 96kHz could cause abnormal optical and coaxial output.**

### DOLBY DIGITAL:

- **ДИНАМІЧНІСТЬ**

При просмотрі вночі високодинамічних програм вибір цього режиму дозволить Вам зменшити звук до дуже низького рівня і в той же час зберегти всі тонкі нюанси звукового супроводження. Це дозволить Вам не нервувати інших членів родини і зберегти високий рівень звуку.

### ОБМЕЖЕННЯ КАНАЛІВ

#### (не стосується 2-канальних плеєрів)

Якщо попередня функція недостатня, Ви можете установити дальність дії акустичних колонок у відповідності з заданими умовами. Натисніть кнопки ВВЕРХ/ВНИЗ для вибору колонок і ВЛІВО/ВПРАВО для настройки дальності.

### НАСТРОЙКА ЕКВАЛАЙЗЕРА

#### (не стосується 2-канальних плеєрів)

Є 7 режимів роботи еквалайзера. Ви можете вибрати будь-який у відповідності з Вашими бажаннями і змістом вибраного диску.

### ТРЬОХМІРНА ОБРОБКА

#### (не стосується 2-канальних плеєрів)

При включеному режимі PROLOGIC доступний режим наладки ревербератора.  
Фабрична установка - відключено.

### НАСТРОЙКА HCDC

#### (не стосується 2-канальних плеєрів)

Ви можете вибрати цифровий фільтр 44.1 або 88.2кГц.  
Фабрична установка - відключено.

### НАЛАДКА АКУСТИЧНИХ КОЛОНОК:

- **ЗМІШЕННЯ**

**ЛІВ/ПРАВ:** виберіть цей пункт, якщо плеєр підключений до посилювача з системою DOLBY PRO LOGiK.

**СТЕРЕО:** виберіть цей пункт, якщо плеєр підключений до звичайної стереосистеми.

**ОКРУЖЕНИЕ:** виберіть цей пункт, якщо плеєр підключений до посилювача з системою DOLBY SURROUND.

**ВИКЛ:** виберіть цей пункт, якщо плеєр підключений до посилювача з канальністю 5.1

- **КОЛОНКИ - ПЕРЕДНІ, ЦЕНТРАЛЬНІ, ЗАДНІ, САББУФЕР**

Якщо Ваша акустична система включає вказані колонки, то Ви можете установити пункти меню у відповідності з реальною конфігурацією.

Функція не працює, якщо включено режим Karaoke або змішення не установлено на ВІКЛ.

### СТОРІНКА УСТАНОВКИ SPDIF:

- **SPDIF ВИХІД**

**SPDIF ВИКЛ:** відсутній цифровий вихідний сигнал (оптичний або коаксиальний вихід відключений), тільки аналоговий аудіовихід.

**SPDIF/RAW:** цифровий вихідний сигнал в оригінальному форматі, записаному на диску.

**SPDIF/PCM:** цифровий вихідний сигнал в декодованому PCM форматі.

**РУЧНИЙ:** якщо вибрано цей пункт, Ви можете установити один з наступних форматів: CD, DOLBY DIGIT, DTS і MPEG.

- **CD, DOLBY DIGIT, DTS і MPEG:**

при установленому режимі SPDIF-РУЧНОЙ виберіть відповідну настройку CD, DOLBY DIGIT, DTS або MPEG.

Фабрична установка відповідає SPDIF/RAW.

- **PCM КАНАЛ**

в режимі SPDIF/PCM установіть канал PCM у відповідності з Вашими бажаннями.

- **LPCM ВИХІД**

Виберіть частоту PCM у 48 кГц або 96 кГц.

**ПРИМІТКА.** Деякі посилювачі не підтримують вибір 96 кГц, що може спричинити несправності при використанні коаксиального і оптичного виходу. Фабрична установка відповідає 48 кГц.

### DOLBY DIGITAL SETUP:

- **DYNAMIC**

If watching large dynamic scope movie program at night, to select this mode you can reduce the volume to a very low level, at the same time, keeping the finer detail sounds. In this case this doesn't disturb others and preserves the quality.

### CHANNEL DELAY PAGE (Not available in 2 CH DVD)

If you prefer, you can set the speaker distances. Press the key UP/DOWN to select the speaker, Press the key LEFT/RIGHT to adjust the distance.

### EQUALIZER SETUP (Not available in 2 CH DVD)

Seven EQ modes are available. You can select one according your preference and the disc content.

### 3D PROCESSING (Not available in 2 CH DVD)

In PROLOGIC ON mode, the reverb mode setup is available. The initial factory setup is off.

### HDCD SETUP PAGE (Not available in 2 CH DVD)

You can select the digital filter at 44.1kHz or 88.2kHz. The initial factory setup is off.

### VIDEO SETUP PAGE:

- **COMPONENT VIDE**

**YUV:** set video output in analog component video format when connecting to Y/U/V terminals

**P-YUV:** set progressive YUV signals. Connection same as YUV

**RGB:** set video output in Red/Green/Blue format when connecting to SCART terminals

**P-RGB:** progressive RGB signals. Connection same as RGB

**VGA:** set to this item when connecting to VGA terminals

### Notes:

- **If the video settings differ from the physical connection, the TV set may have no picture. In case of no picture, you can RESET the machine, then keep pressing key [V\_MODE] until the picture is OK, For the 2 CH player, the [V-MODE] has no function.**
- **The machine without VGA or SCART has no progressive out. The P-YUV and P-RGB should not be selected.**
- **QUALITY:**  
You can set the brightness, contrast, luma etc. according to your preference.

### ОПЕРАЦІЙНЕ МЕНЮ:

Натисніть кнопку НАЛАДКА, на екрані з'явиться меню НАЛАДКА. Натисніть кнопку ще раз для виходу з режиму. Натискайте кнопки напрямку для вибору пункту меню, потім натисніть ВВОД для виконання.

- (1) Пункти меню НАЛАДКА, що відповідають текучому режиму, не відмічені сірим, не можуть бути вибрані.
- (2) Уведені установки запам'ятовуються і зберігаються після відключення живлення.

### ЗАГАЛЬНІ УСТАНОВКИ:

- **ЕКРАН ТВ**

**ЗВИЧАЙНИЙ/PS:** коли плеєр підключений до звичайного телевізора, широкоекранне зображення відтворюється на всьому екрані, але частина його обрізується.

**ЗВИЧАЙНИЙ/LB:** коли плеєр підключений до звичайного телевізора, широкоекранне зображення відтворюється так, що зверху і знизу з'являються чорні полоси.

**ШИРОКИЙ ЕКРАН:** використайте цей пункт, якщо плеєр підключений до широкоекранного телевізора.

- **МІТКА КУТА ЗОРУ**

Демонстрація мітки текучого кута зору при відтворенні диску DVD у режимі декількох кутів.

- **МОВА ЕКРАННОГО ДИСПЛЕЯ**

Вибір мови екранного дисплея.

- **ЗАГОЛОВОК**

Ця функція не працює, якщо диск не має заголовку. Якщо функція заголовку виключена, натисніть кнопку СУБТИТРИ на пульті ДУ для включення функції. Установка по умовчанням - ЗАГОЛОВОК ВКЛЮЧЕНИЙ.

- **ЕКРАННА ЗАСТАВКА**

Якщо функція ЕКРАННА ЗАСТАВКА включена, плеєр включений і диск не відтворюється протягом декількох хвилин, то на екрані з'являється зображення, що рухається, і через 20 хвилин плеєр переходить у сплячий режим. Ви можете натиснути кнопку STANDBY на пульті ДУ, для того, щоб "розбудити" плеєр.

- **ПАМ'ЯТЬ ОСТАННЬОГО ВІДТВОРЕННЯ**

Якщо ця функція включена, плеєр може запам'ятати час, протягом якого останній раз відтворювався даний диск. При наступному просмотрі Ви можете розпочати відтворення з моменту, що утримується в пам'яті.

## СИСТЕМА ПІДКЛЮЧЕННЯ АУДІО

Можливе використання двох типів аудіовиходів: аналогове аудіо і цифрове аудіо. Аналогове включає 2-канальне стерео і Dolby AS-3. 5.1-канальний вихід. Цифрове аудіо включає оптичний і коаксиальний виходи. Цифрове аудіо краще, ніж аналогове.

### СТЕРЕОАУДІО

Використовуйте пару кабелів AV (червоний для лівого і білий для правого каналів), для підключення стереоаудіовиходу плеєра до ТВ або стереовиходу посилювача.

### 5.1-КАНАЛЬНИЙ АНАЛОГОВИЙ АУДІОВИХІД (ОПЦІОНАЛЬНО)

Використовуйте 3 пари кабелів AV для підключення 5.1-канального виходу плеєра до відповідного 5.1-канального входу (2-канальні плеєри DVD не мають 5.1-канального входу).

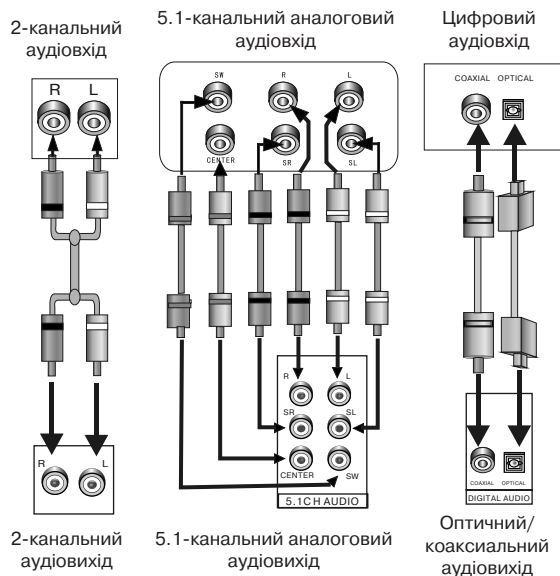

### КОАКСИАЛЬНИЙ ЦИФРОВИЙ АУДІОВИХІД

Використовуйте спеціальний коаксиальний кабель для підключення коаксиального виходу плеєра до коаксиального входу посилювача.

### ОПТИЧНИЙ ЦИФРОВИЙ АУДІОВИХІД

Використовуйте спеціальний оптичний кабель для підключення оптичного виходу плеєра до оптичного входу посилювача.

### ПРИМІТКА:

- Фізичне підключення має відповідати налашкам підключення аудіосистеми плеєра. (Див. главу **НАЛАДКА ВІДЕО** у розділі **НАЛАДКА СИСТЕМИ**)

## PREFERENCE SETUP

### TV system

This unit is suitable for all kinds of TV systems. You can select one of the PAL, NTSC or AUTO.

**AUTO:** the TV system is auto switched according to the disc system.

**NTSC:** this system is used in USA, TAIWAN, JAPAN etc.

**PAL:** this system is used in CHINA, EUROPE, HONG KONG etc.

### AUDIO, SUBTITLE, DISC MENU LANGUAGE SETUP

These are the initial settings by your preference. If a setting is supported by disc content, it will work. Otherwise the disc default value works. These settings can be changed respectively by pressing key [AUDIO], [SUBTITLE] when playing.

### PARENTAL CONTROL:

The control level is for parents to control playing certain content and to protect children from violence and eroticism. If the disc level is higher than the setting level the disc cannot be played.

### DEFAULT SETUP

Reset to the initial factory setups

### Region Setting

The default region setting is for region 0. But customer can set the region code by preference using remote control. The operations are following: Under the tray open state, press the digit buttons 1369 sequentially. The press digit button 0 - 6 to set the region code:

- 0-ALL regions
- 1-region 1
- 2-region 2
- 3-region 3
- 4-region 4
- 5-region 5
- 6-region 6

### PASSWORD SETUP:

Change the password. The initial factory password is 136900. You can set your own password. If you forget your own password, you can use 136900 as general password.

## Basic operation

Symbol	Text	Symbol	Text	Symbol	Text
▲	OPEN/CLOSE	▶	PLAY	⏸	PAUSE
■	STOP	◀◀	FAST BACKWARD	▶▶	FAST FORWARD
↶	RETURN	◀◀	PREVIOUS	▶▶	NEXT

- OPEN/CLOSE**
- Press OPEN/CLOSE button when power on, the disc tray is pushed out. Put the disc on the tray with the title faced up. Press OPEN/CLOSE again to close the disc tray and the unit starts playing automatically. (Without auto-play function for mp3 and JPEG discs)  
**Note:** For the units with touch sensing metal panel, at first power on it will push out the tray if no disc in the tray
- STANDBY**
- Pressing the STANDBY button will make the unit go to Power off and into standby state. Pressing STANDBY again will return the unit to power on and it will start playing.  
**Note:** For the units with touch sensing metal panel, touching the metal panel will make it power on. It will push out the tray if no disc is in the tray  
**Warning:** The power is not fully off in Standby If the unit will not be used for some time, turn off the power by pressing the POWER button on the front panel
- VIRTUAL**
- Press this button to control fast forward, fast rewind, previous track, next track etc. you can select the items on the TV screen by direction keys.
- TITLE**
- When playing a DVD disc, press TITLE to return to the Main Title page.
- MENU**
- When playing DVD disc, press MENU once to return to sub-menu. Press MENU again to return to the main menu. (for some remote controller without PBC button, it works as PBC.)
- V-MODE (or switch)**
- Press V-MODE (or switch) button to switch the video output mode (yuv-rgb-vga, ect.) (for 2 CH DVD player this button has no function.) Some video mode swill cause a blank screen on the TV. This depends on the connections.
- A-MODE (or 2/5.1 CH)**
- Press A-MODE (or 2/5.1 CH) button to switch 2 ch and 5.1 ch audio output (Not available on 2 CH DVD player. Some remote controllers do not have this button).
- AUDIO**
- When playing DVD with more than one audio stream, press AUDIO to-select the one you desire.

## Підключення відеосистеми

Цей плеєр оснащений наступними відеовиходами.

## КОМПОЗИТНЕ ВІДЕО

Використовуйте кабель AV (жовтий розйом) для підключення композитного відеовиходу цього плеєра до відеовходу телевизора або монітора.

## СУПЕРВІДЕО

Використовуйте кабель супервідео для підключення виходу S-Video цього плеєра до входу S-Video телевизора чи монітора.

## КОМПОНЕНТНЕ ВІДЕО (YUV)

Використовуйте 3-проводний кабель AV для підключення компонентного виходу до відповідного входу телевизора або монітора.

## VGA

Використовуйте кабель VGA для підключення виходу VGA цього плеєра до входу VGA телевизора чи монітора.

## SCART

Використовуйте 21-пиновий кабель SCART для підключення виходу SCART плеєра до входу SCART телевизора або монітора.

## Примітки:

- Вибір конкретного способу підключення залежить від типу вхідних роз'ємів телевизора або монітора.
- Не використовуйте разом декілька способів підключення - це негативно позначиться на зображенні.
- Для одержання якісного зображення необхідно, щоб спосіб підключення відповідав наладам плеєра. (Див. главу **НАЛАДКА ВІДЕО** у розділі **НАЛАДКА СИСТЕМИ**.)

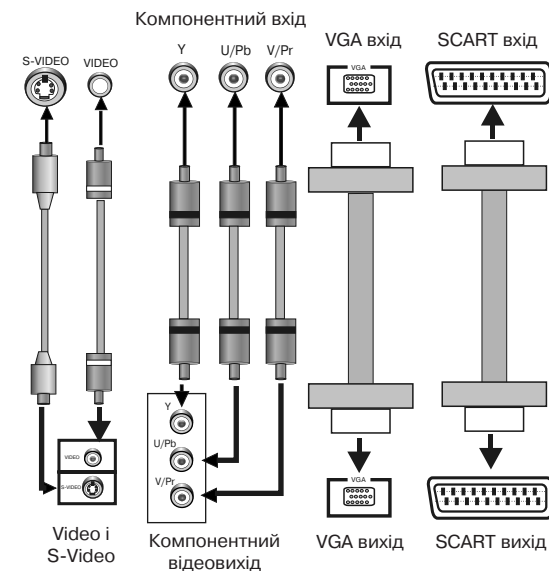

## Передня панель:

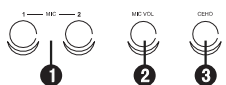

- 1 ШТЕКЕР МІКРОФОНУ
- 2 ГУЧНІСТЬ МІКРОФОНУ
- 3 ЛУНА-ЕХО
- 4 ВІДКРИТИ/ЗАКРИТИ

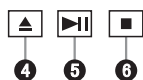

- 5 ВІДТВОРЕННЯ/ПАУЗА
- 6 СТОП
- 7 ПОПЕРЕДНЄ
- 8 НАСТУПНЕ

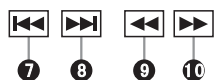

- 9 ПЕРЕТОМКА НАЗАД
- 10 ПЕРЕТОМКА ВПЕРЕД

ПРИМІТКА: деякі пункти є опціями.

## Задня панель:

(Для 5.1-канального плеєра)

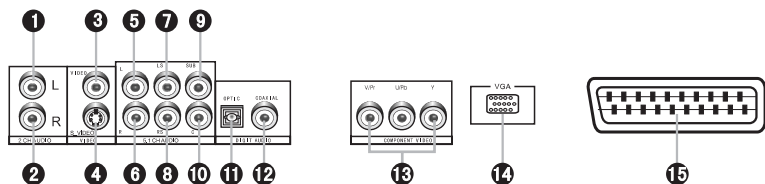

- 1 КОМПЗИТНЕ ВІДЕО
- 2 СУПЕРВІДЕО
- 3 ЛІВИЙ КАНАЛ
- 4 ПРАВИЙ КАНАЛ
- 5 ЛІВИЙ КАНАЛ
- 6 ПРАВИЙ КАНАЛ
- 7 ЛІВИЙ КАНАЛ ОТОЧЕННЯ
- 8 ПРАВИЙ КАНАЛ ОТОЧЕННЯ
- 9 КАНАЛ САББУФЕРА
- 10 ЦЕНТРАЛЬНИЙ КАНАЛ
- 11 ОПТИЧНИЙ РОЗЙОМ
- 12 КОАКСІАЛЬНИЙ РОЗЙОМ
- 13 YUV
- 14 VGA ( Опціонально)
- 15 SCART (Опціонально)

## Задня панель:

(для 2-канального плеєра)

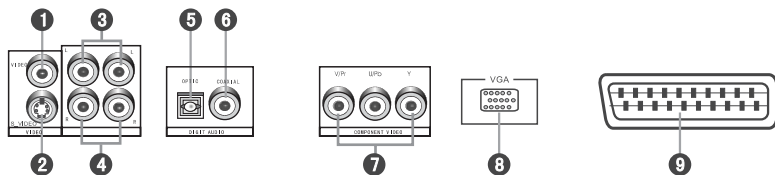

- 1 КОМПЗИТНЕ ВІДЕО
- 2 СУПЕРВІДЕО
- 3 ЛІВИЙ КАНАЛ
- 4 ПРАВИЙ КАНАЛ
- 5 ОПТИЧНИЙ РОЗЙОМ (Опціонально)
- 6 КОАКСІАЛЬНИЙ РОЗЙОМ
- 7 YUV
- 8 VGA (Опціонально)
- 9 SCART (Опціонально)

**ПРИМІТКА.** Ці малюнки ілюструють всі типи плеєрів. Однак деяких розйомів може не бути на окремих різновидах плеєрів.

**SUBTITLE** • When playing the disc with multi-subtitle, press SUBTITLE continually, the subtitle changes cyclically.

**ANGLE** • When playing the disc with multi-angle, use to change the view angle.

**L/R/ST** • When playing super VCD, VCD, CD disc with multi-channel, press L/R/ST button to select left channel/right channel/stereo/mix audio output. Also use for Multiplex discs.

**PBC** • When playing SVCD, VCD 2.0 disc, press PBC the disc menu will show. You can select a program in the menu. After loading the disc, the unit will enter PCB ON play automatically. Press PBC button, the TV screen shows PBC OFF. In this mode, the menu will not appear, press digit key to select the track directly. VCD 1.1, CD-DA and Mp3 have no PBC menu.

 • When playing VCD 1.1, CD, MP3 disc, after loading the disc, use the digit key to select the desired track or chapter directly. Press 10+key and then another digit key to select the tracks whose number is greater than 10. I.e. Press 10+ and then 5 to select track 15. You can press digit key sat PROGRAM and MENU selection.

**STOP** • When playing DVD, SVCD, VCD, CD disc, press STOP once, the unit will memorize the previous ending point. Press PLAY button to go on the play. Press STOP for the second time to stop the play and end memory.

**▶||** • When playing the disc, press PLAY/PAUSE once to pause, press PLAY/PAUSE again to return to normal play.

**STEP** • When playing DVD, SVCD, VCD, CD disc, press STEP once, the picture changes to next frame. Press PLAY to resume normal play.

## PLAY

- ▶▶ • Press this button for quick forward search.
- ◀◀ • Press this button for quick rewind search
- SLOW** • When playing SVCD, VCD, DVD discs, press SLOW to select slow speed playing.
- ◀◀ • When playing DVD disc, press PREV to the previous chapter. When playing SVCD, VCD, CD, MP3 disc, press PREV to the previous track.
- ▶▶ • When playing DVD disc, press NEXT to the next chapter. When playing VCD, VCD, CD, MP3 disc, press NEXT to the next track.
- RANDOM** • When playing SVCD, VCD, CD, MP3 discs, press RANDOM to let the unit select playing order randomly.
- PROGRAM** • If the disc has 2 or more tracks, chapters or titles, setup the playing order to your preferences. Press this button to enter program menu.  
• Press digit key to input the number of the track, title or chapter. If the programmed tracks are over ten, press NEXT to go on programming. (Maximum 20 programable items) use the up/down/left/right key to move the cursor to the START. Press ENTER to start PROGRAM play.  
• When playing MP3 disc, NO program function! Press PROGRAM button once to enter DIRECTORY- PLAY mode, you can select program to play in the current directory; Press PROGRAM again to enter FILE-LIST mode, you can select program to play in the file list of whole disc .
- SCAN** • After pressing SCAN button, you can look through the disc, title, chapter or track in selecting DIGEST or INTERVAL mode. Operate by the screen hints.

## ПРИНАЛЕЖНОСТІ

### Приналежності

Керівництво



Пульт ДУ



Аудіовідеокабель.



### Використання пульта ДУ

- Вкладіть батарейки. Пульт забезпечує потужність сигналу, необхідну для прийомного датчика на відстані до 8 метрів і в межах 30 градусів вліво і вправо.
- Витягніть батарейки, якщо Ви не будете користуватися пультом тривалий час.

### Цей плеєр може відтворювати наступні типи дисків:

Типи дисків	Символ	Зміст
<b>DVD</b>		<b>Аудіо + Відео</b>
<b>AC-3</b>		<b>Dolby Digital Audio</b>
<b>SVCD</b>		<b>Аудіо + Відео</b>
<b>MPS/CD+G/WMA</b>		<b>Аудіо</b>
<b>Video-CD (VCD)</b>		<b>Аудіо + Відео</b>
<b>CD-DA</b>		<b>Аудіо</b>
<b>Kodak Picture CD</b>		<b>Електронні фото</b>



### ВАЖЛИВІ ЗАУВАЖЕННЯ:

- Будь ласка, прочитайте це керівництво перш ніж розпочати підключення плеєра.
- Не відкривайте корпус і не торкайтесь внутрішніх компонентів, якщо Ви не спеціаліст.
- Відключіть живлення, якщо пристрій не використовується. (Витягніть вилку з розетки, якщо пристрій не буде використовуватися тривалий час.)
- Не розмішуйте пристрій у місцях, які знаходяться під впливом прямого сонячного світла. Тримайте його на відстані від джерела тепла або теплового обладнання.
- Бережіть пристрій від дощу і вологи.
- Розмістіть пристрій на горизонтальній поверхні. Забезпечте необхідну вентиляцію і не закривайте вентиляційних отворів. Перегрів може спричинити пошкодження.
- Протирайте пристрій сухою тканиною. Використання засобів для чищення або спирту забороняється.
- Ця книга є керівництвом для користування, а не для наладки чи ремонту.



Знак блискавки використовується для звернення уваги на наявність високої напруги всередині пристрою, доторкнення до внутрішніх деталей може спричинити удар електрострумом.



Знак оклику використовується для звернення уваги на наявність важливих зауважень по застосуванню.



Для усунення ризику ураження електричним струмом чи виникнення пожежі не відкривайте корпус пристрою. Звертайтеся до кваліфікованих спеціалістів.



Цей знак означає, що пристрій належить до лазерної продукції 1-го класу. Лазерний промінь може спричинити пошкодження, якщо потрапляє на незахищені частини тіла людини.

- REPEAT**
  - Press REPEAT button to repeat a title, chapter, track or the whole disc.  
When playing DVD disc, press REPEAT button continually, the TV screen shows chapter repeat, title repeat, all repeat, repeat cancel in turn.  
When playing SVCD, VCD, CD disc, the turn is track repeat, all repeat, repeat cancel.  
When playing MPS disc, the turn is single repeat, directory repeat, repeat cancel.
- A-B**
  - When playing DVD, SVCD, VCD, CD disc, press A-B button to repeat a certain contents.  
Press A-B key on the start point (A) and the ending point (B) to select the repeat part.  
Press A-B the third time, cancel A-B repeat and return to normal play.
- TIME [or GOTO]**
  - Press TIME (or GOTO) button to select title time, chapter time, track time to play. You can use digit keys input the goto time.
- ZOOM**
  - When playing DVD, SVCD, VCD disc, press ZOOM to zoom in or zoom out the picture.
  - In zoom in mode, press up/down/left/right to move the picture for viewing. The picture can not be moved in zoom out mode.
- S.EFFECT [or SURR]**
  - Press S.EFFECT (or SURR) button to change the surround sound effect.
- VOLUME**
  - Press VOLUME + to adjust volume up  
Press VOLUME- to adjust volume down
- Mute**
  - Press MUTE button, no sound will give out and the mute symbol will display on the TV screen. Press MUTE again, MUTE OFF will display and the sound will resume.
- OSD**
  - Press the OSD button, the relative information of the disc will display on the TV screen.

**NOTE:** Some of the buttons are not necessary for some types of machine. Normal operation will not be affected without them!

### Karaoke (Not available on some types of player)

MIC VOL



- Adjust microphone volume and echo volume to the minimum level. Insert microphones into microphone jacks on the front panel. The two microphones can be used in the same time.

MIC



- Use microphone volume knob to adjust the microphone volume. mic.
- Use echo volume knob to adjust the echo level.
- When playing a Multiplex disc use the L/R/ST key on the remote to eliminate the lead vocals by selecting Left/Right or Stereo channels. When playing DVD, SVCD disc, press AUDIO key on the remote controller to select the sound track to eliminate the original singing.

### PLAY PICTURE CD DISC

- Press STOP key, 12 small pictures will show on the TV screen.
- Press up/down/left/right to select the desired picture.
- Use up/down/left/right key to select RANDOM, then press ENTER to start random play.
- Use up/down/left/right key to INSTRUCTION, then press ENTER to instruction menu. Instruction menu as follows:  
[PROGRAM]: to change picture transform mode; [STOP]: entering picture preview mode; [PREV]: previous picture; [NEXT]: next picture; [PLAY]: to play picture; [UP]: mirror image in vertical; [DOWN]: mirror image in horizon; [LEFT]: rotate 90 degrees anticlockwise; [RIGHT]: rotate 90 degrees clockwise; [ZOOM]: change zoom mode; [FAST FORWARD]: zoom in the picture; [FAST REWIND]: zoom out the picture; [UP/DOWN/LEFT/RIGHT]: move zoom center, select CONTINUE to exit.

Дякуємо за покупку нашого виробу. Будь ласка, прочитайте уважно це керівництво перш ніж розпочати підключення і використання виробу. Будь ласка, збережіть це керівництво на майбутнє.

Плеєр DVD - це нове покоління домашніх плеєрів, що забезпечують відтворення високоякісного відеозображення звуку. Характеристики DVD-плеєра значно перевищують характеристики будь-якого існуючого обладнання для відтворення відео. Він є найкращим джерелом сигналу для систем домашнього кінотеатру і забезпечить Вам максимальне задоволення від просмотру.

- Dolby AC-3, DTS, PSM, MPES та інші функції цифрового аудіодекодера (функція DTS відсутня в 2-канальних DVD-плеєрах).
- HI-FI, 96 кГц/24 бит цифровий аудіопроцесор.
- Програмне забезпечення.
- Відеовихід забезпечує високий дозвіл зображення і підтримує найновіші види відеовідтворюючого обладнання.
- Професійна система цифрового Karaoke.
- Оптичний коаксиальний цифровий аудіовихід.
- Ефекти оточуючого звукового поля.
- Повна сумісність с DVD/DVD-R/HDCD/SVSD/CVD/VCD/DVCD/CD/CD-R/MP3/KODAK PICTURE-CD (у 2-канальних DVD-плеєрах відсутня функція HDCD).
- Сервопривод четвертого покоління, технологія декодування сигналу в одному чипі, висока надійність і стабільність та корекція помилок.

<b>Характеристики</b> .....	<b>43</b>
<b>Зверніть увагу</b> .....	<b>44</b>
<b>Приналежності</b> .....	<b>45</b>
<b>Панель управління</b> .....	<b>46</b>
<b>Підключення</b> .....	<b>47</b>
<b>Наладка системи</b> .....	<b>49</b>
<b>Відтворення</b> .....	<b>54</b>
<b>Можливі проблеми</b> .....	<b>59</b>
<b>Специфікація</b> .....	<b>60</b>

Symptom	Cause(s)	Remedy
No power	The power cord isn't connected	Connect the power cord properly
No picture	TV video setup isn't correct	Select the suitable setup
	The setup mismatches the real connections	Press [V-MODE] until the picture appear again
No sound	Video cable isn't connected properly	Connect the cable properly
	Audio cable isn't connected properly	Connect the cable properly
	Power off for the connected equipment	Turn on power
Distorted picture	Audio setup isn't correct	Select the suitable audio setup
	Dirty disc	Clean the disc
Luminance unsteady or picture with noise	In fast forward or fast rewind mode	Sometimes, the tiny distortion appears. It's normal
	Anti-copy circuit influence	Connect the DVD unit to TV directly
Unable to play	Without disc	Put in the disc
	Disc is bad	Clean or replace the disc
	Disc is put upside down	Put the disc properly
	Dirty disc	Clean the disc
	There is a menu on TV screen	Use SETUP to turn off menu
	Parental control is working	Set up parental off or change the setup
Key malfunction	Power wave or other static interference	Turn on/off the power and try again.
Remote control Doesn't work	Remote control isn't pointed at the sensor	Point the remote control at the sensor
	Remote control is too far from DVD unit	Operate the remote control within 7m
	Batteries are exhausted	Replace the batteries

# Elenberg

## Specification

Power supply	AC 100~240V/50~60Hz
Power consumption	Less than 35W
TV system	PAL/NTSC
Laser wave length	650 nm, 780 nm
Audio frequency range	DVD: 4Hz~22kHz (48kHz PCM) 4Hz~44kHz (96kHz PCM) CD: 4Hz~20kHz
S/N ratio	≥90dB
Audio dynamic range	≥90dB
Operating conditions	Temperature: 0-40°C, operation flat, horizontal
Video output	1.0V (P-P), 75 Ω
S-video output	(Y) 1.0V(P-P),75 Ω (C) 0,286V(P-P),75 Ω
Audio output (analog audio)	2.0V (rms)

# DVDP-2415

## КЕРІВНИЦТВО КОРИСТУВАЧА

## Спецификации

Электропитание	100 - 120 В/60 Гц 220 - 240В/50Гц
Электропотребление	Менее 35 Вт
Системы ТВ	PAL/NTSC
Длина волны лазера	650 нм, 750нм
Диапазон частот аудио	DVD: 4Гц - 22кГц (48кГц PCM) 4Гц-44кГц(96кГцPCM) CD: 4Гц-20кГц
Соотношение Сигнал/Шум	≥90дБ
Динамический диапазон звука	≥90дБ
Нестабильность вращения	Менее точности измерения
Условия применения	Температура: 0-40°C, плоская горизонтальная поверхность
Видеовыход	1.0В(Р-Р), 7.50 Ω
Супервидео выход	(Y) 1.0V(P-P), 75 Ω (C) 0,286V(P-P), 75 Ω
Аудио выход (аналоговый)	2.0В (rms)

# DVDP-2415

## РУКОВОДСТВО ПОЛЬЗОВАТЕЛЯ

## СОДЕРЖАНИЕ



<b>Характеристики</b> .....	<b>23</b>
<b>Обратите внимание</b> .....	<b>24</b>
<b>Принадлежности</b> .....	<b>25</b>
<b>Панель управления</b> .....	<b>26</b>
<b>Подключение</b> .....	<b>27</b>
<b>Настройка системы</b> .....	<b>29</b>
<b>Воспроизведение</b> .....	<b>34</b>
<b>Возможные проблемы</b> .....	<b>39</b>
<b>Спецификация</b> .....	<b>40</b>

## ВОЗМОЖНЫЕ ПРОБЛЕМЫ

Симптомы	Причины	Лекарство
Нет электропитания	Силовой кабель не включен в розетку	Включите силовой кабель в розетку
Нет изображения	Неправильная настройка ТВ видео	Выберите подходящую настройку
	Настройка не соответствует реальному подключению	Нажмите и удерживайте [В-РЕЖИМ] пока не появится изображение.
	Видеокабель подключен плохо	Подключите кабель заново
Нет звука	Плохо подключен аудио кабель	Подключите кабель заново
	Подсоединенные устройства не включены	Включите питание
	Неправильная настройка звука	Выберете соответствующую настройку
Изображение с искажениями.	Грязный диск	Почистите диск
	Включен режим перемотки вперед или назад	Иногда появляются легкие искажения
Неустойчивая яркость или помехи.	Защита от копирования	Подключите DVD непосредственно к телевизору
	Не вставлен диск	Вставьте диск
Невозможно начать воспроизведение.	Диск некачественный	Почистите или замените диск
	Диск вставлен лицевой стороной вниз	Вставьте диск правильно
	Грязный диск	Почистите диск
	На экране воспроизводится меню	Используйте режим НАСТРОЙКА для выключения меню
	Родительский контроль	Отключите родительский контроль или измените настройку
Некорректная работа некоторых кнопок	Электромагнитные помехи или статическое электричество	Включите/выключите питание и попробуйте еще раз
Не работает пульт ДУ.	Пульт направлен не на сенсор	Направьте пульт на сенсор
	Пульт слишком далеко от сенсора	Используйте пульт в пределах 7 метров
	Разрядились батарейки	Замените батарейки

### Караоке

(Эта функция отсутствует в некоторых типах плееров)

- МИК ГРОМК**  • Установите громкость микрофона и громкость эха на минимальный уровень. Подключите микрофоны. Одновременно может быть подключено два микрофона. Нажмите кнопку НАСТРОЙКА для входа в меню НАСТРОЙКА ЗВУКА. Затем выберете режим КАРАОКЕ ВКЛ.
- МИК**  • Используйте регулятор громкости микрофона  
• Используйте регулятор громкости эха  
• При воспроизведении диска караоке, для отключения оригинального звука песни, нажмите кнопку L/R/ST на пульте ДУ для выбора левого или правого канала. При воспроизведении DVD, SVCD диска, нажмите кнопку АУДИО на пульте ДУ для отключения оригинального звука песни.  
**Замечание:** Караоке не работает в режиме цифрового аудио выхода.

### ВОСПРОИЗВЕДЕНИЕ CD ДИСКА

- Нажмите кнопку СТОП, на экране появятся 12 маленьких картинок.
- Нажмите кнопки вверх/вниз/лево/право для выбора требуемой картинки.
- Используйте кнопки вверх/вниз/лево/право для выбора режима СЛУЧАЙНО, затем нажмите ВВОД для начала воспроизведения в случайном режиме.
- Используйте кнопки вверх/вниз/лево/право для выбора режима ИНСТРУКЦИЯ, затем нажмите кнопку ВВОД для входа в меню инструкции. Меню инструкций имеет следующий вид:  
[ПРОГРАММА]: изменение режима преобразования изображения;  
[СТОП]: вход в режим предварительного просмотра; [ПРЕДЫДУЩИЙ]: предыдущая картинка; [СЛЕДУЮЩИЙ]: следующая картинка;  
[ВОСПРОИЗВЕДЕНИЕ]: воспроизведение картинки; [ВВЕРХ]: зеркальное отражение картинки вверх; [ВНИЗ]: зеркальное отражение картинки вниз; [ЛЕВО]: поворот картинки на 90 градусов против часовой стрелки; [ПРАВО]: поворот картинки на 90 градусов по часовой стрелке; [МАСШТАБ]: изменение масштаба изображения;  
[ПРОКРУТКА ВПЕРЕД]: увеличение масштаба изображения;  
[ПРОКРУТКА НАЗАД]: уменьшение масштаба изображения;  
[ВВЕРХ/ВНИЗ/ЛЕВО/ПРАВО]: перемещение центра увеличенного изображения. Выберите ПРОДОЛЖИТЬ для выхода.

Спасибо за покупку нашего изделия. Пожалуйста, прочитайте внимательно это руководство прежде чем начать подключение и использование изделия. Пожалуйста, сохраните это руководство для использования в будущем.

DVD плеер - это новое поколение домашних плееров, обеспечивающих воспроизведение высококачественного видеоизображения и звука. Характеристики DVD плеера значительно превосходят характеристики любого существовавшего ранее оборудования для воспроизведения видео. Он является наилучшим источником сигнала для систем домашнего кинотеатра и обеспечит Вам максимальное удовольствие от просмотра.

- Dolby AC-3, DTS, PCM, MPEG и другие функции цифрового аудиodeкодера (Функция DTS отсутствует в 2 канальных DVD плеерах)
- Hi-Fi, 96кГц/24бит цифровой аудиопроцессор.
- Программное обеспечение.
- Видеовыход обеспечивает высокое разрешение изображения и поддерживает самые новые виды видеовоспроизводящего оборудования.
- Профессиональная система цифрового Karaoke.
- Оптический, коаксиальный цифровой аудиовыход.
- Эффекты окружающего звукового поля.
- Полная совместимость с DVD/DVD-R/HDCD/SVCD/CVD/VCD/DVCD/CD/CD-R/MP3/KODAK PICTURE-CD (В двухканальных DVD плеерах отсутствует функция HDCD)
- Сервопривод четвертого поколения, технология декодирования сигнала в одном чипе, высокая надежность и стабильность и коррекция ошибок.

### ВАЖНЫЕ ЗАМЕЧАНИЯ:

- Пожалуйста, прочитайте это руководство прежде чем начать подключение и плеера.
- Не открывайте корпус и не касайтесь внутренних компонентов, если Вы не специалист.
- Выключите питание, если изделие не используется. (Вытащите вилку из розетки, если устройство не будет использоваться длительное время.)
- Не размещайте устройство в местах, подверженных воздействию прямого солнечного света. Держите его на удалении от источников тепла или теплового оборудования.
- Предохраняйте изделие от дождя или влаги.
- Разместите изделие на горизонтальной поверхности. Обеспечьте необходимую вентиляцию И НЕ ЗАКРЫВАЙТЕ вентиляционных отверстий. Перегрев может вызвать неисправности.
- Протирайте изделие сухой тканью. Использование чистящих средств или спирта запрещено.
- Эта книга является руководством для пользователя, а не для настройки или ремонта.



Знак молнии используется для предупреждения о наличии высокого напряжения внутри изделия, прикосновение к внутренним деталям опасно ударом электротока.



Восклицательный знак используется для предупреждения о наличии важных инструкций по применению.



Для снижения риска поражения электрическим током или пожара, не открывайте корпус изделия. Обращайтесь к квалифицированному персоналу.



Этот знак означает, что изделие принадлежит к лазерной продукции 1 класса. Лазерный луч может вызвать повреждения, если попадет прямо на тело человека.

- ПОВТОР**
    - Нажмите кнопку ПОВТОР для повторного воспроизведения заголовка, части, записи или всего диска. При воспроизведении DVD диска нажмите и удерживайте ПОВТОР на экране Вам будет предложен повтор части, повтор заголовка, повтор всего диска или отмена повтора. При воспроизведении SVCD, VCD, CD диска - предлагается повтор записи, повтор всего, отмена повтора. При воспроизведении MP3 диска - предлагается однократный повтор, повтор каталога, отмена повтора.
  - A-B**
    - При воспроизведении DVD, SVCD, VCD, CD диска - нажмите кнопку A-B для повтора заданного момента. Нажмите A-B кнопку для установки начальной (A) и конечной (B) точек выделенного для повтора момента. Нажмите A-B кнопку в третий раз для отмены повтора и возврата к обычному воспроизведению.
  - ВРЕМЯ (ПЕРЕХОД)**
    - Нажмите кнопку ВРЕМЯ(ПЕРЕХОД) для выбора времени воспроизведения заголовка, части или записи Вы можете использовать кнопки с цифрами для ввода времени перехода.
  - МАСШТАБ**
    - После нажатия кнопки СКАНИРОВАТЬ, Вы можете просмотреть весь диск, заголовок, часть или запись в режиме ИНТЕРВАЛ или ДАЙДЖЕСТ. Действуйте в соответствии с подсказками на экране.
  - О.ЭФФ (ОКРУЖ)**
    - Нажмите кнопку О.ЭФФ (ОКРУЖ) для настройки эффекта звукового окружения.
  - ГРОМКОСТЬ**
    - Нажмите кнопку ГРОМК+ для увеличения громкости звука. Нажмите кнопку ГРОМК- для уменьшения громкости звука.
  - ТИШИНА**
    - Нажмите кнопку ТИШИНА - звук перестанет воспроизводиться плеером и на экране появится символ ТИШИНА. Нажмите кнопку повторно, появится символ ТИШИНА ОТКЛ. - звук восстановится.
  - OSD**
    - Нажмите кнопку OSD и на экране появится информация о диске.
- Замечание:** Для некоторых разновидностей плееров некоторые кнопки не являются необходимыми. Их отсутствие ни как не влияет на нормальное функционирование плеера.



## ВОСПРОИЗВЕДЕНИЕ

- ▶▶ • Нажмите эту кнопку для быстрого поиска вперед
- ◀◀ • Нажмите эту кнопку для быстрого поиска назад
- МЕДЛЕННО** • При воспроизведении DVD, SVCD, VCD дисков, нажмите МЕДЛЕННО для задания замедленного воспроизведения.
- ◀◀ • При воспроизведении DVD дисков, нажмите кнопку ПРЕД для перехода к предыдущей части. При воспроизведении SVCD, VCD, CD, MP3 дисков, нажмите кнопку ПРЕД для перехода к предыдущей записи.
- ▶▶ • При воспроизведении DVD дисков, нажмите кнопку СЛЕД для перехода к предыдущей части. При воспроизведении SVCD, VCD, CD, MP3 дисков, нажмите кнопку СЛЕД для перехода к следующей записи.
- СЛУЧАЙНО** • При воспроизведении SVCD, VCD, CD, MP3 дисков, нажмите кнопку СЛУЧАЙНО для случайного выбора плеером порядка воспроизведения записей.
- ПРОГРАММА** • Если диск содержит две и более записи, части или заголовка то с помощью этой кнопки Вы можете задать порядок воспроизведения. При нажатии Вы входите в меню программирования.
  - Нажмите кнопку с цифрой для задания номера записи, заголовка или части. Если записей более 10, нажмите СЛЕДУЮЩАЯ для продолжения программирования. (Максимально возможно 20 записей), используйте кнопки ВВЕРХ/ВНИЗ/ЛЕВО/ПРАВО для перемещения курсора. Нажмите ВВОД для запуска ПРОГРАММЫ на воспроизведение.
  - Для MP3 дисков программирование невозможно! Нажмите кнопку ПРОГРАММА один раз для входа в режим ВОСПРОИЗВЕДЕНИЕ КАТАЛОГА, Вы можете задать программу воспроизведения в текущем каталоге. Нажмите ПРОГРАММА снова для перехода в режим СПИСОК-ФАЙЛОВ, в нем Вы можете задать программу воспроизведения диска.
- СКАНИРОВАТЬ** • После нажатия кнопки СКАНИРОВАТЬ, Вы можете просмотреть весь диск, заголовок, часть или запись в режиме ИНТЕРВАЛ или ДАЙДЖЕСТ. Действуйте в соответствии с подсказками экрана.

## ПРИНАДЛЕЖНОСТИ

### Принадлежности

Руководство

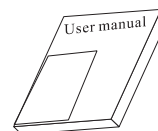

Пульт ДУ



Аудио-видео кабель.



### Использование пульт ДУ

- Вставьте батарейки. Пульт обеспечивает мощность сигнала, необходимую для приемного датчика на расстоянии до 8 метров и в пределах 30 градусов влево и вправо.
- Извлеките батарейки, если Вы предполагаете не использовать пульт длительное время.

### Этот плеер может воспроизводить следующие типы дисков:

Типы дисков	Символ	Содержание
<b>DVD</b>		<b>Аудио + Видео</b>
<b>AC-3</b>		<b>Dolby Digital Audio</b>
<b>SVCD</b>		<b>Аудио + Видео</b>
<b>MPS/CD+G/WMA</b>		<b>Аудио</b>
<b>Video-CD (VCD)</b>		<b>Аудио + Видео</b>
<b>CD-DA</b>		<b>Аудио</b>
<b>Kodak Picture CD</b>		<b>Электронные фото</b>

## ПАНЕЛЬ УПРАВЛЕНИЯ

### Передняя панель:

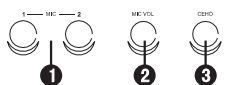

- 1 ШТЕККЕР МИКРОФОНА
- 2 ГРОМКОСТЬ МИКРОФОНА
- 3 ЭХО
- 4 ОТКРЫТЬ/ЗАКРЫТЬ



- 5 ВОСПРОИЗВЕДЕНИЕ/ПАУЗА
- 6 СТОП
- 7 ПРЕДИДУЩЕЕ
- 8 СЛЕДУЮЩЕЕ
- 9 ПЕРЕМОТКА НАЗАД
- 10 ПЕРЕМОТКА ВПЕРЕД

Замечание: Некоторые пункты являются опциями.

### Задняя панель:

(Для 5.1 канального плеера)

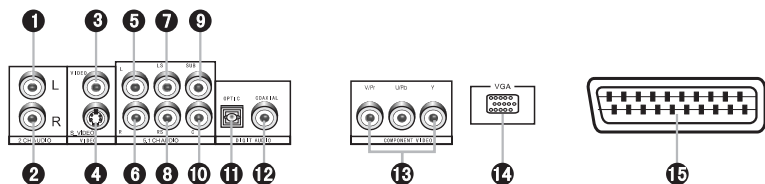

- 1 КОМПЗИТНЫЙ ВИДЕО
- 2 СУПЕР ВИДЕО
- 3 ЛЕВЫЙ КАНАЛ
- 4 ПРАВЫЙ КАНАЛ
- 5 ЛЕВЫЙ КАНАЛ
- 6 ПРАВЫЙ КАНАЛ
- 7 ЛЕВЫЙ КАНАЛ ОКРУЖЕНИЯ
- 8 ПРАВЫЙ КАНАЛ ОКРУЖЕНИЯ
- 9 КАНАЛ САББУФЕРА
- 10 ЦЕНТРАЛЬНЫЙ КАНАЛ
- 11 ОПТИЧЕСКИЙ РАЗЪЕМ
- 12 КОАКСИАЛЬНЫЙ РАЗЪЕМ
- 13 YUV
- 14 VGA (Опционально)
- 15 SCART (Опционально)

### Задняя панель:

(Для 2х канального плеера)

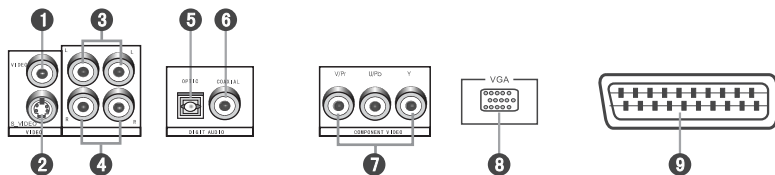

- 1 КОМПЗИТНЫЙ ВИДЕО
- 2 СУПЕР ВИДЕО
- 3 ЛЕВЫЙ КАНАЛ
- 4 ПРАВЫЙ КАНАЛ
- 5 ОПТИЧЕСКИЙ РАЗЪЕМ (Опционально)
- 6 КОАКСИАЛЬНЫЙ РАЗЪЕМ
- 7 YUV
- 8 VGA (Опционально)
- 9 SCART (Опционально)

**ЗАМЕЧАНИЕ:** Эти рисунки иллюстрируют все типы плееров. Однако некоторые разъемы могут отсутствовать на некоторых разновидностях плееров.

## ВОСПРОИЗВЕДЕНИЕ

- СУБТИТРЫ**
- При воспроизведении DVD с несколькими субтитрами, нажимая кнопку СУБТИТРЫ можно изменять их циклически и выбрать требуемый

- УГОЛ**
- При воспроизведении DVD с более чем одним углом зрения - применяется для выбора требуемого угла,

- L/R/ST**
- При воспроизведении супер VCD, VCD, CD с многоканальным аудио выходом нажмите эту кнопку для выбора левого или правого каналов, стерео или смешанного аудио выхода.

- PBC**
- При воспроизведении SVCD, VCD2.0 диска, нажмите кнопку PBC для вывода меню диска. В нем вы можете выбрать программу. После загрузки диска, плеер автоматически перейдет в режим PBC ON. При нажатии PBC, на экране появится надпись PBC OFF. В этом режиме меню не будет выведено, нажмите кнопку с цифрой для непосредственного выбора требуемой записи. VCD1.1, CD-DA и MP3 не имеют PBC меню



- При воспроизведении VCD1.1, CD-DA, MP3 дисков, после загрузки нажмите кнопки с цифрами для выбора требуемой записи и части. Нажмите кнопку 10+ и затем другую цифру для выбора записи с номером больше чем 10. Вы можете использовать кнопки с цифрами при выборе ПРОГРАММЫ или МЕНЮ

- СТОП**
- При воспроизведении DVD, SVCD, VCD, CD дисков, нажмите СТОП один раз - плеер запомнит точку остановки. Нажмите кнопку ВОСПРОИЗВЕДЕНИЕ для продолжения. Нажмите СТОП второй раз для остановки воспроизведения и запоминания

- ▶||**
- При воспроизведении диска нажмите ВОСПРОИЗВЕДЕНИЕ/ПАУЗА для паузы, нажмите еще раз для возврата к нормальному воспроизведению.

- ШАГ**
- При воспроизведении DVD, SVCD, VCD, CD дисков, нажмите ШАГ один раз, будет воспроизведен следующий кадр. Нажмите ВОСПРОИЗВЕДЕНИЕ для продолжения.

## Основные операции

Символ	Текст	Символ	Текст	Символ	Текст
▲	ОТКРЫТЬ/ЗАКРЫТЬ	▶	ВОСПРОИЗВЕДЕНИЕ	⏸	ПАУЗА
■	ОСТАНОВИТЬ	◀◀	ОБРАТНАЯ ПЕРЕМОТКА	▶▶	ПЕРЕМОТКА ВПЕРЕД
↶	ВЫПОЛНИТЬ	◀◀	ПРЕДЫДУЩИЙ	▶▶	СЛЕДУЮЩИЙ

- ОТКРЫТЬ/ЗАКРЫТЬ**
- Нажмите кнопку ОТКРЫТЬ/ЗАКРЫТЬ при включении питания, дисковый лоток откроется. Поместите диск в лоток лицевой стороной вверх. Нажмите ОТКРЫТЬ/ЗАКРЫТЬ еще раз закрыть лоток и плеер автоматически начнет воспроизведение. (Для дисков MP3 и JPEG функция автоматического воспроизведения отсутствует.)  
**Замечание:** Для плееров, оснащенных металлической сенсорной панелью, при первом включении лоток будет открыт, если в нем отсутствует диск.
- ПРИОСТАНОВКА**
- В процессе воспроизведения, при нажатии кнопки ПРИОСТАНОВКА, плеер будет выключен и перейдет в режим ПРИОСТАНОВКА. При повторном нажатии ПРИОСТАНОВКА, плеер продолжит воспроизведение.  
**Замечание:** Для плееров, оснащенных металлической сенсорной панелью, прикосновение к ней заставит плеер включиться. И лоток откроется, если в нем нет диска.  
**Предупреждение:** В режиме ПРИОСТАНОВКА питание отключается не полностью. Если плеер не будет использоваться длительное время, отключите питание кнопкой ПИТАНИЕ на передней панели.
- ВИРТУАЛЬНО**
- Нажмите эту кнопку для управления перемоткой, переходом на предыдущую или последующую запись и т.д. Вы сможете выбрать требуемые Вам пункты при помощи клавиш выбора направления.
- ЗАГОЛОВОК**
- При воспроизведении DVD диска, нажмите кнопку ЗАГОЛОВОК для воспроизведения главного заголовка.
- МЕНЮ**
- При воспроизведении DVD диска, нажмите кнопку МЕНЮ один раз для перехода в подменю. Нажмите еще раз для возврата в главное меню. (Для некоторых пультов ДУ без PBC кнопки, это работает как PBC.).
- ВИДЕО-РЕЖ**
- Нажмите кнопку ВИДЕО-РЕЖ для переключения режима видео выхода (YUV-RGB-VGA и т.д.)
- АУДИО-РЕЖ**
- Нажмите кнопку АУДИО-РЕЖ для переключения 2-х и 5.1 канального аудио выхода (YUV-RGB-VGA и т.д.)
- АУДИО**
- При воспроизведении DVD с несколькими потоками аудио, нажмите кнопку АУДИО для выбора требуемого.

## Подключение видео системы

Этот плеер оснащен следующими видео выходами.

### Композитный видео

Используйте AV кабель (желтый разъем) для подключения композитного видео выхода этого плеера к видеовходу телевизора или монитора.

### Супер-видео

Используйте Супер-видео кабель для подключения S-Video выхода этого плеера к S-Video входу телевизора или монитора.

### Компонентный видео (YUV)

Используйте 3 проводной AV кабель для подключения компонентного выхода к соответствующему входу телевизора или монитора.

### VGA

Используйте VGA кабель для подключения VGA выхода этого плеера к VGA входу телевизора или монитора.

### SCART

Используйте 21 пиновый SCART кабель для подключения SCART выхода плеера к SCART входу телевизора/монитора.

### Замечание:

- Выбор конкретного вида подключения зависит от типа входных разъемов телевизора или монитора.
- Не используйте сразу несколько видов подключения - это отрицательно скажется на изображении.
- Для получения качественного изображения необходимо, чтобы тип подключения соответствовал настройкам плеера. (См. раздел **Настройка Видео** в главе **Настройка Системы**)

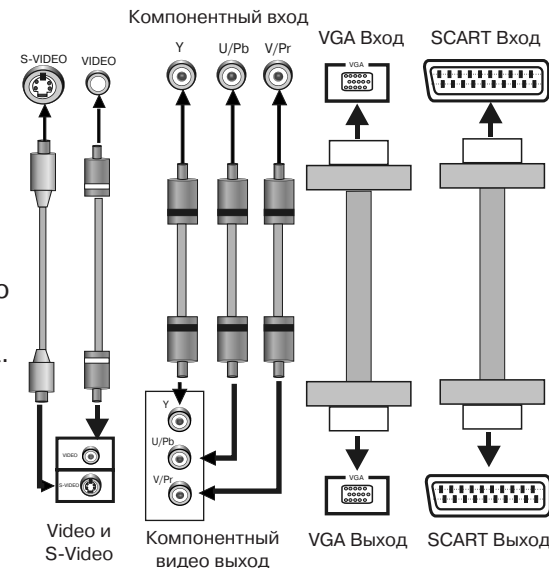

## Система подключения аудио

Возможно использование двух типов аудиовыходов: аналоговое аудио и цифровое аудио. Аналоговое включает 2-х канальный стерео и Dolby AS-3 5.1 канальный выход. Цифровое аудио включает оптический и коаксиальный выходы. Цифровое аудио лучше чем аналоговый.

### Стерео аудио

Используйте пару AV кабелей (красный для левого и белый для правого каналов) для подключения стерео аудио выхода плеера к ТВ или стерео входу усилителя.

### 5.1 канальный аналоговый аудиовыход

Используйте 3 пары AV кабелей для подключения 5.1 канального выхода плеера к соответствующему 5.1 канальному входу (2-х канальные DVD плееры не оснащаются 5.1 канальным выходом.)

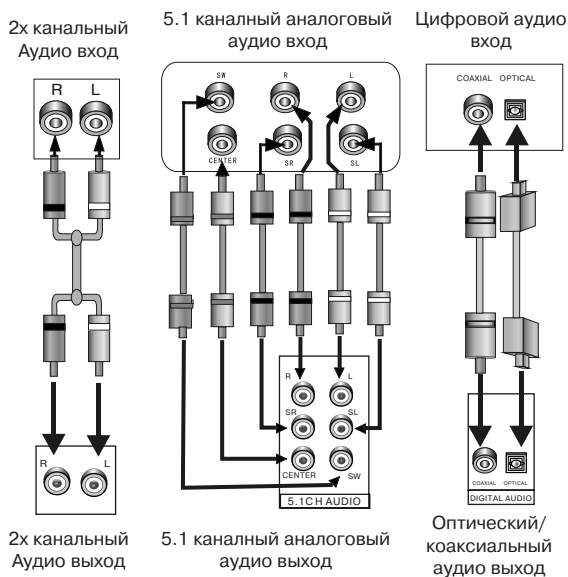

### Коаксиальный Цифровой Аудио Выход

Используйте специальный коаксиальный кабель для подключения коаксиального выхода плеера к коаксиальному входу усилителя.

### Оптический Цифровой Аудио Выход

Используйте специальный оптический кабель для подключения оптического выхода плеера к оптическому входу усилителя.

#### Замечание:

- Физическое подключение должно соответствовать настройкам подключения аудиосистемы плеера. (См. раздел **Настройка Видео** в главе **Настройка Системы**)

## ПРЕДПОЧТИТЕЛЬНАЯ НАСТРОЙКА

### • ТВ система

Этот пункт должен быть задан для всех типов телевизионных систем. Вы можете выбрать PAL, NTSC или AVTO

**AVTO:** система ТВ автоматически настраивается в соответствии с системой записи диска.

**NTSC:** эта система используется в США, ТАЙВАНЕ, ЯПОНИИ и пр.

**PAL:** эта система используется в КИТАЕ, ЕВРОПЕ, ГОНКОНГЕ и пр.

### • УСТАНОВКА АУДИО. СУБТИТРОВ, ЯЗЫКА МЕНЮ ДИСКА

Плеер имеет начальные установки этих параметров. Если эти установки поддерживаются диском, то все будет нормально функционировать. Если нет, то будут использоваться установки диска, заданные по умолчанию. Эти установки могут быть изменены при помощи кнопок [АУДИО] и [СУБТИТРЫ] соответственно.

### • РОДИТЕЛЬСКИЙ КОНТРОЛЬ:

Уровень контроля предназначен для обеспечения родителям возможности контроля воспроизведения содержания дисков. Для предохранения детей от насилия и эротики. Если диск имеет уровень выше, чем установлен родителями, то он не будет воспроизведен.

### • ФАБРИЧНАЯ УСТАНОВКА

Переустанавливает плеер на фабричные настройки.

### • УСТАНОВКА ПАРОЛЯ:

Изменение пароля. Первоначально установлен пароль 136900. Вы можете установить свой пароль. Если Вы забыли свой пароль, вы можете использовать 136900 как основной пароль.

### УСТАНОВКА ВИДЕО:

- **КОМПОНЕНТНЫЙ ВИДЕО**

**YUV:** установка для видеовыхода аналогового компонентного видеоформата.

**P-YUV:** установка прогрессивных YUV сигналов. Подключение такое же, как и для YUV.

**RGB:** установка видеовыхода в формат Красный/Зеленый/Синий при подключении к SCART разъему.

**P-RGB:** установка прогрессивных RGB сигналов. Подключение такое же, как и для RGB.

**VGA:** используйте этот пункт при подключении к VGA входу.

### Замечания:

- **Если настройки видео не соответствуют физическому подключению, то изображение может отсутствовать на экране телевизора. В этом случае Вы можете сбросить все сделанные настройки и затем удерживать нажатой кнопку [V\_MODE] до тех пор пока нормальное воспроизведение не восстановится.**
- **Если на плеере отсутствуют разъемы VGA и SART, то он может не иметь прогрессивный выход. В этом случае не следует устанавливать режимы P-YUV и P-RGB.**
- **КАЧЕСТВО:**  
Вы можете установить яркость, контрастность, цветность и т.д. в соответствии с вашими предпочтениями.

### ОПЕРАЦИОННОЕ МЕНЮ:

Нажмите кнопку НАСТРОЙКА, на экране появится меню НАСТРОЙКА. Нажмите кнопку еще раз для выхода из режима. Нажимайте кнопки направления для выбора пункта меню, затем нажмите ВВОД для выполнения.

- (1) Пункты меню НАСТРОЙКА соответствующие текущему режиму не помечены серым и не могут быть выбраны.
- (2) Введенные установки запоминаются и сохраняются после выключения питания.

### ОБЩИЕ УСТАНОВКИ:

- **ЭКРАН ТВ**

**Обычный/PS:** Когда плеер подключен к обычному телевизору, широкоэкранный образ воспроизводится на всем экране, но часть его обрезается.

**Обычный/LB:** Когда плеер подключен к обычному телевизору, широкоэкранный образ воспроизводится так, что сверху и снизу появляются черные полосы.

**Широкий экран:** Используйте этот пункт, если плеер подключен к широкоэкранному телевизору.

- **МЕТКА УГЛА ЗРЕНИЯ**

Демонстрация метки текущего угла зрения при воспроизведении DVD диска в режиме нескольких углов,

- **ЯЗЫК ЭКРАННОГО ДИСПЛЕЯ**

Выбор языка экранного дисплея.

- **ЗАГОЛОВОК**

Эта функция не работает, если диск не имеет заголовка. Если функция заголовка выключена, нажмите кнопку СУБТИТРЫ на пульте ДУ для включения функции. Установка по умолчанию - ЗАГОЛОВОК ВКЛЮЧЕН.

- **ЭКРАННАЯ ЗАСТАВКА**

Если функция ЭКРАННАЯ ЗАСТАВКА включена, плеер включен и диск не воспроизводится в течение нескольких минут, то на экране появляется движущееся изображение и через 20 минут плеер переходит в спящий режим. Вы можете нажать кнопку STANDBY на пульте ДУ для того, чтобы "разбудить" плеер.

- **ПАМЯТЬ ПОСЛЕДНЕГО ВОСПРОИЗВЕДЕНИЯ**

Если эта функция включена, плеер может запомнить время, в течение которого последний раз воспроизводился данный диск. При следующем просмотре Вы можете начать воспроизведение с момента содержащегося в памяти.

### НАСТРОЙКА АКУСТИЧЕСКИХ КОЛОНОК:

- **СМЕШЕНИЕ**

**ЛЕВ/ПРАВ:** Выберите этот пункт, если плеер подключен к усилителю с системой DOLBY Pro LOGIC.

**СТЕРЕО:** Выберите этот пункт, если плеер подключен к обычной стереосистеме.

**ОКРУЖЕНИЕ:** Выберите этот пункт, если плеер подключен к усилителю с системой DOLBY SURROUND.

**ВЫКЛ:** Выберите этот пункт, если плеер подключен к усилителю с канальностью 5.1.

- **КОЛОНКИ - ПЕРЕДНИЕ, ЦЕНТРАЛЬНЫЕ, ЗАДНИЕ, САББУФЕР**

Если ваша акустическая система включает указанные колонки, то Вы можете установить пункты меню в соответствии с реальной конфигурацией. Функция не работает, если включен режим Караоке или смешение не установлено на ВЫКЛ.

### СТРАНИЦА УСТАНОВКИ SPDIF:

- **SPDIF ВЫХОД**

**SPDIF ВЫКЛ:** отсутствует цифровой выходной сигнал (оптический или коаксиальный выход отключен), только аналоговый аудио выход.

**SPDIF/RAW:** цифровой выходной сигнал в оригинальном формате, записанном на диске.

**SPDIF/PCM:** цифровой выходной сигнал в декодированном PCM формате.

**РУЧНОЙ:** Если выбран этот пункт, Вы можете установить один из следующих форматов CD, DOLBY DIGIT, DTS и MPEG.

- **CD, DOLBY DIGITAL, DTS и MPEG**

При установленном режиме SPDIF - РУЧНОЙ. Выберете соответствующую настройку CD, DOLBY DIGIT, DTS или MPEG. Фабричная установка соответствует SPDIF/RAW.

- **PCM КАНАЛ**

В режиме SPDIF/PCM установите канал PCM в соответствии с вашими предпочтениями.

- **LPCM ВЫХОД**

Выберете частоту PCM в 48кГц или 96кГц.

**Замечание:** Некоторые усилители не поддерживают выбор 96 кГц, что может привести к неполадкам при использовании коаксиального и оптического выхода. Фабричная установка соответствует 48 кГц.

### DOLBY DIGITAL:

- **ДИНАМИЧНОСТЬ**

При просмотре ночью высокодинамичных программ, выбор этого режима позволит Вам уменьшить звук до очень низкого уровня и в то же время сохранить все тонкие детали звукового сопровождения. Это позволит Вам не беспокоить остальных членов семьи и сохранить высокое качество звука.

### ОГРАНИЧЕНИЕ КАНАЛОВ

#### (Не поддерживается для 2-х канальных плееров)

Если предыдущая функция недостаточна. Вы можете установить дальность действия акустических колонок в соответствии с требуемыми условиями. Нажмите кнопки ВВЕРХ/ВНИЗ для выбора колонок, и ЛЕВО/ПРАВО для настройки дальности.

### НАСТРОЙКА ЭКВАЛАЙЗЕРА

#### (Не поддерживается для 2-х канальных плееров)

Имеется семь режимов работы эквалайзера. Вы можете выбрать любой в соответствии с вашими предпочтениями и содержанием просматриваемого диска.

### ТРЕХМЕРНАЯ ОБРАБОТКА

#### (Не поддерживается для 2-х канальных плееров)

При включенном режиме PROLOGIC, доступен режим настройки ревербератора. Фабричная установка - отключено.

### Настройка HCDC

#### (Не поддерживается для 2-х канальных плееров)

Вы можете выбрать цифровой фильтр 44.1 или 88.2 кГц. Фабричная установка - отключено.