

Elenberg

DVD ПЛЕЕР DVDP-2402

РУКОВОДСТВО ПОЛЬЗОВАТЕЛЯ

CONTENT

ВВЕДЕНИЕ	
Меры предосторожности	3
Функции	3
Форматы и режимы поддерживаемые плеером	3
ОПИСАНИЕ ПРИБОРА	
Передняя панель	5
Задняя панель	5
Пульт дистанционного управления (ПДУ)	6
ПОДКЛЮЧЕНИЕ	
Подключение к телевизору	7
Подключение к 5.1 усилителю с аналоговым аудио входом	8
ОСНОВНЫЕ ДЕЙСТВИЯ	
Предварительная подготовка	9
УПРАВЛЕНИЕ ПЛЕЕРОМ	
Настройка системы	9
Кнопки ПДУ	12
Воспроизведение MP3 дисков	17
Просмотр Kodak Picture CD	17
ОБСЛУЖИВАНИЕ	19
УСТРАНЕНИЕ НЕПОЛАДОК	20
СПЕЦИФИКАЦИЯ	21
КОМПЛЕКТАЦИЯ	21







Меры предосторожности

1. Полностью прочтите данное руководство.
2. Сохраните данное руководство.
3. Следуйте всем предупреждениям.
4. Следуйте всем инструкциям.
5. Не используйте прибор вблизи от воды.
6. Чистите прибор только сухой тряпочкой.
7. Не блокируйте вентиляционные отверстия. Устанавливайте прибор в соответствии с данным руководством.
8. Не ставьте прибор рядом с источниками тепла, включая усилители с высоким тепловыделением.
9. Не оставляйте шнур питания лежать на проходе, не допускайте его зажимания, особенно в районе розетки.
10. Используйте только те приспособления, которые одобрены производителем.
11. Отключайте прибор от электросети, если не собираетесь использовать его в течении длительного времени, и во время грозы.
12. При необходимости ремонта, обращайтесь в сервисный центр. Обязательно обратитесь в сервисный центр, если: поврежден шнур питания; жидкость попала на прибор и внутрь него; на плеер упал тяжелый предмет; прибор попал под дождь; плеер не работает нормально; прибор упал.

Функции

- Двойной декодер: Dolby Digital AC-3 и DTS Digital
- Полностью совместим с DVD, VCD, CD, MP3 и Kodak Picture CD на CD-R & CD-RW (финализированных)
- Скринсейвер
- Режимы воспроизведения: Повтор, Программа, Память.
- Аудио выход: 2-х канальный
- Видео выходы: Композитный и S-Video

Форматы и режимы поддерживаемые плеером

	Цифровой кинотеатр		MP3 файлы
	Dolby Digital		Разные углы обзора
	Kodak Picture CD		Субтитры

	Аудио CD		Несколько языков субтитров
	Видео CD		Несколько языков озвучивания
	DVD видео		Три режима развертки экрана
	Родительский контроль		

CAUTION
RISK OF ELECTRIC SHOCK
DO NOT OPEN

ПРЕДУПРЕЖДЕНИЕ:
НЕ ОТКРЫВАЙТЕ КРЫШКУ ПРИБОРА,
ОПАСНОСТЬ УДАРА ТОКОМ!



Данный значок предупреждает, что в приборе присутствуют неизолированные части с опасным напряжением, контакт с ними может привести к удару током.



Данный значок предупреждает о существовании особых инструкций по использованию и ремонту прибора.



ЛАЗЕР 1-го КЛАССА

Данный продукт соответствует 1-ому классу лазерной безопасности. Ремонт такого прибора может осуществляться только квалифицированным специалистом.

ОПИСАНИЕ ПРИБОРА

Передняя панель:

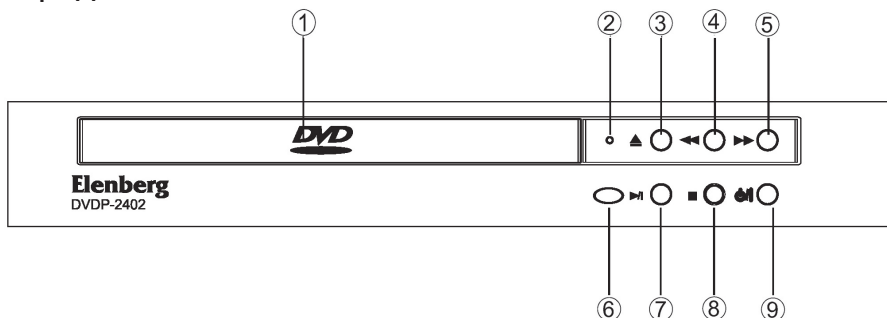

1. ЛОТОК ДЛЯ ДИСКОВ
2. ИНДИКАТОР
3. КНОПКА ОТКРЫВАНИЯ/ЗАКРЫВАНИЯ ЛОТКА ДЛЯ ДИСКОВ
4. КНОПКА БЫСТРОЙ ПЕРЕМОТКИ НАЗАД
5. КНОПКА БЫСТРОЙ ПЕРЕМОТКИ ВПЕРЕД
6. СЕНСОР
7. КНОПКА ВОСПРОИЗВЕДЕНИЕ/ПАУЗА
8. КНОПКА СТОП
9. КНОПКА ПИТАНИЕ ВКЛ./ВЫКЛ.

Задняя панель:

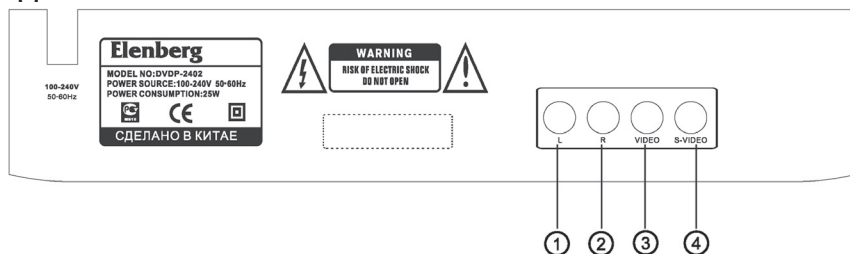

1. Левый аудио выход (2.1CH L)
2. Правый аудио выход (2.1CH R)
3. Видео выход
4. S-Video выход

Пульт дистанционного управления (ПДУ)

1. ОТКРЫТЬ/ЗАКРЫТЬ ЛОТОК (OPEN/CLOSE)

2. КНОПКИ С ЦИФРАМИ

3. НАСТРОЙКИ (SETUP)

4. СУБТИТРЫ (SUBTITLE)

5. БЫСТРАЯ ПЕРЕ-

МОТКА НАЗАД (FW)

6. БЫСТРАЯ ПЕРЕ-

МОТКА ВПЕРЕД (FF)

7. ВОСПР./ПАУЗА (PLAY/PAUSE)

8. СТОП (STOP)

9. ВВЕРХ

10. ВЛЕВО

11. ВВОД (ENTER)

12. ЭКРАННОЕ МЕНЮ (OSD)

13. КОНТРОЛЬ ВОСПР. (PBC)

14. ЛЕВЫЙ./ПРАВЫЙ (L/R)

15. ПРОГРАММА (PROGRAM)

16. ЗАМЕДЛЕНИЕ (SLOW)

17. ШАГ (STEP)

18. ПОВТОР (REPEAT)

19. ОЧИСТИТЬ (CLEAR)

20. ПРИГЛУШЕНИЕ (MUTE)

21. ПИТАНИЕ (POWER)

22. ПЕРЕХОД (GOTO)

23. УГОЛ ОБЗОРА (ANGLE)

24. ЯЗЫК (LANGUAGE)

25. СЛЕДУЮЩИЙ (NEXT)

26. ПРЕДЫДУЩИЙ (PREV)

27. ОГЛАВЛЕНИЕ (TITLE)

28. МЕНЮ (MENU)

29. ВПРАВО

30. ВНИЗ

31. ВИДЕО (VIDEO)

32. МАШТАБ (ZOOM)

33. N/P (ТВ системы)

34. ВОЗВРАТ (RETURN)

35. A-V ПОВТОР

36. ГРОМКОСТЬ ВВЕРХ (VOL+)

37. ПРОИЗВОЛЬНО (RAN)

38. ГРОМКОСТЬ ВНИЗ (VOL-)

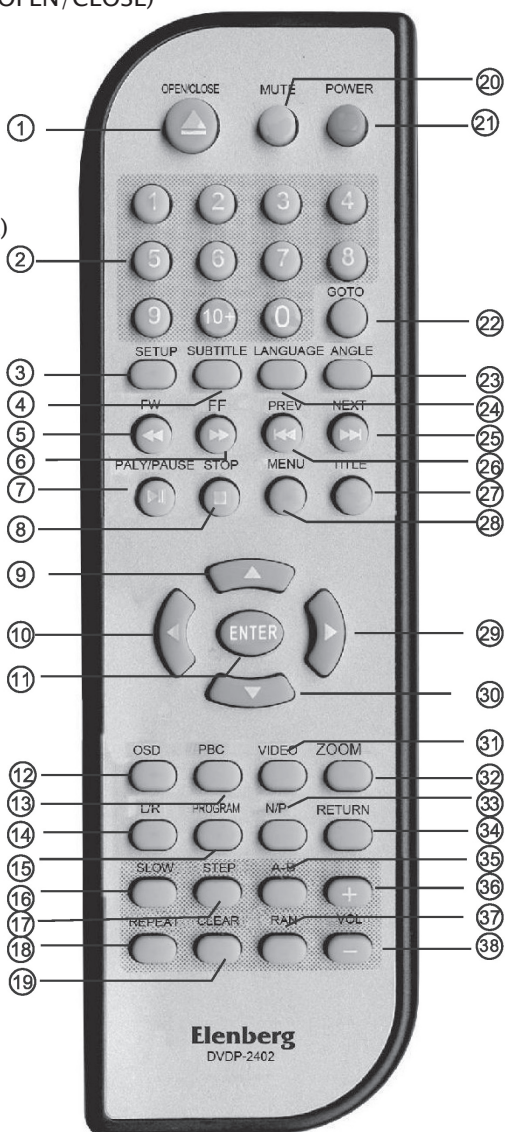

- Направляйте ПДУ непосредственно на сенсор.
- Не оставляйте плеер в жарком или влажном помещении.
- При установке батарей соблюдайте полярность.
- Если ПДУ стал плохо работать или сократился радиус его действия, замените все батареи.

ПОДКЛЮЧЕНИЕ

Подключение к телевизору

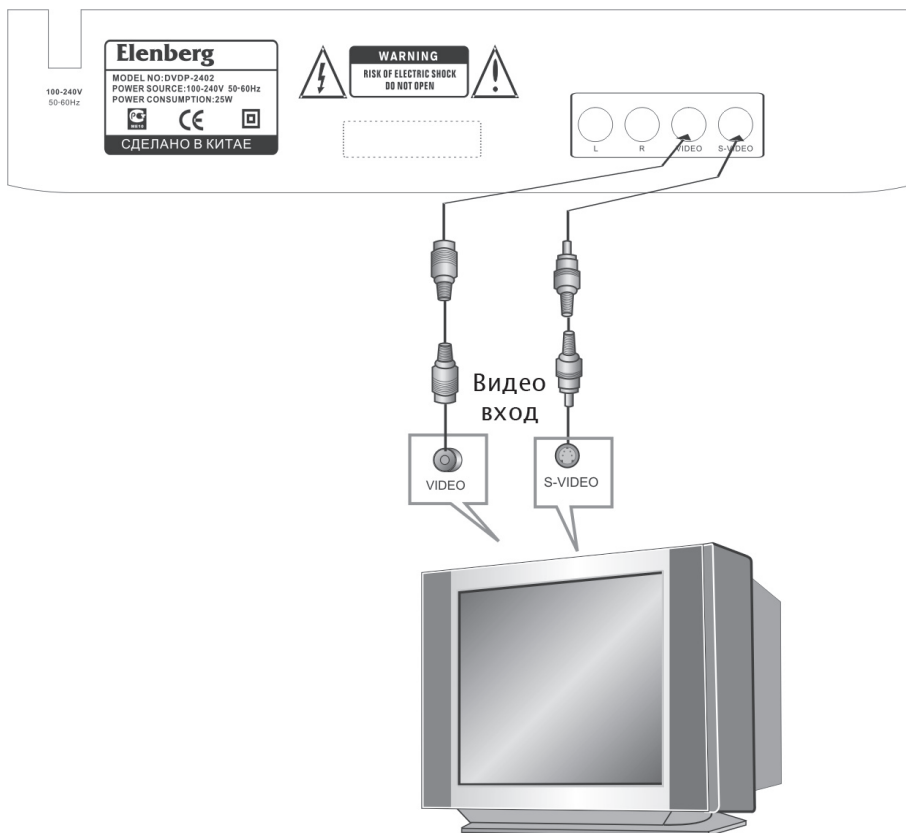

В пункте “Digital Out” (Цифровой выход) подменю настроек “Audio” (Аудио) выберите пункт “OFF” (Выключить).

Существует два способа подключения телевизора:

1. Используя кабель S-video и двухканальный аудио кабель. (В пункте “Video output” меню “Video” (Видео) выберите “S-Video”)
2. Используя видео кабель и двухканальный аудио кабель. (Данный способ подключения доступен без изменения настроек плеера)

Подключение к 5.1 усилителю с аналоговым аудио ВХОДОМ

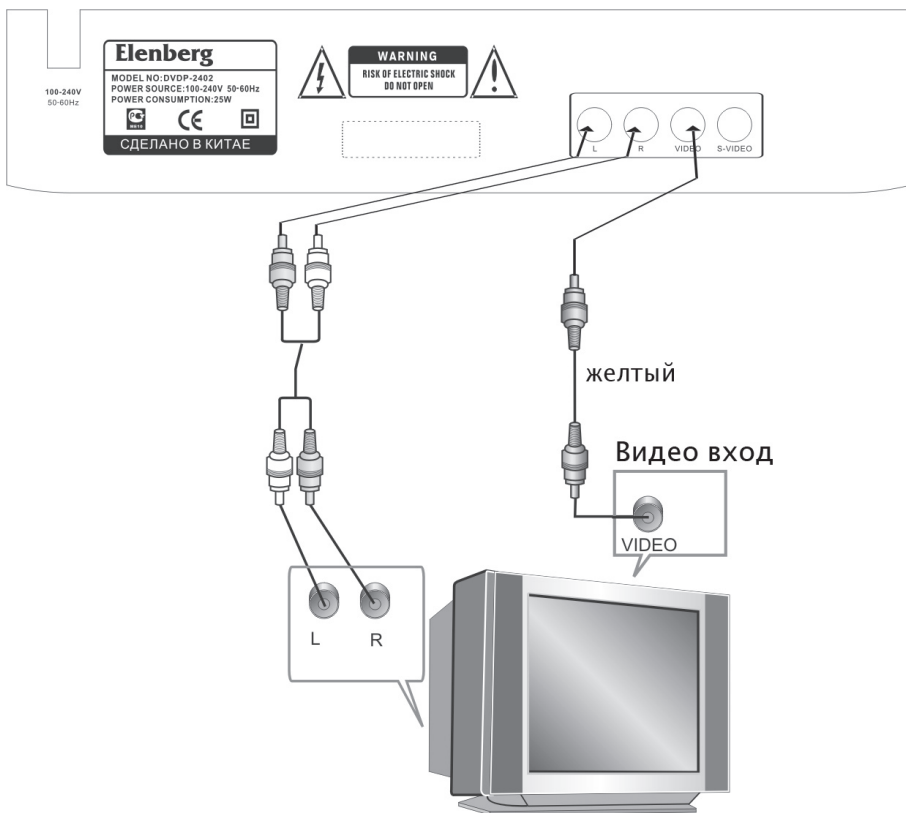

Замечания:

В пункте "Digital Out" (Цифровой выход) меню настроек "Audio" (Аудио) выберите пункт "OFF" (Выключить).





ОСНОВНЫЕ ДЕЙСТВИЯ

Предварительная подготовка:

1. Подключите плеер к телевизору и/или усилителю.
2. Включите телевизор.
3. Переключите телевизор на AV выход.
4. Убавьте громкость усилителя до минимума и включите его.
5. Переключите усилитель на подключенный плеер.
6. Нажмите кнопку OPEN/CLOSE, чтобы открыть лоток для дисков.
На ЖК-экране появится надпись "OPEN" (Открыто).
Вставьте диск обложкой вверх и снова нажмите кнопку OPEN/CLOSE, чтобы закрыть лоток для дисков.

УПРАВЛЕНИЕ ПЛЕЕРОМ

Настройка системы

<p>МЕНЮ НАСТРОЕК В состоянии остановки нажмите кнопку SETUP, и на экране телевизора появится основное меню настроек плеера.</p>	
<p>НАСТРОЙК ЯЗЫКА (LANGUAGE)</p>	
<p>A. Нажмите ⇐/⇒, чтобы выбрать меню [Language] (Язык). B. Нажмите ENTER для подтверждения. C. Нажмите SETUP, чтобы выйти из основного меню.</p>	
<p>Выберите пункт [OSD Menu] (Экранное меню) и нажмите ENTER: A. Для выбора используйте кнопки ↑/↓. B. Нажмите ENTER для подтверждения. C. Нажмите ↑, чтобы выйти в основное меню. D. Нажмите SETUP, чтобы выйти из меню.</p>	
<p>Выберите пункт [DVD Subtitle] (Субтитры) и нажмите ENTER: A. Для выбора используйте кнопки ↑/↓. B. Нажмите ENTER для подтверждения. C. Нажмите ↑, чтобы выйти в основное меню. D. Нажмите SETUP, чтобы выйти из меню. Замечание: язык субтитров должен поддерживаться диском.</p>	

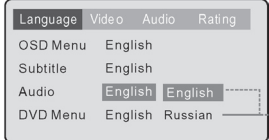
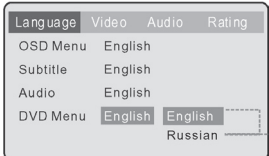
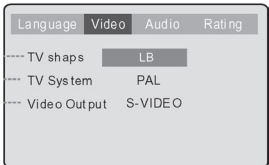
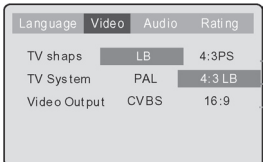
<p>Выберите пункт [DVD Audio] (DVD озвучивание) и нажмите ENTER:</p> <p>A. Для выбора используйте кнопки \uparrow/\downarrow.</p> <p>B. Нажмите ENTER для подтверждения.</p> <p>C. Нажмите \uparrow, чтобы выйти в основное меню.</p> <p>D. Нажмите SETUP, чтобы выйти из меню.</p> <p>Замечание: зависит от диска.</p>	 <p>The screenshot shows the DVD Audio menu with the following options: OSD Menu (English), Subtitle (English), Audio (English, English), and DVD Menu (English, Russian). The 'English' option for Audio is highlighted.</p>
<p>Выберите пункт [DVD Menu] (язык меню DVD) и нажмите ENTER:</p> <p>A. Для выбора используйте кнопки \uparrow/\downarrow.</p> <p>B. Нажмите ENTER для подтверждения.</p> <p>C. Нажмите \uparrow, чтобы выйти в основное меню.</p> <p>D. Нажмите SETUP, чтобы выйти из меню.</p> <p>Замечание: зависит от диска.</p>	 <p>The screenshot shows the DVD Menu language selection screen with options: OSD Menu (English), Subtitle (English), Audio (English), and DVD Menu (English, Russian). The 'English' option for DVD Menu is highlighted.</p>
<p>ВИДЕО НАСТРОЙКИ (VIDEO)</p>	
<p>Нажмите \leftarrow/\rightarrow, чтобы выбрать меню [Video], и нажмите ENTER для подтверждения.</p>	 <p>The screenshot shows the Video menu with options: TV shaps (LB), TV System (PAL), and Video Output (S-VIDEO). The 'LB' option for TV shaps is highlighted.</p>
<p>A. Для выбора используйте кнопки \uparrow/\downarrow.</p> <p>B. Нажмите ENTER для подтверждения.</p> <p>C. Нажмите \uparrow, чтобы выйти в основное меню.</p> <p>D. Нажмите SETUP, чтобы выйти из меню.</p> <p>[4:3 PS] – При развертке телевизора 4:3 на экране отображается полная высота кадра, левый и правый края изображения обрезаются.</p> <p>[4:3 LB] – При развертке телевизора 4:3 на экране отображается полная ширина кадра, но сверху и снизу добавляются черные полосы.</p> <p>[16:9] – Полное заполнение экрана для телевизоров с разверткой 16:9.</p> <p>Замечание: Не все диски поддерживают развертку 4:3 PS. Если диск не имеет подобной поддержки, то изображение будет передаваться в формате 4:3 LB.</p>	 <p>The screenshot shows the Video menu with options: TV shaps (LB, 4:3PS), TV System (PAL, 4:3 LB), and Video Output (CVBS, 16:9). The 'LB' option for TV shaps and '4:3 LB' for TV System are highlighted.</p>

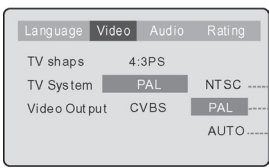
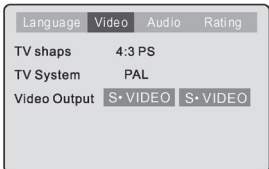
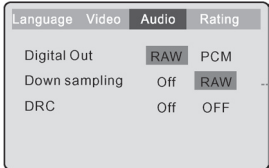
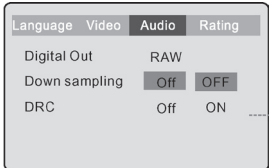
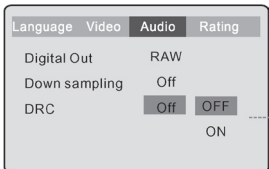
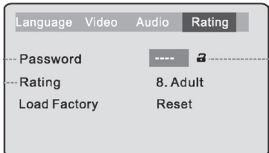
<p>Выберите пункт [TV System] (ТВ система) и нажмите ENTER:</p> <p>A. Для выбора используйте кнопки ↑/↓.</p> <p>B. Нажмите ENTER для подтверждения.</p> <p>C. Нажмите ↑, чтобы выйти в основное меню.</p> <p>D. Нажмите SETUP, чтобы выйти из меню.</p>	 <p>Language Video Audio Rating</p> <p>TV shaps 4:3PS</p> <p>TV System PAL NTSC</p> <p>Video Out put CVBS PAL</p> <p>AUTO</p>
<p>Выберите пункт [Video Output] (Видео выход) и нажмите ENTER.</p> <p>[S-VIDEO] – выберите эту опцию, чтобы передавать сигнал по S-Video;</p> <p>Замечание: композитный видео выход всегда активен.</p>	 <p>Language Video Audio Rating</p> <p>TV shaps 4:3 PS</p> <p>TV System PAL</p> <p>Video Output S-VIDEO S-VIDEO</p>
<p>АУДИО НАСТРОЙКИ (AUDIO)</p>	
<p>Нажмите ⇐/⇒, чтобы выбрать меню [Audio], и нажмите ENTER.</p>	
<p>Выберите пункт [Digital Out] (Цифровой выход) и нажмите ENTER:</p> <p>A. Для выбора используйте кнопки ↑/↓/⇐/⇒.</p> <p>B. Нажмите ENTER для подтверждения.</p> <p>C. Нажмите ↑, чтобы выйти в основное меню.</p> <p>D. Нажмите SETUP, чтобы выйти из меню.</p>	 <p>Language Video Audio Rating</p> <p>Digital Out RAW PCM</p> <p>Down sampling Off RAW</p> <p>DRC Off OFF</p>
<p>Выберите пункт [Down sampling] (Снижение качества сэмплов) и нажмите ENTER:</p> <p>A. Для выбора используйте кнопки ↑/↓/⇐/⇒.</p> <p>B. Нажмите ENTER для подтверждения.</p> <p>C. Нажмите ↑, чтобы выйти в основное меню.</p> <p>D. Нажмите SETUP, чтобы выйти из меню.</p>	 <p>Language Video Audio Rating</p> <p>Digital Out RAW</p> <p>Down sampling Off OFF</p> <p>DRC Off ON</p>
<p>Выберите пункт [DRC] (Улучшение звучания) и нажмите ENTER:</p> <p>A. Для выбора используйте кнопки ↑/↓/⇐/⇒.</p> <p>B. Нажмите ENTER для подтверждения.</p> <p>C. Нажмите ↑, чтобы выйти в основное меню.</p> <p>D. Нажмите SETUP чтобы выйти из меню.</p>	 <p>Language Video Audio Rating</p> <p>Digital Out RAW</p> <p>Down sampling Off</p> <p>DRC Off OFF</p> <p>ON</p>
<p>СИСТЕМА ОГРАНИЧЕНИЙ (RATING)</p>	
<p>Нажмите ⇐/⇒, чтобы выбрать меню [Rating], и нажмите ENTER.</p>	
 <p>Language Video Audio Rating</p> <p>Password ----</p> <p>Rating 8. Adult</p> <p>Load Factory Reset</p>	

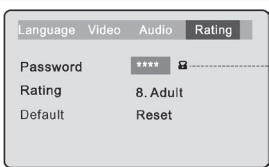
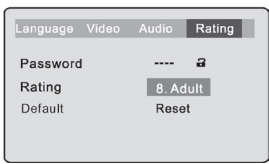
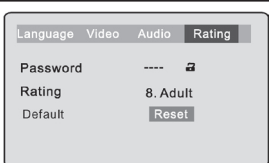
<p>Введите пароль, чтобы заблокировать или разблокировать это меню: Для набора пароля используйте кнопку 0–9, после чего нажмите ENTER. Замечание: Если Вы забыли пароль, используйте универсальный пароль: 8888.</p>	
<p>Выберите пункт [Rating] (Степень) и нажмите ENTER: А. Последовательно нажимайте ENTER, чтобы выбрать степень ограничения: 1) Kid Safe (Для детей); 2) G; 3) PG; 4) PG-13; 5) PG-R; 6) R; 7) NC-17; 8) Adult (Совершеннолетний). В. Нажмите SETUP чтобы выйти из меню. Замечание: для изменения этого пункта нужно ввести пароль.</p>	
<p>Выберите пункт [Default] и нажмите ENTER. А. После нажатия кнопки ENTER восстановятся изначальные настройки плеера. В. Нажмите ↑, чтобы выйти в основное меню.</p>	

Кнопки ПДУ

POWER (Питание)

- Во время воспроизведения нажмите кнопку POWER, чтобы остановить плеер и перевести его в режим ожидания.
- Если плеер находится в режиме ожидания, нажмите кнопку POWER, чтобы включить его.

TITLE (Оглавление)

- Во время воспроизведения DVD нажмите кнопку TITLE, чтобы просмотреть оглавление диска.
 Замечание: эта функция должна поддерживаться диском.

PBC (Контроль воспроизведения)

- Во время воспроизведения DVD нажмите кнопку PBC, чтобы увидеть содержимое текущего оглавления.
- Используйте кнопку PBC, чтобы включать (ON) или выключать (OFF) контроль воспроизведения VCD/SVCD дисков.
 Замечание: 1) эта функция позволяет контролировать воспроизведение VCD; 2) эта функция должна поддерживаться диском.

OPEN/CLOSE (Открыть/Закрыть)

- Чтобы открыть лоток для дисков нажмите OPEN/CLOSE
- Чтобы закрыть лоток для дисков снова нажмите OPEN/CLOSE.

OSD (Экранное меню)

- Во время воспроизведения нажмите кнопку DISPLAY, чтобы увидеть информационное экранное меню.

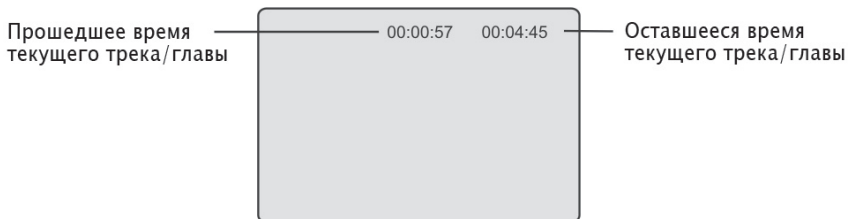

- Снова нажмите DISPLAY, чтобы просмотреть дополнительную информацию о диске.

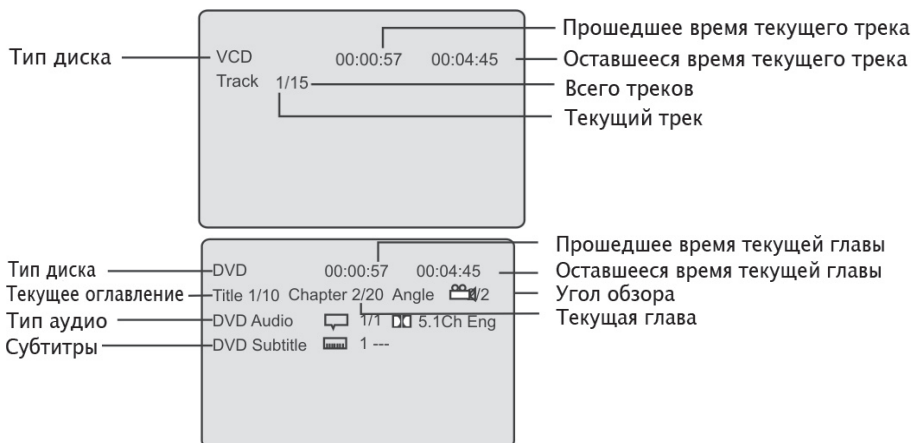

“0 – 10+” (Кнопки с цифрами)

- Эти кнопки используются для введения значений времени, номеров оглавлений, глав и треков.
- Когда на экране отображается цифровой параметр – введите его значение, используя кнопки 0–9, и нажмите кнопку ENTER.
- При воспроизведении CD или VCD используйте кнопки 0–9 и ENTER, чтобы перейти к треку с набранным Вами номером (PBC = “OFF”).

SLOW (Замедление)

- Во время воспроизведения DVD, VCD или SVCD нажмите SLOW, чтобы запустить замедленное воспроизведение.
- При каждом нажатии SLOW включается следующий коэффициент замедления 1/2, 1/4, 1/6 и 1/8:



- Нажмите PLAY для воспроизведения с обычной скоростью.

PREV (Предыдущий)

- Во время воспроизведения DVD, CD или VCD нажмите PREV, чтобы перейти к предыдущим: главе, оглавлению, треку.

NEXT (Следующий)

- Во время воспроизведения DVD, CD или VCD нажмите NEXT, чтобы перейти к следующим: главе, оглавлению, треку.

FW (Быстрая перемотка назад)

- Во время воспроизведения DVD, CD или VCD нажмите FW, чтобы переместиться по треку назад со скоростью, увеличенной в 2, 4, 8 и 20 раз:

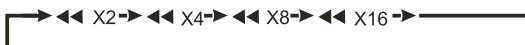

- Нажмите PLAY для воспроизведения с обычной скоростью.

FF (Быстрая перемотка вперед)

- Во время воспроизведения DVD, CD или VCD нажмите FF, чтобы переместиться по треку вперед со скоростью, увеличенной в 2, 4, 8 и 20 раз:



- Нажмите PLAY для воспроизведения с обычной скоростью.

MUTE (Приглушение – быстрое снижение уровня громкости)

- Нажмите кнопку MUTE, чтобы выключить звук, нажмите MUTE снова, чтобы включить звук.

R/L (Переключение каналов вывода звука)

- Во время воспроизведения VCD/SVCD нажмите кнопку R/L, чтобы выбрать канал для вывода звука: Стерео/Левый/Правый.

REPEAT (Повтор)

- Каждое нажатие этой кнопки будет переключать режим повтора. Для DVD: повторить главу→оглавление→обычный режим. Для SVCD/VCD/CD: повторить трек→весь диск→обычный режим.

A-B (Повтор отрезка A-B)

- Во время воспроизведения нажмите A-B, чтобы задать точку А.
- Второе нажатие задаст точку В и запустит повторяющееся воспроизведение отрезка от точки А до точки В.
- Третье нажатие кнопки A-B – отменит повтор отрезка A-B. Замечание: Для CD/VCD/SVCD, А и В являются точками одного трека. Для DVD, А и В могут быть точками разных глав.

RAN (Произвольно – воспроизведение в случайном порядке)

- Если диск содержит больше 2-х треков, нажмите кнопку RAN, чтобы включить произвольное воспроизведение.
- Второй нажмите кнопку RAN, чтобы выключить режим произвольного воспроизведения.

SETUP (Настройки)

- Нажмите кнопку SETUP, чтобы войти в меню установок плеера.

CLEAR (Очистить)

- Нажмите кнопку CLEAR, чтобы стереть не нужное значение.
- Одно нажатие – одна цифра. Нажмите и удержите эту кнопку, чтобы удалить все цифры.

PAUSE (Пауза)

- Нажмите кнопку PAUSE, чтобы приостановить воспроизведение.
- Нажмите PLAY, чтобы продолжить воспроизведение.

PLAY (Воспроизведение)

- Нажмите кнопку PLAY, чтобы начать воспроизведение.

STOP (Стоп)

- Нажмите STOP один раз, чтобы остановить воспроизведение.
- Нажмите PLAY, чтобы продолжить воспроизведение с того места, на котором было остановлено воспроизведение.
- Нажмите STOP дважды, чтобы не запоминать место остановки.
Замечание: через 5 минут после нажатия кнопки STOP включается скринсейвер.

MENU (Меню)

- Нажмите кнопку MENU, чтобы переключиться на основное меню.

STEP (Шаг)

- Нажмите кнопку STEP, чтобы остановить воспроизведение и перейти на один кадр вперед.
Эта функция не работает с CD дисками.

ZOOM (Масштаб)

- При воспроизведении VCD/SVCD/DVD используйте кнопку ZOOM, чтобы увеличить изображение:

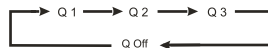

N/P (ТВ системы)

- Используйте эту кнопку в режиме остановки, чтобы переключаться между телевизионными системами DVD плеера (AUTO/PAL/NTSC). Система меняется при каждом нажатии кнопки N/P.

VOL (Громкость)

- Нажмите VOL+, чтобы увеличить уровень громкости;
- Нажмите VOL-, чтобы уменьшить уровень громкости.

ANGLE (Угол обзора)

- Нажмите ANGLE, чтобы сменить угол обзора.
- Угол обзора меняется при каждом нажатии кнопки ANGLE.
Эта функция должна поддерживаться диском.

SUBTITLE (Субтитры)

- Во время воспроизведения DVD используйте кнопку SUBT, чтобы выбрать один из 32 доступных языков субтитров.
Количество активных языков зависит от диска.

GOTO (Переход)

- Во время воспроизведения VCD нажмите GOTO, и на экране появится меню, представленное справа:
 - Кнопками \uparrow/\downarrow выберите TIME (Время), TRACK (Трек).
 - Кнопками с цифрами введите нужные значения этих параметров и нажмите ENTER для подтверждения.

Search	
Time	-----
Track	---

- Во время воспроизведения DVD нажмите GOTO, и на экране появится меню, представленное справа:
 - Кнопками \uparrow/\downarrow выберите TIME (Время), TITLE (Оглавление) или CHAPTER (Главу).
 - Кнопками с цифрами введите нужные значения этих параметров и нажмите ENTER для подтверждения.

Search	
Time	-----
Title/Chapter	---/---

Замечания:

- 1) TIME – перейти на указанное время.
- 2) TRACK/CHAPTER/TITLE – перейти на указанный трек/главу/оглавление.
- 3) Эта функция не работает с некоторыми DVD дисками.

PROGRAM (Программа)

- Во время воспроизведения VCD нажмите кнопку PROGRAM, и на экране появится меню:

Введите номера треков в нужном Вам порядке. По окончании выберите пункт “play program” (воспроизвести) и нажмите ENTER, чтобы начать воспроизведение в заданном Вами порядке. Выберите пункт “clear all” (стереть все) и нажмите ENTER, чтобы стереть программу.

Program input			
1___	4___	7___	10___
2___	5___	8___	11___
3___	6___	9___	12___
Play Program Clear All			

- Во время воспроизведения DVD нажмите кнопку PROGRAM, и на экране появится меню:

Введите номера оглавлений и глав в выбранном Вами порядке. По окончании выберите пункт “play program” (воспроизвести) и нажмите ENTER, чтобы начать воспроизведение в заданном Вами порядке. Выберите пункт “clear all” (стереть все) и нажмите ENTER, чтобы стереть программу.

Program input		Title/Chapter	
1___	4___	7___	10___
2___	5___	8___	11___
3___	6___	9___	12___
Play Program Clear All			

Воспроизведение MP3 дисков

Поддерживаемые форматы:

- Формат диска: ISO 9660, Joliet
- Формат файлов: MP3
- MP3 битрейт: 32--320 Кбит/сек
- Максимальное число файлов и папок на диске: 350
- Частота сэмплов: 32/44.1/48 КГц

Замечание:

Плеер не сможет воспроизвести следующие диски: записанные в неподдерживаемом формате, поцарапанные или деформированные, не финализированные CD-R или CD-RW, испачканные диски.

При загрузке MP3 диска на экране появляется следующее:

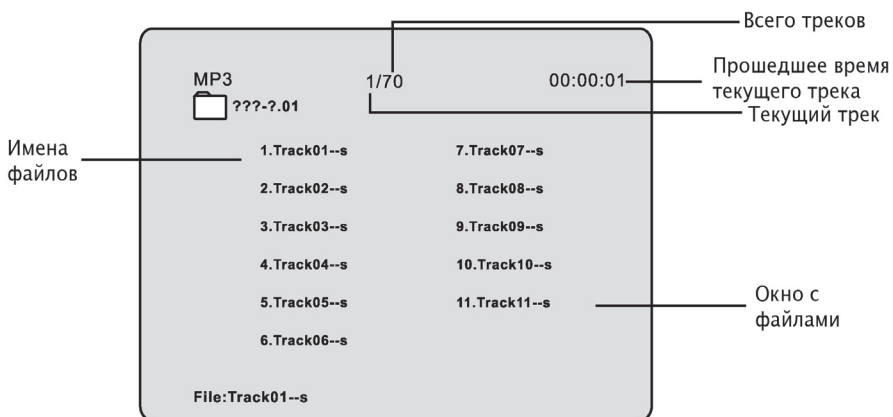

Плеер автоматически начинает воспроизведение первого трека. Для выбора треков Вы можете использовать кнопки с цифрами. Используйте кнопки со стрелками для выбора треков и кнопку ENTER для начала воспроизведения выбранного трека.

Просмотр Kodak Picture CD

- Kodak Picture CD обладает размером и формой обычного CD.
- Максимальный размер JPEG картинки: 3840x3840 pixels.
- JPEG является универсальным форматом передачи изображения и отвечает международным требованиям качества ISO 10918-1.
- Изображения на Kodak Picture CD хранятся в формате JPEG. DVD-плеер может воспроизводить подобные изображения в различных режимах.

В плеере предусмотрено несколько режимов для просмотра изображений (слайд-шоу). Нажмите кнопку SETUP во время просмотра изображений, чтобы выбрать режим слайд-шоу:

- 1/6 – сверху вниз (⬇)
- 2/6 – снизу вверх (⬆)
- 3/6 – сверху и снизу к центру (⚖)
- 4/6 – из центра вверх и вниз (⬆⬇)
- 5/6 – вертикальное затемнение (⚭)
- 6/6 – случайный порядок

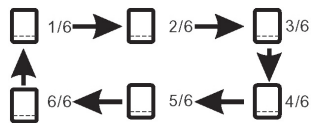

ОСНОВНЫЕ ФУНКЦИИ:

- Вы можете установить режим слайд-шоу для любых изображений.
- Нажмите PLAY, чтобы продолжить воспроизведение.
- Для выбора изображений Вы можете использовать кнопки с цифрами.
- Нажмите кнопку STOP, чтобы остановить просмотр.
- Чтобы приостановить слайд-шоу, используйте кнопку PAUSE.
- Для выбора изображений используйте кнопки PREV/NEXT.

Picture CD	16/20	Всего изображений
PICTURES		Текущее изображение
1 001--1	7 007--7	
2 002--2	8 008--8	
3 003--3	9 009--9	
4 004--4	10 010--10	
5 005--5	11 011--11	Содержимое директории
6 006--6	12 012--12	

Название файла

Для выбора изображения используйте кнопки со стрелками, а для просмотра – кнопку PLAY или ENTER.

ВРАЩЕНИЕ ИЗОБРАЖЕНИЯ

Вы можете повернуть изображения по часовой стрелке на 90°, 180°, 270°. Вы можете использовать эту функцию во время просмотра или перед загрузкой изображения.

Последовательно нажимая кнопку ANGLE, Вы можете выбирать различные углы поворота: 90°, 180°, 270°, как в оригинале.

МАСШТАБ

Вы можете увеличить или уменьшить масштаб изображения.

Q1, Q2, Q3: увеличить; Q4, Q5: уменьшить; Q off: выключить.

- Нажмите кнопку PLAY, чтобы продолжить слайд-шоу.
- Используйте кнопки со стрелками, чтобы перемещать изображение.
- При нажатии кнопки ZOOM слайд-шоу приостанавливается, а вращение изображения становится невозможным.

ФУНКЦИЯ ОБЗОРА

Нажмите кнопку PBC и на экране отобразится 9 изображений;

Используйте кнопки со стрелками, чтобы выбрать нужное изображение и нажмите PLAY, чтобы запустить слайд-шоу начиная с этого изображения.

ОБСЛУЖИВАНИЕ

- Отключите плеер от электросети, когда поврежден шнур питания или штепсель, и обратитесь в сервисный центр.
- Не подключайте несколько электроприборов к одной розетке – это может привести к возгоранию или удару током.
- Ничего не ставьте на шнур питания, не используйте шнур питания от другого устройства – это может привести к возгоранию или удару током.
- Если плеер упал или повреждена панель управления – обратитесь в сервисный центр для осуществления ремонта.
- Не вставляйте никаких предметов в корпус прибора – это может привести к возгоранию или удару электрическим током.
- Не снимайте корпус и заднюю стенку плеера. Подобные действия могут проводиться только квалифицированным персоналом.
- Ставьте плеер только на устойчивую поверхность, иначе он может упасть, травмировав кого-либо, или сломаться.
- Не оставляйте плеер во влажных и пыльных помещениях. Запыленность может привести к поломке привода дисков.
- Не ставьте плеер рядом с водой.
- Не заслоняйте вентиляционные отверстия.
- Не ставьте прибор на мягкие поверхности (кровать, ковер) – это может привести к перекрытию вентиляционных отверстий.
- Не ставьте плеер рядом с источниками тепла.
- Не позволяйте прибору лежать на боку.
- Не ставьте на прибор сосуды с жидкостью.
- Не пытайтесь самостоятельно починить плеер. При необходимости обратитесь в сервисный центр, предварительно просмотрев раздел “Устранение неполадок” данного руководства.
- Пожалуйста, эксплуатируйте плеер в соответствии с данным руководством.
- Отключите шнур питания, подключенное оборудование и антенну, если не используете плеер в течение длительного времени.
- Если Вы почувствовали посторонний запах или задымление, немедленно отключите прибор и обратитесь в сервисный центр.
- Не ставьте рядом с плеером свечи и прочие предметы с открытым пламенем – это может привести к пожару.
- Берегите плеер от ударов.

УСТРАНЕНИЕ НЕПОЛАДОК

Пожалуйста, полностью прочитайте данное руководство перед началом использования плеера. Если у Вас возникли проблемы с эксплуатацией данного плеера, попробуйте устранить их приведенными ниже способами. Если самостоятельно решить проблему не удалось, обратитесь в сервисный центр. Пожалуйста, не открывайте корпус прибора и не пытайтесь самостоятельно починить прибор.

НЕТ ИЗОБРАЖЕНИЯ, ЗВУКА

- Проверьте, подключен ли шнур питания.
- Проверьте сетевую розетку.
- Убедитесь, что шнур питания не поврежден.
- Убедитесь, что плотно вставили штепсель в розетку.

НЕТ ЗВУКА

- Проверьте подключение аудио кабеля.
- Убедитесь, что аудио кабель не поврежден.
- Убедитесь, что звук включен.
- Проверьте аудио настройки плеера.
- Убедитесь, что подключили аудио кабель к плееру.
- Поверьте, не была ли нажата кнопка MUTE.

НЕТ ИЗОБРАЖЕНИЯ

- Проверьте правильность подключения видео кабеля.
- Убедитесь, что телевизор включен.
- Убедитесь, что видео кабель не поврежден.
- Проверьте настройки видео.

ЧЕРНО-БЕЛОЕ ИЗОБРАЖЕНИЕ/ ИЗОБРАЖЕНИЕ МИГАЕТ

- Убедитесь, что выбрали верную телевизионную систему (PAL, NTSC).

ИЗОБРАЖЕНИЕ И ЗВУК НЕ

СТАБИЛЬНЫ

- Проверьте аудио настройки.
- Убедитесь, что диск не испачкан и не поцарапан.
- Проверьте состояние контактов подключения.

НЕ РАБОТАЕТ ПДУ

- Проверьте батареи в ПДУ.
- Направьте ПДУ непосредственно на сенсор.
- Убедитесь, что между ПДУ и плеером нет препятствия.

ПЛЕЕР НЕВЕРНО РЕАГИРУЕТ НА ВАШИ ДЕЙСТВИЯ

- Выключите и включите плеер.

НЕ ФИНАЛИЗИРОВАННЫЙ CD-R ИЛИ CD-RW ДИСК ЗАСТРЯЛ В

ПЛЕЕРЕ

- Выключите плеер и включите его снова. Сразу после включения нажмите кнопку OPEN/CLOSE, чтобы открыть лоток для дисков.

СПЕЦИФИКАЦИЯ

Питание от сети:	220В, 50Гц
Потребляемая мощность:	25Вт
Видео стандарт:	PAL
Вес:	3.0 кг
Размеры:	430 x 260 x 43 мм
Видео выход	
Выход:	1.0В(р-р)/75Ω – синхронный, негативный
S-video выход (разделенный):	
Y выход:	1.0В(р-р)/75Ω – синхронный, негативный
S выход:	0.286В(р-р)/75Ω, 4 пин, мини-DIN x 1
Аудио выход	
Аналоговый:	1.85В(rms)/10КОм, RCA pin Jack (L,R) x 1
Коаксиальный:	0.5В(р-р)/75Ω, RCA pin Jack x 1
Оптический:	Оптоволоконный передатчик
Диапазон частот:	20Гц – 20000Гц
Сигнал/шум:	>90dB
Коэффициент нелинейного искажения:	< 0.05%

КОМПЛЕКТАЦИЯ

Аудио/Видео кабель	1
Пульт дистанционного управления	1
Руководство пользователя	1

По истечении срока службы товара, необходимо обратиться в сервисный центр за консультацией по дальнейшей эксплуатации товара. В противном случае дальнейшая эксплуатация может повлечь невозможность нормального использования товара.

Срок службы данного изделия – 3 года с момента продажи



Изготовитель "ЭЛЕНБЕРГ ЛИМИТЕД", Великобритания
Адрес: 35 Бромптон Роад, Кнайтсбридж Лондон СВ3 ИДЕ
Сделано в Китае. "ЭЛЕНБЕРГ ЭЛЕКТРИК КОМПАНИ ЛТД"
A08 P2-64 билдинг, Кеджинан 2 Роад, С энд Т Индастри Парк,
Шензень, Гуандонг Провинс, Китай.

Elenberg

DVD PLAYER DVDP-2402

INSTRUCTION MANUAL

CONTENT

INTRODUCTION	
Important Safety Instructions	24
Features	24
Disc formats and functions supported by this player	24
BRIEF INSTRUCTION OF CONTROLS	
Front panel function	26
Back panel function	26
Remote control	27
CONNECTIONS	
Connecting to a TV set	28
Connecting to an AV amplifier with 5.1 channels analog audio input	29
BASIC OPERATOIN	
Preparation before playing	30
ADVANCED FEATURES	
Modes and Features Setup	30
Remote Control Operation	33
MP3 Playing	38
Kodak Picture CD Playback	38
MAINTENANCE	40
TROUBLESHOOTING	41
SPECIFICATION	43
ACCESSORIES	43

INTRODUCTION

Important Safety Instructions







1. Read these instructions.
2. Keep these instructions.
3. Heed all warnings.
4. Follow all instructions.
5. Do not use this apparatus near water.
6. Clean only with dry cloth.
7. Do not block any ventilation openings. Install in accordance with the manufacturer's instructions.
8. Do not install near any heat sources such as radiators, heat registers, stoves, or other apparatus (including amplifiers) that produce heat.
9. Protect the power cord from being walked on or pinched particularly at plugs, convenience receptacles, and the point where they exit from the apparatus.
10. Only use attachments/accessories specified by the manufacturer.
11. Unplug this apparatus during lightning storms or when unused for a long periods of time.
12. Refer all servicing to qualified service personnel.







Servicing is required when the apparatus has been damaged in any way, such as power-supply cord or plug is damaged, liquid has been spilled or objects have fallen into the apparatus, the apparatus has been exposed to rain or moisture, does not operate normally, or has been dropped.

Features

- Dual Decoding: Dolby Digital AC-3 and DTS Digital decoding
- Full compatibility with DVD, VCD, CD, MP3 and Kodak Picture CD on CD-R & CD-RW (finalized)
- Screensaver
- Multiple playback modes: Memory, Program, Search, Repeat
- Audio output: 2-CH output
- Video output: Composite Video, S-Video

Disc formats and functions supported by this player

	Digital Theater System		MP3 files on CD-R/CD-RW
	Dolby Digital		Multi-angle
	Kodak Picture CDs		Closed Caption

	Audio CDs		Subtitle choices
	Video CDs		Audio choices
	DVD video		TV Aspect Ratio modes
	Parental Lock		

CAUTION
RISK OF ELECTRIC SHOCK
DO NOT OPEN

CAUTION: To reduce the risk of fire and electric shock, do not remove the cover(or back) of the unit. Refer servicing only to qualified service personnel.



This lightning flash arrowhead symbol, within an equilateral triangle, is intended to alert user to the presence of un-insulated “dangerous voltage” within the product’s enclosure that may be of sufficient magnitude to constitute a risk of electric shock to persons.



The exclamation point within an equilateral triangle is intended to alert use to the presence of important operating and maintenance (servicing) instructions in the literature accompanying the appliance.



The marking of products using lasers. The marking will be shown at the rear panel of the unit, means that the unit have been classified as Class 1, and is utilizing laser beams that are of weaker class. There is no danger of hazardous radiation outside the unit.

BRIEF INSTRUCTION OF CONTROLS

Front panel function:

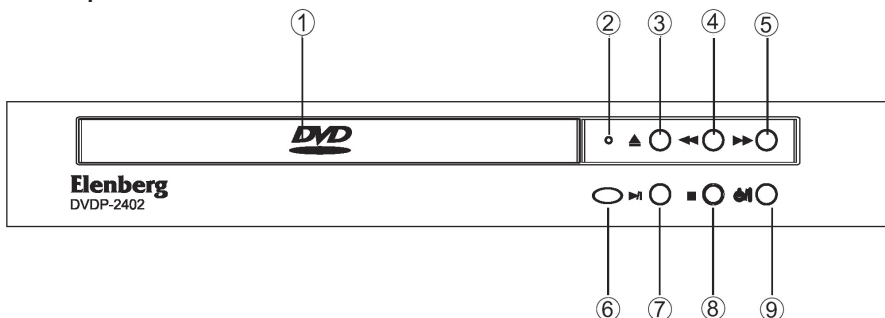

1. Disk tray
2. Light
3. OPEN/CLOSE button
4. FW button
5. FF button
6. Sensor
7. PLAY/PAUSE button
8. STOP button
9. POWER button

Back panel function:

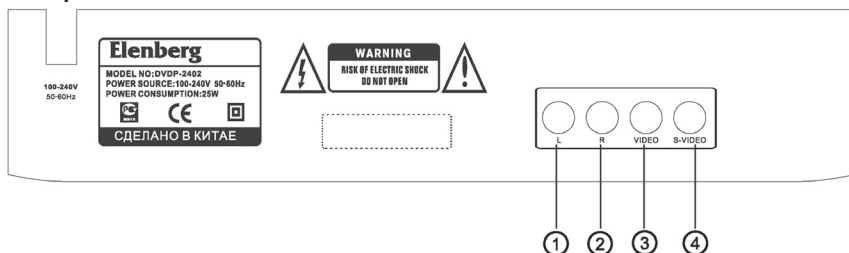

1. 2.1CH L output jack
2. 2.1CH R output jack
3. Video output jack
4. S-Video output jack

Remote control

1. OPEN/CLOSE
2. 0-9,10+NUMBER KEY
3. SETUP
4. SUBTITLE
5. FW
6. FF
7. PLAY/PAUSE
8. STOP
9. UP
10. LEFT
11. ENTER
12. OSD
13. PBC
14. L/R
15. PROGRAM
16. SLOW
17. STEP
18. REPEAT
19. CLEAR
20. MUTE
21. POWER
22. GOTO
23. ANGLE
24. LANGUAGE
25. NEXT
26. PREV
27. TITLE
28. MENU
29. RIGHT
30. DOWN
31. VIDEO
32. ZOOM
33. N/P
34. RETURN
35. A-B
36. VOL UP
37. RAN
38. VOL DOWN

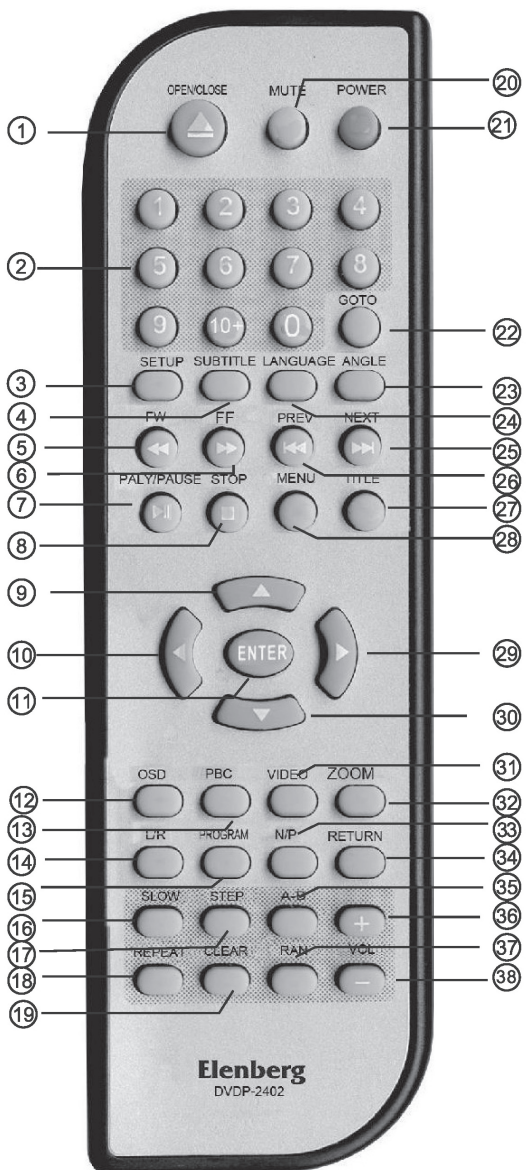

- Point the remote control directly at the player's remote sensor.
- Do not leave the remote control in an extremely hot or humid place.
- Do not insert the batteries in the wrong direction
- If the remote control does not function correctly or the operating range becomes reduced, replace all batteries with new ones.

CONNECTIONS

Connecting to a TV set

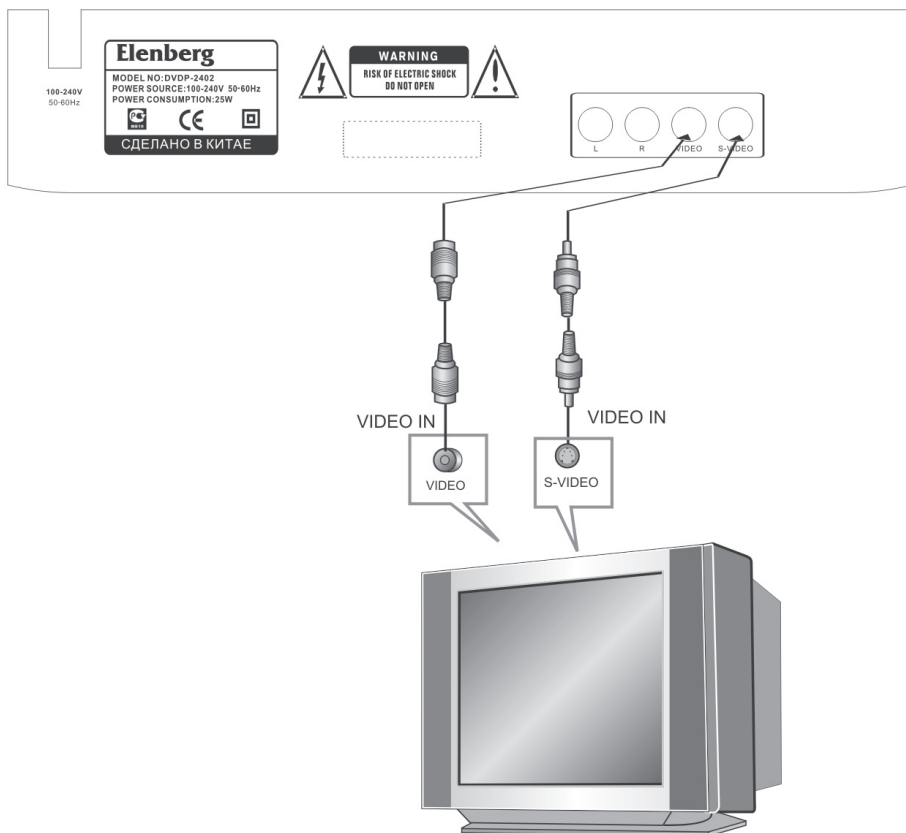

Set player's Digital Out mode to "OFF" in the audio setup page. There are two ways of connecting the player's AV output to the TV set:

1. S-video cable and left/right audio cable. (Set the [Video output] to [S-Video])
2. Composite video cable and left/right audio cable. (Always available)

Connecting to an AV amplifier with 5.1 channels analog audio input

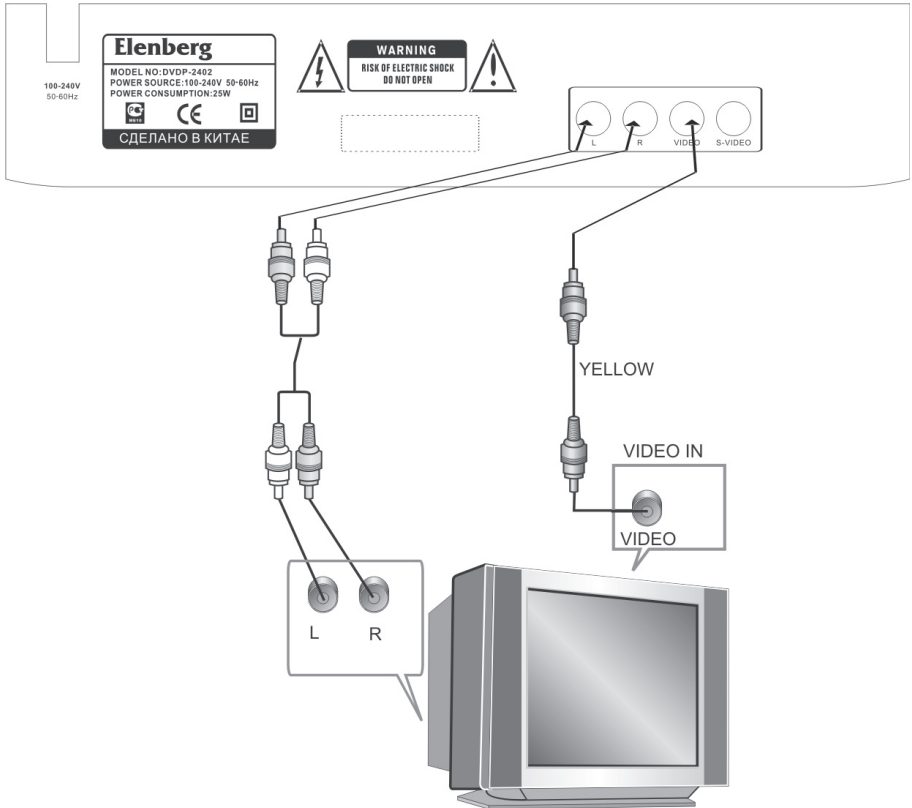

Notes:

1. Set player's Digital Out mode to "OFF" in the audio setup page.
2. Set the TV set's AV input to the channel you have connected.
3. Set the amplifier's audio input to the channel you have connected.

BASIC OPERATION

Preparation before playing:



1. Connect the DVD player to your TV
2. Turn on the TV
3. Set the TV to the AV input connected to the DVD player.
4. Turn down the volume on your amplifier, and then power it on.
5. Set the amplifier to the AV input connected to the DVD player.
6. Press OPEN/CLOSE either on the front panel or remote control.
The player displays "OPEN" on the display.

When the tray is open, please the disc on the tray with the label side up. Press OPEN/CLOSE again to close the disc tray.

ADVANCED FEATURES

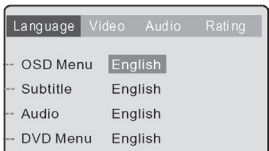
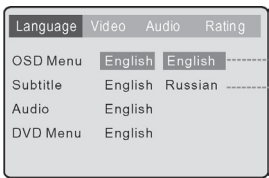
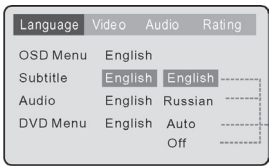
Modes and Features Setup

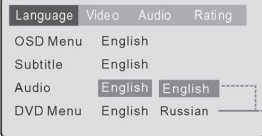
<p>SETUP In stop mode, press SETUP, and the TV screen will display the setup menu as shown on the right.</p>	
LANGUAGE SETUP	
<p>A. Press \leftarrow/\rightarrow to select the [Language] sub-menu B. Press ENTER to confirm C. Press SETUP to exit the Setup Menu</p>	
<p>Select [OSD Menu], and press ENTER to display the [OSD Menu] submenu: A. Press \uparrow/\downarrow to select the menu item B. Press ENTER to confirm C. Press \uparrow to return to the Setup Menu D. Press SETUP to exit the Setup Menu</p>	
<p>Select [DVD Subtitle], and press ENTER to display the [DVD Subtitle] submenu: A. Press \uparrow/\downarrow to select the menu item B. Press ENTER to confirm C. Press \uparrow to return to the Setup Menu D. Press SETUP to exit the Setup Menu Note: Subtitle languages vary by disc.</p>	

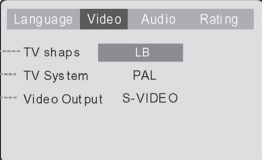
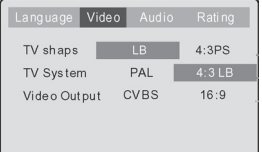
<p>Select [DVD Audio], and press ENTER to display the [DVD Audio] submenu:</p> <p>A. Press \uparrow/\downarrow to select the menu item</p> <p>B. Press ENTER to confirm</p> <p>C. Press \uparrow to return to the Setup Menu</p> <p>D. Press SETUP to exit the Setup Menu</p> <p>Note: Audio languages vary by disc.</p>	 <p>The screenshot shows the DVD Audio submenu with the following options: OSD Menu (English), Subtitle (English), Audio (English, English), and DVD Menu (English, Russian). The 'Audio' option is currently selected, and the first 'English' option is highlighted.</p>
<p>Select [DVD Menu], and press ENTER to display the [DVD Menu] submenu:</p> <p>A. Press \uparrow/\downarrow to select the menu item</p> <p>B. Press ENTER to confirm</p> <p>C. Press \uparrow to return to the Setup Menu</p> <p>D. Press SETUP to exit the Setup Menu</p> <p>Note: Menu languages vary by disc.</p>	 <p>The screenshot shows the DVD Menu submenu with the following options: OSD Menu (English), Subtitle (English), Audio (English), and DVD Menu (English, Russian). The 'DVD Menu' option is currently selected, and the first 'English' option is highlighted.</p>
<p>VIDEO SETUP</p>	
<p>Select [Video] in the Setup Menu, and press ENTER to display the [Video] submenu.</p>	 <p>The screenshot shows the Video submenu with the following options: TV shaps (LB), TV System (PAL), and Video Output (S-VIDEO). The 'TV shaps' option is currently selected, and 'LB' is highlighted.</p>
<p>A. Press \uparrow/\downarrow to select the menu item</p> <p>B. Press ENTER to confirm</p> <p>C. Press \uparrow to return to the Setup Menu</p> <p>D. Press SETUP to exit the Setup Menu</p> <p>[4:3 Pan Scan] – The full height of the picture is displayed on a standard 4:3 television, but some left/right detail is lost as the movie “pans and scans” to keep the most important action on the screen.</p> <p>[4:3 Letter Box] – The full width of the picture is displayed on a standard 4:3 television, but black bars appear above and below the picture.</p> <p>[16:9] – The picture fills the screen of a wide-screen (16:9) television.</p> <p>Note: Not all DVDs offer movies in 4:3 Pan Scan format. If not, the disc will override your TV Display setting and the movie will be displayed in 4:3 Letter Box format.</p>	 <p>The screenshot shows the Video submenu with the following options: TV shaps (LB, 4:3PS), TV System (PAL, 4:3 LB), and Video Output (CVBS, 16:9). The 'TV shaps' option is currently selected, and '4:3PS' is highlighted.</p>

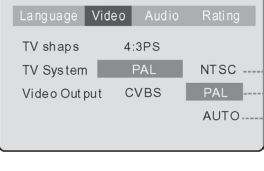
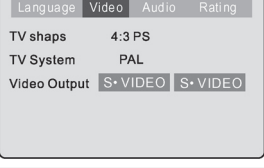
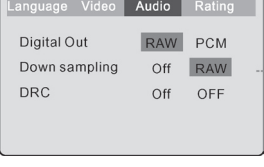
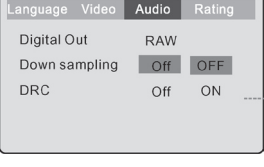
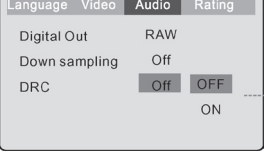
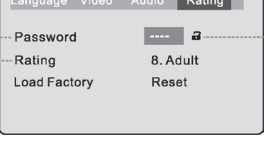
<p>Select [TV System], and press ENTER to display the [TV System] submenu:</p> <p>A. Press \uparrow/\downarrow to select the menu item</p> <p>B. Press ENTER to confirm</p> <p>C. Press \uparrow to return to the Setup Menu</p> <p>D. Press SETUP to exit the Setup Menu</p>	 <p>Language Video Audio Rating</p> <p>TV shaps 4:3PS</p> <p>TV System PAL NTSC</p> <p>Video Output CVBS PAL</p> <p>AUTO</p>
<p>Select [Video Output], and press ENTER to display the [Video Output] submenu.</p> <p>[S-VIDEO] – S-video output;</p> <p>Note: The Composite video output is always available.</p>	 <p>Language Video Audio Rating</p> <p>TV shaps 4:3 PS</p> <p>TV System PAL</p> <p>Video Output S-VIDEO S-VIDEO</p>
<h3>AUDIO SETUP</h3>	
<p>Select [Audio], and press ENTER to display the [Audio] submenu.</p>	
<p>Select [Digital Out], and press ENTER to display the [Digital Out] submenu:</p> <p>A. Press $\uparrow/\downarrow/\leftarrow/\rightarrow$ to select the menu item</p> <p>B. Press ENTER to confirm</p> <p>C. Press \uparrow to return to the Setup Menu</p> <p>D. Press SETUP to exit the Setup Menu</p>	 <p>Language Video Audio Rating</p> <p>Digital Out RAW PCM</p> <p>Down sampling Off RAW</p> <p>DRC Off OFF</p>
<p>Select [Downsampling], and press ENTER to display the [Downsampling] submenu:</p> <p>A. Press $\uparrow/\downarrow/\leftarrow/\rightarrow$ to select the menu item</p> <p>B. Press ENTER to confirm</p> <p>C. Press \uparrow to return to the Setup Menu</p> <p>D. Press SETUP to exit the Setup Menu</p>	 <p>Language Video Audio Rating</p> <p>Digital Out RAW</p> <p>Down sampling Off OFF</p> <p>DRC Off ON</p>
<p>Select [DRC], and press ENTER to display the [DRC] submenu:</p> <p>A. Press $\uparrow/\downarrow/\leftarrow/\rightarrow$ to select the menu item</p> <p>B. Press ENTER to confirm</p> <p>C. Press \uparrow to return to the Setup Menu</p> <p>D. Press SETUP to exit the Setup Menu</p>	 <p>Language Video Audio Rating</p> <p>Digital Out RAW</p> <p>Down sampling Off</p> <p>DRC Off OFF</p> <p>ON</p>
<h3>RATING SETUP</h3>	
<p>Select [Rating] in the Setup Menu, and press ENTER to display the [Rating] submenu.</p>	 <p>Language Video Audio Rating</p> <p>Password ----</p> <p>Rating 8. Adult</p> <p>Load Factory Reset</p>

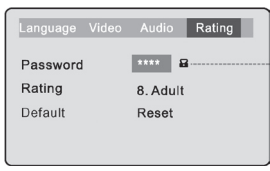
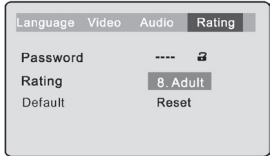
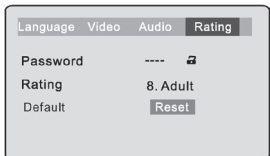
<p>Enter the password to lock or unlock the [Rating] submenu: Use the 0–9 keys to input four digits, then press ENTER to confirm. Note: If you forget your password, please use the universal password “8888” to unlock.</p>	
<p>Select [Rating], and press ENTER to change [Rating] mode: A. Press ENTER repeatedly to select: 1) Kid Safe; 2) G; 3) PG; 4) PG–13; 5) PG–R; 6) R; 7) NC–17; 8) Adult B. Press SETUP to exit the Setup Menu Note: Unlock the password before setting [Rating].</p>	
<p>Select [Default], and press ENTER to set <RESTORE DEFAULT>. A. Press Enter to restore default setup mode automatically. B. Press ↑ to return to the Setup Menu</p>	

Remote Control Operation

POWER

- During playback, press POWER to stop the player and return to standby mode.
- While the player is in standby, press POWER to resume normal operation.

TITLE

- During DVD playback, press TITLE to display the DVD title menu or play the first title.
 Note: This function is subject to the disc.

PBC

- During DVD playback, press PBC to display the disc menu of the current title.
- During VCD/SVCD playback, press PBC to select the mode of playback PBC ON ,PBC OFF.
 Note: 1) PBC is : play back control used to navigate VCDs; 2)Th is function is subject to the disc.

OPEN/CLOSE

- To open the disc tray, press OPEN/CLOSE
- To close the disc tray, press OPEN/CLOSE again.

OSD

- During playback, press DISPLAY to display the current time counter position.

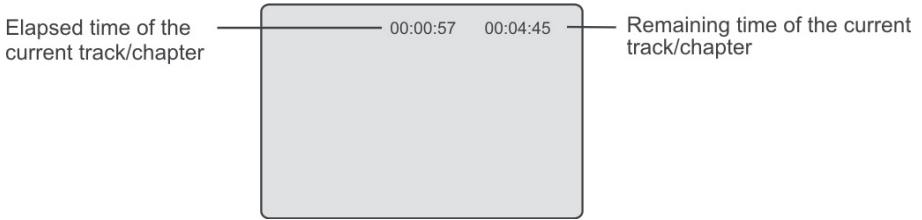

- Press DISPLAY again to display additional information about the playing disc.

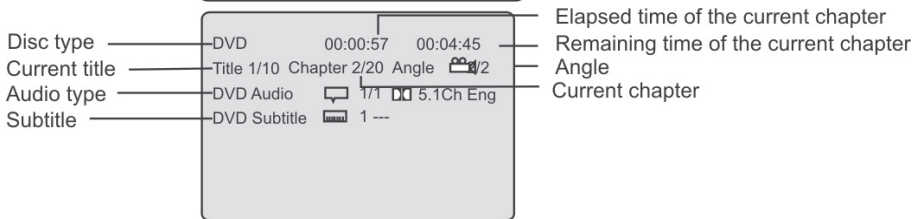
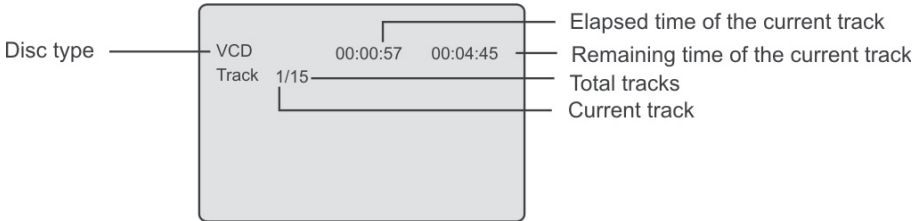

"0 - 10+"

- These keys are used to input the time, as well as title, chapter and track numbers.
- When a numeric item is displayed on the screen, press the 0-9 keys to select the desired entry, and press ENTER to confirm.
- When a CD or VCD is playing (with PBC off), press the 0-9 keys to select a track directly, then press ENTER to confirm.

SLOW

- During DVD, VCD or SVCD playback, press SLOW for slow motion playback.
- Once you press SLOW, the disc will play at 1/2, 1/4, 1/6 and 1/8 normal speed as follows:



- Press PLAY to resume normal playback.

PREV

- During DVD, CD or VCD playback, press PREV to play the previous chapter, title or track.

NEXT

- During DVD, CD or VCD playback, press NEXT to play the next chapter, title or track.

FW

- During DVD, CD or VCD playback, press FW to scan in reverse. The player will review the disc at 2, 4, 8 and 20 times normal speed as follows:



- Press PLAY to resume normal playback.

FF

- During DVD, CD or VCD playback, press FF to scan in forward. The player will cue the disc at 2, 4, 8 and 20 times normal speed as follows:



- Press PLAY to resume normal playback.

MUTE

- Press MUTE to turn off the audio, Press MUTE again resume normal sound.

R/L

- During VCD/SVCD playback press R/L repeatedly to select the channel of audio-output: Stereo/Left/Right.

REPEAT

- Each press of the REPEAT button will change the repeat mode.
- There are three modes, repeat the chapter, repeat the title, return to normal play.

A-B

- During playback, press A-B to select point A.
- Press it again to select point B. The player will repeat the section from A to B automatically.
- Press A-B a third time to cancel A-B repeat and clear points A and B.
Note: During CD/VCD/SVCD playback, points A and B must be within the same track. During DVD playback, points A and B can be selected from different chapters.

RAN

- When a playing disc include many tracks, press RAN, the player will play randomly, not play sequentially.
- During playback, presses RAN to select the mode of RANDOM: ran-

dom on, random off.

SETUP

- Press SETUP to get into SETUP menu.

CLEAR

- Press CLEAR to delete numbers you have entered.
- Press once to delete one digit, press and hold to delete all digits.

PAUSE

- Press PAUSE during playback to pause playback.
- Press PLAY to resume normal playback.

PLAY

- Press PLAY from stop mode to start playback.

STOP

- Press STOP once during playback to stop and hold playback.
- Press PLAY to resume playback from the point you have pressed STOP.
- Press STOP twice to stop playback completely.

Note: The screen saver will automatically turn on if playback is stopped for more than 5 minutes.

MENU

- Press MENU to turn to main menu.

REPEAT

- Press this key to play selected item repeatedly. When playing a DVD, press REPEAT 1/ALL once, the screen shows the following:
REP: [OFF] REP: [CHAPTER] REP: [TITLE]
- When playing a SVCD/VCD/CD, the screen shows as below:
(The function is only valid when PBC is OFF.)
REP: [Repeat off] REP: [Repeat single] REP: [Repeat all]

STEP

- Press STEP to stop normal playback, and step forward one frame.
Note: The step function is not available during CD playback.

ZOOM

- During VCD/SVCD/DVD playback, press ZOOM to magnify the image as follows:

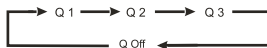

N/P

- In stop mode, press this button to switch the system of the DVD player (AUTO, PAL or NTSC). Each time when press this button, the system will switch to another one.

VOL

- Press VOL+ to enlarge the volume;
Press VOL- to reduce the volume.

ANGLE

- Press ANGLE to view scenes from different camera angles.

- Press ANGLE repeatedly to change from one camera angle to another.

Note: This function is disc specific.

SUBT

- During DVD playback press SUBT repeatedly to select from up to 32 subtitle languages.

Note: This function is disc specific (languages will vary).

GOTO

- During VCD playback, press GOTO, and the menu will display as follow:

- Use \uparrow/\downarrow to select TIME, TRACK.
- Use the number keys to input the desired Time or track, then press ENTER to confirm.

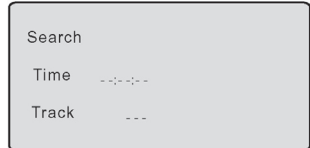

- During DVD playback, press GOTO, and the menu will display as follow:

- Use \uparrow/\downarrow to select TIME, TITLE or CHAPTER.
- Use the number keys to input the desired Time, Title or Chapter, then press ENTER to confirm.

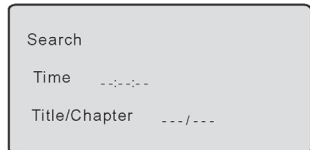

Note:

- 1) TIME searches for an exact time in the track.
- 2) TRACK searches for an desired title or chapter.
- 3) For some DVD discs, the search function is unavailable.

PROGRAM

- During VCD playback, press PROGRAM and the [program] menu will display as follow:

Input the track numbers in the desired order. When finished, select [play program] and then press ENTER to play the tracks in the new programmed order. Select [clear all] and press ENTER to clear all the numbers you have input.

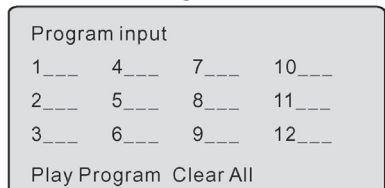

- During DVD playback, press PROGRAM and the [program] menu will display as follow:

Input the title numbers and the chapter numbers in the desired order. Then select [play program] and press ENTER to play the chapters in the order you have set. Select [clear all] and press ENTER to clear all the numbers you have input.

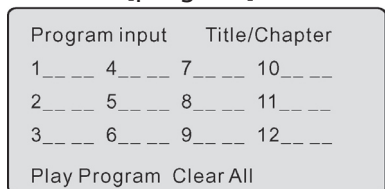

MP3 Playing

Supported formats:

- Disc format: ISO 9660, Joliet
- Music file formats: MP3
- MP3 bit rate (data rate): 32--320kbps
- Total number of music files and albums: around 350 per disc
- Sampling rate: 32kHz/44.1kHz/48kHz

Note:

The player will not identify or play MP3 discs under the following conditions: recording format is not supported, badly scratched or deformed disc, MP3 recorded in CD-R or CD-RW which is not finalized, or a dirty pickup.

When an MP3 disc is loaded, the screen will display as follows:

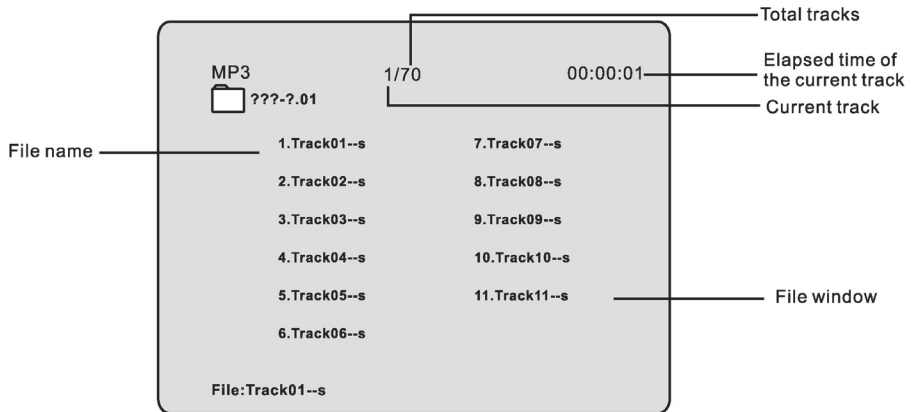

The player will automatically play the first song (file) in the menu. You can use number keys to select a special song (file).

Press arrow keys to select the file, and the cursor will move at time, press ENTER to confirm, the player will play this song selected by cursor in the file window.

Kodak Picture CD Playback

- A Kodak Picture CD has the size and shape of a regular CD.
- The Max size of JPEG Picture can be supported: 3840x3840 pixels.
- JPEG stands for Joint Picture Experts Group. It is the first International Standard on Still Picture Compressing: ISO 10918-1, constituted by the Committee on Still Picture Compressing Standard Of ISO.
- The picture on Kodak Picture CD are stored in this format (JPEG). This player can decode the JPEG picture in Kodak Picture CD and playback the picture in different modes.

This player provides 6 different slideshow transition modes. Press SETUP key in play mode to select the slideshow transition models in turn as following:

- 1/6 – wipe from top to bottom (⇩)
- 2/6 – wipe from bottom to top (⇩)
- 3/6 – wipe from top/bottom to center (⇩)
- 4/6 – wipe from center to top/bottom (⇩)
- 5/6 – vertical blind (⇩)
- 6/6 – random play

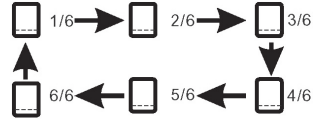

GENERAL FUNCTION:

- You can set slide show transition modes for any pictures.
- Press PLAY key to continue slideshow transition.
- You can use number keys to select a special picture.
- Press STOP key to stop playing, and the screen will display as follow.
- Press PAUSE key to stop playing.
- Press PREV or NEXT key to select.

Picture CD	16/20	Total pictures
PICTURES		Current picture
1 001--1	7 007--7	
2 002--2	8 008--8	
3 003--3	9 009--9	
4 004--4	10 010--10	
5 005--5	11 011--11	Directory window
6 006--6	12 012--12	

In this window, you can use arrow keys to select a special picture, then use PLAY or ENTER to confirm and display this picture.

IMAGE ROTATION

There are three modes to rotate a picture: 90°cw, 180°cw, 270°cw. These operations are allowed only when a picture is being displayed normally and will be cancelled automatically when a new picture is displayed.

Press ANGLE repeatedly, you can select the different rotation modes: original, 90°cw, 180°cw, 270°cw.

ZOOM FUNCTION

The player provides both Zoom in/out and pan function.

Q1, Q2, Q3: zoom in; Q4, Q5: zoom out; Q off: close zoom.

- Press PLAY key to resume slideshow transitions.
- Press arrow keys to pan the picture.
- During the ZOOM function, slideshow transitions and image rotation are disabled.

DIGEST FUNCTION

Press the PBC key to display 9 pictures at a time; Press the arrow keys to select any picture displayed on the screen, then press the PLAY key, the selected picture will zoom in and start slideshow transitions.

MAINTENANCE

- Please put off the plug of the DVD player when the plug or the power enable damaged and send to fix by the technician
- Don't connect too much electronic appliance on the electrical out let or lengthen the cable, because it will result in fire or electrical shock
- Don't place anything on the power cable of DVD player, don't connect the power cable random, because it will result fire or electrical shock
- If DVD player dropped or player panel damaged, please put off the power plug of DVD player and send to fix by technician
- Do not insert anything into the DVD cabinet, or else you may touch the high voltage and course the fire or electric shock
- To reduce the risk of fire and electric shock, don't remove the cover(or back) of the unit. Refer servicing only to qualified service personnel.
- Don't place DVD player on unstable cabinet, bracket and desk, in case dropped, it will hurt the people and damage the DVD player too
- Don't place DVD on the multi-dusts place, if the air wet too high, The gathered dust may creates the breakdown on the DVD chassis
- Do not use the DVD near the places that have the water such as bathtub, dishwasher or basement
- Do not let the cloth or other goods covers the DVD radiation hole
- Do not let DVD to place on the bed, sofa and so on, or else it is easy to block the ventilate
- Do not place DVD to the radiator, nearby the heat source, or places near it
- Do not let DVD to lay aside inventilates fixed cabinet.
- Don't swash any liquid, on the DVD player, or don't place any load-ing liquid thing on the DVD player
- Don't open the unit by yourself, Please ask professional technician to repair it, if the DVD player still can't work after operating according to the TROUBLESHOOTING
- Please operate the DVD player according to the User Manual, If the DVD player be damaged under your incorrect operation, please ask

professional technician

- Please take out the plug, antenna and cable system for protecting the DVD player if you don't use it.
- Please switch it, take out plug and ask professional technician when the DVD player has special sound and smell.
- Do not put the candle or flame upon or near the DVD, or else it may cause the fire
- Don't impact the DVD, especially the screen.
- Please power off the DVD and take of the switch if long time no use it.

TROUBLESHOOTING

Please read the user's manual carefully before using the DVD player. If you have any troubles in using this player, try to solve the problems by the suggestions mentioned below. If you can not remove the trouble after using all the suggestions, please contact our company or the technical service center authorized by US. For the sake of your safety, please do not open the cover and repair the player by yourself, if that, it may cause electric shock.

NO PICTURE, SOUND AND INDICATION

- Ensure that the power switch is on.
- Ensure that the wall inlet is ok.
- Ensure that the power cord is not damaged.
- Ensure that the power plug is connected to the inlet tightly.

NO SOUND BUT HAVE PICTURE

- Ensure that the player's audio output has a good connection with TV's audio input.
- Check whether the audio connector is damaged.
- Check whether you have turned down the volume.
- Ensure that you have set the right AUDIO setup of the player.
- Ensure that you have turn your TV to the AV input channel connecting to your player.
- Ensure that the Audio is not out mute.

NO PICTURE BUT HAVE SOUND

- Ensure that the player's video output has a good connection with TV's video input.
- Ensure that you have turn your TV to the AV input channel connecting to your player.
- Check whether the video connector is damaged.

- Ensure that you have set the right VIDEO settings of the player.

BLACK AND WHITE PICTURE OR SCREEN ROLLING

- Ensure that you have set the right TV SYSTEM (e.g. PAL, NTSC) setting.

FLAWS OF PICTURE OR SOUND

- Check whether the setting of AUDIO is right.
- Check whether the disc is scratched or stained.
- Check whether the AV connector and the output terminal is

stained.

DISPLAY NO DISC

- Ensure that you have put the disc on the tray.
- Check whether the disc is put in the reverse side.
- Check whether the disc is distorted.
- Check whether the disc is stained or scratched badly.

DISPLAY BAD DISC

- Check whether the disc has bad quality.
- Ensure that the disc is not stained or damaged badly.
- Ensure that the disc format is compatible to the player.
- Ensure that the disc is not deformed.

REMOTER IS INSENSITIVE OR DOES NOT WORK

- Check the batteries of remoter and make sure that they are to be powerful and good conductivity.
- Direct the remote controller to the IR sensor of the player.
- Check whether there are some obstacles between the remoter and IR sensor.

ABNORMAL FUNCTION OPERATION

- Turn off the power, and then turn on again.

UNFINALIZED CD-R OR CD-RW IS LOCKED IN THE TRAY

- Unfinalized CD-R or CD-RW is not supported. The disc can not be taken out of the tray when the player is reading. So you have to turn off the power, and turn on again, and press OPEN/

CLOSE key immediately to open the tray.

SPECIFICATION

Power requirements:	220V, 50Hz
Power consumption:	25W
Video standard:	PAL
Unit Weight:	3.0 kg
Unit Dimensions:	430mm(W) x 260mm(D) x 43mm(H)
Video out	
Video out:	1.0V(p-p)/75Ω – sync, negative polarity
S-video output connector (separate Y/C signal output connector):	
Y output:	1.0V(p-p)/75Ω – sync, negative polarity
C output:	0.286V(p-p)/75Ω, 4 pin mini DIN x 1
Audio out	
Analog out:	1.85V(rms)/10kΩ, RCA pin Jack (L,R) x 1
Coaxial out:	0.5V(p-p)/75Ω, RCA pin Jack x 1
Optical out:	Optical Fiber Transmitter
Frequency response:	20Hz to 20kHz
S/N ratio:	>90dB
Total harmonic distortion:	< 0.05%

ACCESSORIES

Audio/Video cord	1
Remote Control	1
User's manual	1

Address to service center for consultation, when the service life of product has expired. Otherwise the further operation can entail impossibility of normal use of the product.

Service life of the given product – 3 years from the moment of sale

