

Model: SP102

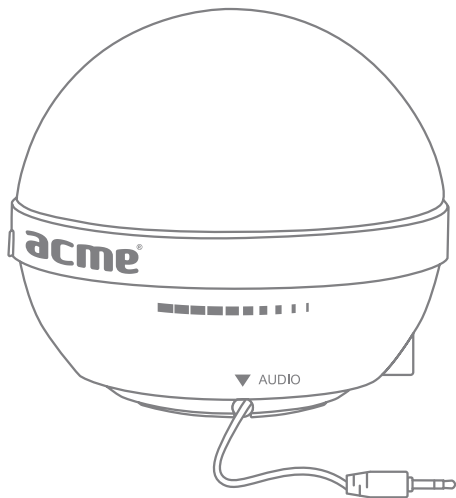

speakers

www.acme.eu

acme[®]

3	GB	User's manual	56	Warranty card
7	LT	Vartotojo gidas	57	Garantinis lapas
11	LV	Lietošanas instrukcija	58	Garantijas lapa
15	EE	Kasutusjuhend	59	Garantiileht
19	RU	Инструкция пользователя	60	Гарантийный талон
23	PL	Instrukcja obsługi	61	Karta gwarancyjna
27	DE	Bedienungsanleitung	62	Garantieblatt
31	UA	Інструкція	63	Гарантійний лист
35	RO	Manual de utilizare	64	Fișa de garanție
39	BG	Ръководство за употреба	65	Гаранционен лист
41	ES	Manual de usuario	66	Hoja de garantía
47	FR	Manuel de l'utilisateur	67	Document de garantie
51	PT	Manual do usuário	68	Folha de garantia

Introduction

Thank you for purchasing ACME speakers. Please read this manual carefully FIRST, before using the device.

For your convenience, record the complete model number and the date you received the product together with your purchase receipt and attach it to the warranty and service information. Retain them in the event warranty service is required. If you found this product faulty or damaged due to quality problems, please return it to our repair department or the agency where you bought it.

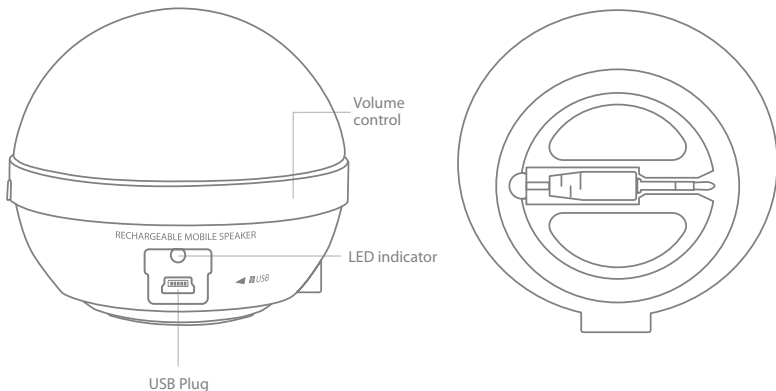

Package contents

- 1) SP102 portable speakers
- 2) USB Cable x 1 pcs
- 3) User's manual + warranty pages inside

Important Safety Precautions

1. For the best results, place your speakers on a solid, flat surface when in use.
2. Do not place speakers on an unstable cart, stand, tripod, bracket or table.
3. Do not touch the metallic portions of your connector cables.
4. In order to avoid potential electric shock or other such accidents, do not dismantle or take apart the speakers or their components.
5. Keep the volume tuned to the lowest setting before powering your speakers on. Once powered, proceed to raise the volume to a reasonable level.
6. Do not expose your speakers to excessive amounts of heat or cold. Keep them in a well-ventilated area to prevent any possible overheating.
7. Turn your speakers' power off when they are not in use.
8. Do not spill liquids or fluids on your speakers. Make sure they stay dry at all times.
9. When connecting an audio device to your speakers, make sure the volume on the audio device is not set too high to avoid an excessive signal input.
10. This system should not be placed near a source of open flame, such as lighted candles.
11. Objects filled with liquids (such as vases) should not be placed near or on the system.
12. The circuit will be damaged if the audio input jack of speaker is connected to an external amplifier.

Cleaning

Unplug the power cable before cleaning. Do not use liquid or aerosol cleaners. Use a damp cloth for cleaning.

Operations

Charging:

- Connect USB cable into SP102 mini USB port.
- Connect the USB plug into any computer USB Port, it is now charging.

Red LED colour = SP102 is charging

Green LED colour = SP102 is fully charged

Using :

- Make sure that the "Volume" knob is set to the minimum level.
- Pull out the 3.5mm audio jack from the bottom, connect it to any music device (3.5mm jack ports).
- Turn the speaker on by turning the middle ring wheel clockwise and turn it counter clockwise to turn it off.
- Adjust the desired sound volume by rotating the middle ring.
- Now you can enjoy music without a USB power supply cable. The speaker can also be used with a USB cable connected.
- Rotate the audio cable back by pulling units until the end, it will auto rotate back.

Rechargeable Battery

Built-in Poly Ni-mH rechargeable battery, 3 hours playback time.

Retractable system

Retractable cable system built-in, no messy cable and adjustable cable length.

Waste Electrical and Electronic Equipment (WEEE) Symbol



The use of the WEEE symbol indicates that this product may not be treated as household waste. By ensuring this product is disposed of correctly, you will help protect the environment. For more detailed information about the recycling of this product, please contact your local authority, your household waste disposal service provider or the shop where you purchased the product.

Įvadas

Dėkojame, kad įsigijote „ACME“ garso kolonėles. Prieš naudodami įrenginį, IŠ PRADŽIŲ perskaitykite šį vadovą.

Dėl savo paties patogumo užsirašykite visą modelio numerį ir datą, kada įsigijote šį gaminį, kartu su savo pirkinio kvitu prisekite ją prie garantijos ir techninės priežiūros informacijos lapelio. Laikykite juos tam atvejui, jei prireiktų atlikti techninę priežiūrą. Jei pastebėjote, kad ši gaminys su defektais arba neveikia dėl su kokybe susijusių problemų, grąžinkite jį į mūsų taisyklą arba atstovybę, iš kurios jį pirkote.

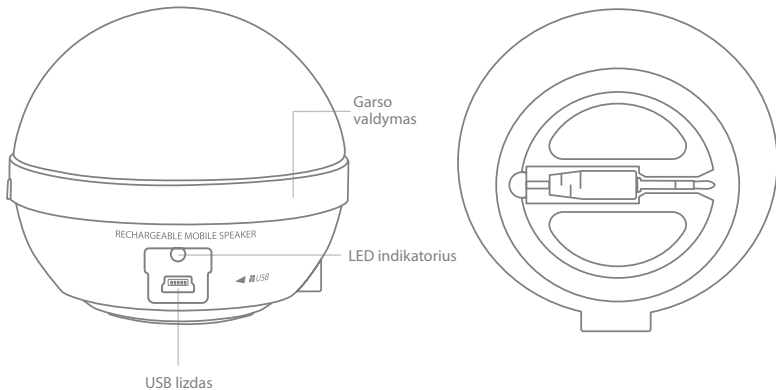

Pakuotės turinys

- 1) SP102 nešiojamieji garsiakalbiai
- 2) USB laidas, 1 vnt.
- 3) Naudotojo vadovas ir garantiniai puslapiai jo viduje

Svarbios atsargumo priemonės

1. Siekdami geriausio rezultato, garso kolonėles pastatykite ant kieto plokščio paviršiaus.
2. Nestatykite kolonėlių ant stalo su ratukais, stendo, trikojo staliuko, spintelės arba stalo.
3. Nelieskite metalinių jungiamųjų kabelių dalelių.
4. Norėdami išvengti galimo elektros smūgio ar kokių kitų nelaimingų atsitikimų, neardykite ir neišrinkinėkite garso kolonėlių arba jų detalių.
5. Prieš įjungdami kolonėles, būkite nustatę žemiausią garso lygį. Kai jos įsijungia, palengva didinkite garso lygį iki reikiamo lygio.
6. Nepalikite savo garso kolonėlių pernelyg šiltoje arba šaltoje patalpoje. Kad neperkaistų, garso kolonėles laikykite gerai vėdinamoje vietoje.
7. Nenaudojamas kolonėles išjunkite.
8. Neapipilkite savo garso kolonėlių skysčiais. Jos visada turi būti sausas.
9. Prijungdami garso įrašų grotuvą prie savo garso kolonėlių, patikrinkite, kad nebūtų nustatytas aukščiausias garso įrašų grotuvo garsumas – išvengsite pernelyg galingo įvesties signalo.
10. Šios sistemos negalima statyti netoli tokių atviros liepsnos šaltinių kaip uždegtos žvakės.
11. Netoli sistemos arba ant jos negalima statyti daiktų, kuriuose yra skysčių (vazų ir pan.).
12. Jei prie garso įvesties lizdo prijungsite išorinį stiprintuvą, sistemos schema suges.

Valymas

Prieš valydami atjunkite maitinimo kabelį. Nevalykite skysčiais arba aerozoliniais purškikliais. Valykite drėgnu skudurėliu.

Eksploatavimas

Įkrovimas:

- Prijunkite USB laidą prie SP102 mini USB prievado.
- Prijunkite USB kištuką prie bet kurio USB prievado kompiuteryje, dabar jis kraunamas.

Raudona šviesos diodo spalva = SP102 kraunasi

Žalia šviesos diodo spalva = SP102 iki galo įkrautas

Naudojimas :

- Įsitikinkite, kad rankenėlė „Volume“ (Garsas) ties žemiausiu lygiu.
- Iš apačios ištraukite 3,5 mm garso jungtį, prijunkite ją prie bet kurio muzikos įrenginio (3,5 mm lizdo prievadai).
- Įjunkite garsiakalbį, laikrodžio rodyklės kryptimi sukdami viduriniojo žiedo ratą, o norėdami išjungti – sukite prieš laikrodžio rodyklę.
- Pareguliuokite norimą garso lygį, sukdami vidurinį žiedą.
- Dabar galite mėgautis muzika be USB maitinimo laido. Garsiakalbį galima naudoti ir prijungus USB laidą.
- Atgal susukite garso laidą, ištraukite įtaisus iki galo ir laidas bus sutrauktas automatiškai.

Pakartotinai įkraunama baterija

Integruota poli Ni-mH pakartotinai įkraunama baterija, 3 valandų grojimo laikas.

Įtraukiama sistema

Integruotas sistemos įtraukiamas laidas, tvarkingas laidas ir laido ilgio reguliavimas.

Elektroninių atliekų ir elektroninės įrangos (WEEE) ženklas



WEEE ženklu nurodoma, kad gaminys gali būti panaudotas kaip namų apyvokos atlieka. Užtikrindami, kad šis gaminys būtų išmestas pagal taisykles, Jūs padėsite aplinkai. Norėdami sužinoti daugiau informacijos apie šio gaminio perdirbimą, susisiekite su savo vietinės valdžios institucija, Jūsų namų ūkiui priklausančiu atliekų paslaugų teikėju arba parduotuve, iš kurios pirkote šį gaminį.

Ievads

Paldies, ka iegādājāties ACME skaļruņus. PIRMS izstrādājuma lietošanas, lūdzu, rūpīgi izlasiet šo rokasgrāmatu.

Pierakstiet modeļa numuru, izstrādājuma iegādāšanās datumu, kā arī čeka numuru un pievienojiet garantijas un tehniskās apkopes informācijai. Šī informācija ir nepieciešama garantijas tehniskās apkopes gadījumā. Ja konstatējat, ka izstrādājums ir bojāts vai tam ir darbības traucējumi, lūdzu, nogādājiēt izstrādājumu atpakaļ mūsu tehniskās apkopes nodaļā vai tirdzniecības vietā, kur izstrādājumu iegādājāties.

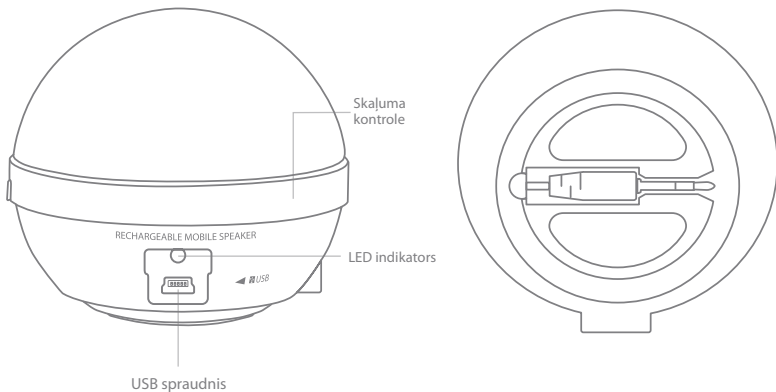

Iepakojuma saturs

- 1) SP102 pārnēsājami skaļruņi
- 2) USB kabelis
- 3) Lietošanas instrukcija un garantijas lapa (iekšpusē)

Svarīga drošības informācija

1. Lai nodrošinātu vislabāko skaņējumu, novietojiet skaļruņus uz cietas un līdzenas virsmas.
2. Nenovietojiet skaļruņus uz nestabiliem ratiņiem, statīviem, trijkājiem, kronšteinu vai galdiem.
3. Nepieskarieties savienojošo kabeļu metāla daļām.
4. Lai novērstu elektriskās strāvas trieciena risku un citus nelaimes gadījumus, skaļruņus un to komponentus nedrīkst izjaukt.
5. Pirms skaļruņu ieslēgšanas pārliedzinieties, vai skaļums ir iestatīts uz zemāko līmeni. Pēc skaļruņu ieslēgšanas noregulējiet vēlamo atskaņošanas skaļumu.
6. Skaļruņus nedrīkst pakļaut pārmērīgam karstumam vai aukstumam. Lai novērstu skaļruņu pārkaršanu, uzstādiet tos labi vēdinātā vietā.
7. Kad skaļruņus nelietojat, izslēdziet tos.
8. Skaļruņus nedrīkst pakļaut mitruma iedarbībai. Skaļruņiem vienmēr jābūt sausiem.
9. Lai skaļruņus nepakļautu pārāk jaudīgam ievades signālam, pieslēdzot skaļruņiem audio ierīci, pārliedzinieties, vai audio ierīces skaļums nav iestatīts uz pārāk augstu līmeni.
10. Skaļruņus nedrīkst uzstādīt pārāk tuvu atklātai liesmai, piemēram, iedegtām svecēm.
11. Skaļruņu tuvumā vai uz tiem nedrīkst novietot ar šķidrumu uzpildītus traukus (piemēram, ziedu vāzes).
12. Pieslēdzot skaļruņu audio ievades spraudni ārējam pastiprinātājam, skaļruņi tiks sabojāti.

Tīrīšana

Pirms skaļruņu tīrīšanas atvienojiet strāvas vadu. Skaļruņus nedrīkst tīrīt ar tīrīšanas līdzekļiem šķidrums vai aerosola veidā. Tīriet ar mitru drāniņu.

Lietošanas instrukcijas

Uzlādēšana

- Pievienojiet USB kabeli SP102 mini USB pieslēgvietai.
- Pievienojiet USB spraudni jebkurai datora USB pieslēgvietai, lai sāktu uzlādi.

Sarkans LED indikators = SP102 tiek uzlādēts

Zaļš LED indikators = SP102 ir pilnībā uzlādēts

Izmantošana

- Pārlicinieties, ka ar „Volume” (skaļuma) pogu ir iestatīts minimālais skaļuma līmenis.
- Izvelciet 3,5 mm audio spraudni no pamatnes un pievienojiet to jebkurai mūzikas ierīcei (3,5 mm audio pieslēgvietai).
- Ieslēdziet skaļruni, pagriežot vidējo pogu pulksteņa rādītāju kustības virzienā, un pretēji pulksteņa rādītāju kustības virzienam, lai to izslēgtu.
- Regulējiet vēlamu skaļuma līmeni, griežot vidējo pogu.
- Tagad varat baudīt mūziku bez USB strāvas padeves kabeļa. Skaļruni iespējams lietot arī ar pievienotu USB kabeli.
- Lai saritinātu audio kabeli, izvelciet skaļruņus līdz galam un tie automātiski saritināsies atpakaļ.

Uzlādējams akumulators

Iebūvēts „NiMh Poly” akumulators, 3 stundu atskaņošanas ilgums

Ievelkama kabeļa sistēma

Iebūvēta ievelkamā kabeļa sistēma novērš vadu mudžekli un ļauj regulēt kabeļa garumu.

Elektrisko un elektronisko iekārtu atkritumu (WEEE) simbols



WEEE simbols norāda, ka šis izstrādājums nav likvidējams kopā ar citiem mājtsaimniecības atkritumiem. Likvidējot šo izstrādājumu pareizi, Jūs palīdzēsiet aizsargāt apkārtējo vidi. Sīkākai informācijai par šā izstrādājuma pārstrādāšanu, lūdzu, sazinieties ar vietējām iestādēm, mājtsaimniecības atkritumu transportēšanas uzņēmumu vai tirdzniecības vietu, kur izstrādājumu iegādājāties.

Sissejuhatus

Täname teid ACME kõlarite ostmise eest. Palun lugege see juhend hoolikalt läbi ENNE seadme kasutamist.

Enda mugavuse huvides kirjutage üles mudelinumber ja ostukuupäev ning hoidke need koos ostutšekiga garantii- ja teenindusinfo juures. Hoidke need andmed alles juhuks, kui teil peaks olema vaja pöörduda teenindusse. Kui avastasite sellelt tootelt kvaliteediga seotud rikke või kahjustuse, tagastage toode meie remonditöökotta või edasimüüjale, kelle käest toote ostsite.

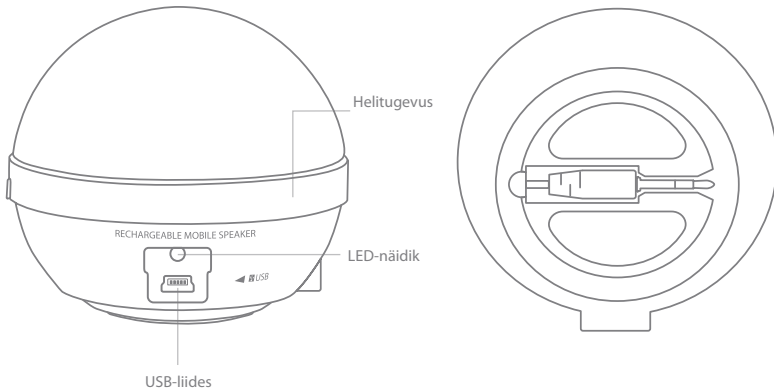

Pakendi sisu

- 1) SP102 kaasaskantavad kõlarid
- 2) USB-kaabel 1 tk
- 3) Kasutusjuhend + garantiilehed

Olulised ohutusalsed juhised

1. Parimate tulemuste saavutamiseks paigaldage kõlarid kasutamise ajaks tugevale tasasele pinnale.
2. Ärge paigaldage kõlareid ebastabiilsele kärule, alusele, statiivile, hoidikule ega lauale.
3. Ärge puudutage klemmikaablite metalloosi.
4. Võimaliku elektrilöögi ja muude sarnaste õnnetuste vältimiseks ärge demonteerige ega võtke osadeks lahti ei kõlareid ega nende komponente.
5. Reguleerige helitugevus enne kõlarite sisselülitamist madalaimale tasemele. Pärast sisselülitamist reguleerige helitugevus sobivale tasemele.
6. Ärge asetage kõlareid liigse kuuma või külma kätte. Võimaliku ülekuumenemise vältimiseks hoidke kõlareid hea ventilatsiooniga ruumis.
7. Lülitage kõlarid selleks ajaks välja, kui te neid ei kasuta.
8. Ärge loksutage kõlaritele vedelikke. Kõlarid peavad olema alati kuivad.
9. Audioseadmete ühendamisel kõlaritega jälgige, et audioseadme helitugevus ei oleks liiga kõrge, vastasel korral võib sisendsignaal olla liiga tugev.
10. Seda süsteemi ei tohi paigutada lahtise tule, nt põlevate küünalde lähedusse.
11. Ärge paigutage seadme lähedusse ega peale vedelikuga täidetud esemeid (nt vaase).
12. Kõlari audiosisendi liidese ühendamisel välise võimendiga saab elektriahel kahjustada.

Puhastamine

Lahutage toitekaabel enne puhastamist. Ärge kasutage vedelaid ega aerosoolpuhastusvahendeid. Kasutage puhastamiseks niisket lappi.

Toimingud

Laadimine:

- ühendage USB-kaabel SP102 mini-USB-porti.
- ühendage USB-pistik arvuti mis tahes USB-porti ning laadimine algab.

Punane LED = SP102 laeb

Roheline LED = SP102 on laetud

Kasutamine:

- Veenduge, et helitugevuse nupp (Volume) on seatud miinimumasendisse.
- Tõmmake alt välja 3,5 mm audiopesa ja ühendage see muusikaseadmega (3,5 mm pordid).
- Lülitage kõlar sisse, keerates keskmist ratast päripäeva; väljalülitamiseks keerake seda ratast vastupäeva.
- Reguleerige soovitud helitugevus, keerates keskmist rõngast.
- Nüüd saate muusikat nautida ilma USB-toitekaablita. Kõlarit saab kasutada ka koos ühendatud USB-kaabliga.
- Kerige audiokaabel tagasi, tõmmates selle lõpuni välja, misjärel see kerib ennast ise tagasi.

Laetav aku

Integreeritud polü-Ni-mH laetav aku, mänguaeg 3 tundi.

Tagasikeriv süsteem

Integreeritud tagasikerimissüsteem võimaldab vältida kaablipundart ja kaablite pikkust reguleerida.

Elektri- ja elektroonikaseadmete jäätmete (WEEE) sümbol



WEEE-sümbol tähendab, et seda toodet ei tohi visata olmejäätmete hulka. Toote õigel kõrvaldamisel aitate kaitsta keskkonda. Üksikasjalikuma teabe saamiseks selle toote ümbertöötlemise kohta pöörduge kohaliku omavalitsusse, jäätmekäitlusettevõttesse või kauplusesse, kust te toote ostsite.

Введение

Благодарим Вас за покупку колонок ACME. ПЕРЕД использованием устройства внимательно прочтите данное руководство.

Для Вашего удобства запишите полный номер модели и дату, когда Вы получили продукт вместе с Вашим чеком, и прикрепите его к гарантийному талону с информацией по обслуживанию. Сохраните данную информацию на случай возникновения необходимости в сервисном обслуживании. Если Вы обнаружили, что продукт неисправен или поврежден из-за проблем с качеством, верните его в наш ремонтный отдел или агентство, где Вы его приобрели.

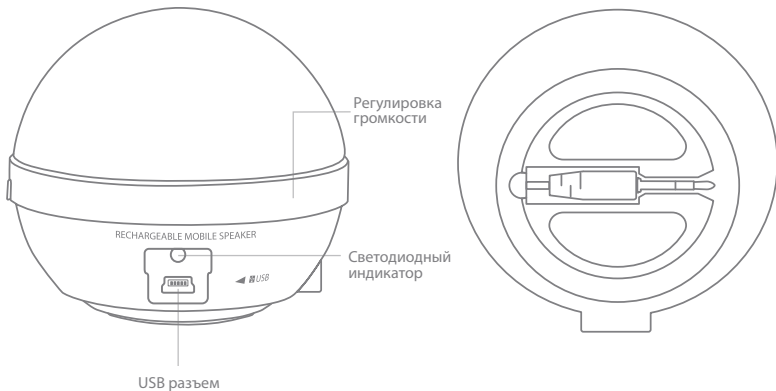

Комплект включает

- Портативные колонки SP102
- USB кабель x 1 шт.
- Руководство пользователя + гарантия

Важные меры предосторожности

1. Для лучших результатов поместите колонки на гладкую ровную поверхность.
2. Не ставьте колонки на неустойчивую тележку, стенд, трипод, опору или стол.
3. Не дотрагивайтесь до металлических частей соединительного кабеля.
4. Во избежание потенциального удара электрическим током или других подобных несчастных случаев не снимайте и не разбирайте колонки или их компоненты.
5. Перед зарядкой колонок установите громкость на минимальное значение. После зарядки увеличьте громкость до необходимого уровня.
6. Колонки не должны находиться в помещении со слишком высокой или слишком низкой температурой. Храните их в хорошо проветриваемом помещении для предотвращения перегрева.
7. Отключайте колонки, когда Вы ими не пользуетесь.
8. Нельзя проливать жидкость на колонки. Колонки всегда должны оставаться сухими.
9. При подключении аудиоустройства к колонкам, убедитесь, что громкость на аудиоустройстве не установлена на слишком высокий уровень во избежание чрезмерного входного сигнала.
10. Данную систему нельзя размещать рядом с открытым источником огня, например горящими свечами.

11. Объекты, заполненные жидкостью (такие как вазы), нельзя размещать рядом или на системе.
12. Цепь будет повреждена при подключении гнезда звукового входа колонки к внешнему усилителю.

Чистка

Перед чисткой отключите силовой кабель. Не используйте жидкие чистящие средства или аэрозоли. Для чистки используйте влажную тряпочку.

Эксплуатация

Зарядка:

- Подключите USB кабель в SP102 порт мини USB.
- Подключите USB штекер в любой USB порт компьютера, начнется зарядка.

Красный СИД индикатор = SP102 заряжается.

Зеленый СИД индикатор = SP102 полностью заряжена.

Использование:

- Убедитесь, что ручка Volume («Громкость») установлена на минимальный уровень.
- Вытяните 3,5 мм гнездо для подключения колонок и подключите к музыкальному устройству (3,5 мм порты).
- Включите колонки, повернув среднее колесо по часовой стрелке, или выключите, повернув среднее колесо против часовой стрелки.

- Установите желаемую громкость, поворачивая среднее колесо.
- Теперь Вы можете наслаждаться музыкой без кабеля питания USB. Колонки можно использовать также при включенном USB кабеле.
- Сверните аудио-кабель, вытянув колонки до конца, он скрутится автоматически.

Перезаряжаемый аккумулятор

Встроенный Poly Ni-mH перезаряжаемый аккумулятор, время воспроизведения – 3 часа.

Складная система

Встроенная система выдвижного кабеля для аккуратного вида и возможности регулирования длины.

Встроенная система выдвижного кабеля для аккуратного вида и возможности регулирования длины.

Символ утилизации отходов производства электрического и электронного оборудования (WEEE)



Использование символа WEEE означает, что данный продукт не относится к бытовым отходам. Убедитесь в правильной утилизации продукта, таким образом Вы позаботитесь об окружающей среде. Для получения более подробной информации об утилизации продукта обратитесь в местные органы власти, местную службу по вывозу и утилизации отходов или в магазин, в котором Вы приобрели продукт.

Wstęp

Dziękujemy za zakup głośników ACME. Przed pierwszym włączeniem urządzenia należy dokładnie przeczytać niniejszą instrukcję obsługi.

Dla wygody zaleca się przechowywać razem wszystkie dokumenty dotyczące niniejszego sprzętu, czyli numer referencyjny, datę nabycia, dowód zakupu oraz kartę gwarancyjną. Dokumenty te są niezbędne w wypadku dokonywania naprawy gwarancyjnej. Jeśli niniejszy produkt okaże się uszkodzony, należy zwrócić go do serwisu lub miejsca gdzie został zakupiony.

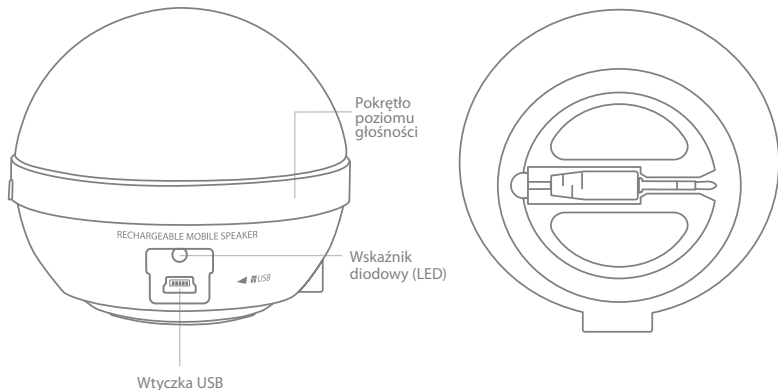

Zawartość opakowania

- 1) Przenośne głośniki SP102
- 2) Kabel USB x 1szt.
- 3) Instrukcja obsługi + strony gwarancyjne wewnątrz instrukcji

Ważne wskazówki dotyczące bezpieczeństwa

1. Aby uzyskać optymalną jakość dźwięku należy umieścić głośniki na twardej, płaskiej powierzchni.
2. Nie należy umieszczać głośników na niestabilnym podłożu, jak wózek, podstawka, trójnóg lub stolik.
3. Nie należy dotykać metalowych elementów okablowania.
4. Aby uniknąć porażenia elektrycznego lub podobnych wypadków nie należy rozmontowywać głośników oraz innych elementów zestawu.
5. Przed włączeniem głośników należy ustawić głośność na najniższy poziom. Po włączeniu głośników należy zwiększyć głośność do rozsądnego poziomu.
6. Nie należy narażać głośników na działanie skrajnie wysokich lub skrajnie niskich temperatur. Głośniki należy umieścić w dobrze wentylowanym pomieszczeniu aby uniknąć ich przegrzania.
7. Głośniki należy wyłączyć, gdy nie są używane.
8. Nie należy rozlewać płynów na głośniki. Należy upewnić się, że głośniki są zawsze suche.
9. Podczas podłączania głośników do urządzenia audio należy upewnić się, że poziom głośności urządzenia nie jest zbyt wysoki, aby uniknąć nadmiernie silnego sygnału wejściowego.
10. Nie należy umieszczać głośników w pobliżu otwartego ognia, na przykład świec.

11. Przedmioty wypełnione płynem (na przykład wazy) nie powinny być umieszczane w pobliżu głośników lub na nich.
12. Układ elektroniczny ulegnie uszkodzeniu jeśli gniazdo wejściowe głośników zostanie podłączone do zewnętrznego wzmacniacza.

Czyszczenie

Przed czyszczeniem głośników należy odłączyć kabel zasilania. Nie należy stosować preparatów czyszczących w płynie lub aerozolu. Głośniki należy czyścić wilgotną szmatką.

Obsługa

Ładowanie:

- Należy podłączyć kabel USB do portu mini USB urządzenia SP102.
- Należy podłączyć wtyczkę USB do dowolnego portu USB komputera - rozpocznie się ładowanie.

Czerwony kolor LED = trwa ładowanie urządzenia SP102

Zielony kolor LED = urządzenie SP102 zostało w pełni naładowane

Użytkowanie:

- Należy upewnić się, że pokrętło regulacji głośności ("Volume") jest ustawione w pozycji minimum.
- Należy wyciągnąć wtyczkę audio 3.5mm, znajdującą się na spodzie, a następnie podłączyć ją do dowolnego urządzenia audio (gniazdo 3.5mm).

- Należy włączyć głośniki, obracając środkowy pierścień zgodnie z kierunkiem ruchu wskazówek zegara, lub wyłączyć je, obracając pierścień w kierunku przeciwnym do kierunku ruchu wskazówek zegara.
- Należy ustawić pożądany poziom głośności obracając środkowy pierścień.
- Od tej pory możliwe jest słuchanie muzyki bez zasilania kablem USB. Możliwe jest także używanie głośników po podłączeniu kabla USB. Poziom głośności można regulować pokrętkiem znajdującym się z tyłu.
- Pełne odsunięcie głośników spowoduje automatyczne zwinięcie kabla audio.

Bateria wielokrotnego ładowania

Wbudowana bateria wielokrotnego ładowania Poli Ni-mH, czas odtwarzania 3 godziny.

System zwijania

Wbudowany system zwijania kabla pozwala dopasowywać długość kabla oraz uniknąć bałaganu.

Symbol zużytego sprzętu elektrycznego i elektronicznego (WEEE)



Symbol WEEE oznacza, że niniejszy produkt nie może być utylizowany jak odpady domowe. Aby pomóc chronić środowisko naturalne należy upewnić się, że niniejszy produkt jest poprawnie utylizowany. Więcej informacji na temat recyklingu niniejszego produktu można uzyskać u lokalnych władz, służb oczyszczania lub w sklepie, w którym zakupiono ten produkt.

Einleitung

Vielen Dank für den Kauf dieser ACME-Lautsprecher. Bitte lesen Sie sich dieses Handbuch sorgfältig durch, BEVOR Sie das Produkt verwenden.

Notieren Sie sich der Einfachheit halber die vollständige Modellnummer und das Kaufdatum und heften Sie diese Informationen zusammen mit Ihrem Kaufbeleg an das Garantie- und Reparaturheft. Heben Sie dies für eventuelle Garantiefälle auf. Sollte sich dieses Produkt aufgrund von Qualitätsmängeln als fehlerhaft oder beschädigt erweisen, übergeben Sie es bitte wieder unserer Reparaturabteilung oder dem Händler, bei dem Sie es erworben haben.

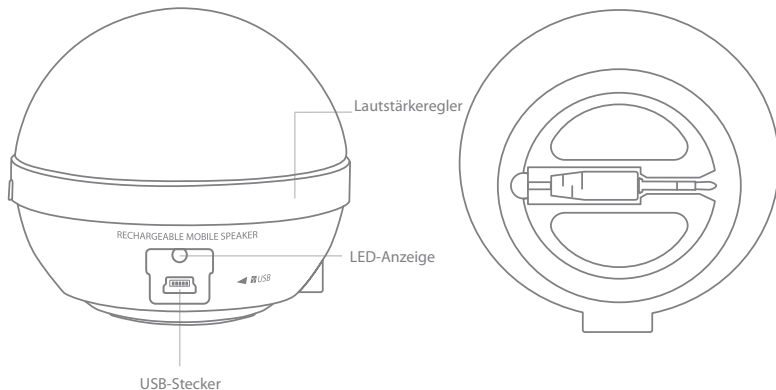

Packungsinhalt

- 1) Portable SP102-Lautsprecher
- 2) USB-Kabel x 1 Stck
- 3) Bedienungsanleitung + Garantiekarte enthalten

Wichtige Sicherheitsmaßnahmen

1. Den besten Klang erzielen Sie, wenn Sie die Lautsprecher auf einer glatten, flachen Oberfläche aufbauen.
2. Platzieren Sie die Lautsprecher nicht auf instabilen Rolltischen, Ständern, Stativen, Halterungen oder Tischen.
3. Greifen Sie nicht an die Metallelemente der Verbindungskabel.
4. Um einen elektrischen Schlag oder ähnliche Unfälle zu vermeiden, sollten Sie die Lautsprecher und das Zubehör nie zerlegen oder auseinanderbauen.
5. Stellen Sie die Lautstärke nur auf das Minimum, bevor Sie die Lautsprecher einschalten. Sobald Sie das Gerät eingeschaltet haben, können Sie die Lautstärke nach Bedarf erhöhen.
6. Setzen Sie die Lautsprecher keiner extremen Hitze oder Kälte aus. Platzieren Sie sie an einem gut belüfteten Standort, um mögliches Überhitzen zu verhindern.
7. Schalten Sie die Lautsprecher ab, wenn sie nicht in Benutzung sind.
8. Verschütten Sie auf die Lautsprecher keine Flüssigkeiten. Achten Sie darauf, dass sie immer trocken sind.
9. Stellen Sie beim Anschließen eines Audiogerätes an die Lautsprecher sicher, dass die Lautstärke des Audiogerätes nicht zu hoch eingestellt ist, um extreme Signaleingaben zu vermeiden.
10. Platzieren Sie diese Lautsprecher nicht nahe einer offenen Flamme, wie z. B. einer Kerze.

11. Mit Flüssigkeiten gefüllte Objekte (wie zum Beispiel Vasen) sollten nicht nahe oder auf das Gerät gestellt werden.
12. Falls am Audioeingang der Lautsprecher ein externer Verstärker angeschlossen wird, kann es zur Beschädigung des Schaltkreises kommen.

Reinigung

Trennen Sie das Stromkabel vor der Reinigung ab. Verwenden Sie keine Flüssig- oder Sprühreiniger. Nutzen Sie ein feuchtes Tuch zum Reinigen.

Betrieb

Aufladen:

- Schließen Sie das USB-Kabel an den SP102-Mini-USB-Anschluss an.
- Schließen Sie den USB-Stecker an einen USB-Anschluss der Computers an – die Maus wird aufgeladen.

Rote LED-Farbe = SP102 lädt

Grüne LED-Farbe = SP102 ist voll geladen

Nutzung:

- Achten Sie darauf, dass der Regler "Lautstärke" auf der minimalen Einstellungen steht.
- Entnehmen Sie den 3,5 mm Audiostecker an der Unterseite und schließen Sie ihn an ein Musikgerät mit 3,5 mm Anschlussbuchse an.

- Schalten Sie den Lautsprecher ein, indem Sie den Ring in der Mitte im Uhrzeigersinn drehen. Zum Ausschalten gegen den Uhrzeigersinn drehen.
- Die gewünschte Lautstärke durch Drehen des Rings einstellen.
- Sie können jetzt Musik ohne ein Kabel für die USB-Stromversorgung hören. Der Lautsprecher kann auch per USB-Kabel angeschlossen werden.
- Zum Aufrollen des Kabels die Satelliten bis zum Kabelende ziehen – das Kabel wird aufgerollt.

Wiederaufladbare Batterie

Eingebauter Poly-Ni-MH-Akku, 3 Stunden Wiedergabezeit.

Aufrollsystem

Integriertes Kabel mit Aufrollmechanik – bequemes Anpassen der Kabellänge.

WEEE-Symbol (Richtlinie über Elektro- und Elektronik-Altgeräte)



Das WEEE-Symbol zeigt Ihnen an, dass dieses Produkt nicht mit dem normalen Hausmüll entsorgt werden darf. Durch die korrekte Entsorgung dieses Produkts tragen Sie zum Umweltschutz bei. Weitere Informationen zur Entsorgung dieses Produkts erfragen Sie bitte bei Ihrer örtlichen Kommunalverwaltung, bei Ihrem Abfallentsorgungsunternehmen oder bei dem Händler, bei dem Sie das Produkt erworben haben.

Вступ

Дякуємо за придбання динаміків ACME. Будь ласка, перед використанням приладдя СПОЧАТКУ уважно прочитайте цей посібник.

Для Вашої зручності, запишіть повний номер моделі та дату, коли Ви отримали виріб разом з Вашим товарним чеком, та прикріпіть його до інформації щодо гарантії та обслуговування. Зберігайте їх, якщо буде необхідне гарантійне обслуговування. Якщо цей виріб виявився пошкодженим або зіпсованим у зв'язку з проблемами якості, будь ласка, поверніть його до нашого ремонтного відділу або агенції, в якій Ви його придбали.

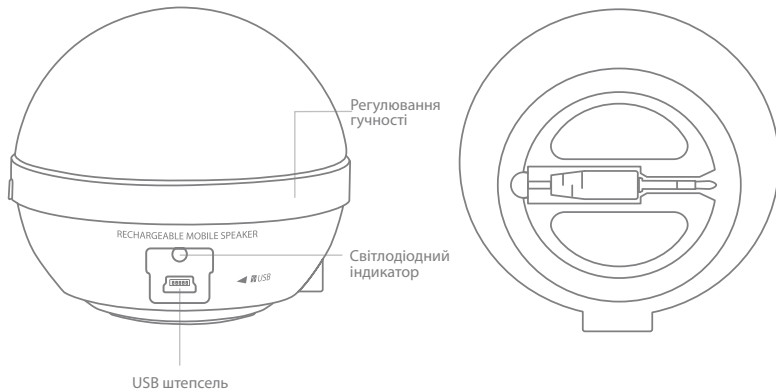

Вміст упаковки

- 1) Портативні гучномовці SP102
- 2) USB-кабель 1 шт.
- 3) Інструкція з експлуатації + сторінки для гарантії всередині

Важливі запобіжні заходи

1. Для найкращих результатів, при використанні поставте Ваші динаміки на тверду рівну поверхню.
2. Не ставити динаміки на нестійкий візок, стійку, триногу, підставку або стіл.
3. Не торкатися металевих частин на з'єднувальних кабелях.
4. З метою уникнення потенційного ураження електричним струмом або інших подібних нещасних випадків, не демонтувати або не розбирати динаміки або їхні компоненти.
5. Перед підключенням живлення зберігайте гучність на найнижчому значенні. Після підключення, збільште гучність до помірному рівня.
6. Не залишати динаміки під впливом надмірної спеки або холоду. Тримати їх в добре провітрюваному приміщенні з метою попередження будь-якого можливого перегріву.
7. Відключіть живлення Ваших динаміків, коли Ви ними не користуєтесь.
8. Не розливати на динаміки будь-яку рідину. Переконайтесь, що вони весь час сухі.
9. Під час приєднання аудіо пристрою до Ваших динаміків, переконайтесь, що гучність на Вашому аудіо пристрої не встановлена занадто високою з метою запобігання сигналу про надмірні вхідні дані.
10. Цю систему не можна ставити біля джерела відкритого вогню, як наприклад запалені свічки.
11. Біля системи або не неї не можна ставити предмети, заповнені рідиною (наприклад, вази).

12. Якщо важіль аудіо входу динаміка приєднаний до зовнішнього підсилювача, схема буде зіпсована.

Чищення

Перед чищенням від'єднайте кабель живлення. Не використовувати рідкі або аерозольні засоби чищення. Для чищення використовувати зволожену тканину.

Операції

Заряджання:

- Приєднайте USB-кабель у міні USB порт SP102.
- Приєднайте USB-роз'єм у будь-який з USB-портів комп'ютера, після цього розпочнеться заряджання.

Червоний колір світлодіода означає, що SP102 заряджається
Зелений колір світлодіода означає, що SP102 повністю заряджено

Експлуатація:

- Переконайтеся, що регулятор гучності ("Volume") встановлено на мінімальний рівень.
- Витягніть гніздо для навушників 3.5 мм та приєднайте його до будь-якого музичного пристрою (порти 3.5 мм).
- Увімкніть гучномовець, повернувши середнє коліщатко за стрілкою годинника, а для вимкнення поверніть коліщатко проти руху годинникової стрілки.
- Налаштуйте необхідний рівень гучності звуку, обертаючи середнє коліщатко.

- Тепер Ви маєте змогу насолоджуватися музикою без використання напругового USB-кабеля. Гучномовець також може бути використано з приєднаним USB-кабелем.
- Змотайте кабель, максимально витягнувши гучномовці. Він автоматично стягнеться.

Перезаряджувальна батарея

Вбудована Poly Ni-mH перезаряджувальна батарея, 3 години роботи у режимі програвання.

Система втягування

Вбудована система втягування кабелю, витягніть кабель та налаштуйте необхідну довжину.

Символ відходів електричного та електронного обладнання (ВЕЕО)



Використання символу ВЕЕО вказує, що цей виріб не можна обробляти як побутові відходи. Переконавшись, що цей виріб ліквідовано правильно, Ви допомагаєте захистити навколишнє середовище. Для отримання більш детальної інформації щодо утилізації цього виробу, будь ласка, зв'яжіться з Вашим місцевим органом влади, Вашим постачальником послуг з утилізації побутових відходів або з крамницею, де Ви придбали цей виріб.

Introducere

Vă mulțumim că ați achiziționat difuzoarele ACME. Vă rugăm să citiți cu atenție acest manual ÎNAINTE de a folosi aparatul.

În avantajul dumneavoastră, notați numărul complet al modelului și data la care ați achiziționat produsul împreună cu documentul de achiziție și atașați-l la garanție și la manualul de service. Păstrați-le în cazul în care vor fi solicitate la service pe perioada garanției. Dacă ați găsit acest produs defect sau deteriorat din cauza unor probleme de calitate, vă rugăm să îl returnați departamentului nostru de reparații sau agenției de unde l-ați cumpărat.

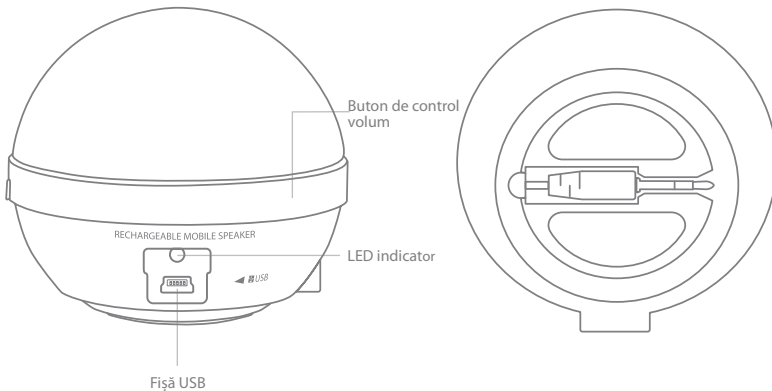

Pachetul conține

- 1) Difuzoare portabile SP102
- 2) Cablu USB, 1 buc.
- 3) Manualul utilizatorului + certificatul de garanție, în interior

Măsuri importante de siguranță

1. Pentru cele mai bune rezultate, amplasați difuzoarele pe o suprafață solidă, plană în timpul utilizării.
2. Nu așezați difuzoarele pe un cărucior, stand, trepied, consolă sau o masă instabilă.
3. Nu atingeți părțile metalice ale cablurilor conectorilor.
4. Pentru a evita un eventual șoc electric sau alte accidente similare, nu demontați sau desfaceți difuzoarele sau componentele acestora.
5. Înainte de a porni difuzoarele mențineți sonorul la treapta minimă de volum. Odată alimentate, puteți crește volumul sonor până la un nivel rezonabil.
6. Nu expuneți difuzoarele la temperaturi ridicate sau scăzute excesive. Păstrați-le într-o zonă bine ventilată pentru a preveni orice posibilă supraîncălzire.
7. Oprii alimentarea difuzoarelor când acestea nu sunt utilizate.
8. Nu vărsați lichide sau fluide pe difuzoare. Asigurați-vă că sunt uscate în permanență.
9. Când conectați un aparat audio la difuzoare, asigurați-vă că volumul sonor al aparatului audio nu este setat prea ridicat pentru a evita o intrare excesivă de semnal.
10. Acest sistem nu ar trebui expus în apropierea unei surse de flacără deschisă, precum lumânări aprinse.
11. Obiecte umplute cu lichide (precum vase) nu ar trebui amplasate în apropierea sistemului sau pe acesta.

12. Circuitul va fi deteriorat dacă mufa jack de intrare audio a difuzorului este conectată la un amplificator extern.

Curățarea

Deconectați cablul de alimentare înainte de curățare. Nu utilizați detergenți lichizi sau cu aerosoli. Folosiți o cârpă umedă pentru curățare.

Funcționarea

Pentru încărcare:

- Conectați cablul USB la portul mini USB al SP102.
- Conectați cablul USB la orice port USB al calculatorului; încărcarea a început.

LED de culoare roșie = SP102 se încarcă

LED de culoare verde = SP102 este complet încărcat

Utilizarea:

- Asigurați-vă că butonul „Volum” este setat la nivelul minim.
- Scoateți afară fișa jack de 3,5 mm din partea inferioară și conectați-o la un dispozitiv muzical (prin intermediul mufelor jack de 3,5 mm).
- Porniți difuzorul prin rotirea spre dreapta a butonului rotativ din mijloc. Rotirea la stânga va opri difuzorul.
- Reglați volumul sonor dorit prin rotirea butonului de mijloc.
- Acum vă puteți bucura de muzică fără un cablu de alimentare USB. Difuzorul poate fi folosit și cu

un cablu USB conectat.

- Retractați cablul audio prin tragerea unităților până la capăt, cablul se va retracta automat.

Baterii reîncărcabile

Baterii reîncărcabile de tip Poly Ni-mH încorporate. Timp de redare: 3 ore.

Sistem retractabil

Sistem de cablu retractabil încorporat, reglați cablul la lungimea dorită și evitați încurcăturile de cabluri.

Simbolul Deșuri Electrice Electronice și Electrocasnice (DEEE)



Utilizarea simbolului DEEE indică faptul că acest produs nu poate fi tratat ca un deșeu menajer. Asigurându-vă că acest produs este corect eliminat, veți ajuta la protejarea mediului. Pentru mai multe informații referitoare la reciclarea acestui produs, vă rugăm să contactați autoritatea locală, furnizorul de servicii de eliminare a deșeurilor menajere sau magazinul de la care ați achiziționat produsul.

Увод

Благодарим Ви за покупката на тонколоните ACME. Моля, ПЪРВО прочетете внимателно този наръчник, преди да използвате устройството.

За Ваше удобство запишете целия номер на модел и датата, на която сте получили продукта, заедно с касовата бележка за покупката и ги прикрепете към информацията за гаранцията и обслужването. Запазете ги за случай, когато се изисква гаранционно обслужване. Ако установите, че този продукт е дефектен или повреден поради проблеми с качеството, моля да го върнете на нашия отдел за ремонти или на агенцията, където сте го закупили.

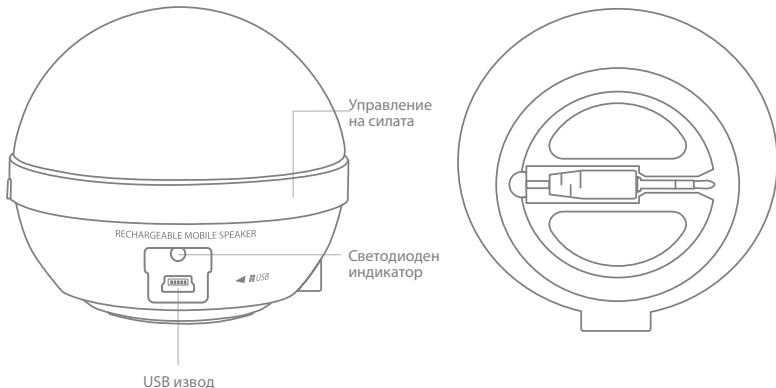

Опаковката съдържа

- 1) Портативни високоговорители SP102
- 2) USB кабел x 1бр.
- 3) Ръководство на потребителя плюс включена гаранция

Важни предпазни мерки за безопасност

1. За най-добри резултати поставете тонколоните на твърда, равна повърхност при употреба.
2. Не ги поставяйте на нестабилна платформа на колела, стойка, статив, скоба или маса.
3. Не докосвайте металните части на свързващите кабели.
4. За да избегнете потенциален електрически удар или други такива инциденти, не демонтирайте или разглобявайте тонколоните или техните компоненти.
5. Настройте силата на звука на най-ниската степен, преди да включите тонколоните към захранването. След като ги включите, увеличете силата на звука до разумно ниво.
6. Не излагайте тонколоните на прекомерна топлина или студ. Дръжте ги на добре проветрявано място, за да предотвратите възможно прегряване.
7. Изключвайте захранването на тонколоните, когато не се използват.
8. Не разливайте течности или флуиди върху тонколоните. Уверете се, че те са сухи по всяко време.
9. Когато свързвате аудио устройство към тонколоните, трябва да се уверите, че за силата на звука на аудио устройството не е зададена висока стойност, за да избегнете прекомерно силен входен сигнал.
10. Тази система не трябва да се поставя на място, близо до източник на открит огън като запалени свещи.

11. Предмети, пълни с течности (като вази) не трябва да се поставят в близост до системата.
12. Веригата може да се повреди, ако конекторът за аудио вход на тонколоната е свързан към външен усилвател.

Почистване

Издърпайте захранващия кабел преди почистване. Не използвайте течни или аерозолни почистващи средства. Почиствайте с влажна кърпа.

Експлоатация

Зареждане:

- Свържете USB кабел към мини USB порта на SP102.
- Свържете USB накрайника към един от USB портовете на компютъра, сега мишката се зарежда.

Червен цвят на светодиод = SP102 се зарежда

Зелен цвят на светодиод = SP102 е напълно заредена

Употреба:

- Уверете се, че копчето за сила на звука ("Volume") е поставено на минимална степен.
- Издърпайте 3.5mm аудио жак от долната част, свържете го към някое устройство за музика (3.5mm портове за жакове).
- Включете високоговорителя чрез завъртане на средния пръстен на колелото по посока на часовниковата стрелка или обратно на часовниковата стрелка, за да го изключите.

- Регулирайте желаната сила на звука със завъртане на средния пръстен.
- Сега можете да се наслаждавате на музика с кабел за захранване през USB. Високоговорителят също може да се използва със свързан USB кабел.
- Навийте обратно аудио кабела като издърпате докрай устройствата, той ще се навие обратно автоматично.

Акумулаторна батерия

Вградена акумулаторна батерия Poly Ni-mH, време на възпроизвеждане - 3 часа.

Система за прибиране на кабел

Вградена система за прибиране на кабела, оплетен кабел и регулиране на дължината на кабела.

Символ за бракувано електрическо и електронно оборудване (WEEE).



Използването на символа WEEE показва, че този продукт не може да се третира като битов отпадък. Осигурявайки правилното бракуване на този продукт, Вие ще помогнете за опазване на околната среда. За по-подробна информация относно рециклирането на този продукт, моля, свържете се с местния орган, службата за събиране на битовите Ви отпадъци или магазина, откъдето се закупили продукта.

Introducción

Gracias por adquirir los altavoces ACME. Por favor, lea atentamente este manual antes de usar el dispositivo.

Para su comodidad, anote el número completo del modelo y la fecha en que recibió el producto junto con su recibo de compra y adjúntelo a la información de garantía y servicio. Guárdelos en caso de que necesite el servicio de garantía. Si el producto es defectuoso o está dañado debido a problemas de calidad, por favor envíelo a nuestro departamento de reparaciones o a la agencia donde lo compró.

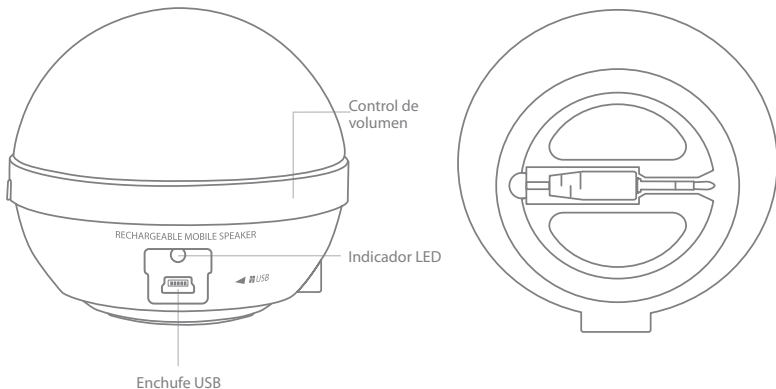

Contenido del paquete

- 1) Altavoces portátiles SP102
- 2) Cable USB x 1 pieza
- 3) Manual del usuario + hojas de garantía en el interior

Precauciones de seguridad importantes

1. Para obtener los mejores resultados, coloque los altavoces en una superficie plana y firme cuando esté utilizándolos.
2. No coloque los altavoces en un carro, soporte, trípode, viga o mesa.
3. No toque las partes metálicas de los cables de su conector.
4. Para evitar descargas eléctricas u otros accidentes de este tipo, no desmonte o desmonte los altavoces o sus componentes.
5. No exponga los altavoces a altas o bajas temperaturas. Manténgalos en un lugar bien ventilado para evitar un posible sobrecalentamiento.
6. No derrame líquidos o fluidos en los altavoces. Asegúrese de que permanecen secos en todo momento.
7. Cuando se conecta un dispositivo de audio a los altavoces, asegúrese de que el volumen del dispositivo de audio no es demasiado alto para evitar una entrada excesiva de señal.
8. Este sistema no debe colocarse cerca de fuentes de llama abierta, como velas encendidas.
9. Los objetos que contengan líquidos (como por ejemplo floreros) no se deben colocar cerca del sistema.
10. El circuito se dañará si la toma de entrada de audio del altavoz está conectada a un amplificador externo.

Limpieza

Desconecte antes de limpiar. No utilice limpiadores líquidos o aerosoles. Utilice un paño húmedo para limpiarlo.

Operación

Carga:

- Conecte el cable USB al puerto USB mini SP102.
- Conecte el cable USB a cualquier puerto USB del ordenador. Ahora se está cargando.

LED de color rojo = SP102 se está cargando

LED de color verde = SP102 está completamente cargado

Uso:

- Asegúrese de que el botón "Volumen" se establece en el nivel mínimo.
- Extraiga la toma del audio de 3,5 mm de la parte inferior y conéctela a cualquier dispositivo de música (puertos de toma de 3,5mm).
- Encienda el altavoz girando la rueda del anillo central en el sentido de las agujas del reloj y en sentido contrario para apagarlo.
- Ajuste el volumen de sonido deseado girando el anillo central.
- Ahora puede disfrutar de la música sin el cable de alimentación del USB. El altavoz también se puede utilizar con un cable USB conectado.
- Gire hacia atrás cable de audio tirando de las unidades hasta el final, con lo que rotará hacia atrás automáticamente.

Batería recargable

Batería recargable Ni-mH poli incluida, 3 horas de reproducción.

Sistema retráctil

Sistema de cable retráctil incorporado, cable ordenado y ajuste longitud del cable.

Símbolo de Equipos Electrónicos y Eléctricos de Residuos (RAEE)



El uso del símbolo RAEE indica que este producto no se puede tratar como residuo doméstico. Al garantizar que este producto se desecha correctamente, ayudará a proteger el medio ambiente. Para obtener más información detallada sobre el reciclaje de este producto, póngase en contacto con las autoridades locales, el proveedor de servicios de recogida de basura doméstica o la tienda donde adquirió el producto.

Introduction

Nous vous remercions d'avoir acheté le système multimédia "ACME speakers". Veuillez lire attentivement ce manuel, AVANT toute utilisation.

Pour plus d'efficacité, inscrivez le numéro de modèle complet et la date d'achat du produit avec la facture d'achat et joignez cela aux informations de garantie et de service. Conservez ces documents en cas de besoin de mise en œuvre des services de garantie. Si ce produit ne vous satisfaisait pas en raison de défauts, de panne ou de problèmes de qualité, veuillez le retourner à notre service de réparation ou au point de vente.

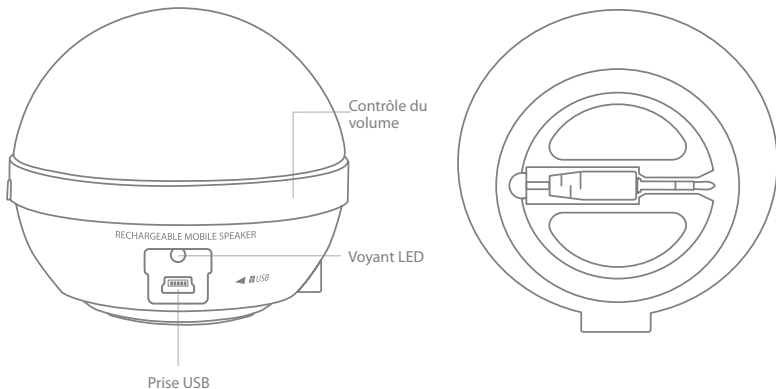

Contenu de l'emballage

- 1) Haut-parleurs portables SP102
- 2) Câble USB x 1
- 3) Manuel d'utilisation avec document de garantie

Précautions de sécurité importantes

1. Para obter os melhores resultados, colocar as colunas numa superfície plana e sólida, quando estiver a utilizá-las.
2. Não colocar as colunas num suporte instável, tripé ou mesa.
3. Não tocar nas partes metálicas dos cabos de ligação.
4. Para evitar choques eléctricos ou outros potenciais acidentes, não desmontar as colunas ou seus componentes.
5. Não expor as suas colunas a quantidades excessivas de calor ou frio. Mantê-las sempre numa área bem ventilada para evitar qualquer possível sobreaquecimento.
6. Não derramar líquidos ou fluidos nas suas colunas. Certificar-se de que estão sempre secas.
7. Ao conectar um dispositivo de áudio às colunas, verificar se o volume do dispositivo de áudio não está muito alto, a fim de evitar uma excessiva entrada de sinal.
8. Este sistema não deve ser colocado junto de uma fonte de chamas, como velas acesas.
9. Objectos que contenham líquidos (como vasos) não devem ser colocados junto ao sistema.
10. O circuito ficará danificado se a entrada de áudio da coluna estiver conectada a um amplificador externo.

Nettoyage

Débranchez l'appareil avant de le nettoyer. N'utilisez pas de liquide ou de nettoyeur àérosol. Utilisez un chiffon humide.

Fonctionnement

La Recharge :

- Connectez le câble USB dans le port mini USB du SP102.
- Connectez la prise USB dans un port USB de l'ordinateur, elle est désormais en charge.

LED rouge allumée = le SP102 est en charge

LED verte allumée = le SP102 est complètement chargé

Utilisation :

- Assurez-vous que le bouton "Volume" est au niveau minimum.
- Tirez le cordon audio jack de 3,5 mm, connectez le à tout périphérique musical (comportant un port jack de 3,5 mm).
- Allumez le haut-parleur en tournant le bouton central vers la droite et dans le sens inverse pour l'éteindre.
- Réglez le volume sonore désiré en tournant le bouton central.
- Vous pouvez dès maintenant profiter de votre musique sans câble d'alimentation USB. Le haut-parleur peut également être utilisé via un câble USB.
- Pour ranger le câble, tirez le au maximum, une fois arrivé en butée, il se ré enroule automatiquement.

Batterie rechargeable

Batterie Ni-MH rechargeable intégrée, 3 heures de lecture.

Système rétractable

Système de câble rétractable intégré, plus de câble emmêlé et ajustement de la longueur du câble.

Symbole de déchets d'équipements électriques et électroniques (WEEE)



L'utilisation du symbole WEEE indique que ce produit ne doit pas être traité comme un déchet ménager. En vous assurant que ce produit est correctement éliminé, vous contribuez à la protection de l'environnement. Pour des informations plus détaillées concernant le recyclage de ce produit, veuillez contacter votre distributeur local, le service de traitement des déchets de votre localité ou le magasin où vous avez acheté le produit.

Introdução

Obrigado por adquirir as colunas ACME. Por favor, leia atentamente este manual antes de utilizar o dispositivo. Para sua conveniência, anote o número completo do modelo e a data em que recebeu o mesmo, juntamente com o recibo de compra e anexe-o à garantia e informação de serviço. Conserve-os no caso de ser necessário um serviço de garantia. Caso tenha encontrado algum defeito ou dano no produto devido a problemas de qualidade, por favor, devolva-o ao nosso departamento de assistência técnica ou ao representante onde o adquiriu.

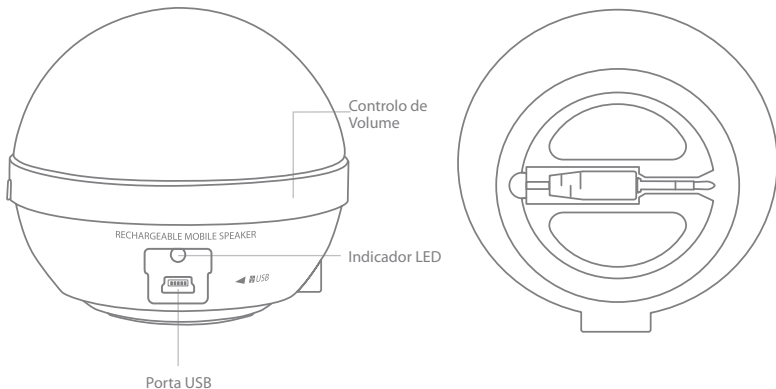

Conteúdos

- 1) Altifalantes portáteis SP102
- 2) Cabo USB x 1 peça
- 3) Manual do Utilizador + páginas da garantia no interior

Precauções importantes de segurança

1. Para obter os melhores resultados, colocar as colunas numa superfície plana e sólida, quando estiver a utilizá-las.
2. Não colocar as colunas num suporte instável, tripé ou mesa.
3. Não tocar nas partes metálicas dos cabos de ligação.
4. Para evitar choques eléctricos ou outros potenciais acidentes, não desmontar as colunas ou seus componentes.
5. Não expor as suas colunas a quantidades excessivas de calor ou frio. Mantê-las sempre numa área bem ventilada para evitar qualquer possível sobreaquecimento.
6. Não derramar líquidos ou fluidos nas suas colunas. Certificar-se de que estão sempre secas.
7. Ao conectar um dispositivo de áudio às colunas, verificar se o volume do dispositivo de áudio não está muito alto, a fim de evitar uma excessiva entrada de sinal.
8. Este sistema não deve ser colocado junto de uma fonte de chamas, como velas acesas.
9. Objectos que contenham líquidos (como vasos) não devem ser colocados junto ao sistema.
10. O circuito ficará danificado se a entrada de áudio da coluna estiver conectada a um amplificador externo.

Limpeza

Desligar antes de limpar. Não utilizar produtos de limpeza líquidos ou de aerossol. Utilizar um pano húmido para limpeza.

Operação

Carregar:

- Ligue o cabo o USB na mini porta USB SP102.
- Ligue a ficha USB a qualquer porta USB do computador, e está agora a carregar.

LED vermelho = SP102 está a carregar

LED verde = SP102 está totalmente carregado

1) Utilizar:

- Certificar-se de que o botão “Volume” está configurado no nível médio.
- Remova o jack áudio de 3.5mm da parte inferior, ligue-o a qualquer dispositivo de música (portas jack de 3.5mm)
- Ligue o altifalante rodando o anel intermédio no sentido dos ponteiros do relógio e rode-o no sentido contrário aos ponteiros do relógio para o desligar.
- Ajuste o volume de som pretendido rodando o anel intermédio.
- Agora é só desfrutar da música sem um cabo de alimentação USB. O altifalante pode agora ser usado com um cabo USB ligado.

Rode o cabo áudio empurrando as unidades até ao fim, e irá rodar de volta.

Bateria recarregável

Bateria recarregável Poly Ni-mH, 3 horas de autonomia

Sistema retractável

Sistema de cabos retractável integrado, cabo ordenado e ajuste do comprimento do cabo.

Símbolo de Eliminação de Equipamento Eléctrico e Electrónico (WEEE)



A utilização do símbolo WEEE indica que este produto não deverá ser tratado como se fosse um resíduo doméstico.. Assegurar que este produto é eliminado de forma correcta, irá ajudar a proteger o ambiente. Para informações mais detalhadas acerca da reciclagem deste produto, contactar as autoridades locais, o fornecedor de serviços de eliminação de resíduos da sua área de residência ou a loja onde adquiriu o produto.

Warranty card

www.acme.eu/warranty

Product	Product model
Product purchase date	Seller name, address
Failures (date, description, position of the person who accepts the product, first name, last name and signature)	

1. Warranty period

Warranty enters into force starting with the day when the buyer acquires the product from the seller. Warranty period is indicated on the package of the product.

2. Warranty conditions

The warranty is valid only by providing an original document of the product acquisition and this warranty sheet, which includes name of the product model, product purchase date, name and address of the seller.

If it is noticed during the warranty period that the product has faults and these faults were not caused by any of the reasons when the warranty is not applied as indicated in the paragraphs below, manufacturer undertakes to replace the product.

The warranty is not applied to regular testing, maintenance and repair or replacement of the parts which are worn out naturally.

The warranty is not applied if damage or failures occurred due to the following reasons:

- Inappropriate installation of the product, inappropriate

usage and/or operating the product without following the manual, technical requirements and safety standards as provided by the manufacturer, and additionally, inappropriate warehousing, falling from heights as well as hard strikes.

- Corrosion, mud, water and sand.
- Repair works, modifications or cleaning, which were performed by a service not authorised by the manufacturer.
- Usage of the spare parts, software or consumptive materials which do not apply to the product.
- Accidents or events or any other reasons which do not depend on the manufacturer, which includes lightning, water, fire, magnetic field and inappropriate ventilation.
- If the product does not meet standards and specifications of a particular country, in which it was not bought. Any attempt to adjust the product in order to meet technical and safety requirements such as those in the other countries withdraws all the rights to the warranty service.

If no failures are detected in the product, all the expenses in relation to the service are covered by the buyer.

Garantinis lapas

www.acme.eu/warranty

Gaminys	Gaminio modelis
Gaminio pirkimo data	Pardavėjo pavadinimas, adresas
Gedimai (data, aprašymas, gaminį priėmusio asmens pareigos, vardas, pavardė ir parašas)	

1. Garantinis laikotarpis

Garantija galioja nuo tos dienos, kada pirkėjas nusipirko šį gaminį iš pardavėjo. Garantijos laikotarpis nurodytas ant gaminio pakuotės.

2. Garantijos sąlygos

Garantija galioja tik pateikus gaminio pirkimo dokumento originalą ir šį garantijos lapą, kuriame nurodyta gaminio modelio pavadinimas, gaminio pirkimo data, pardavėjo pavadinimas ir adresas.

Jei garantiniu laikotarpiu bus aptikta gaminio defektų, kurie neatsirado dėl priežasčių, išvardintų pastraipose garantija netaikoma, gamintojas įsipareigoja gaminį sutaisyti arba pakeisti.

Garantija netaikoma reguliariam tikrinimui, priežiūrai ir įprastiniu būdu nusidėvėjusių dalių remontui arba keitimui.

Garantinija netaikoma, jei žala arba gedimai atsirado dėl:

- netinkamo gaminio instaliavimo, netinkamo naudojimo ir/arba darbo su gaminiumi nesilaikant gamintojo pateiktų naudojimo instrukcijų, techninių reikalavimų ar saugumo

standartų, be kita ko ir dėl netinkamo sandėliavimo, kritimo ant žemės ir stiprių smūgių.

- korozijos, purvo, vandens arba smėlio.
- remonto, modifikacijų arba valymo, atlikto ne gamintojo įgaliotame serviso centre.
- gaminiumi netinkamų atsarginių dalių, programinės įrangos arba sąnaudinių medžiagų naudojimui.
- nelaimingų atsitikimų arba įvykių arba bet kokių priežasčių, kurioms gamintojas neturi įtakos, be kita ko ir dėl žaibo, vandens, ugnies, magnetinių laukų ir netinkamo vėdinimo.
- jei gaminys neatitinka konkrečios šalies, kuri nėra pirkimo šalis, standartų arba specifikacijų. Bet koks bandymas pritaikyti gaminį kitų valstybių techniniams ar saugumo reikalavimams panaikina visas teises į garantinį aptarnavimą.

Gaminyje neaptikus gedimų visas su aptarnavimu susijusias išlaidas apmoka pirkėjas.

Garantijas lapa

www.acme.eu/warranty

Izstrādājums	Izstrādājuma modelis
Izstrādājuma pirkšanas datums	Pārdevēja nosaukums, adrese
Bojājumi (datums, apraksts, izstrādājumu pieņēmušās personas amats, vārds, uzvārds un paraksts)	

1. Garantijas laiks

Garantija ir spēkā no tās dienas, kad pircējs ir nopircis šo izstrādājumu no pārdevēja. Garantijas laiks ir norādīts uz izstrādājuma iepakojuma.

2. Garantijas noteikumi

Garantiju var izmantot tikai tad, ja iesniedz izstrādājuma pirkšanas dokumenta oriģinālu un šo garantijas lapu, kurā ir norādīts modeļa nosaukums, izstrādājuma pirkšanas datums, pārdevēja nosaukums un adrese.

Ja garantijas laikā tiek konstatēti tādi izstrādājuma defekti, kas nav radušies tādu cēloņu dēļ, kuri uzskaitīti sarakstā "Garantija zaudē spēku...", tad ražotājs apņemas izstrādājumu salabot vai apmainīt pret citu.

Garantija neattiecas uz regulāru pārbaudīšanu, apskati un parastā veidā nolietoto daļu remontu un nomaiņu.

Garantija zaudē spēku, ja kaitējums vai bojājumi ir radušies šādu iemeslu dēļ:

- izstrādājuma nepareiza uzstādīšana, nepareiza lietošana un/vai darbs ar izstrādājumu, kura laikā tiek pārkāptas

ražotāja sniegtās lietošanas instrukcijas, tehniskās prasības vai drošības standarti, tostarp nepiemērota uzglabāšana, krišana zemē un stipri triecieni;

- korozija, dubļi, ūdens vai smiltis;
- tāds remonts, modifikācijas vai tīrīšana, kas nav veikta ražotāja pilnvarotā servisa centrā;
- izstrādājumam nepiemērotu rezerves daļu, programmatūras vai izlietojamo materiālu lietošana;
- nelaimes gadījumi vai citi notikumi, vai jebkādi citi iemesli, ko ražotājs nespēj ietekmēt, tostarp zibens, ūdens, uguns, magnētiskā lauka un nepiemērotas vēdināšanas ietekme;
- ja izstrādājums neatbilst tās valsts standartiem vai specifikācijām, kurā tas nav ticis pirktas. Jebkāds mēģinājums piemērot izstrādājumu citu valstu tehniskajām vai drošības prasībām anulē tiesības uz garantijas apkalpošanu.

Ja izstrādājumā netiek atrasti bojājumi, tad visas izmaksas par apkalpošanu sedz pircējs.

Toote nimetus	Toote mudel
Toote ostmise kuupäev	Müüja ärinimi, aadress
Puudused (kuupäev, kirjeldus, toote vastuvõtnud isiku amet, ees- ja perekonnanimi ning allkiri)	

1. Müügarantii tähtaeg

Müügarantii kehtib alates päevast, mil ostja käesoleva toote müüjalt ostis. Müügarantii tähtaeg on märgitud toote pakendile.

2. Garantiitingimused

Garantii kehtib ainult toote ostudokumendi originaali ja käesoleva garantiilehe esitamisel. Garantiilehele peab olema märgitud toote mudeli nimetus, toote müügikuupäev, müüja ärinimi ja aadress.

Kui garantiiaja vältel avastatakse tootel defekt ning kui seda ei põhjastanud allpool toodud garantii kehtetuks tunnistamise sätetes märgitud asjaolud, siis kohustub tootja toote parandama või välja vahetama.

Garantiid ei kohaldata regulaarse kontrolli, hoolduse ja loomulikul teel kulunud osade remondi või väljavahetamise suhtes.

Garantiid ei kohaldata juhul, kui kahju või rikked on põhjustanud

- toote ebaõige installeerimine, ebaõige kasutamine ja/

või tootja esitatud toote kasutamjuhendite, tehniliste nõuete või ohutusstandardite eiramine tootega töötamisel, samuti juhul, kui puudused põhjustas ebakorrekne ladustamine, toote mahakukkumine või tugevad löögid;

- korrosioon, muda, vesi või liiv;
- tootja poolt volitamata teeninduskeskuses sooritatud remont, parandamine või puhastamine;
- tootele ebasobivate varuosade, tarkvara või kulumaterjalide paigaldamine;
- õnnetusjuhtumid või juhtumid või mis tahes muud asjaolud, mis toimusid mitte tootja süül, sh ka äikese, vee, tulekahju või magnetvälja toime ja ebaõige ventilatsioon;
- juhul kui toode ei vasta konkreetse riigi, mis ei ole ostu sooritamise riik, standardite või spetsifikatsioonide nõuetele. Mis tahes katse kohandada toodet teiste riikide tehnilistele nõuetele või ohutusnõuetele tühistab kõik õigused garantiiteenindusele.

Juhul kui tootel riket ei leita, tasub ostja kõik teeninduskulud.

Гарантийный талон

www.acme.eu/warranty

Изделие	Модель изделия
Дата покупки изделия	Наименование продавца, адрес
Неисправности (дата, описание, должность, имя, фамилия и подпись лица, принявшего изделие)	

1. Гарантийный срок

Гарантия действует со дня приобретения покупателем данного изделия у продавца. Гарантийный срок указан на упаковке изделия.

2. Условия гарантии

Гарантия действует лишь при предъявлении подлинника документа, подтверждающего покупку изделия, и настоящего гарантийного талона, содержащего наименование модели изделия, дату покупки изделия, наименование и адрес продавца.

В случае установления в течение действия гарантийных обязательств дефектов изделия, следствием возникновения которых не явились причины, перечисленные выше, гарантия не действует, производитель обязуется изделие отремонтировать либо заменить.

Действие гарантии не распространяется на регулярные проверки, обслуживание и ремонт естественно изнашивающихся частей либо их замену.

Гарантия не распространяется на случаи, при которых вред или неисправности возникли вследствие:

- ненадлежащей установки, эксплуатации изделия и/или несоблюдения представленных производителем инструкций по эксплуатации изделия и работе с ним,

технических требований или стандартов безопасности, а также ненадлежащего складирования, падения на землю или сильных ударов;

- действия коррозии, попадания грязи, воды или песка;
- ремонта, модификации или чистки, выполненных не в авторизованном сервисном центре производителя;
- использования неподходящих для изделия запасных частей, программного обеспечения или расходных материалов;
- несчастных случаев или происшествий или любых причин, на которые производитель не в состоянии оказывать влияние, а также вследствие воздействия молнии, воды, огня, магнитных полей и ненадлежащей вентиляции;
- несоответствия изделия стандартам и спецификациям конкретной страны, в которой изделие не было приобретено. Любая попытка привести в соответствие изделия с техническими требованиями или требованиями безопасности другой страны лишает покупателя всех прав на гарантийное обслуживание.

В случае обнаружения в изделии неисправностей, все связанные с обслуживанием расходы оплачиваются покупателем.

Karta gwarancyjna

www.acme.eu/warranty

Nazwa wyrobu	Model wyrobu
Data nabycia wyrobu	Nazwa i adres sprzedawcy
Awarie (data, opis, imię, nazwisko, nazwa stanowiska i podpis osoby odbierającej wyrób)	

1. Okres gwarancyjny

Gwarancja jest ważna od dnia nabycia wyrobu przez kupującego. Okres gwarancyjny jest wskazany na opakowaniu.

2. Warunki gwarancji

Gwarancja jest ważna jedynie w przypadku okazania oryginału dokumentu potwierdzającego zakup wyrobu i tej karty gwarancyjnej, na której jest wskazana nazwa modelu i data nabycia wyrobu oraz nazwa i adres sprzedającego.

W przypadku awarii wyrobu w okresie gwarancyjnym, o ile nie jest ona spowodowana przyczynami wymienionymi w punkcie Gwarancji nie udziela się, na wytwórcy leży obowiązek naprawy lub zamiany wyrobu.

Gwarancja nie obejmuje okresowych przeglądów, prac konserwacyjnych oraz naturalnego zużycia poszczególnych części wyrobu.

Gwarancji nie udziela się w przypadku, gdy wady wyrobu były spowodowane:

- niewłaściwą instalacją, użytkowaniem i/lub obsługą wyrobu, opartą na nieprzestrzeganiu wskazówek producenta, wymogów technicznych lub zasad

bezpieczeństwa, niewłaściwym magazynowaniem, silnym uderzeniem lub upadkiem na ziemię;

- korozją, zabrudzeniem, działaniem wody lub piasku;
- interwencją użytkownika, naprawami, modyfikacjami lub czyszczeniem, wykonywanym poza warsztatem autoryzowanym producenta;
- stosowaniem nieodpowiednich dla danego wyrobu części zamiennych, oprogramowania lub materiałów eksploatacyjnych;
- nieszczęśliwym przypadkiem lub innym wydarzeniem, na które producent nie ma żadnego wpływu, między innymi, błyskawicą, wodą, ogniem, polem magnetycznym lub niewłaściwą wentylacją;
- niezgodnością wyrobu z normami i specyfikacjami konkretnego państwa, które nie jest państwem nabywcy. Każda próba dostosowania wyrobu do wymogów technicznych i zasad bezpieczeństwa innego państwa anuluje wszelkie prawa na obsługę gwarancyjną wyrobu.

W przypadku, gdy badanie nie wykazuje żadnych wad zgłoszonego wyrobu, wszelkie koszty związane z obsługą obciążają kupującego.

Garantieblatt

www.acme.eu/warranty

Produkt	Modell des Produktes
Kaufdatum des Produktes	Benennung, Adresse des Verkäufers
Defekte (Datum, Beschreibung, Funktion der Person, die das Produkt angenommen hat, Vorname, Name und Unterschrift)	

1. Garantiezeit

Die Garantie ist ab dem Tag gültig, an dem der Käufer dieses Produkt vom Verkäufer gekauft hat. Die Garantiezeit ist auf der Verpackung des Produkts angegeben.

2. Garantiebedingungen

Die Garantie gilt nur im Zusammenhang mit der Originalkaufurkunde des Produktes und mit diesem Garantieblatt, in dem die Benennung des Produktmodells, das Kaufdatum des Produktes, die Benennung und Adresse des Verkäufers stehen.

Wenn in der Garantiezeit solche Defekte des Produktes festgestellt werden, deren Ursachen nicht in den erwähnten Absätzen stehen, wird keine Garantie erteilt. Der Hersteller verpflichtet sich das Produkt zu reparieren oder auszutauschen.

Die Garantieleistungen schließen die regelmäßige Kontrolle, Wartung und Reparatur sowie den Ersatz von gewöhnlich verschleißten Teilen nicht ein.

Es wird keine Garantie erteilt, wenn die Ursache des Schadens oder der Defekte wie folgt war:

- Fehlerhafte Installation des Produktes, falsche Bedienung und/oder Arbeit mit dem Produkt ohne

die Bedienungsanleitungen des Herstellers, fehlende Einhaltung von technische Anforderungen oder Sicherheitsbestimmungen sowie ungeeignete Lagerung, Sturz auf den Boden und harte Schläge.

- Korrosion, Schlamm, Wasser oder Sand.
- Reparatur, Modifikationen oder Reinigung in einem, vom Hersteller nicht bevollmächtigten Service-Zentrum.
- Verwendung von für das Produkt ungeeigneten Ersatzteilen, Software oder Betriebsmaterialien.
- Unfälle oder Ereignisse sowie jegliche andere Ursachen, auf die der Hersteller keinen Einfluss hat, wie Blitzeinschlag, Wasser, Feuer, Magnetfelder und nicht ausreichende Lüftung.
- Wenn das Produkt nicht den Standards oder Spezifikationen des konkreten Landes entspricht, in dem das Produkt gekauft wurde. Ein beliebiger Versuch, das Produkt den technischen oder Sicherheitsanforderungen anderer Länder anzupassen, führt zum Verlust aller Rechte auf die Garantieleistungen.

Wenn keine Defekte beim Produkt festgestellt werden, sind die mit der Bedienung verbundenen Kosten dem Käufer in Rechnung zu stellen.

Гарантійний лист

www.acme.eu/warranty

Виріб	Модель виробу
Дата придбання виробу	Назва, адреса продавця
Пошкодження (дата, опис, посада людини, що прийняла виріб, прізвище, ім'я та підпис)	

1. Термін гарантії

Гарантійний термін починає діяти від дати, коли покупець отримує виріб від продавця. Гарантійний термін вказано на упаковці виробу.

2. Умови гарантії

Гарантія дійсна тільки за умови надання оригіналу документу на придбання виробу та цього гарантійного листа, який включає назву моделі виробу, дату придбання виробу, назву та адресу продавця.

Якщо під час гарантійного терміну вказано, що виріб має пошкодження, та ці пошкодження не спричинені будь-якою причиною, коли гарантія не застосовується, як вказано в параграфі нижче, виробник зобов'язується замінити виріб.

Гарантія не застосовується до регулярної перевірки, обслуговування та ремонту або заміни деталей, які зносилися звичайним шляхом.

Гарантія не застосовується, якщо пошкодження або зіпсування виникло через наступні причини:

- Невідповідне встановлення виробу, невідповідне використання та/або робота виробу без дотримання

посібника користувача, технічних вимог та стандартів безпеки, передбаченими виробником, та додатково невідповідне зберігання на складі, падіння з висоти, а також сильні удари.

- Корозія, бруд, вода та пісок.
- Ремонтні роботи, модифікації або чищення, виконані службою, не санкціонованою виробником.
- Використання запасних деталей, програмного забезпечення або споживчих матеріалів, які не належать виробу.
- Нещасні випадки або події або будь-які інші причини, які не залежать від виробника, що включають блискавку, воду, пожежу, магнітні поля та невідповідне провітрювання.
- Якщо виріб не відповідає стандартам та специфікаціям конкретної країни, в якій його не було придбано. Будь-яка спроба відрегулювати виріб, щоб відповідати технічним вимогам та умовам безпеки іншої країни, відкликає всі права на гарантійне обслуговування.

Якщо у виробі не виявлено жодних пошкоджень, всі витрати, пов'язані з обслуговуванням, сплачуються покупцем.

Fișa de garanție

www.acme.eu/warranty

Produs	Model produs
Data de achiziție a produsului	Nume vânzător, adresă
Defecțiuni (dată, descriere, funcția persoanei care acceptă produsul, prenume, nume și semnătură)	

1. Perioada de garanție

Garanția intră în vigoare din ziua în care cumpărătorul achiziționează produsul de la vânzător. Perioada de garanție este înscrisă pe ambalajul produsului.

2. Condiții de garanție

Garanția este valabilă doar prin prezentarea documentului original de achiziție a produsului împreună cu această fișă de garanție, ce conține numele modelului produsului, data achiziției produsului, numele și adresa vânzătorului.

Dacă pe perioada garanției se constată că produsul are defecte, iar aceste defecte nu au fost cauzate de niciunul din motivele indicate mai jos în care nu se aplică garanția, producătorul se angajează să înlocuiască produsul.

Garanția nu se acordă pentru testarea periodică, întreținerea și repararea sau înlocuirea componentelor care sunt uzate în mod normal.

Garanția nu este valabilă în cazul defecțiunilor sau daunelor survenite din următoarele motive:

- Instalarea neadecvată a produsului, utilizarea și/sau funcționarea necorespunzătoare a produsului fără

a respecta manualul de utilizare, cerințele tehnice și standardele de siguranță impuse de producător, la care se adaugă depozitarea necorespunzătoare, căderea de la înălțime, precum și loviturile puternice.

- Coroziune, noroi, apă și nisip.
- Lucrări de reparație, modificare sau curățare care au fost efectuate de un service neautorizat de producător.
- Utilizarea de piese de schimb, programe sau materiale consumabile neadecvate produsului în cauză.
- Accidente, evenimente sau orice alte motive care nu depind de producător, cum ar fi fulger, apă, foc, câmp magnetic și ventilație neadecvată.
- Dacă produsul nu întrunește standardele și specificațiile unei anumite țări, în care nu a fost cumpărat. Orice încercare de a adapta produsul pentru a satisface cerințele tehnice și de siguranță, cum ar fi cele din alte țări, atrage după sine retragerea tuturor drepturilor de service în garanție.

Dacă nu se constată defecte ale produsului, toate cheltuielile legate de service vor fi suportate de către cumpărător.

Гаранционен лист

www.acme.eu/warranty

Продукт	Модел на продукта
Дата на покупка на продукта	Име и адрес на продавача
Повреди (дата, описание, длъжност на лицето, което приема продукта, първо име, фамилия и подпис)	

1. Гаранционен период

Гаранцията влиза в сила в деня, когато купувачът получи продукта от продавача. Гаранционният период е отбелязан на опаковката на продукта.

2. Гаранционни условия

Гаранцията е валидна само при представяне на оригинален документ за придобиване на продукта и този гаранционен лист, който включва име на модела на продукта, дата на покупка на продукта, име и адрес на продавача.

Ако е отбелязано, че по време на гаранционния период продуктът има дефекти и те не са резултат от причини, за които гаранцията не се прилага, както е отбелязано в абзаците по-долу, производителят приема да замени продукта.

Гаранцията не е валидна за редовно тестване, поддръжка и ремонт или замяна на частите, които се износват естествено.

Гаранцията не е валидна, ако повредата или дефектите са се появили вследствие на следните причини:

- Неправилен монтаж на продукта, неправилна употреба и/или работа с продукта, без да се следва наръчника, техническите изисквания и стандартите за

безопасност, предоставени от производителя, и освен това неподходящо складиране, падане от високо, както и силни удари.

- Корозия, кал, вода и пясък.
- Ремонтни работи, модификации или почистване, които не са извършени от сервиз, оторизиран от производителя.
- Използване на резервни части, софтуер или консумативни материали, които не са подходящи за продукта.
- Инциденти или събития или всякакви други причини, независещи от производителя, в това число гръмотевици, вода, огън, магнитно поле и неподходящо проветряване.
- Ако продуктът не отговаря на стандарти и спецификации на дадена държава, в която не е закупен. Всеки опит да се адаптира продукта, за да се изпълнят технически изисквания и изисквания за безопасност като тези в другите държави, анулира всички права на гаранционно обслужване.

Ако не се открият дефекти в продукта, всички разходи, свързани с обслужването, се покриват от купувача.

Hoja de garantía

www.acme.eu/warranty

Producto	Modelo de producto
Fecha de compra del producto	Nombre y dirección del vendedor
Fallas (fecha, descripción, posición de la persona que acepta el producto, nombre, apellido y firma)	

1. Período de garantía

La garantía entra en vigor el día en que el comprador adquiere el producto del vendedor. El período de garantía está indicado en el envase del producto.

2. Condiciones de garantía

La garantía es válida sólo proporcionando un documento original de la adquisición del producto y esta hoja de garantía, que incluye el nombre del modelo del producto, la fecha de compra del producto y la dirección del vendedor. Si se observa durante el período de garantía que el producto tiene fallas y que estas fallas no son causadas por cualquiera de las razones que la garantía no incluye, como se indica en los párrafos siguientes, el fabricante se compromete a reemplazar el producto.

La garantía no se aplica a las inspecciones periódicas, mantenimiento, reparación o sustitución de las partes que se desgastan de forma natural.

La garantía no se aplica si los daños o fallas se produjeron por las siguientes razones:

- Una instalación incorrecta del producto, un uso inadecuado y/o un uso del producto sin seguir las

instrucciones, normas técnicas y normas de seguridad previstas por el fabricante y, además, el almacenamiento inadecuado, las caídas desde una altura, así como los golpes fuertes.

- Corrosión, barro, agua y arena.
- Trabajos de reparación, modificaciones o limpieza que fueron realizados por un servicio no autorizado por el fabricante.
- Uso de las piezas de recambio, software o materiales de consumo que no se aplican al producto.
- Accidentes, sucesos o cualquier otro motivo que no depende del fabricante, que incluye los rayos, el agua, el fuego, la influencia de un campo magnético y la ventilación inadecuada.
- Si el producto no cumple con las normas y especificaciones de un país en particular, en el que el producto no fue comprado. Cualquier intento de ajustar el producto a fin de cumplir con los requisitos técnicos y de seguridad de otros países anula todos los derechos para el servicio de garantía.

Si no se detectan fallos en el producto, todos los gastos en relación con los servicios están cubiertos por el comprador.

Document de garantie

www.acme.eu/warranty

Produit	Modèle
Date d'achat du produit	Nom et adresse du distributeur
Panne (s) (date, description, poste de la personne ayant enregistré le produit, nom, prénom et signature)	

1. Période de garantie

La garantie entre en vigueur à compter du jour d'achat du produit par son propriétaire auprès du point de vente. La période de garantie est indiquée sur l'emballage du produit.

2. Conditions de garantie

La garantie n'est valable que sur présentation de l'original de la facture d'achat du produit et de ce document de garantie, mentionnant le nom du modèle du produit, la date d'achat du produit, le nom et l'adresse du point de vente.

Si des pannes ou défaillances surviennent durant la période de garantie et que ces défauts ne sont pas causés par l'une des raisons entraînant la non-application de cette garantie, comme indiqué dans les paragraphes ci-dessous, le fabricant s'engage à remplacer le produit.

La garantie ne s'applique pas aux tests périodiques, à l'entretien et aux réparations ou au remplacement de pièces faisant suite à une usure normale.

La garantie ne s'applique pas si les dommages ou les pannes sont la conséquence des raisons suivantes:

- Installation inadéquate du produit, utilisation inappropriée du produit effectuée sans suivi des instructions du manuel, des exigences techniques et des normes de sécurité prévues par le fabricant, stockage

inapproprié, chutes et chocs importants.

- Corrosion, projection ou contact avec de la boue, de l'eau ou du sable.
- Toutes interventions de réparation, de modifications ou de nettoyage, ayant été effectuées par un service non agréé par le fabricant.
- Utilisation de pièces de rechange, de logiciels ou de consommables non appropriés au produit.
- Accidents ou événements fortuits ou toutes autres raisons indépendantes du fabricant, incluant la foudre, les inondations, les incendies, les champs magnétiques et une ventilation insuffisante.
- En cas d'utilisation du produit dans un pays où ses caractéristiques ne correspondent pas aux standards en vigueur et n'étant pas le pays où le produit a été acheté. Toute tentative visant à adapter le produit afin de faire en sorte qu'il réponde aux exigences techniques et de sécurité en vigueur dans d'autres pays annule tous les droits de mise en œuvre de la garantie.

Si aucune défaillance n'est détectée sur le produit, toutes les dépenses afférentes à l'intervention seront prises en charge par son propriétaire.

Folha de garantia

www.acme.eu/warranty

Produto	Modelo do produto
Data de compra do produto	Nome e morada do vendedor
Falhas (data, descrição, o cargo da pessoa que aceita o produto, nome, sobrenome e assinatura)	

1. Período de garantia

A garantia entra em vigor a partir do dia em que o comprador adquire o produto. O período de garantia vem indicado na embalagem do produto.

2. Condições de garantia

A garantia é válida apenas por meio da apresentação de um documento original de aquisição do produto e esta folha de garantia, que inclui o nome do modelo do produto, a data de compra do produto, o nome e a morada do vendedor.

Se for observado que, durante o período de garantia, o produto apresenta defeitos, não sendo esses mesmos defeitos causados por qualquer um dos motivos não aplicáveis pela garantia, conforme indicado nos parágrafos seguintes, o fabricante compromete-se a substituir o produto.

A garantia não é aplicada a testes regulares, manutenção e reparação ou substituição de peças sujeitas a desgaste natural.

A garantia não é aplicada em caso de danos ou falhas que ocorram devido às seguintes razões:

- instalação inadequada do produto, uso inadequado e / ou uso do produto sem cumprimento do manual, dos requisitos técnicos e das normas de segurança previstas pelo fabricante e um armazenamento inadequado, quedas de alturas, bem como greves intensas;
- corrosão, lama, água e areia;
- trabalhos de reparação, modificações ou limpeza realizadas por uma assistência não autorizada pelo fabricante;
- uso de peças de reposição, software ou materiais de consumo que não se aplicam ao produto;
- acidentes ou eventos, ou quaisquer outros motivos que não dependem do fabricante, incluindo a iluminação, água, fogo, campo magnético e ventilação inadequada.
- caso o produto não cumpra os padrões e especificações de um determinado país, em que não foi comprado. Qualquer tentativa de ajustar o produto, a fim de atender às exigências técnicas e de segurança, como as de outros países, afasta todos os direitos sobre o serviço de garantia.

Se não forem detectadas falhas no produto, todas as despesas em relação à assistência são da responsabilidade do comprador.

Model: SP102

speakers

acme[®]

www.acme.eu