

A5尺寸 70G书写纸印刷

VR
LT-22D09V

Пожалуйста, внимательно изучите данное руководство перед использованием устройства и сохраните для получения дальнейшей информации в будущем.

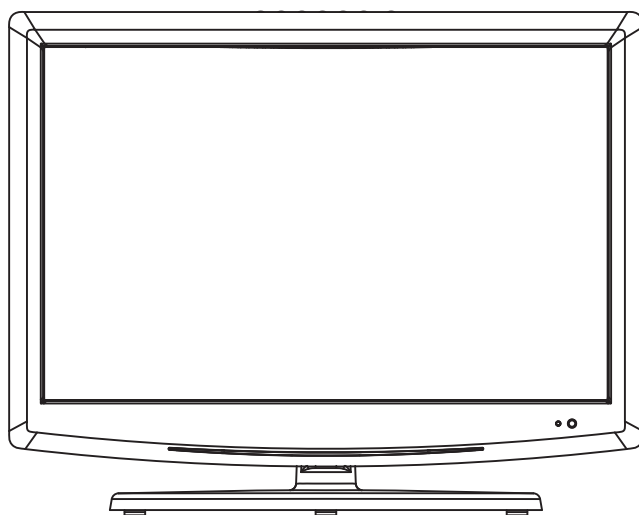

22" ЖК Телевизор
Руководство пользователя

Содержание

Содержание	1
Характеристики прибора	2
Установка	3
Меры предосторожности	4-7
Подготовка к эксплуатации	8
Внешний вид и управление (ТВ)	9
Внешний вид задней панели	10
Пульт ДУ	11-12
Функция телетекста	13
Пульт ДУ	14
Меню настройки	15
Базовые настройки	16-17
Возможные неполадки	18-19
Список сервисных центров	20

Характеристики устройства

Аудио:	B/G, D/K, I
ТВ система цвета:	PAL, SECAM
ЖК панель:	558.8мм (22 дюйма) по диагонали
Подключение внешней антенны:	Посредством коаксиального кабеля 75 Ом
Разъемы:	Наушники, VIDEO, HDMI, YPbPr, SCART, PC (VGA&AUDIO), S-Video
Динамик:	8 Ом
Мощность колонок:	3 Втх2
Энергопотребление:	45 Вт
Энергопотребление в режиме простоя:	<5 Вт
Рабочее напряжение:	110-250 В, 50/60 Гц
Габариты:	W524XD175XH408(mm)
Вес нетто:	6.95 кг

Примечание: производитель оставляет за собой право изменять внешний вид и характеристики устройства без предварительного уведомления.

Подготовка к использованию

Благодарим Вас за приобретение ЖК телевизора. Данное руководство ознакомит Вас с управлением ЖК телевизором, его функциями, характеристиками и прочей важной информацией. Поэтому, перед установкой и включением устройства, пожалуйста, внимательно изучите данное руководство.

- Установите телевизор в месте, комфортном для просмотра. При этом следует учитывать, что просмотр ТВ в условиях недостаточной или, наоборот, чрезмерной освещенности приводит к быстрому утомлению и ухудшению восприятия информации. Поэтому рекомендуется размещать телевизор в местах мягкого непрямого освещения.

- Убедитесь в том, что расстояние между корпусом устройства и ближайшей поверхностью достаточно для обеспечения надлежащей вентиляции.

- Избегайте воздействия высоких температур - это может привести к ухудшению характеристик работы прибора и/или к преждевременному износу его компонентов. В связи с этим, не рекомендуется размещать телевизор вблизи источников тепла (напр., батарей отопления, радиаторов и т.п.), подвергать прибор воздействию прямых солнечных лучей или ограничивать вентиляцию устройства.

- Ни в коем случае не пытайтесь подключить прибор напрямую к сети питания вашего дома. Допускается эксплуатация устройства исключительно с использованием адаптера входного напряжения, поставляемого совместно. Для этого подключите шнур питания адаптера к входному отверстию на корпусе телевизора, затем подсоедините адаптер к источнику переменного тока 110-250 В.

Меры предосторожности



ВНИМАНИЕ

НЕ ДЕМОНТИРОВАТЬ!
ВЫСОКОЕ НАПРЯЖЕНИЕ!



ВНИМАНИЕ: Во избежание риска поражения электрическим током и/или возникновения пожара, запрещается демонтировать корпус устройства. Внутри корпуса устройства отсутствуют органы управления и/или иные элементы сервиса, предназначенные для использования конечным потребителем.



Данный символ указывает на наличие высокого напряжения и на необходимость соблюдения связанных с этим соответствующих мер предосторожности



Данный символ указывает на то, что приведенные рекомендации и инструкции носят важный характер и заслуживают пристального внимания и изучения.

ВНИМАНИЕ!

- Никогда не дотрагивайтесь до экрана устройства заостренными предметами, включая ногти, лезвия и т. п. Это может привести к повреждению экрана и ухудшению качества работы.
- Не используйте дополнительные устройства, не рекомендованные производителем. Это может привести к повреждению устройства и/или неправильному функционированию.
- Не допускайте попадания в корпус устройства жидкости и мелких объектов. Внутренние детали устройства находятся под высоким напряжением, попадание посторонних объектов или жидкости может привести к повреждению устройства и/или короткому замыканию.
- Никогда не вскрывайте корпус устройства, не пытайтесь провести самостоятельный ремонт! В случае выявления каких-либо отклонений в работе прибора следует незамедлительно отключить устройство от сети питания и обратиться в ближайший сервисный центр для получения квалифицированной помощи.
- Обязательно отключите телевизор от сети питания во время грозы, в противном случае существует риск возникновения короткого замыкания и/или выхода прибора из строя.

Меры предосторожности

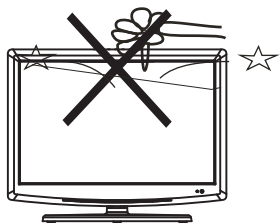

Внимание!

Не допускайте попадания в корпус устройства мелких объектов. Внутренние детали устройства находятся под высоким напряжением, попадание посторонних объектов может привести к повреждению устройства и/или короткому замыканию.

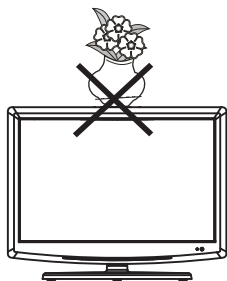

Внимание!

Не размещайте посторонние предметы на корпусе прибора - это может привести к повреждению поверхности корпуса и/или экрана телевизора.

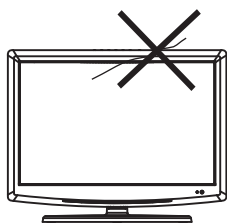

Внимание!

Будьте осторожны при размещении шнура питания адаптера входного напряжения. Не допускайте перегибов, заломов, применения чрезмерного давления на шнур питания.

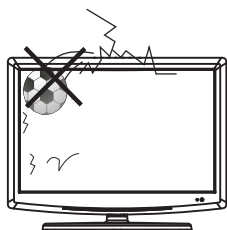

Внимание!

Будьте предельно осторожны при обращении с экраном телевизора. Не подвергайте экран чрезмерному давлению, не допускайте ударов и чрезмерных вибраций. В противном случае не исключается возможность взрыва!

Меры предосторожности

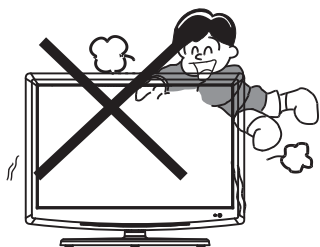

Внимание!

Не допускается падение прибора, использование устройства не по назначению. Убедитесь в том, что дети знают и выполняют требования мер предосторожности при обращении с ЖК телевизором.

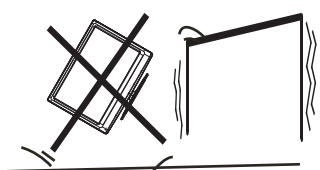

Внимание!

Будьте осторожны при установке прибора - не допускается установка на шаткие, неустойчивые поверхности. Это может привести к падению устройства и, как следствие, причинению значительного вреда окружающим и/или выходу телевизора из строя.

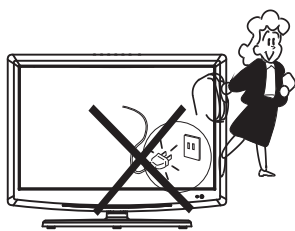

Внимание!

В случае длительного отсутствия обязательно отключите прибор от сети от сети питания вашего дома.

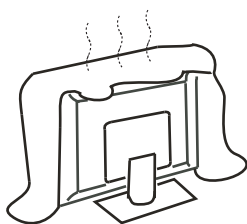

Внимание!

Ни в коем случае не блокируйте вентиляционные отверстия прибора - доступ воздуха необходим для нормального функционирования компонентов устройства и обеспечения их охлаждения.

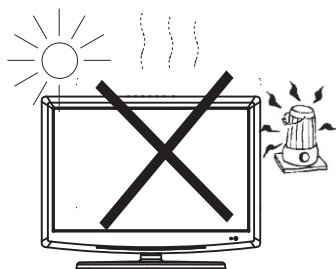

Внимание!

Не подвергайте устройство воздействию высокотемпературных режимов - солнечных лучей, источников тепла и электромагнитного излучения. Это может привести к повреждению экрана и/или иных компонентов. Не допускается размещение источников открытого огня (свечей, фритюрниц и т.п.) вблизи телевизора. Это может привести к риску возникновения пожара.

Меры предосторожности

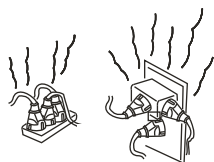

Внимание!

Не перегружайте электрическую сеть вашего дома дополнительными устройствами (удлинителями, разветвителями и т.п.). Это может послужить причиной короткого замыкания, повреждения проводки и/или возникновения пожара.

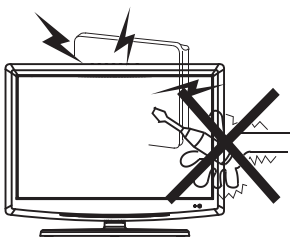

Внимание!

Не допускается демонтаж корпуса и/или проведение самостоятельного ремонта устройства. Для проведения ремонтных, профилактических и иных процедур обратитесь к квалифицированному специалисту в ближайший сервисный центр.

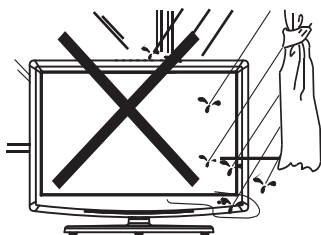

Внимание!

Во избежание риска поражения электрическим током и/или возникновения пожара и/или повреждения устройства не допускайте попадания жидкости внутрь корпуса прибора.

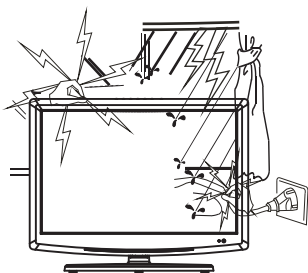

Внимание!

Во избежание риска поражения электрическим током и/или возникновения пожара и/или повреждения устройства не допускается использование телевизора во время грозы. Отключите прибор от источника питания во время неблагоприятных природных условий.

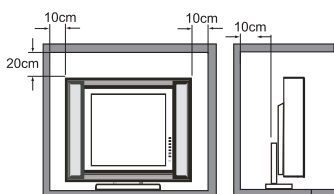

Внимание!

В случае установки телевизора в закрытое пространство (шкафы, стенные ниши и т.п.) убедитесь в том, что соблюдаются минимальные расстояния до ближайшей поверхности, обеспечивающие надлежащую вентиляцию устройства.

Подготовка к эксплуатации

Установка элементов питания

Установите два элемента питания типоразмера ААА (входят в комплект поставки) в пульт ДУ.

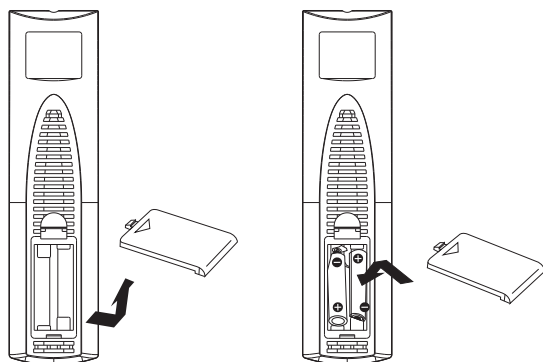

Для этого:

1. Откройте батарейный отсек, надавив на крышку отсека и сдвинув ее вниз.
2. Установите элементы питания, соблюдая полярность.
3. Закройте крышку батарейного отсека, двигая ее вверх по направляющим до щелчка.

Примечание: Некорректная установка элементов питания может привести к утечке щелочи и, как следствие, к коррозии или иным повреждениям пульта ДУ.

Внимание:

- Не используйте элементы питания с разным уровнем заряда.
 - Используйте элементы питания одного типа.
 - Не перезаряжайте, не вскрывайте и не сжигайте элементы питания.
4. В случае возникновения разряда статического электричества при управлении устройством посредством пульта ДУ с близкого расстояния, отключите телевизор от источника питания и снова включите спустя несколько минут.

Коррозия, окисление и иные последствия протекания элементов питания приводят к утрате прав на гарантийное обслуживание.

Внешний вид и управление (ТВ)

Внешний вид и органы управления

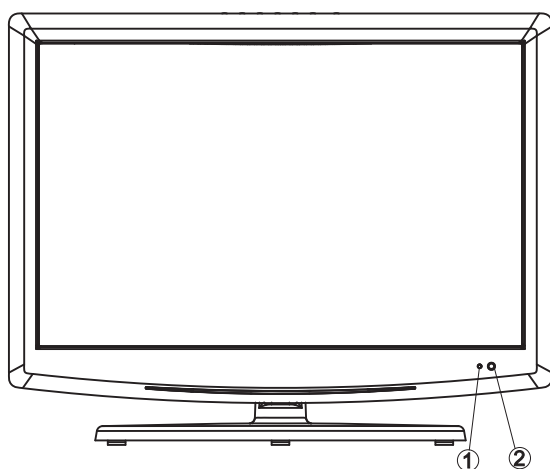
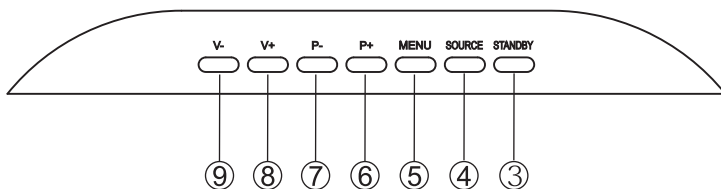

1. Световой индикатор
2. Приемник сигналов пульта ДУ
3. Кнопка включения/выключения
4. Кнопка выбора источника сигнала
5. Кнопка вызова меню
6. Кнопка переключения программ по списку (вперед)
7. Кнопка переключения программ по списку (назад)
8. Кнопка увеличения громкости
9. Кнопка уменьшения громкости

Включение телевизора

Установите телевизор в соответствии с вашими предпочтениями, подключите его к сети питания посредством адаптера входного напряжения, при необходимости, нажмите кнопку включения прибора.

Обратите внимание на сигналы светового индикатора:

- красный - телевизор выключен, подключен к источнику питания
- синий - телевизор функционирует в режиме воспроизведения сигнала.

Выключение телевизора

Нажмите кнопку выключения прибора для перехода в ждущий режим. Отключите телевизор от источника питания.

Примечание

В случае отсутствия входящего сигнала и каких-либо действий со стороны пользователя на протяжении пяти минут, телевизор автоматически переходит в режим ожидания. Для полного отключения нажмите кнопку выключения прибора и отсоедините его от источника питания.

Внешний вид задней панели

Разъем подключения адаптера входного напряжения
Разъем подключения наушников
Разъем подключения внешнего устройства (ПК)
Разъем SCART
Разъем подключения внешней антенны
Разъем YPbPr
Разъем HDMI
Разъем S-Video

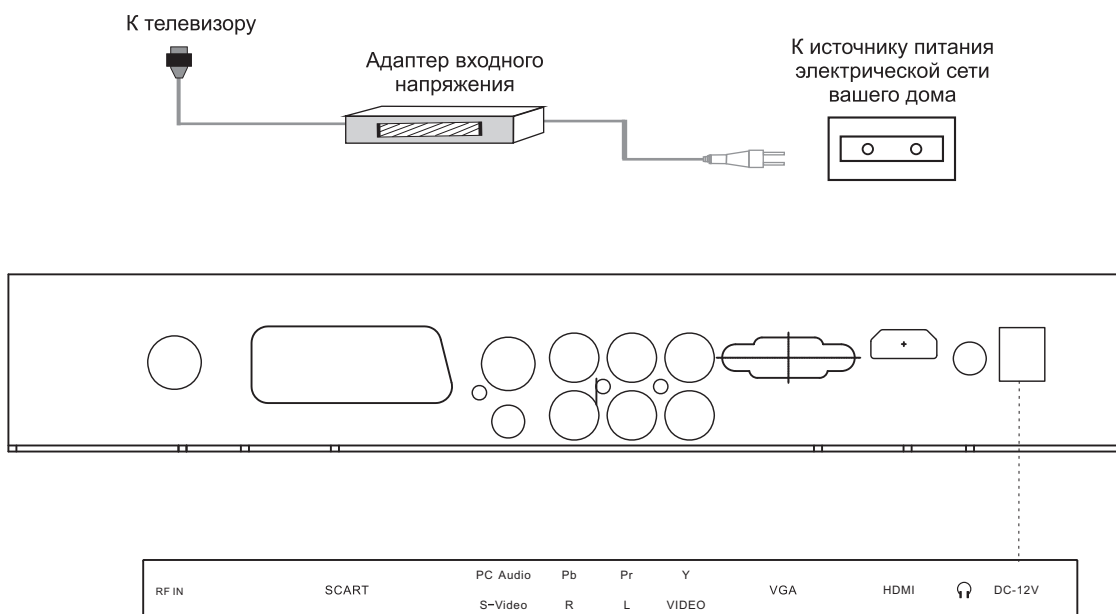

Примечание

Будьте осторожны, подключая кабели к разъемам. Не прилагайте чрезмерных усилий, соблюдайте инженерные особенности подключения

Внимательно изучите инструкцию к подключаемому внешнему устройству перед тем как выполнить соединение

Обязательно отключите подключаемые устройства (в том числе и телевизор) от сети питания перед выполнением соединения

Соблюдайте последовательность входов/выходов подключения

Пульт ДУ



Кнопка включения/перехода в ждущий режим
Используется для выхода из или входа в ждущий режим

Кнопка отключения звука
Используется для отключения/включения звука

Кнопка выбора режима отображения
Используется для выбора одного из четырех режимов отображения: NORMAL (Нормальный)/SOFT (Мягкий)/RICH (Насыщенный)/CUSTOM (Пользовательский)

Кнопка отображения настроек
Используется для отображения текущих настроек.

Кнопка установки таймера
Используется для установки таймера автоматического отключения телевизора. Варианты значений: ВЫКЛ. - 15 - 30 - 45 - 60 - 120

По окончании обратного отсчета телевизор автоматически перейдет в ждущий режим.

Кнопка выбора источника сигнала
Используется для выбора источника входящего сигнала. Доступные варианты: TV - AV - S-VIDEO - SCART - YPbPr - HDMI - PC

Номерные кнопки (0-9)
Используются для ввода номера канала для последующего переключения.

Для выбора канала с двух- или трехзначным порядковым номером используйте кнопку -/--

Кнопка переключения режимов Nicam

Пульт ДУ

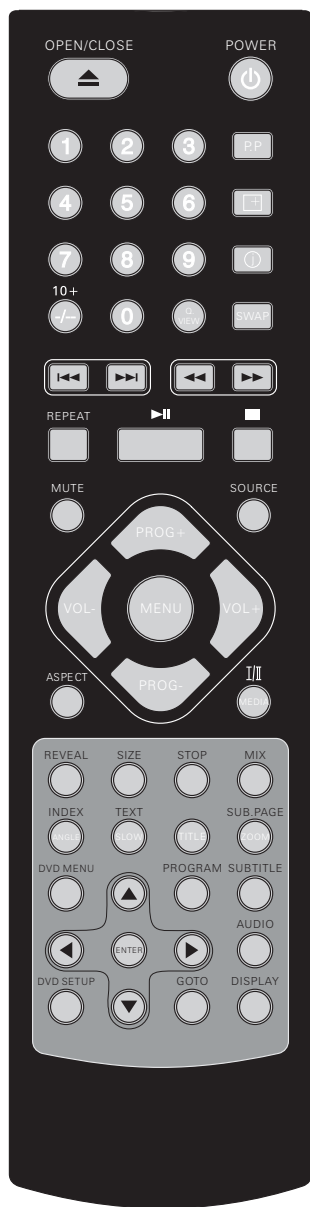

Кнопка вызова меню (MENU)

Используется для вызова меню и последующей настройки

Кнопки PROG+/PROG-

Используются для переключения программ вперед/назад по списку

Кнопки VOL+/VOL-

Используются для увеличения/уменьшения громкости звука

Кнопка возврата (Q.VIEW)

Используется для возврата к предыдущей программе.

Кнопка выбора соотношения сторон экрана (ASPECT)

Используется для установки оптимального соотношения сторон. Доступные варианты: 16:9 4:3 ZOOM 16:9 FS

Кнопка смены номера канала (SWAP)

Используется для изменения последовательности программ в списке сохраненных. Нажмите кнопку, выберите номера для взаимной замены и нажмите кнопку еще раз.

Channel 1	1	
Channel 2	7	
Swap confirm	MENU	EXIT

Пульт ДУ

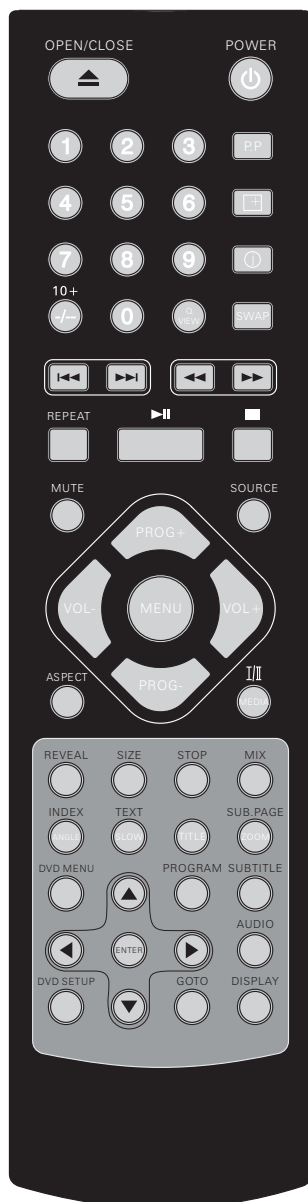

Кнопка открытия/закрытия привода устройства

Кнопка Prev/Next
Используйте для перехода к предыдущему или последующему разделу диска.

Кнопка FR/FF
Используйте для ускоренного перемещения по диску вперед или назад. Используйте кнопку для возврата к исходной скорости воспроизведения.

Кнопка Repeat
Последовательно нажимайте данную кнопку для выбора одного из доступных вариантов повторного воспроизведения.

Кнопка Воспроизведение/Пауза

Кнопка остановки воспроизведения

Кнопка выбора титула для воспроизведения (Title)
После нажатия данной кнопки используйте навигационные стрелки для выбора необходимого титула, затем подтвердите выбор нажатием кнопки Enter. При воспроизведении VCD диска нажатие данной кнопки позволяет активировать функцию PBC.

Кнопка изменения масштаба изображения (Zoom)
Последовательно нажимайте данную кнопку для выбора одного из доступных вариантов масштабирования.

Кнопка выбора угла обзора (Angle)
В случае записи на диск сцен, снятых с разных углов обзора, на экране, в момент воспроизведения данных сцен, будет отображена подсказка, указывающая на возможность выбора угла обзора. Используйте данную кнопку для переключения между доступными вариантами.

Кнопка снижения скорости воспроизведения (Slow)

Кнопка вызова корневого меню диска (DVD Menu)

Кнопка вызова программируемого списка воспроизведения (Program)

Кнопка отображения и выбора языка субтитров (Subtitle)

Кнопка выбора языка аудиодорожки (Audio)

Кнопка вызова меню настройки системы (DVD setup)

Кнопка вызова экранного меню (Display)

Кнопка перехода к выбранному времени воспроизведения (GOTO)

Функция телетекста



Кнопка входа/выхода из режима телетекста (TEXT)

Кнопка вызова оглавления (INDEX)

Кнопка отображения скрытой информации (REVEAL)

Используется для отображения или скрытия дополнительной информации (если таковая имеется, напр., ответы к кроссворду и т.п.)

Кнопка входа/выхода из режима смешанного отображения информации разных типов (MIX)

Используется для отображения различных типов информации одновременно (напр., субтитров и всплывающих сообщений и т.п.)

Кнопка изменения размера (SIZE)

Последовательно нажимайте кнопку для увеличения масштаба отображаемой информации:

- в верхней половине экрана
- в нижней половине экрана
- выход из режима

Кнопка удержания текущей страницы (STOP)

Используется для удержания текущей страницы. Информация на экране не будет обновляться, пока вы повторно не нажмете кнопку STOP

Кнопка вызова субстраницы (SUB.PAGE)

MEDIA

Нажмите для выбора источника:

DVD диск/Media(USB устройство/карта памяти)

Меню настройки

Используйте кнопку Menu для вызова меню настройки, кнопки Prog+/Prog- для навигации между разделами меню, кнопки Vol+/Vol- для навигации по разделу, кнопку Prog+ для выбора элемента для настройки и кнопки Vol+/Vol- для настройки выбранного элемента меню. По окончании настройки повторно нажмите кнопку Menu для выхода из меню настройки.

Меню регулировки

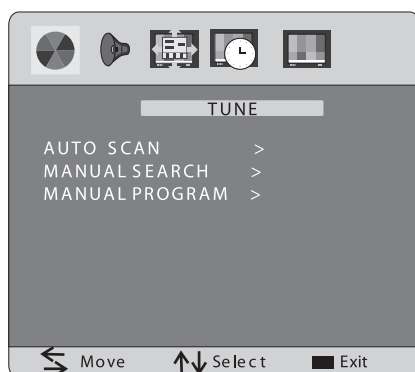

Автопоиск каналов (Autoscan). Используйте кнопки Vol+/Vol- для запуска автоматического поиска доступных каналов, кнопку Menu - для прекращения поиска.

Ручной поиск каналов (Manual search). Нажимайте кнопки Vol+/Vol- до тех пор, пока не будет найдена частота устойчивой трансляции канала.

Настройка канала. Используйте кнопки Vol+/Vol- для перехода к подменю раздела:

Точная настройка. Используйте кнопки Vol+/Vol- для прецизионной настройки частоты канала.

Автонастройка частоты канала (AFC).

Система цвета (Colour Sys). Выберите один из доступных вариантов: Pal и Secam.

Система звука (Sound Sys). Выберите один из доступных вариантов: B/G, D/K, I.

Пропуск канала (Skip). Используйте для установки ограничения на отображения канала.

Примечание:

Сразу после включения телевизора возможна кратковременная дестабилизация изображения на экране. Этот феномен обуславливается подготовкой устройства к работе и не является дефектом. В случае подключения внешних устройств к телевизору, рекомендуемым режимом видео является VESA 1024x768, 60 Гц. В случае выбора других вариантов не исключена дисторсия изображения или появление артефактов.

В процессе работы телевизора возможно появления цветных точек на экране. Наличие подобных пикселей не является дефектом и не оказывает влияния на работу устройства.

Ни в коем случае не допускайте длительного давления на экран устройства - это может послужить причиной необратимых изменений в качестве работы.

Базовые настройки

Используйте кнопку Setup для вызова меню настройки, навигационные стрелки - для выбора элемента. Снова нажмите кнопку Setup для выхода из меню настройки.

Структура меню:

- Общие настройки (General setup)
- Настройки аудио (Audio setup)
- Настройка Dolby Digital (Dolby Digital setup)
- Настройка предпочтений (Preferences setup)
- Установка и изменение пароля (Password)

Меню общих настроек

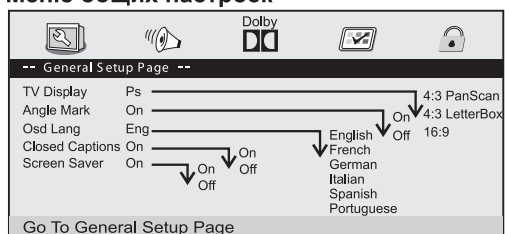

Соотношение сторон (TV Display)

Доступные варианты: 4:3 PS, 4:3 LB, 16:9

Выбор угла обзора (Angle)

Наличие выбора определяется характеристиками воспроизводимого диска

Скрытая информация (Closed captions)

Наличие скрытой информации (напр., ответы на кроссворды, подсказки и т.п.) определяется характеристиками воспроизводимого диска

Скринсейвер

Доступные варианты: Вкл., Выкл.

Меню настроек аудио

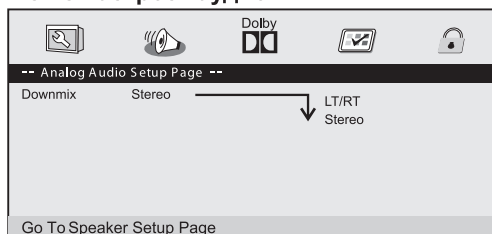

Микширование каналов (Downmix Stereo)

Доступные варианты:

LT/RT - двухканальный аудиовыход с равномерным выводом по основному каналу.

Stereo - равномерный вывод по правому и левому каналам.

Настройка Dolby Digital

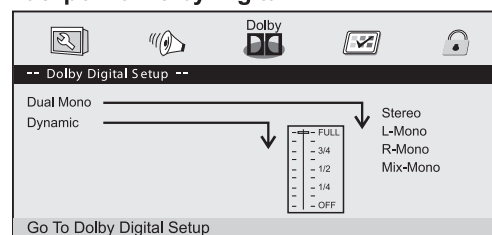

Вывод двухканального аудио (Dual Mono)

Стерео, Левый моноканал, Правый моноканал

Сжатие динамического диапазона (Dynamic range compression)

Базовые настройки

Настройка предпочтений

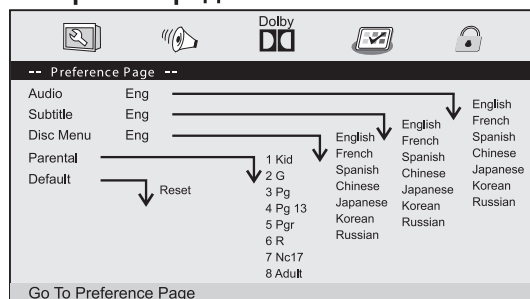

Аудио (Audio): выбор языка аудио

Субтитры (Subtitle): выбор языка субтитров

Меню диска (Disc menu): выбор языка меню

Ограничения на просмотр (Parental): установка ограничений на просмотр посредством защиты диска паролем (пароль по умолчанию 1369)

Возврат к заводским настройкам (Default)

Установка пароля

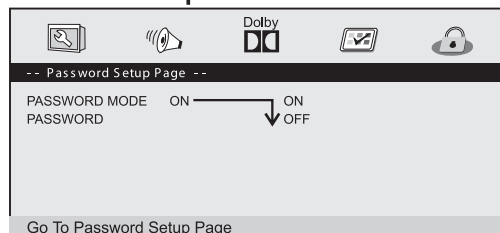

Защита паролем: Вкл./выкл. При выключенной защите ограничения на просмотр отсутствуют

Смена пароля:



Для изменения пароля необходимо ввести следующие данные:

Предыдущий пароль (Old password). Введите действующий пароль (по умолчанию 1369).

Новый пароль (New password). Введите новый четырехзначный пароль.

Подтверждение нового пароля (Confirm password). Во избежание ошибки ввода подтвердите введенный ранее четырехзначный новый пароль.

Нажмите Enter.

Заводской пароль (1369) остается действительным даже после присвоения нового пароля.

Возможные проблемы и способы их решения

В случае возникновения проблем с функционированием устройства, перед тем как обратиться в сервисный центр, пожалуйста, ознакомьтесь с этой таблицей. Здесь приведены наиболее распространенные случаи неправильного функционирования устройства и способы их устранения.

Проблема	Возможные причины	Решение
Отсутствует изображение, звук; индикатор питания не горит.	1. Устройство не подключено к источнику питания. 2. Устройство выключено.	1. Подключите устройство к источнику питания. 2. Включите устройство.
Отсутствует изображение, звук; индикатор питания горит зеленым светом.	Установлены функции таймера выключения и перехода в ждущий режим.	Нажмите кнопку включения устройства.
Отсутствует изображение, звук; индикатор питания горит зеленым светом.	1. Устройство находится в PC режиме, но сигнал от ПК отсутствует. 2. Неправильно подключен кабель.	1. Включите ПК. 2. Проверьте правильность соединения кабелей.
Изображение и звук воспроизводятся с помехами.	1. Неправильно настроены контрастность, резкость и цвет. 2. Неверно выбран цветовой режим. 3. Неверно настроена схема воспроизведения звука.	1. Скорректируйте настройки контрастности, резкости и цвета. 2. Измените цветовой режим. 3. Измените схему воспроизведения звука.
Изображение «снежит», наблюдаются помехи.	Слабый источник сигнала или некачественный RF кабель.	Настройтесь на более мощный источник сигнала или замените RF кабель.
«Синий экран».	Отсутствует видеосигнал или видеокабель подключен неправильно.	Убедитесь в правильности подключения видеокабеля.

Возможные проблемы и способы их решения

Изображение размыто, имеются горизонтальные черные полосы в режиме РС.	Изображение не настроено.	Используйте автоматическую настройку (Auto Adjust) или настройте частоту и фазу вручную через меню ПК.
Изображение с ПК смещено относительно центра экрана.	Изображение не настроено.	Настройте частоту и фазу изображения, положение по горизонтали и вертикали.
Отсутствует звук.	Отсутствует аудиосигнал или аудиокабель подключен неправильно.	1. Убедитесь в правильности подключения аудиокабеля. 2. Настройте схему воспроизведения звука.

* Все приведенные значения и характеристики могут изменяться без предварительного уведомления.

* Компания-производитель оставляет за собой право вносить изменения в технические спецификации продукта без предварительного уведомления.

Внимание: прибор предназначен для эксплуатации в сетях переменного тока с напряжением 110-250 В, 50/60 Гц.

Товар сертифицирован в России:



ТУ 6581-010-10773826-2008

Произведено: ООО "АМБЕР" 238750,
Россия, Калининградская область,
г. Советск, Калининградское шоссе, 50

Срок службы товара: 5 лет

Изготовлено по лицензии и под контролем:
Century Boom Technology Ltd., Hong Kong

Список сервисных центров

Город	Сервисный центр	Телефон	Адрес
Абакан	СЦ "Экран"	(3902) 233-927	655016, Республика Хакасия, Абакан, ул. Др. Народов, 29
Акса́й	"Акса́й-Сервис"	(86350) 51-1-30	346720, Аксай, ул. Ленина, 44Б
Астрахань	"Хайтек-сервис"	(8512) 631-776, 632-530	414022, Астрахань, ул. Н. Островского, 148 А, офис 202
Балашов	СЦ "Кравт-сервис"	8 (917) 213-1778	412300, Балашов, ул. Пугачевская, 299Б
Барнаул	"Китеж"	(3852) 319-912, 319-910	656016, Барнаул, ул. Власихинская, 49а/16
Барнаул	"Диод"	(3852) 635-988, 639-402	656049, Барнаул, ул. Пролетарская, 113
Брянск	"Селена-Сервис"	(4832) 721-742	241037, Брянск, пр. С. Димитрова, 28
Владимир	"Алькор-сервис"	(4922) 348-660	600015, Владимир, ул. Чайковского, 40а, оф. 16а
Владикавказ	"Альда-Сервис"	(8672) 640-460	362007, Владикавказ, ул. Кутузова, 82
Волгоград	ТЦ "Приборсервис"	(8442) 232-028	400005, Волгоград, пр. Ленина, 92
Вологда	"Техпромопт"	(8172) 527-224	160028, Вологда, пос. Рубцово, ОЦ "Орбита", 1а
Воронеж	ИП Пронина Т. В.	(4732) 785-054	394026, Воронеж, пр. Труда, 39
Екатеринбург	ИП Валов С. Б.	(343) 251-1822, 257-4462	620142, Екатеринбург, ул. 8 Марта, 99
Екатеринбург	"Сентри"	(343) 320-5349, 320-5354	620098, Екатеринбург, пр. Космонавтов, 45
Елец	"Полюс"	(47467) 41-2-08, 43-3-17	399772, Липецкая обл., Елец, ул. Октябрьская, 47
Иваново	ИП Шипилов А. Н.	(4932) 300-605, 410-961	153012, Иваново, ул. Пролетарская, 44А, магазин "Телерынок"
Калининград	ИП Дементьев А. И.	(4012) 588-354	236006, Калининград, Литовский вал, 32-34а
Каменск-Уральский	"Телемастер"	(3439) 303-388, 8 (908) 632-2344	623408, Каменск-Уральский, ул. Алюминиевая, 74
Киров	"ТВКОМ"	(332) 546-956, 370-101	610001, Киров, пр. Октябрьский, 116а
Кострома	ИП Молодкин В. Л.	(4942) 639-723, 300-107	156002, Кострома, ул. Федосеева, 22а
Кореновск	ИП Юдаков Д. В.	(86142) 44-3-59, 8 (918) 120-4475	353183, Краснодарский край, Кореновск, ул. Пурыхина, 2а
Краснодар	ИП Алам М. Ф.	(861) 225-9007	350900, Краснодар, п. Северный, ул. Раздольная, 31
Краснодар	"Фотон"	(861) 255-4672	350049, Краснодар, ул. Северная, 237
Красноярск	ИП Высоцкий В. А.	(3912) 935-433, 511-404	660020, Красноярск, ул. Спандаряна, 7, пом. 9
Курган	ПТ "СМС-сервис"	(3522) 472-725	640023, Курган, мкр. 6А, 11/1, офис 10
Махачкала	ПБОЮЛ Аблав З. А.	(8722) 676-488, 780-414	367000, Махачкала, ул. Нурадилова, 52
Махачкала	ООО "Росам"	(8722) 933-073	367026, Махачкала, пр-кт Шамиля, 20
Москва	СЦ "Телемастер"	8 (916) 170-0009	127549, Москва, ул. Корнейчука, 58а
Москва	СЦ "Рубин"	(495) 221-7425, 8 (906) 765-9982	125206, Москва, ул. Вучетича, 28, корп. 1
Нижний Новгород	СЦ "Качественный сервис"	(831) 229-6087, 229-6366	603003, Н. Новгород, ул. Заводской парк, 21
Нижний Новгород	ИП Сибирякова И. Ю.	(831) 296-1311	603064, Н. Новгород, Московское шоссе, 105
Новосибирск	СЦ "Ремиг"	(383) 343-6711, 210-3461	630054, Новосибирск, ул. Титова, 25
Новосибирск	"Техносиб"	(383) 210-5949	630039, Новосибирск, ул. Воинская, 63, корп. 3
Пятигорск	ИП Асцатурян Г. Р.	(8793) 32-68-80	357524, Пятигорск, ул. Ю. Фучика, 21
Омск	"Домотехника-сервис"	(3812) 324-324, 367-401	644009, Омск, ул. Лермонтова, 194
Орел	"Феникс Электроникс"	(4862) 408-682, 408-681	302040, Орел, ул. 8 марта, 25
Оренбург	"ТИКО-сервис"	(3532) 776-764, 779-725	460000, Оренбург, ул. Комсомольская, 16
Пермь	"РТВ-Сервис"	(342) 220-0848	614036, Пермь, ул. Мира, 55
Пенза	ИП Колчанов С. П.	(8412) 940-445	440061, Пенза, ул. Мирская, 17
Ростов-на-Дону	"Поиск-Сервис"	(863) 255-2017, 255-2018	344065, Ростов-на-Дону, ул. 50 лет Ростсельмаша, 1
Рязань	ИП Грачев О. А.	(4912) 246-012, 246-013	390023, Рязань, ул. Новая, 51г
Санкт-Петербург	ООО "Техно-Поиск"	(812) 740-1628, 387-2297	196084, СПб, ул. Коли Томчака, 28
Самара	"Самара-Спектр"	(846) 993-2324	443034, Самара, ул. Енисейская, 37
Саратов	СЦ "Реванш"	(8452) 735-566	410012, Саратов, ул. Чапаева, 59
Тула	ИП Бровкин В. А.	(4872) 710-103, 8 (910) 157-6808	300000, Тула, ул. Советская, 60а, оф. 302
Тюмень	"Пульсар"	(3452) 208-265, 201-909	625000, Тюмень, ул. Первомайская, 6
Улан-Удэ	СЦ "ЮФФА"	(3012) 419-299	670000, Улан-Удэ, ул. Жердева, 138
Усурийск	ИП Дубовая Д. В.	(4234) 333-333	692503, Приморский край, Усурийск, ул. Ленина, 134а
Уфа	"БашТелеРадиоСервис"	(347) 228-1670, 252-4697	450078, Уфа, пр. С. Юлаева, 59
Чебоксары	"Инфолайн"	(8352) 626-663, 623-890, 622-641	428032, Чебоксары, Президентский б-р, 11
Черемхово	"Эй-Би Техно"	(39546) 5-11-06, 5-60-00	665413, Черемхово, ул. Первомайская, 164
Ярославль	"Трио-Сервис"	(4852) 259-483	150014, Ярославль, ул. Углическая, 12
Ярославль	"Рослан-Сервис"	(4852) 725-723	150001, Ярославль, пр. Московский, 1-а, стр. 7
Якутск	ИП Волков А. В.	(4112) 335-157	677000, Якутск, ул. Октябрьская, 1/1
Якутск	ИП Захаров В. А.	(4112) 722-271	677000, Якутск, ул. Ломоносова, 45
Якутск	ТД "Пионер"	(4112) 336-000, 327-285	677000, Якутск, ул. Чернышевского, 22/3

VR