

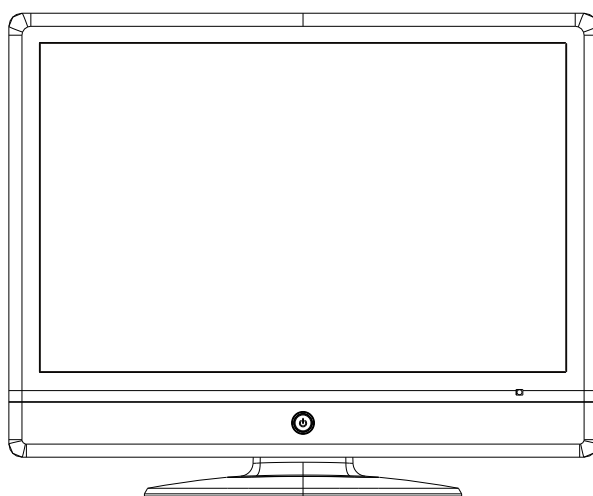

LT-22D05V

Пожалуйста, внимательно изучите данное руководство перед использованием устройства и сохраните для получения дальнейшей информации в будущем.



22" ЖК Телевизор
со встроенным DVD проигрывателем
Руководство пользователя

- Аудио/видеосистемы: PAL/SECAM B/G,D/K,I
- Рабочее напряжение: 110-240 В, 50/60 Гц
- Входы SCART IN, PC IN
- Поддержка телетекста
- Поддержка NTSC
- Встроенный DVD проигрыватель
- Поддерживаемые форматы: SVCD, VCD, WMA, HDCD, KODAK PICTURE CD, DVD MPEG4

Содержание

Содержание	1	Настройка DVD проигрывателя	19-20
Характеристики прибора	2	Возможные неполадки	21
Установка	3	Список сервисных центров	23
Меры предосторожности	4-7		
Подготовка к эксплуатации	8		
Внешний вид и управление (ТВ)	9		
Внешний вид и управление (DVD)	10		
Внешний вид задней панели	11		
Пульт ДУ	12-13		
Функция телетекста	14		
Пульт ДУ (управление DVD)	15-16		
Настройка	17-18		

Характеристики устройства

Аудио:	B/G, D/K, I
ТВ система цвета:	PAL, SECAM
ЖК панель:	558.8 мм (22 дюйма) по диагонали
Подключение внешней антенны:	Посредством коаксиального кабеля 75 Ом
Разъемы:	Наушники, VIDEO, HDMI, YPbPr, SCART, PC (VGA&AUDIO)
Динамик:	8 Ом
Мощность колонок:	3 Втх2
Энергопотребление:	50 Вт
Энергопотребление в режиме простоя:	<5 Вт
Рабочее напряжение:	110-240 В, 50/60 Гц
Габариты:	530x196x435 мм
Вес нетто:	5.4 кг

Примечание: производитель оставляет за собой право изменять внешний вид и характеристики устройства без предварительного уведомления.

Подготовка к использованию

Благодарим Вас за приобретение ЖК телевизора. Наш ЖК телевизор подарит Вам годы удовольствия от высококачественного просмотра. Кроме того, наш ЖК телевизор исключительно прост в управлении, а изображение, воспроизводимое им - всегда высшего качества. Данное руководство ознакомит Вас с управлением ЖК телевизором, его функциями, характеристиками и прочей важной информацией. Поэтому, перед установкой и включением устройства, пожалуйста, внимательно изучите данное руководство.

- Установите телевизор в месте, комфортном для просмотра. При этом следует учитывать, что просмотр ТВ в условиях недостаточной или, наоборот, чрезмерной освещенности приводит к быстрому утомлению и ухудшению восприятия информации. Поэтому рекомендуется размещать телевизор в местах мягкого непрямого освещения.

- Убедитесь в том, что расстояние между корпусом устройства и ближайшей поверхностью достаточно для обеспечения надлежащей вентиляции.

- Избегайте воздействия высоких температур - это может привести к ухудшению характеристик работы прибора и/или к преждевременному износу его компонентов. В связи с этим, не рекомендуется размещать телевизор вблизи источников тепла (напр., батарей отопления, радиаторов и т.п.), подвергать прибор воздействию прямых солнечных лучей или ограничивать вентиляцию устройства.

- Ни в коем случае не пытайтесь подключить прибор напрямую к сети питания вашего дома. Допускается эксплуатация устройства исключительно с использованием адаптера входного напряжения, поставляемого совместно. Для этого подключите шнур питания адаптера к входному отверстию на корпусе телевизора, затем подсоедините адаптер к источнику переменного тока 110-240 В.

Меры предосторожности



ВНИМАНИЕ

НЕ ДЕМОНТИРОВАТЬ!
ВЫСОКОЕ НАПРЯЖЕНИЕ!



ВНИМАНИЕ: Во избежание риска поражения электрическим током и/или возникновения пожара, запрещается демонтировать корпус устройства. Внутри корпуса устройства отсутствуют органы управления и/или иные элементы сервиса, предназначенные для использования конечным потребителем.



Данный символ указывает на наличие высокого напряжения и на необходимость соблюдения связанных с этим соответствующих мер предосторожности



Данный символ указывает на то, что приведенные рекомендации и инструкции носят важный характер и заслуживают пристального внимания и изучения.

ВНИМАНИЕ!

- Никогда не дотрагивайтесь до экрана устройства заостренными предметами, включая ногти, лезвия и т. п. Это может привести к повреждению экрана и ухудшению качества работы.
- Не используйте дополнительные устройства, не рекомендованные производителем. Это может привести к повреждению устройства и/или неправильному функционированию.
- Не допускайте попадания в корпус устройства жидкости и мелких объектов. Внутренние детали устройства находятся под высоким напряжением, попадание посторонних объектов или жидкости может привести к повреждению устройства и/или короткому замыканию.
- Никогда не вскрывайте корпус устройства, не пытайтесь провести самостоятельный ремонт! В случае выявления каких-либо отклонений в работе прибора следует незамедлительно отключить устройство от сети питания и обратиться в ближайший сервисный центр для получения квалифицированной помощи.
- Обязательно отключите телевизор от сети питания во время грозы, в противном случае существует риск возникновения короткого замыкания и/или выхода прибора из строя.

Меры предосторожности

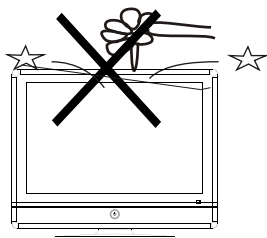

Внимание!

Не допускайте попадания в корпус устройства мелких объектов. Внутренние детали устройства находятся под высоким напряжением, попадание посторонних объектов может привести к повреждению устройства и/или короткому замыканию.

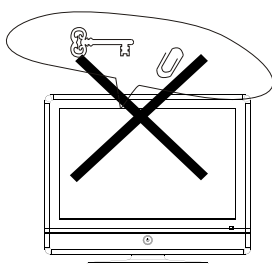

Внимание!

Не допускайте попадания в корпус устройства мелких металлических предметов. Внутренние детали устройства находятся под высоким напряжением, попадание металлических объектов может привести к повреждению устройства и/или короткому замыканию.

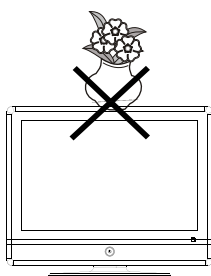

Внимание!

Не размещайте посторонние предметы на корпусе прибора - это может привести к повреждению поверхности корпуса и/или экрана телевизора.

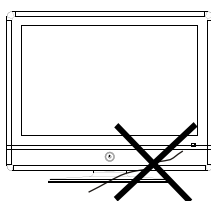

Внимание!

Будьте осторожны при размещении шнура питания адаптера входного напряжения. Не допускайте перегибов, заломов, применения чрезмерного давления на шнур питания.

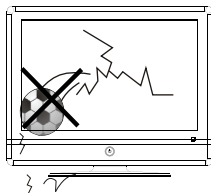

Внимание!

Будьте предельно осторожны при обращении с экраном телевизора. Не подвергайте экран чрезмерному давлению, не допускайте ударов и чрезмерных вибраций. В противном случае не исключается возможность взрыва!

Меры предосторожности

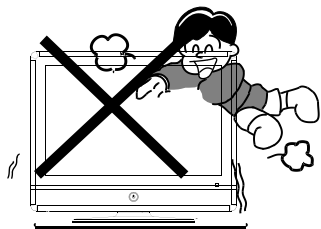

Внимание!

Не допускается падение прибора, использование устройства не по назначению. Убедитесь в том, что дети знают и выполняют требования мер предосторожности при обращении с ЖК телевизором.

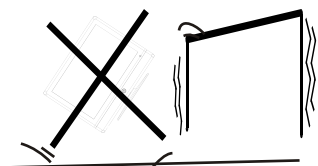

Внимание!

Будьте осторожны при установке прибора - не допускается установка на шаткие, неустойчивые поверхности. Это может привести к падению устройства и, как следствие, причинению значительного вреда окружающим и/или выходу телевизора из строя.

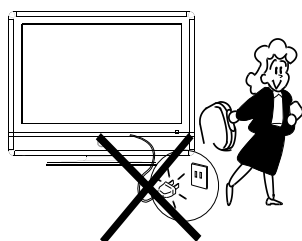

Внимание!

В случае длительного отсутствия обязательно отключите прибор от сети от сети питания вашего дома.

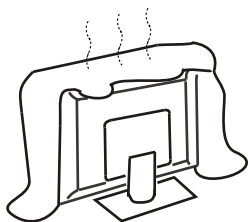

Внимание!

Ни в коем случае не блокируйте вентиляционные отверстия прибора - доступ воздуха необходим для нормального функционирования компонентов устройства и обеспечения их охлаждения.

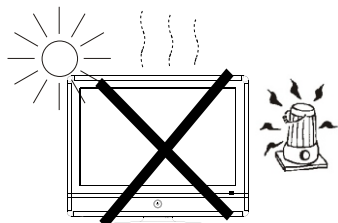

Внимание!

Не подвергайте устройство воздействию высокотемпературных режимов - солнечных лучей, источников тепла и электромагнитного излучения. Это может привести к повреждению экрана и/или иных компонентов. Не допускается размещение источников открытого огня (свечей, фритюрниц и т.п.) вблизи телевизора. Это может привести к риску возникновения пожара.

Меры предосторожности

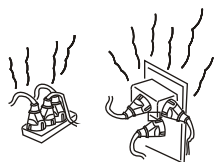

Внимание!

Не перегружайте электрическую сеть вашего дома дополнительными устройствами (удлинителями, разветвителями и т.п.). Это может послужить причиной короткого замыкания, повреждения проводки и/или возникновения пожара.

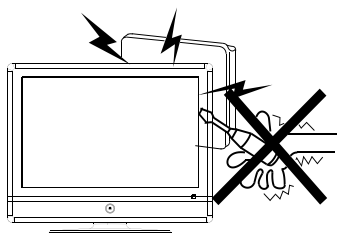

Внимание!

Не допускается демонтаж корпуса и/или проведение самостоятельного ремонта устройства. Для проведения ремонтных, профилактических и иных процедур обратитесь к квалифицированному специалисту в ближайший сервисный центр.

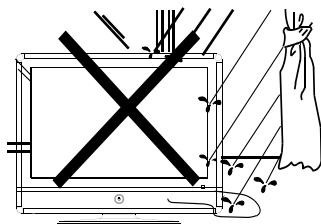

Внимание!

Во избежание риска поражения электрическим током и/или возникновения пожара и/или повреждения устройства не допускайте попадание жидкости внутрь корпуса прибора.

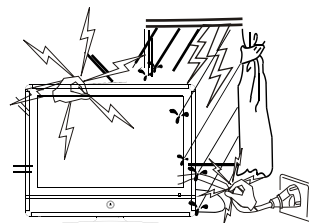

Внимание!

Во избежание риска поражения электрическим током и/или возникновения пожара и/или повреждения устройства не допускается использование телевизора во время грозы. Отключите прибор от источника питания во время неблагоприятных природных условий.

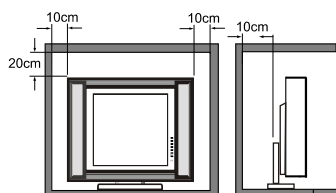

Внимание!

В случае установки телевизора в закрытое пространство (шкафы, стенные ниши и т.п.) убедитесь в том, что соблюдаются минимальные расстояния до ближайшей поверхности, обеспечивающие надлежащую вентиляцию устройства.

Подготовка к эксплуатации

Установка элементов питания

Установите два элемента питания типоразмера ААА (входят в комплект поставки) в пульт ДУ.

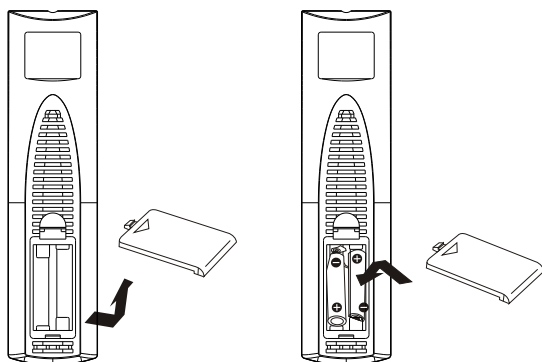

Для этого:

1. Откройте батарейный отсек, надавив на крышку отсека и сдвинув ее вниз.
2. Установите элементы питания, соблюдая полярность.
3. Закройте крышку батарейного отсека, двигая ее вверх по направляющим до щелчка.

Примечание: Некорректная установка элементов питания может привести к утечке щелочи и, как следствие, к коррозии или иным повреждениям пульта ДУ.

Внимание:

- Не используйте элементы питания с разным уровнем заряда.
 - Используйте элементы питания одного типа.
 - Не перезаряжайте, не вскрывайте и не сжигайте элементы питания.
4. В случае возникновения разряда статического электричества при управлении устройством посредством пульта ДУ с близкого расстояния, отключите телевизор от источника питания и снова включите спустя несколько минут.

Коррозия, окисление и иные последствия протекания элементов питания приводят к утрате прав на гарантийное обслуживание.

Внешний вид и управление (ТВ)

Внешний вид и органы управления

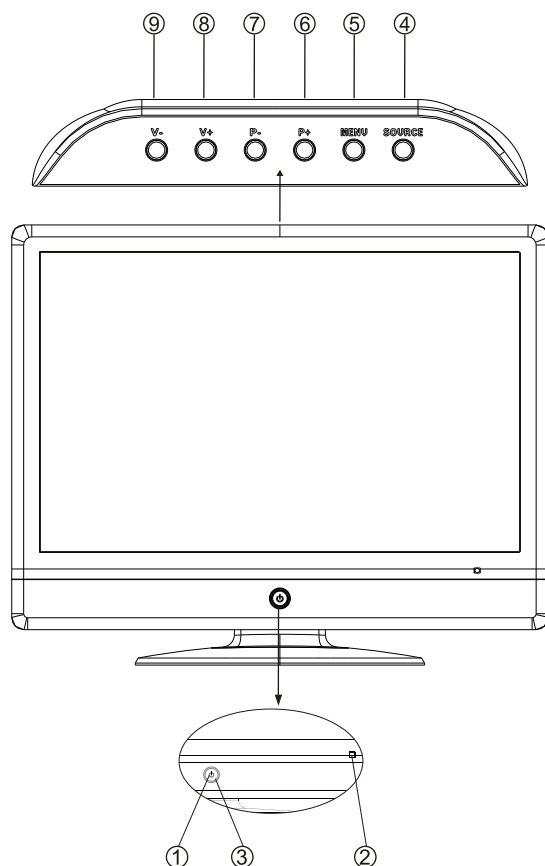

1. Световой индикатор
2. Приемник сигналов пульта ДУ
3. Кнопка включения/выключения
4. Кнопка выбора источника сигнала
5. Кнопка вызова меню
6. Кнопка переключения программ по списку (вперед)
7. Кнопка переключения программ по списку (назад)
8. Кнопка увеличения громкости
9. Кнопка уменьшения громкости

Включение телевизора

Установите телевизор в соответствии с вашими предпочтениями, подключите его к сети питания посредством адаптера входного напряжения, при необходимости, нажмите кнопку включения прибора.

Обратите внимание на сигналы светового индикатора:

- красный - телевизор выключен, подключен к источнику питания
- синий - телевизор находится в режиме ожидания
- зеленый - телевизор функционирует в режиме воспроизведения сигнала.

Выключение телевизора

Нажмите кнопку выключения прибора для перехода в ждущий режим. Отключите телевизор от источника питания.

Примечание

В случае отсутствия входящего сигнала и каких-либо действий со стороны пользователя на протяжении пяти минут, телевизор автоматически переходит в режим ожидания. Для полного отключения нажмите кнопку выключения прибора и отсоедините его от источника питания.

Внешний вид и управление (DVD)

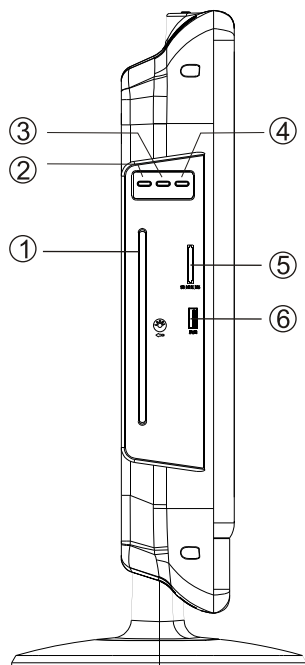

1. Привод DVD
2. Кнопка "Воспроизведение/пауза"
3. Кнопка "Стоп"
4. Кнопка "Открыть/закрыть DVD привод"
5. Разъем картридера для SD/MMC/MS карт памяти
6. Разъем USB для подключения USB устройств

Для использования встроенного DVD проигрывателя необходимо:

- переключить устройство в режим воспроизведения DVD дисков
- вставить DVD диск в привод устройства
- устройство автоматически подаст диск к считывающему механизму.

Примечание:

1. Не приклеивайте посторонние предметы к DVD диску.
2. Не используйте DVD диски нестандартной формы - это может привести к возникновению сбоев в работе DVD проигрывателя.
3. Функции и характеристики DVD диска зависят от параметров, заданных заводом-изготовителем оптических носителей информации. В связи с этим, некоторые из описываемых далее функций могут оказаться недоступны. Это не является дефектом.

Внешний вид задней панели

Разъем подключения адаптера входного напряжения
Разъем подключения наушников
Разъем подключения внешнего устройства (ПК)
Разъем YPbPr
Разъем SCART
Разъем подключения внешней антенны
Разъем HDMI

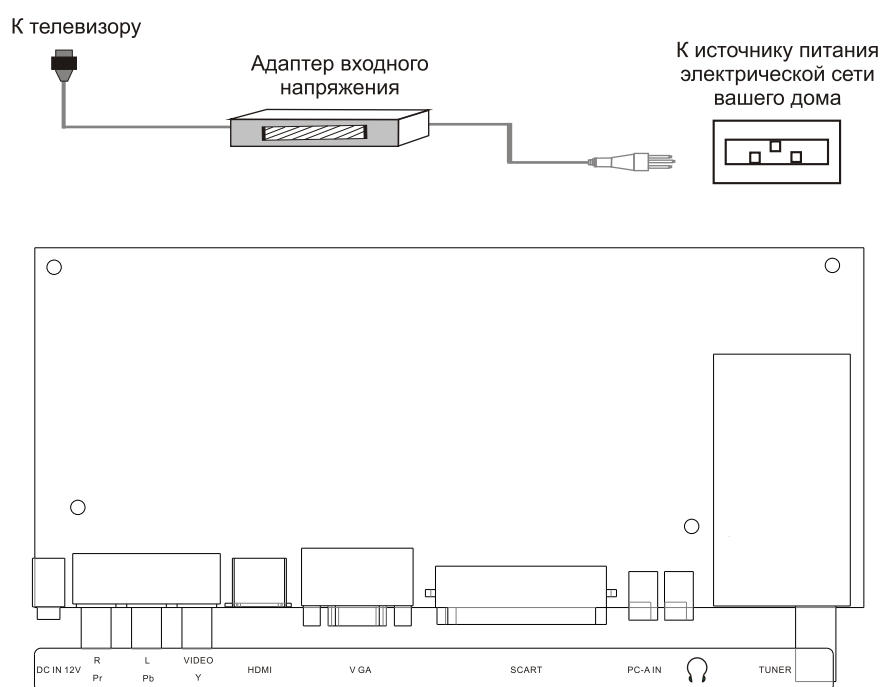

Примечание

Будьте осторожны, подключая кабели к разъемам. Не прилагайте чрезмерных усилий, соблюдайте инженерные особенности подключения

Внимательно изучите инструкцию к подключаемому внешнему устройству перед тем как выполнить соединение

Обязательно отключите подключаемые устройства (в том числе и телевизор) от сети питания перед выполнением соединения

Соблюдайте последовательность входов/выходов подключения

Пульт ДУ

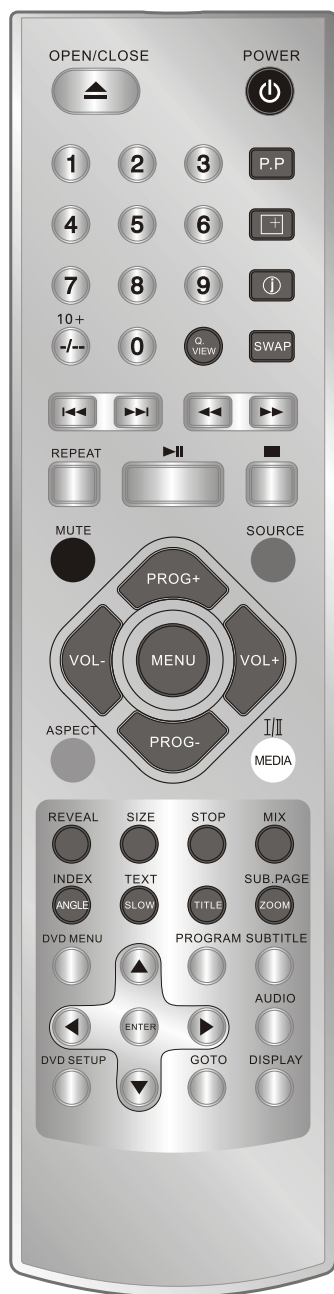

Кнопка включения/перехода в ждущий режим
Используется для выхода из или входа в ждущий режим

Кнопка отключения звука
Используется для отключения/включения звука

Кнопка выбора режима отображения
Используется для выбора одного из четырех режимов отображения: NORMAL (Нормальный)/DYNAMIC (Динамический)/SOFT (Мягкий)/CUSTOM (Настраиваемый).

Кнопка отображения настроек
Используется для отображения текущих настроек.

Кнопка установки таймера
Используется для установки таймера автоматического отключения телевизора. Варианты значений: 0 - 10 - 20 - 30 - 40 - 50 - 60..... 120
По окончании обратного отсчета телевизор автоматически перейдет в ждущий режим.

Кнопка выбора источника сигнала
Используется для выбора источника входящего сигнала. Доступные варианты:
TV - SCART - AV - YPBPR - PC - HDMI - DVD

Номерные кнопки (0-9)
Используются для ввода номера канала для последующего переключения.

Кнопка выбора соотношения сторон
Используется для выбора оптимального соотношения сторон экрана. Доступные варианты:
16:9 - 4:3 - ZOOM - 16:9 - FS - PANORAMA

Пульт ДУ



Кнопка вызова меню (MENU)

Используется для вызова меню и последующей настройки

Кнопки PROG+/PROG-

Используются для переключения программ вперед/назад по списку

Кнопки VOL+/VOL-

Используются для увеличения/уменьшения громкости звука

Кнопка возврата (Q.VIEW)

Используется для возврата к предыдущей программе.

Кнопка переключения в режим NICAM

Кнопка смены номера канала (SWAP)

Используется для изменения последовательности программ в списке сохраненных. Нажмите кнопку, выберите номера для взаимной замены и нажмите кнопку еще раз.

From	CH 1
To	CH 7
Save	

Функция телетекста



Кнопка входа/выхода из режима телетекста (TEXT)

Кнопка вызова оглавления (INDEX)

Кнопка отображения скрытой информации (REVEAL)

Используется для отображения или скрытия дополнительной информации (если таковая имеется, напр., ответы к кроссворду и т.п.)

Кнопка входа/выхода из режима смешанного отображения информации разных типов (MIX)

Используется для отображения различных типов информации одновременно (напр., субтитров и всплывающих сообщений и т.п.)

Кнопка изменения размера (SIZE)

Последовательно нажимайте кнопку для увеличения масштаба отображаемой информации:

- в верхней половине экрана
- в нижней половине экрана
- выход из режима

Кнопка удержания текущей страницы (STOP)

Используется для удержания текущей страницы. Информация на экране не будет обновляться, пока вы повторно не нажмете кнопку STOP

Кнопка вызова субстраницы (SUB.PAGE)

Пульт ДУ (управление DVD)



В режиме DVD проигрывателя:

POWER 
Нажмите для включения/выключения телевизора

OPEN/CLOSE 
Нажмите для загрузки/вывода DVD диска в привод.
Подождите, пока меню диска не отобразится на экране

DVD MENU
Нажмите для вызова меню диска

DISPLAY
Нажмите для вызова экранного меню

GOTO
Нажмите для перехода к нужной дорожке/разделу.
Для этого: введите номер трека для перехода;
нажмите PLAY

SUBTITLE
Нажмите для выбора языка субтитров

AUDIO
Нажмите для выбора языка звуковой дорожки

PROGRAM
Нажмите для составления программируемого
списка воспроизведения

MEDIA
Нажмите для выбора источника:
DVD диск/Media(USB устройство/карта памяти)

Пульт ДУ (управление DVD)

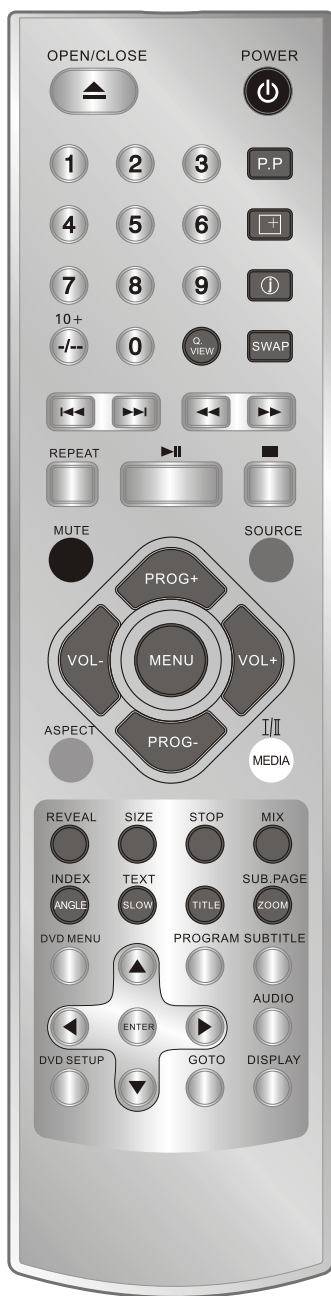

PLAY/PAUSE (▶||)

Нажмите для начала/паузы воспроизведения

STOP (■)

Нажмите один раз для остановки воспроизведения (возврат к воспроизведению возможен). Нажмите два раза для полной остановки воспроизведения (воспроизведение начнется сначала)

DVD SETUP

Нажмите для вызова настроек DVD проигрывателя

(REP)

Нажмите для установки последовательности воспроизведения треков и разделов диска.

FR/FF (◀◀, ▶▶)

Нажмите для ускоренного (с 5-кратной скоростью) воспроизведения вперед/назад

PREV/NEXT (◀◀, ▶▶)

Нажмите для перехода к предыдущему/последующему разделу диска

TITLE

Для DVD диска:

Нажмите для вызова оглавления, используйте кнопки "◀◀▶▶" для выбора раздела. Нажмите Enter для воспроизведения.

Для VCD диска:

Нажмите для включения/выключения режима PBC

ZOOM

В процессе воспроизведения нажимайте кнопку ZOOM для увеличения в следующей последовательности:

2x - 3x - 4x - 1/2 - 1/3 - 1/4 - нормальный размер

Используйте кнопки "◀◀▶▶" для перемещения по увеличенному изображению.

ANGLE

Нажмите для выбора угла обзора воспроизводимой сцены (если такая возможность допускается диском). Количество доступных углов обзора отображается в углу экрана.

SLOW

В процессе воспроизведения нажимайте кнопку SLOW для снижения скорости воспроизведения в следующей последовательности:

1/2 - 1/4 - 1/8 - 1/16 - нормальная скорость

Настройка

Нажмите кнопку MENU для вызова меню настроек, кнопки PROG+/- для навигации между подразделами меню, кнопки VOL+/- для выбора подраздела, затем снова кнопки PROG+/- для выбора элемента подраздела и кнопки VOL+/- для настройки.

Повторное нажатие кнопки MENU позволяет выйти из меню настроек.

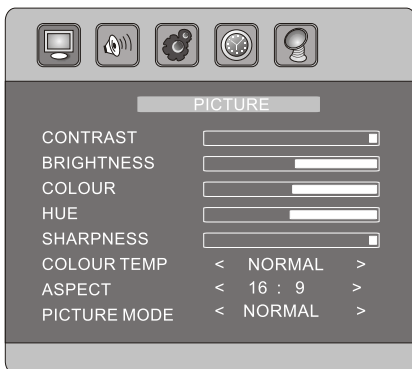

Настройка изображения (PICTURE)

Вы можете настроить контраст (CONTRAST), яркость (BRIGHTNESS), насыщенность (HUE) (доступно только для NTSC), насыщенность (SHARPNESS), температуру цвета (COLOUR TEMP), режим отображения (PICTURE MODE) и соотношение сторон экрана (ASPECT).



Настройка звука (SOUND)

Вы можете настроить низкие частоты (BASS), высокие частоты (TREBLE), баланс (BALANCE) и режим звучания (SOUND MODE)



Общие настройки

Уровень шума: низкий, средний, высокий
Кодировка текста: западная, восточная, кириллическая, арабская
Режим защиты экрана: вкл./выкл.

Настройка



Настройка экранного меню (OSD)

Вы можете настроить язык, положение по горизонтали и вертикали, время отображения и степень прозрачности

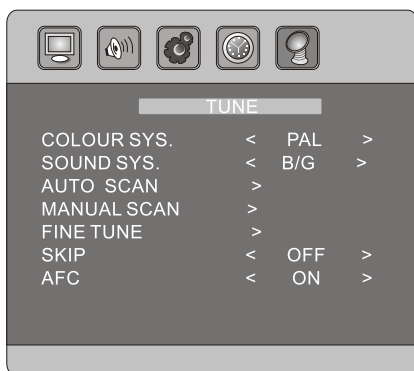

Настройка системы (TUNE)

Автопоиск (AUTO SCAN): используйте VOL +/- для автоматического поиска каналов

ТВ-система (COLOUR SYS): PAL/SECAM

Система звука (SOUND SYS): B/G, D/K

Пропуск канала (SKIP): после того, как вы выберете канал для пропуска, он перестанет отображаться во время переключения программ

Поиск каналов вручную (MANUAL)

Точная настройка канала (FINE TUNE): используйте VOL +/- для точной настройки выбранного канала

Автоматическая настройка (AFC): настройка канала будет произведена автоматически

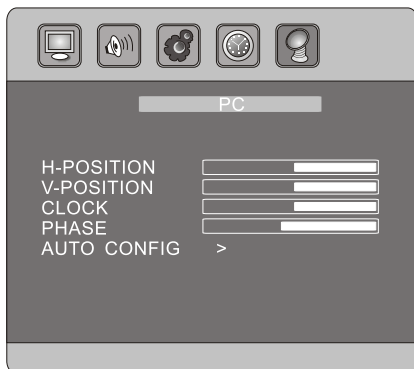

Настройка подключенного ПК (PC)

Вы можете настроить контраст (CONTRAST), яркость (BRIGHTNESS), позицию изображения по горизонтали и вертикали (HPOS/VPOS), частоту обновления экрана (CLOCK), фазис пикселей (для ограничения явления интерференции) или провести автоматическую настройку (AUTO CONFIG) параметров.

Примечание:

Сразу после включения телевизора, возможно краткосрочное отображение легкой "ряби" на экране. Это вызвано настройкой положения кристаллов и не является дефектом.

По возможности используйте видеорежим VESA 1024X768@60HZ для достижения оптимального результата работы телевизора. Если же вы используете иные режимы, не исключено проявление артефактов.

Не следует дотрагиваться до экрана без необходимости. Длительное нажатие на экран может привести к необратимым изменениям экрана.

Настройка DVD проигрывателя

Принципы настройки

Нажмите кнопку **SETUP** для вызова меню. Используйте кнопки "**◀▶**" для выбора раздела.

Закончив настройку, снова нажмите **SETUP** для выхода. Доступны следующие разделы меню:

- Общие настройки (GENERAL)
- Настройка аудио (AUDIO)
- Настройка DOLBY DIGITAL
- Настройка предпочтений (PREFERENCE)
- Установка пароля (PASSWORD)



В данном разделе вы можете настроить:

TV DISPLAY - установка соотношения сторон экрана:

- 4:3 PanScan
- 4:3 LetterBox
- 16:9

ANGLE MARK - включить/выключить опцию просмотра изображения с разных углов обзора

CLOSED CAPTIONS: включить/выключить отображение скрытых субтитров

SCREEN SAVER: включить/выключить скринсейвер

Настройка аудио

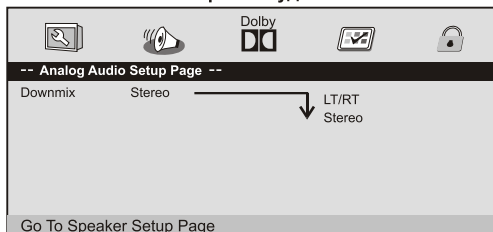

Вы можете настроить динамики устройства:

Режим вывода звука (**DOWNMIX Stereo**):

LT/RT: 2-х канальный режим с одним основным.

STEREO: 2-х канальный режим, основной канал - левый

Настройка DOLBY DIGITAL

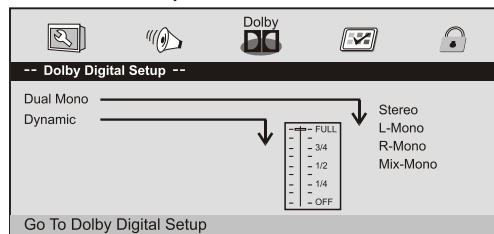

В данном разделе вы можете настроить следующие характеристики:

DUAL MONO: режим вывода звука с двумя независимыми каналами. Варианты:

STEREO: вывод обоих каналов.

L-MONO: вывод только левого канала.

R-MONO: вывод только правого канала.

DYNAMIC: настройка динамического диапазона звука.

Настройка DVD проигрывателя

Настройка предпочтений

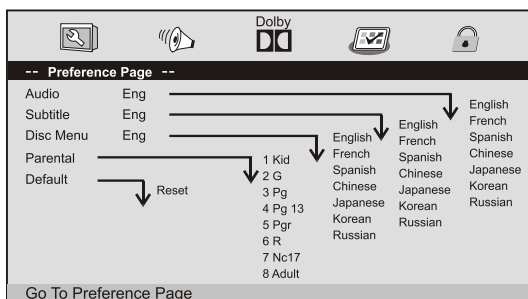

Возможна настройка следующих параметров:

AUDIO: установка языка звуковой дорожки.

SUBTITLE: установка языка субтитров.

DISC MENU: установка языка меню диска.

PARENTAL: установка ограничений на просмотр дисков по возрастным параметрам (родительский контроль). Для просмотра диска, попадающего под установленные ограничения, потребуется ввод пароля. Пароль по умолчанию: 1369.

DEFAULT: возврат к заводским настройкам.

Установка пароля

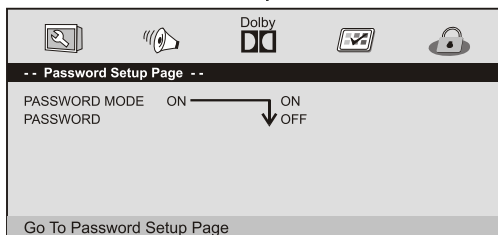

PASSWORD MODE: включить/выключить режим пароля.

PASSWORD: замена пароля по умолчанию

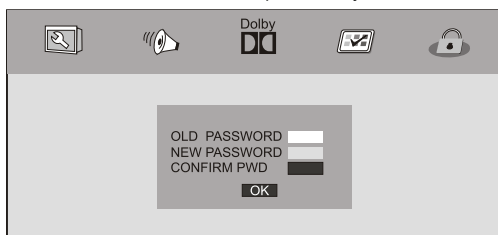

Старый пароль: введите 4-значный пароль (1369 по умолчанию)

Новый пароль: введите новый 4-значный пароль

Подтвердите пароль: введите новый пароль еще раз

OK: подтверждение внесенных изменений

 Примечание: заводской пароль 1369 действует даже если вы заменили его на новый.

Возможные проблемы и способы их решения

В случае возникновения проблем с функционированием устройства, перед тем как обратиться в сервисный центр, пожалуйста, ознакомьтесь с этой таблицей. Здесь приведены наиболее распространенные случаи неправильного функционирования устройства и способы их устранения.

Проблема	Возможные причины	Решение
Отсутствует изображение, звук; индикатор питания не горит.	1. Устройство не подключено к источнику питания. 2. Устройство выключено.	1. Подключите устройство к источнику питания. 2. Включите устройство.
Отсутствует изображение, звук; индикатор питания горит зеленым светом.	Установлены функции таймера выключения и перехода в ждущий режим.	Нажмите кнопку включения устройства.
Отсутствует изображение, звук; индикатор питания горит зеленым светом.	1. Устройство находится в РС режиме, но сигнал от ПК отсутствует. 2. Неправильно подключен кабель.	1. Включите ПК. 2. Проверьте правильность соединения кабелей.
Изображение и звук воспроизводятся с помехами.	1. Неправильно настроены контрастность, резкость и цвет. 2. Неверно выбран цветовой режим. 3. Неверно настроена схема воспроизведения звука.	1. Скорректируйте настройки контрастности, резкости и цвета. 2. Измените цветовой режим. 3. Измените схему воспроизведения звука.
Изображение «снежит», наблюдаются помехи.	Слабый источник сигнала или некачественный RF кабель.	Настройтесь на более мощный источник сигнала или замените RF кабель.
«Синий экран».	Отсутствует видеосигнал или видеокабель подключен неправильно.	Убедитесь в правильности подключения видеокабеля.

Возможные проблемы и способы их решения

Изображение размыто, имеются горизонтальные черные полосы в режиме РС.	Изображение не настроено.	Используйте автоматическую настройку (Auto Adjust) или настройте частоту и фазу вручную через меню ПК.
Изображение с ПК смещено относительно центра экрана.	Изображение не настроено.	Настройте частоту и фазу изображения, положение по горизонтали и вертикали.
Отсутствует звук.	Отсутствует аудиосигнал или аудиокабель подключен неправильно.	<ol style="list-style-type: none"> 1. Убедитесь в правильности подключения аудиокабеля. 2. Настройте схему воспроизведения звука.

* Все приведенные значения и характеристики могут изменяться без предварительного уведомления.

* Компания-производитель оставляет за собой право вносить изменения в технические спецификации продукта без предварительного уведомления.

Внимание: прибор предназначен для эксплуатации в сетях переменного тока с напряжением 110-240 В, 50/60 Гц.

Товар сертифицирован в России:



ТУ 6581-010-10773826-2008

Произведено: ООО "АМБЕР" 238750,
Россия, Калининградская область,
г. Советск, Калининградское шоссе, 50

Срок службы товара: 2 года.

Список сервисных центров

Город	Сервисный центр	Телефон	Адрес
Абакан	СЦ "Экран"	(3902) 233-927	655016, Республика Хакасия, Абакан, ул. Др. Народов, 29
Астрахань	"Хайтек-сервис"	(8512) 631-776, 632-530	414022, Астрахань, ул. Н. Островского, 148 А, офис 202
Барнаул	"Китеж"	(3852) 319-912, 319-910	656016, Барнаул, ул. Власихинская, 49а/1б
Брянск	"Селена-Сервис"	(4832) 721-742	241037, Брянск, пр. С. Димитрова, 28
Волгоград	ТЦ "Приборсервис"	(8442) 232-028	400005, Волгоград, пр. Ленина, 92
Екатеринбург	ИП Валов С. Б.	(343) 251-1822, 257-4462	620142, Екатеринбург, ул. 8 Марта, 99
Екатеринбург	СЦ "Сентри"	(343) 320-5349, 320-5354 353-7355, 378-1280	620098, Екатеринбург, пр. Космонавтов, 45
Иваново	ИП Шипилов А. Н.	(4932) 300-605, 410-961	153012, Иваново, ул. Пролетарская, 44А, магазин "Телерынок"
Каменск-Уральский	"Телемастер"	(3439) 303-388 8 (908) 632-2344	623408, Каменск-Уральский, ул. Алюминиевая, 74
Киров	"ТВКОМ"	(332) 546-956, 370-101	610001, Киров, пр. Октябрьский, 116а
Кореновск	ИП Юдаков Д. В.	(86142) 44-3-59 8 (918) 120-4475	353183, Краснодарский край, Кореновск, ул. Пурыхина, 2а
Краснодар	"Фотон"	(861) 255-4672	350049, Краснодар, ул. Северная, 237
Махачкала	ПБЮОЛ Аблав З. А.	(8722) 676-488, 780-414	367000, Махачкала, ул. Нурадилова, 52
Москва	СЦ "Телемастер"	8 (916) 170-0009	127549, Москва, ул. Корнейчука, 58а
Новосибирск	СЦ "Ремиг"	(383) 343-6711, 210-3461	630054, Новосибирск, ул. Титова, 25
Новосибирск	"Техносиб"	(383) 210-5949	630039, Новосибирск, ул. Воинская, 63, корп. 3
Омск	"Домотехника-сервис"	(3812) 324-324, 367-401	644009, Омск, ул. Лермонтова, 194
Оренбург	"ТИКО-сервис"	(3532) 776-764, 779-725	460000, Оренбург, ул. Комсомольская, 16
Ростов-на-Дону	"Поиск-Сервис"	(863) 255-2017, 255-2018 255-2028, 255-2029	344065, Ростов-на-Дону, ул. 50 лет Ростсельмаша, 1
Рязань	ИП Грачев О. А.	(4912) 246-012, 246-013	390023, Рязань, ул. Новая, 51г
Санкт-Петербург	ООО "Техно-Поиск"	(812) 740-1628, 387-2297	196084, СПб, ул. Коли Томчака, 28
Саратов	СЦ "Реванш"	(8452) 735-566	410012, Саратов, ул. Чапаева, 59
Уссурийск	ИП Дубовая Д. В.	(4234) 333-333	692503, Приморский край, Уссурийск, ул. Ленина, 134а
Уфа	"БашТелеРадиоСервис"	(347) 228-1670, 252-4697	450078, Уфа, пр. С. Юлаева, 59
Черемхово	"Эй-Би Техно"	(39546) 5-11-06, 5-60-00	665413, Черемхово, ул. Первомайская, 164
Ярославль	"Трио-Сервис"	(4852) 259-483	150014, Ярославль, ул. Углическая, 12
Якутск	ИП Волков А. В.	(4112) 335-157 8 (914) 276-9800	677000, Якутск, ул. Октябрьская, 1/1

VR