

# HYUNDAI

## H- CD7003

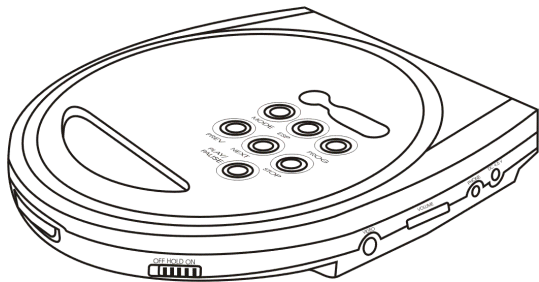

**PORTABLE CD PLAYER**  
**Instruction manual**

**ПОРТАТИВНЫЙ CD ПЛЕЕР**  
**Руководство по эксплуатации**

---

## Dear customer!

Thank you for purchasing our product. For safety, it is strongly recommended to read this manual carefully before connecting, operating and/or adjusting the product and keep the manual for reference in the future.

## Table of contents

---

Table of contents .....	2
Important safeguards .....	3
Accessories .....	4
Preparation .....	5
Illustration of player's operation.....	8
How to operate .....	9
Handling compact discs.....	15
Cleaning.....	16
Troubleshooting guide .....	18
Specification.....	20

## Important safeguards

---

### CAUTION

THE PLAYER HAS A LOW POWER LASER DEVICE. THE LASER RADIATION IS INVISIBLE. AND LOOKING AT IT STRAIGHT MAY INJURE YOUR EYES! SO PLEASE OPERATE THE PLAYER ACCORDING TO THIS USER'S MANUAL. AVOID EXPOSURE TO THE LASER BEAM!

THE PLAYER'S POWER WILL TURN OFF WHEN THE COVER IS OPENED.



- In order to prevent from fire and electric shock, please use accessories supplied by our company and don't expose the player in rain or moisture.
- In order to prevent from electronic shock, don't disassemble the case of AC adaptor because there are no reparable components in it to you. In case of breakdown please contact servicing personnel.
- This product will be automatically powered off if input voltage is less than required one, which cannot be solved by restarting. In this case, please check if the input voltage meets the requirement.
- Remove power supply including AC adaptor and batteries when the player will be left unused for a long time.

- AC adaptor will power the player automatically when the adaptor and dry batteries are used at the same time.
- Don't use AC adaptor that is supplied not by our company because it may cause damage.
- Do not connect the player to the power supply if you have just moved it from a cold to a warm environment. This can result in condensation inside the system and cause serious damage to the machine. Wait around two hours to allow it to reach room temperature.

## Accessories

---

Please check if the following accessories are accompanied with:

1. AC Adaptor	1 pc
2. Stereo Earphone	1 pc
3. Instruction Manual	1 pc

# Preparation

---

## 1. Listening with earphones

Connect the plug the stereo earphones into the phones Jack (on the side of set)

**DO NOT PLUG THE EARPHONES INTO THE AUX OUT JACK!**

### **Caution:**

- Hearing experts advise against exposure to continuous extended play at loud volume levels while using earphones, possible hearing loss may result. If you experience a ringing in the ears, reduce volume or stop using.

## 2. Connecting to home stereo

The Aux Out Jack is made to accept a stereo mini plug (3.5mm) By using a commercially available audio line cable (not included) simply connect the cable's mini plug to Aux Out Jack on your player, and the other appropriate end (usually RCA JACK) to the CD'AUX INPUTS of your home stereo

### **Notes:**

- Always switch the power off before making any connections between the player and any other set.
- The Volume Control of y our player becomes inoperable whenever Aux. Out Jack is used. Adjustments are made on your audio system.

### **3. Power supply**

This player requires 2AA size alkaline heavy-duty batteries to start operation if not by AC adaptor

### **4. Inserting the batteries**

- Open the battery cover by softly pushing " open ".
- Insert batteries according to " + " or "- " polarities.
- Close the battery cover.

#### **Note:**

- If the batteries cannot power the player, please replace 2 new batteries or recharge them (if the batteries are rechargeable) for several hours to get enough power.

### **5. AC adaptor**

Use the AC adaptor supplied with the player from the outlet to DC 4.5V jack; the player will start operation with AC power instead of battery

#### **Cautions:**

- Pull out AC: DC adaptor or remove the battery in the player when it is not in use for a long time. Do not use the adaptor of other brands or at the same time with the battery.

- Use labelled rechargeable batteries only or use heavy-duty alkaline batteries. Never mix new batteries with used ones or different types of battery together should there occur any leak of battery solution, clean up the battery chamber immediately before inserting new ones.
- Always observe local environmental stipulations on waste batteries.
- Use soft damp cloth with little detergent solution to clean the cover, do not use alcohol, grease or dilution.
- Please purchase new chargeable batteries if the performance time is very short, even batteries have been recharged.

## Illustration of player's operation

1. DC 4.5V JACK
2. AUX OUT
3. VOLUME
4. EARPHONE OUT
5. STOP
6. NEXT
7. PLAY/PAUSE
8. HOLD SWITCH
9. OPEN SWITCH
10. PREV
11. MODE
12. LCD DISPLAY
13. PROG

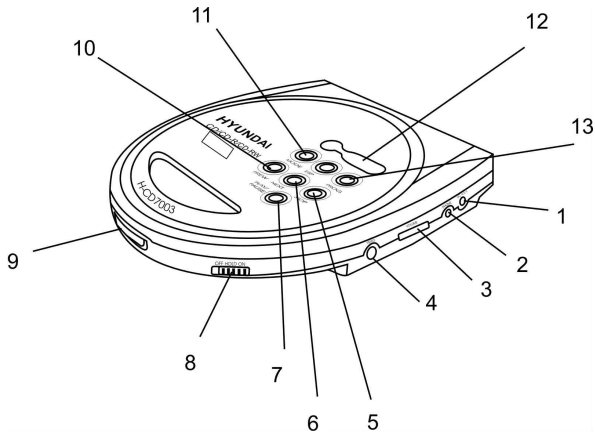



## How to operate

---

### 1. Playing a disc

- 1.Plug the cord from the headphones into the phones jack on the right side of set.
- 2.Slide the door open button to open the CD door.
- 3.Hold die disc with die LABEL SIDE UP and press it onto the spindle until it "Clicks" into place.
- 4.Close the CD door (it will latch shut), press the play button ("power On), the disc will begin to spin, the display will show the total tracks and total playing time Then it will begin playing track number 1 and the display will show "01 " .
- 5.Adjust the Volume Control as desired.
- 6.Slide the bass boost switch ON for more bass, OFF for less bass (BASS means low frequency sounds like a bass drum).
- 8.To stop temporarily, press the play/pause Button
  - the elapsed playing time FLASHES in the Display
  - press the play/pause button again to resume plying.
9. To stop play, press the Stop Button. Total tracks and time appears in the display and after about 30 seconds the power turns off automatically. To shut the power off quickly press the stop Button twice slowly.

**Notes:**

- Do not plug the headphones into the Aux Out Jack. The sound will be very low and the volume control will not work.
- If the display shows "NO DISC" .The compact disc is upside down or missing.
- When the symbol “  ” flashes your batteries are weak and need replacement
- The power turns off automatically when all tracks on a disc have been played. The power turns off immediately when the Door Open Button is pressed and the CD Door is opened. The power turns off when the stop Button is pressed slowly twice.

**2. Power on**

Close the door and press the play button.

**3. Power off**

Press the stop button twice or open the door.

**Note:**

- If the time display flashes, your set is in the pause mode, press play again to play the disc.

#### **4. Forward and backward track search**

(or changing songs)



Press the Search Button  or  during play to go to the desired track.

- search forward 

- search backward 

Press the search button to skip to the next track on the disc.

Press the search  button to the beginning of the track currently playing. Press twice or more to skip to previous tracks.

Press and hold the Search Button  or  during play to scan the disc at higher speed. When the desired music section of the disc is found, release the Button, normal play will resume.

If you press and hold the Search Button  while the last track is playing, and the end of the track is reached, the player stops.

#### **5. Bass boost switch**

This switch enhances the low frequency (bass) sounds at low listening levels. Switch this ON or OFF to suit your taste. During bass boost on setting sometimes you may hear some distortion, adjust the volume control to a lower level when using the bass boost feature.

## **6. Auto power off function**

The power turns off automatically when all tracks on a disc have been played or 30 seconds after the Stop Button is pressed to stop play. The power turns off immediately after the CD Door is opened (The display will show track & time for 30seconds and men shut off).

### **Caution:**

- If operating buttons do not work when pressed, please turn " Hold " button "off ".

### **Notes:**

- The music may stop if the player receives continuous shocking
- You may hear noise or skipping if the CD is dirty or scratched.

## **7. Repeat play**

a) Repeat play-single track

Plays one song over and over till you press Stop.

During play press the P-Mode Button once the symbol REPEAT is display.

The song currently playing will repeat over and over until you press stop

To stop repeat play, press the "P-Mode" four times till the word REPEAT disappears.



## b) Repeat play-all tracks

Repeats all songs in order till you press stop.

During play, press the P-Mode button twice, the symbol REPEAT ALL will show steady in the display.

All songs will keep playing in the sequence 1,2,3 etc. and all songs will repeat and when finished, will start all over again until you press the stop button.

To stop repeat play press the P-Mode button till the word REPEAT ALL disappears.



## **8. Intro play**

This plays the first 10 seconds of all songs in sequential order:

1. During play, press the P-Mode Button till the word INTRO flash in the display
2. Press PLAY/PAUSE buttons, the word INTRO will stop flashing and the first 10 seconds of each song on the CD will play and then the set will stop.
3. When you find a song you like press Play, the word TNTRO will go off and that song (all the following songs) will play NORMALLY.

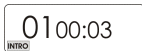

## **9. Random play**

1. During play, press P-Mode Button four times the word SHUFF will flash during play.
2. Press PLAY/PAUSE, this will play all of the songs in random order selected by the CD player.
3. Press the search button **▶▶**, to skip to the next random song.

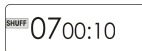



## 10. Programming your playing

### Sequence programmed play

The tracks on the disc can be programmed (arranged in advance) to play in any order you prefer (up to 20 tracks can be programmed).

Programming example								
Program number	1	2	3	4	5	6	7	8
Track number	3	5	8	1	2	4	1	1

During programming, the word PROGRAM will flash in the display. To play in your preferred order, follow steps below:

1. Press the Program button.
2. Press the search button  or  to select track number, for example 3.
3. Press the program button. Track 3 is now programmed.

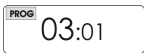
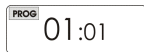

4. Repeat steps 2 and 3 to program other tracks till you finish (up to 20 selections).

5. After programming is finished press Play to begin programmed play. PROGRAM stops flashing and music begins (the display still shows PROGRAM).

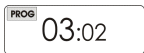

## Notes:

- The player stops automatically after all programmed tracks have been played, or the CD Door is opened, or stop is pressed, or after power shuts off
- Your programming will be lost:
  - if the CD door is opened.
  - when the alkaline batteries are exhausted is disconnected.
  - when you press stop.

## Handling compact discs

---

- This set is designed to play only compact discs bearing this identification logo  other discs may not conform to the CD standard and may not play properly.
- Dirty, scratched or warped discs may cause skip ping or noise.
- Handle the disc only by the edges. To keep clean do not touch its surface.
- Discs should be stored in their cases after use to avoid scratches.
- Do not expose discs to direct sunlight, high humidity, high temperature or dust. Prolonged exposure to extreme temperature can warp the disc (such as leaving the discs in your car during summertime).
- Do not stick or write anything on either side of disc. Sharp writing instruments, or the inks used in some felt-tip pens, may damage its surface.

# **Cleaning**

---

## **1. Cleaning the cabinet**

Wipe with a soft cloth. If the cabinet is very dampen (not dropping wet) the cloth with a weak solution of soapy water, and then wipe clean.

## **2. Cleaning the lens**

A dirty lens will cause sound skipping. If the lens is very dirty, the play may not work Open the CD door and clean the lens as follows:

a) Dirty or dry particles on the lens.

Using a camera lens brush/blower, blow on the lens a few times, then wipe it lightly with the brush to remove dust. Then, blow on the lens once more.

b) Fingerprints on the lens

If the lens does not get clean using brush-blower, use a cotton swab moistened with alcohol to gently clean the lens and then dry with a soft cloth.



### 3. Cleaning discs

Fingerprints should be carefully wiped from the surface of disc with a soft cloth. Unlike conventional records, compact discs have no grooves to collect dust and macroscopic dirt, so gently wiping them with a soft cloth should remove most particles. Wipe in a straight motion from the center to the edge.

Never use thinner benzene, record cleaner or anti static spray on a compact disc. Such chemicals can damage its plastic surface.



## Troubleshooting guide

---

Trouble	Reason	How to solve
Tracks do not change or set does not play normally.	Batteries too weak (they may test OK on the tester but they are weak).	Replace both batteries with fresh alkaline batteries. Battery life with fresh batteries is about 12 hours.
CD player will not turn on.	Dead or weak batteries. AC adaptor not connected properly.	Replace both batteries with fresh ones. Check AC adaptor connection at Ac outlet and the rear of set.
Volume control has no function	Headphones plugged into Aux Out Jack	Plug headphones into phone jack (Not the Aux Out Jack)
Sound is skipping or sound skips	The compact disc or lens is dirty or CD is scratched Strong vibrations	Clean or replace the compact disc or clean the lens Place the CD player on a level surface that is stable or press ESP button

Disc will not play.	Disc inserted incorrectly. Defective compact disc CD door not closed Moisture has formed inside the CD deck.	Re-insert disc with label wide facing up. Try another compact disc Close lid security Take out the CD and leave the CD door open for about an hour to dry the moisture condensation
No sound from headphones	Headphone plug not inserted properly Volume control set to minimum Weak batteries Defective compact disc	Re-insert headphone plug into phones jack (not Aux out) Increase the volume Replace with fresh batteries or use AC adaptor Try another compact disc
Sound is distorted	Music is too loud Bass Boost Switch is on Weak batteries	Lower volume control Slide Bass Boost Switch to off Replace both batteries or use AC adaptor
Buttons do not work	HOLD key is on	Turn HOLD key to off

## Specification

---

Frequency resumes, Hz	20-20000
Channels:	2 (L+R stereo)
Cross talk:	$\geq 60$ dB
S / N:	$\geq 70$ dB
Vibration:	Minimal
Reading:	$\leq 10$ sec
R /L balance:	$\leq 1.5$ dB
Sampling:	44.1 kHz
Power:	DC 4.5 V 600 mA
Humidity:	0-40 ° C
Size:	130 x 133 x 24 mm

## Уважаемый покупатель!

Благодарим Вас за покупку нашего изделия. Для обеспечения безопасности рекомендуется тщательно изучить настоящее руководство перед подключением, эксплуатацией и/или регулировкой изделия, и сохраняйте руководство для использования в будущем.

## Содержание

---

Содержание .....	21
Меры предосторожности .....	22
Комплектация .....	24
Подготовка к эксплуатации .....	24
Описание плеера .....	28
Принцип действия .....	29
Обращение с компакт-дисками .....	37
Чистка и уход .....	38
Руководство по устранению неисправностей .....	40
Технические характеристики .....	42

## Меры предосторожности

---

### **ВНИМАНИЕ**

ПЛЕЕР ИМЕЕТ МАЛОМОЩНЫЙ ЛАЗЕРНЫЙ ПРИБОР. ЛАЗЕРНОЕ ИЗЛУЧЕНИЕ НЕВИДИМО. ПОПАДАНИЕ ЕГО В ГЛАЗА МОЖЕТ ТРАВМИРОВАТЬ ВАС! ПОЭТОМУ, ПОЖАЛУЙСТА, ЭКСПЛУАТИРУЙТЕ ПРИБОР В СООТВЕТСТВИИ С НАСТОЯЩИМ РУКОВОДСТВОМ. ИЗБЕГАЙТЕ ДЕЙСТВИЯ ЛАЗЕРНОГО ЛУЧА! ПИТАНИЕ ПЛЕЕРА АВТОМАТИЧЕСКИ ОТКЛЮЧАЕТСЯ ПРИ ОТКРЫВАНИИ КРЫШКИ.

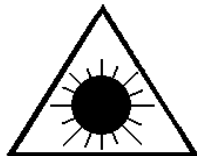

- Для предотвращения пожара или поражения электрическим током, используйте аксессуары, изготовленные нашей компанией, и не подвергайте плеер влиянию дождя или влаги.
- Для избежания поражения электрическим током не разбирайте корпус адаптера переменного тока, поскольку внутри него нет никаких элементов, предназначенных для ремонта, выполняемого пользователем. В случае возникновения дефекта обращайтесь в специализированные ремонтные

мастерские.

- Данное изделие автоматически отключится, если входное напряжение ниже предписанного, и не восстанавливается после повторного включения. В этом состоянии, пожалуйста, проверьте соответствие входного напряжения требуемому значению.
- Отключайте источник питания, включая адаптер и батарейки, если плеер не будет использоваться в течение длительного времени.
- При одновременном использовании адаптера и сухих батареек, питание автоматически будет подаваться с адаптера.
- Не используйте адаптер, который не поставляется нашей компанией, поскольку это может привести к сбоям в работе.
- Не подключайте плеер к источнику питания, если вы только что внесли его с холода в теплое помещение. Это может привести к образованию конденсата внутри системы и причинить серьезный ущерб системе. Подождите не менее двух часов, чтобы плеер приобрел комнатную температуру.

## Комплектация

---

Пожалуйста, проверьте наличие следующих аксессуаров:

1. Адаптер	1 шт
2. Стереонаушники	1 шт
3. Руководство пользователя	1 шт

## Подготовка к эксплуатации

---

### 1. Прослушивание через наушники

Подключите штекер наушников в гнездо PHONE (с боковой стороны плеера).

Не подключайте наушники к гнезду выхода AUX!

#### **Внимание:**

- Не рекомендуется непрерывное прослушивание с повышенным уровнем звука во время использования наушников. В результате этого могут возникнуть проблемы со слухом. Если вы испытываете неудобства при прослушивании, уменьшите громкость или прекратите прослушивание.



## **2. Подключение к домашнему стерео**

Гнездо выхода AUX предназначено для подключения к нему разъема от наушников (3.5 мм). Используя имеющийся в продаже линейный аудио кабель (не входит в комплект), просто подключите штекер кабеля к гнезду выхода AUX на плеере, а другой конец, обычно гнезда RCA, к входам CD/AUX вашего домашнего стерео.

### **Примечания:**

- Всегда отключайте питание, перед проведением каких-либо подключений между плеером и другими приборами.
- Управление звуком плеера становится невозможным, если используется гнездо выхода AUX. Регулировки проводятся на вашей аудиосистеме.

## **3. Источник питания**

Плееру для работы необходимы 2 щелочные батарейки размера AA, если нет адаптера переменного тока.

#### **4. Установка элементов питания**

- Откройте крышку отсека для батареек, сместив ее в положение “Open”.
- Вставьте батарейки в соответствии с полярностью “+” и “-”.
- Закройте крышку отсека для батареек.
- Может быть, необходима подзарядка в течение нескольких часов, если они недостаточно заряжены. Никогда не заряжайте сухие батарейки.

#### **Примечание:**

- Если питание от батареек не подается, пожалуйста, замените их новыми батарейками или зарядите их (если в качестве источника питания используются аккумуляторы) в течение нескольких часов, чтобы получить необходимую мощность.

#### **5. Как пользоваться адаптером.**

Используйте только адаптер, поставляемый с плеером (выходное напряжение 4.5 В постоянное). Плеер будет функционировать от сети переменного тока, а не от батареек.

#### **Внимание:**

- Вынимайте адаптер или батарейки из плеера, если им не пользуются в течение длительного времени. Не используйте адаптер другого типа или одновременно с батарейками.
- Используйте только аккумуляторы, имеющие маркировку, или используйте щелочные батарейки.

Никогда не смешивайте новые батарейки со старыми батарейками или батарейки разных типов. Если произошла утечка батареек, вытрите отсек для батареек, перед установкой новых.

- Всегда соблюдайте правила защиты окружающей среды при утилизации батареек.
- Используйте мягкую влажную ткань, немного смоченную моющим раствором для чистки крышки, не используйте спирт или растворитель.

## Описание плеера

1. Вход 4.5 В, постоянное
2. Выход AUX
3. Громкость
4. Гнездо для наушников
5. Остановка
6. Следующий
7. Воспроизведение / пауза
8. Переключатель удерживания
9. Переключатель открывания
10. Предыдущий
11. Режим
12. Экран
13. Программа

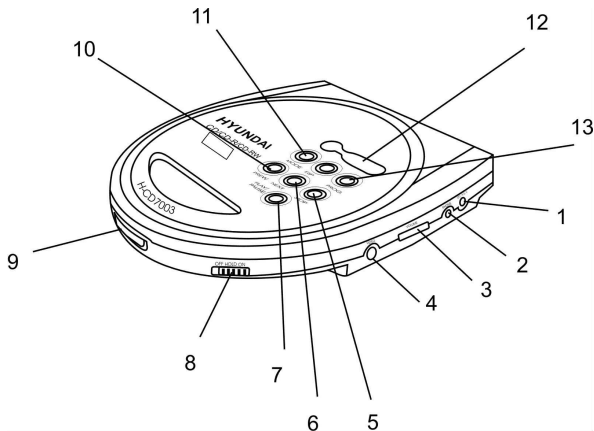

## Принцип действия

---

### 1. Воспроизведение диска

1. Подключите штекер наушников в гнездо для наушников с правой стороны плеера.
2. Сдвиньте кнопку открывания, чтобы открыть крышку CD.
3. Возьмите диск стороной с этикеткой вверх, и вставьте в плеер.
4. Закройте крышку CD (она защелкнется), нажмите кнопку воспроизведения (питание включено), диск начнет вращаться, на дисплее будет общее количество композиций и полное время воспроизведения. Затем начнется воспроизведение трека номер 1, и на дисплее будет показано «01».
5. Отрегулируйте громкость, как необходимо.
6. Сдвиньте переключатель усиления басов в положение ON для усиления басов, в положение OFF для уменьшения басов
7. Для временной остановки нажмите кнопку воспроизведение/пауза.
  - на дисплее будет мерцать истекшее время воспроизведения.
  - нажмите кнопку воспроизведение/пауза вновь, чтобы возобновить воспроизведение.
8. Для остановки воспроизведения нажмите кнопку Stop. Общее количество композиций и время появится на дисплее, и через, приблизительно, 30 секунд, автоматически отключится питание. Для быстрого отключения питания медленно дважды нажмите кнопку Stop.

### **Примечания:**

- Не подключайте наушники к гнезду выхода AUX. Если вы сделаете так, звук будет очень тихим, и управление громкостью не будет действовать.
- Если на дисплее представлено “NO DISK”, то диск вставлен неправильно (лицевой стороной вниз) или его нет.
- Если мерцает значок “”, то батарейки разряжены и необходима их замена.
- Питание отключается автоматически по окончании воспроизведения всех композиций на диске. Питание отключается немедленно при нажатии кнопки открывания крышки и при открывании крышки CD. Питание отключается, если кнопка остановки дважды медленно нажата.

### **2. Включение питания**

Закройте крышку плеера и нажмите кнопку воспроизведения.

### **3. Отключение питания**



Дважды нажмите кнопку остановки или откройте крышку плеера.

### **Примечание:**

- Если представляемое время мерцает, то плеер находится в режиме паузы. Нажмите кнопку “PLAY” вновь, чтобы продолжить воспроизведение.

### **4. Поиск композиции вперед и назад**

(или смена песен)

Нажмите кнопку поиска  или  во время воспроизведения для перехода к необходимой композиции.



- поиск вперед 

- поиск назад 

Нажмите кнопку поиска  для перехода на следующую композицию диска.

Нажмите кнопку поиска  для перехода в начало композиции, воспроизводимой в настоящее время.

Нажмите ее дважды или более для перехода к предыдущим композициям.

Нажмите и удержите кнопку поиска  или  во время воспроизведения для скоростного сканирования диска. Когда требуемый трек найден, отпустите кнопку, восстановится нормальное воспроизведение.

Если вы нажмете и удержите кнопку поиска  во время воспроизведения последней композиции и будет достигнут конец композиции, плеер остановится.

## **5. Переключатель усиления басов**

Этот переключатель усиливает звуки низкой частоты (басы). Установите данный переключатель либо в положение ON или OFF в зависимости от вашего предпочтения. Во время включения функции усиления басов иногда вы можете слышать некоторые искажения, установите пониженный уровень звука, если пользуетесь функцией усиления басов.

## **6. Функция автоматического отключения питания**

Питание автоматически отключается, после воспроизведения всех дорожек или через 30 секунд после нажатия кнопки остановки. Питание отключается немедленно, после открытия дверцы CD.

### **Внимание:**

- Если операционные кнопки не функционируют после нажатия, установите переключатель “Hold” в положение “Off”.

### **Примечания:**

- Музыка может прекратиться, если плеер непрерывно подвержен вибрациям.
- Вы можете слышать шумы и искажения, если CD загрязнен или поцарапан.



## 7. Повторное воспроизведение

### а) Повторение одной композиции



Постоянно повторяет воспроизведение одной и той же песни, пока не будет нажата кнопка остановки.

Во время воспроизведения нажмите кнопку P-Mode один раз, будет представлен символ REPEAT. Песня, воспроизводимая в данный момент, будет постоянно повторяться, пока вы не нажмете кнопку остановки.

Для остановки повтора нажмите кнопку “P-Mode” четыре раза, пока не исчезнет слово REPEAT.

### б) Повтор всех композиций



Повторяет все песни по порядку, пока не будет нажата кнопка остановки.

Во время воспроизведения дважды нажмите кнопку “P-Mode”, на экране будет постоянно гореть символ REPEAT ALL.

Все песни будут последовательно воспроизводиться, и будут повторяться одна за другой, пока не будет нажата кнопка остановки.

Для остановки повторного воспроизведения нажмите кнопку “P-Mode”, пока не исчезнет символ REPEAT ALL.

## **8. Ознакомительное воспроизведение**

Последовательно воспроизводится каждая песня в течение 10 секунд.

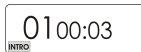

1. Во время воспроизведения нажмите кнопку “P-Mode”, пока на дисплее не будет мерцать символ INTRO.
2. Нажмите кнопку PLAY/PAUSE, слово INTRO прекратит мерцать, каждая песня на диске будет воспроизводиться в течение 10 секунд, затем плеер остановится.
3. Когда вы найдете необходимую вам песню, нажмите кнопку PLAY, слово INTRO исчезнет и данная песня (и все последующие) будет воспроизводиться в нормальном режиме.

## **9. Произвольное воспроизведение**

1. Во время воспроизведения нажмите кнопку P-Mode четыре раза. Во время воспроизведения будет мерцать слово SHUFF.
2. Нажмите кнопку PLAY/PAUSE, все песни будут воспроизводиться в произвольном порядке, выбранном плеером.
3. Нажмите кнопку поиска ►►, чтобы перейти к следующей произвольной песне.

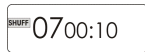

## 10. Программируемое воспроизведение

Последовательное запрограммированное воспроизведение

Композиции на диске могут быть запрограммированы (предварительно собраны) для воспроизведения в любом порядке (может быть запрограммировано до 20 композиций).

Пример программирования

Номер программы	1	2	3	4	5	6	7	8
Номер композиции	3	5	8	1	2	4	1	1

Во время программирования на дисплее будет мерцать слово PROGRAM. Для воспроизведения в необходимом вам порядке следуйте указанной ниже методике:

1. Нажмите кнопку PROG.
2. Нажмите кнопку поиска ◀◀ или ▶▶ для выбора номера композиции, например 3.
3. Нажмите кнопку PROG. Композиция 3 запрограммирована.

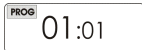

4. Повторите шаги 2 и 3, чтобы запрограммировать другие композиции, пока вы не закончите (до 20 композиций).

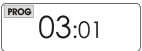

5. По окончании программирования нажмите кнопку PLAY, чтобы начать воспроизведение. Слово “PROGRAM” перестанет мерцать и начнется музыка (на дисплее все еще будет показано “PROGRAM”).

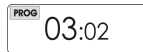

**Примечания:**

- Плеер автоматически остановится, после воспроизведения всех запрограммированных песен, или если будет открыта крышка CD, или нажата кнопка остановки, или после отключения питания.
- Программирование будет потеряно:
  - если открыта крышка CD.
  - если щелочные батарейки разряжены или вынуты, или отключен адаптер.
  - если нажата кнопка остановки.

## Обращение с компакт-дисками

---

- Данный плеер сконструирован только для воспроизведения компакт-дисков, имеющих идентификационный логотип . Другие диски могут не отвечать стандарту CD и воспроизводиться некачественно.
- Грязные, поцарапанные или погнутые диски могут вызвать искажение звука или шумы
- Держите диск только за края. Чтобы обеспечить чистоту, не прикасайтесь к его поверхности.
- Диски должны храниться в их чехлах после использования, чтобы не поцарапать их поверхность.
- Не подвергайте диски действию прямого солнечного света, повышенной влажности, повышенным температурам или действию пыли. Продолжительное влияние предельных температур может изогнуть диск (например, пребывание дисков в автомобиле в летнее время).
- Не царапайте и не пишите что-либо на любой стороне диска. Острые пишущие инструменты или чернила, используемые в них, могут повредить поверхность диска.

## **Чистка и уход**

---

### **1. Чистка коробки**

Протирайте мягкой тканью. Если коробка очень загрязнена (не мочите ее), используйте ткань, слегка смоченную мыльным раствором, и затем вытрите ее сухой тканью.

### **2. Чистка линз**

Грязные линзы могут вызвать ухудшение качества звука. Если линзы сильно загрязнены, плеер может не функционировать. Откройте крышку CD и очистите линзы следующим образом:

а) Частицы грязи или пыли на линзах

Используйте кисточку/нагнетательный вентилятор для чистки линз фотоаппарата. Подуйте на линзы несколько раз, затем слегка потрите их кисточкой, чтобы удалить пыль. Затем еще раз подуйте на линзы.

б) Отпечатки пальцев на линзах

Если линзы не очищаются при помощи кисточки/нагнетательного вентилятора, используйте ватный тампон, смоченный спиртом, чтобы очистить линзы, затем вытрите их мягкой тканью.

### 3. Чистка дисков

а) Отпечатки пальцев должны быть тщательно стерты с поверхности диска мягкой тканью. В отличие от обычных пластинок, компакт-диски не имеют канавок для сбора пыли и микроскопических частиц грязи, поэтому осторожно вытирайте их мягкой тканью, чтобы убрать частицы грязи. Вытирайте прямолинейным движением от центра к краю.

б) Никогда не используйте растворитель, бензин, очиститель пластинок или антистатический аэрозоль для чистки дисков. Такие химические вещества могут повредить его пластиковые поверхности.



## Руководство по устранению неисправностей

Дефект	Причина	Меры устранения
Композиции не сменяются или плеер не функционирует правильно	Батарейки разрядились (они могут показывать нормальный заряд при проверке тестером, но быть слабыми)	Замените обе батарейки новыми щелочными батарейками. Срок службы новых батареек составляет около 12 часов.
Плеер не включается	Испорченные или разряженные батарейки. Адаптер не подключен надлежащим образом.	Замените обе батарейки новыми. Проверьте подключение адаптера к выходу на правой боковой стороне плеера.
Диск не воспроизводится	Диск вставлен неправильно. Диск имеет дефект. Не закрыта крышка CD. В отсеке CD скопилась влага.	Установите диск вновь, направив этикетку вверх. Попробуйте другой диск. Закройте крышку. Выньте диск и оставьте крышку CD открытой в течение одного часа, чтобы высушить конденсат.
Нет звука в наушниках	Штекер наушников не вставлен	Повторно подключите штекер



	<p>надлежащим образом. Громкость установлена на минимальный уровень. Разряжены батарейки. Диск имеет дефект.</p>	<p>наушников в разъем (не в выход AUX). Увеличьте громкость. Замените батарейки или используйте адаптер. Попробуйте другой диск.</p>
<p>Не функционирует управление звуком</p>	<p>Наушники подключены к разъему выхода AUX.</p>	<p>Подключите наушники в специальный разъем для них (не в разъем выхода AUX)</p>
<p>Звук передается скачками или звук прекратился</p>	<p>Диск или линзы загрязнены или поцарапан диск. Сильные вибрации.</p>	<p>Почистите или замените диск или почистите линзы. Установите плеер на ровную устойчивую поверхность</p>
<p>Звук искажен</p>	<p>Слишком громкое воспроизведение. Включено усиление басов. Батарейки разряжены.</p>	<p>Уменьшите уровень громкости. Сдвиньте переключатель усиления басов в положение OFF. Замените обе батарейки или используйте адаптер</p>
<p>Кнопки не действуют</p>	<p>Включен переключатель “HOLD”.</p>	<p>Отключите переключатель “HOLD”.</p>

## Технические характеристики

---

Частотный отклик	20-20000 Гц
Каналы:	2 (Л+П, СТЕРЕО)
Перекрестная наводка:	$\geq 60$ дБ
S/N:	$\geq 70$ дБ
Вибрация:	минимальная
Считывание:	$\leq 10$ сек
Баланс Л, П	$\leq 1,5$ дБ
Эталон:	44.1 кГц
Питание:	4.5 В, постоянное, 600 мА
Температура:	0 – 40° С
Размер:	130 x 133 x 24 мм



АЯ 46