

SANYO

Мультимедийный проектор
МОДЕЛЬ PDG-DSU30

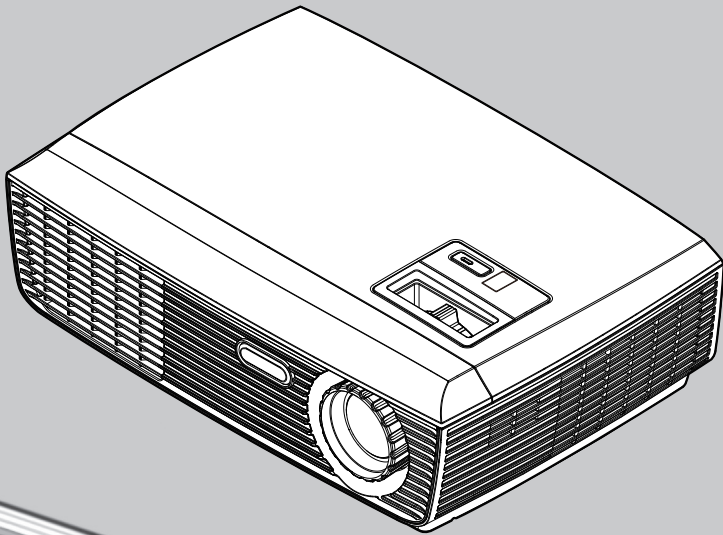

PROJECTOR

Руководство пользователя



Содержание

Рекомендации по использованию

Меры предосторожности.....	2
----------------------------	---

Введение

Особенности продукта.....	5
Обзор комплектации.....	6
Обзор продукта.....	7
Разъемы подключения.....	8
Пульт ДУ.....	9
Установка батарейки в ПДУ.....	11
Рабочий диапазон ПДУ.....	11

Установка

Подключение проектора.....	12
Подключение к компьютеру/ноутбуку.....	12
Подключение к видеоборудованию.....	13
Включение и выключение проектора.....	14
Включение проектора.....	14
Выключение проектора.....	15
Индикатор Warning.....	16
Настройка изображения.....	17
Регулировка высоты изображения.....	17
Регулировка зума и фокуса.....	18
Регулировка размеров изображения.....	18

Настройки пользователя

Экранное меню.....	19
Изображение.....	20
Изображение/ Расширенные настройки.....	22
Изображение/ Расширенные настройки/Цвет.....	23
Изображение/ Расширенные настройки/Вход.....	23
Экран.....	24
Настройки/Язык.....	26
Настройки.....	26
Настройки/Сигнал.....	28
Настройки/Расширенные настройки.....	29
Дополнительные параметры.....	30
Дополнительные параметры / Расширенные настройки.....	31
Дополнительные параметры / Настройки лампы.....	32

Приложение

Поиск и устранение неисправностей.....	35
Замена лампы.....	36
Технические характеристики.....	40
Совместимые режимы компьютера.....	41
Конфигурация разъемов.....	42
Разъем: аналоговый RGB.....	42
Разъем: миниатюрный DIN.....	42
Меры безопасности.....	43
Последовательный интерфейс управления.....	46
Команды выполнения функций.....	47
Команды чтения статуса.....	48
Размеры.....	49

Меры предосторожности



Следуйте всем указанным в данном руководстве мерам предосторожности, чтобы продлить срок эксплуатации устройства.

- *Внимание-* Устройство необходимо заземлять.
- *Внимание-* Не смотрите на объектив проектора при работающей лампе. Яркий свет может поранить глаза.
- *Внимание-* Чтобы сократить риск поражения электрическим током, не подвергайте устройство воздействию дождя или влаги.
Не открывайте и не разбирайте проектор, это может привести к поражению электрическим током.
- *Внимание-* Перед заменой лампы дождитесь охлаждения устройства. Обязательно строго следуйте инструкциям по замене лампы.
Проектор оснащен функцией подсчета срока службы лампы. Обязательно замените лампу при появлении соответствующего предупреждения.
- *Внимание-* После замены модуля лампы сбросьте счетчик лампы с помощью опции меню Настройка лампы (см. стр. 32).
- *Внимание-* Перед отключением проектора от сети дождитесь окончания цикла охлаждения лампы после выключения. Для охлаждения проектора требуется 120 секунд.
- *Внимание-* Снимайте крышку объектива после включения проектора.
Сначала включайте проектор, затем источник сигнала.
- *Внимание-* Когда срок службы лампы подходит к концу, лампа сгорает, издавая громкий хлопок. В таком случае проектор нельзя включить до замены модуля лампы.
- *Внимание-* Для замены лампы следуйте процедуре, описанной в разделе «Замена лампы».
- *Внимание-*

Рекомендации по использованию

- **Внимание-** Для охлаждения обеспечьте достаточное пространство с боковых сторон, сверху и сзади корпуса проектора. На рисунке ниже приведены рекомендуемые минимальные размеры зазоров для охлаждения проектора. Если проектор эксплуатируется в частично замкнутом пространстве, необходимо поддерживать данные размеры.

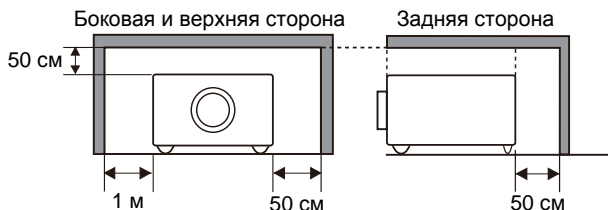

- **Внимание-** При установке необходимо избегать указанных ниже положений проектора.

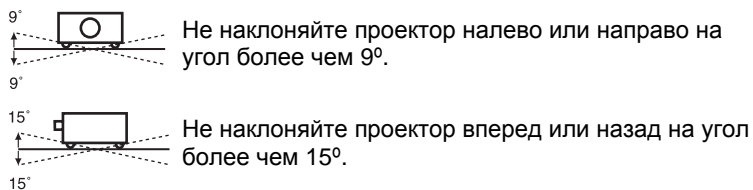

Не устанавливайте проектора указанным способом для проецирования изображения вверх.



Не устанавливайте проектора указанным способом для проецирования изображения вниз.



Не устанавливайте проектора указанным способом для проецирования изображения в сторону.

Можно

- Выключайте устройство перед чисткой.
- Для очистки корпуса дисплея используйте салфетку, смоченную мягкодействующим моющим средством.
- Если устройство не планируется использовать длительное время, отсоединяйте вилку питания от розетки.

Нельзя

- Не блокируйте разъемы и выемки в корпусе, предназначенные для вентиляции.
- Не используйте для очистки устройства абразивные моющие средства, воск и растворители.
- Не используйте проектор при следующих условиях:
 - Очень высокие или низкие температуры или влажность.
 - Очень запыленное или загрязненное помещение.
 - Вблизи устройств, генерирующих сильное магнитное поле.
 - Под действием прямого солнечного света.

Особенности продукта

Устройство представляет собой одночиповый проектор с разрешением SVGA и матрицей DLP® 0.55”.

- Разрешение SVGA, 800 x 600 адресуемых пикселей.
- Одночиповая технология DLP®.
- Совместим с NTSC3.58/NTSC4.43/PAL(B/D/G/H/I/M/N)/SECAM (B/D/G/K/K1/L) и SDTV(480i/576i), EDTV(480p/576p), HDTV(720p/1080i/1080p).
- Множество автоматических настроек: автоматическое обнаружение сигнала, автоматическая настройка изображения и автоматическое сохранение настроек.
- Полнофункциональный пульт дистанционного управления.
- Интуитивно понятное многоязычное экранное меню.
- Усовершенствованная функция коррекции трапецеидальных искажений и высокое качество изменения размеров полноэкранного изображения.
- Встроенный монофонический динамик мощностью 2 Вт.
- Сжатие UXGA, WXGA, SXGA+, SXGA, XGA и изменение размеров VGA.
- Совместимость с Macintosh.

Обзор комплектации

В комплектацию проектора входят элементы, представленные ниже. Проверьте комплектацию вашего проектора в соответствии с этим списком. Немедленно свяжитесь с дилером, если какая-либо деталь отсутствует.

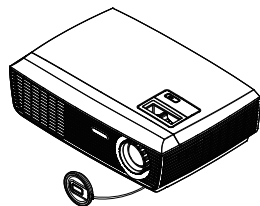

Объектив проектора с крышкой



Беспроводной пульт дистанционного управления



Батарейка

Примечание

❖ В зависимости от региона, в котором используется проектор, некоторые детали могут отличаться.

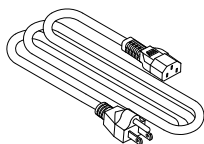

Шнур питания

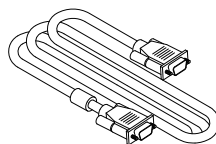

Кабель VGA

Кабель	Код заказа
Шнур питания переменного тока (для США)	42.00105G011
Шнур питания переменного тока (для континентальной Европы)	42.00120G011
Шнур питания переменного тока (для Великобритании)	42.00110G011
Кабель VGA	42.00200G005

Документация

- Руководство пользователя на CD-диске
- Руководство по быстрому запуску

Обзор продукта

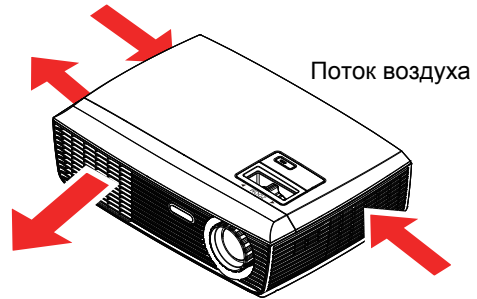
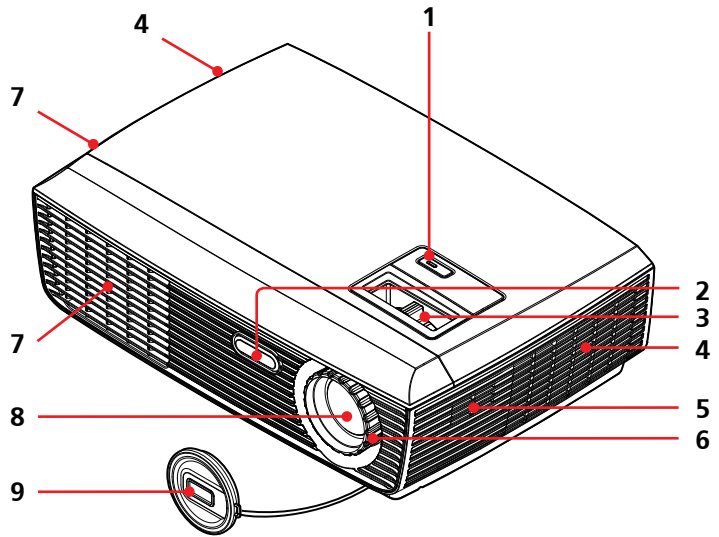

1. Клавиша ON/STAND-BY и светодиодный индикатор
2. Сенсор пульта дистанционного управления
3. Кольцо настройки зума
4. Входное вентиляционное отверстие
5. Динамик
6. Кольцо настройки фокуса
7. Выходное вентиляционное отверстие
8. Объектив
9. Крышка объектива

Разъемы подключения

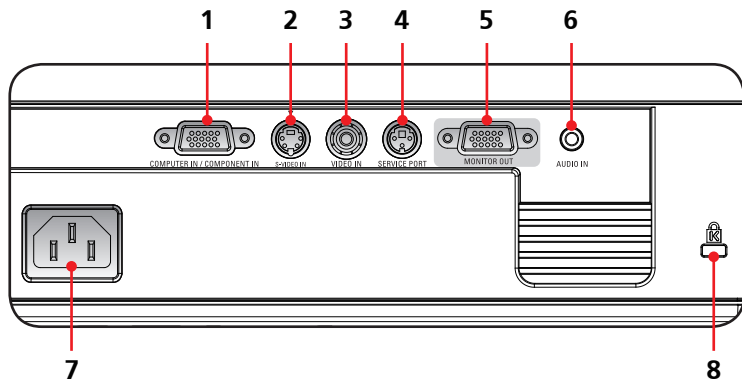

1. Разъем COMPUTER IN/COMPONENT IN (ВХОД КОМПЬЮТЕРА / КОМПОНЕНТНЫЙ ВХОД)
2. Разъем S-VIDEO IN (ВХОД S-VIDEO)
3. Разъем VIDEO IN (ВХОД ВИДЕО)
4. Порт SERVICE (ОБСЛУЖИВАНИЕ)
5. Разъем MONITOR OUT (ВЫХОД МОНИТОРА)
6. Разъем AUDIO IN (ВХОД АУДИО)
7. Разъем шнура питания
8. Замок Kensington™

Пульт дистанционного управления

Примечание

❖ Перед началом использования пульта ДУ снимите с него упаковочную пленку. Установка батареек описана на стр. 11.

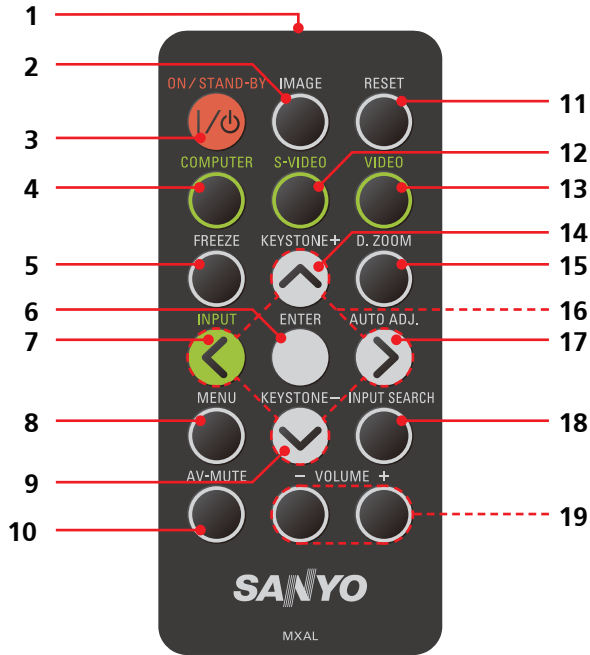
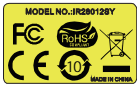
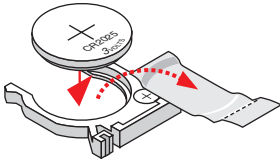

Примечание

❖ Перед началом использования пульта ДУ снимите с него упаковочную пленку. Установка батареек описана на стр. 11.

Примечание

❖ С помощью кнопки ON/STAND-BY можно только включать и выключать проектор.

❖ Функциями проектора можно управлять с помощью пульта ДУ. Не потеряйте его

1	ИК-излучатель	Передает сигналы проектору.
2	IMAGE	Предназначена для выбора режима изображения: Presentation (Презентация), Bright (Яркий), Movie (Кино), sRGB, Blackboard (Школьная доска), Classroom (Классная комната), User1 (Пользовательский 1) и User2 (Пользовательский 2).
3	ON/STAND-BY	См. раздел «Включение и выключение проектора» (стр. 14-15).
4	COMPUTER	Используйте кнопку COMPUTER для выбора входа: ВХОД КОМПЬЮТЕРА/КОМПОНЕНТНЫЙ ВХОД.
5	FREEZE	Режим стоп-кадр. Для выхода из режима повторно нажмите кнопку.
6	ENTER	Подтверждение выполнения команды при работе с подменю.

7	INPUT	Используйте кнопку INPUT для выбора источника: RGB, компонентный, S-Video, композитный.
8	MENU	Используйте кнопку MENU для вызова экранного меню и возврата к верхнему уровню меню в процессе работы с экранным меню.
9	KEystone-	Корректировка искажений изображения, вызванных наклоном проектора.
10	AV-MUTE	Отключение и включение звука.
11	RESET	Сброс к заводским настройкам параметров (за исключением счетчика лампы).
12	S-VIDEO	Используйте кнопку S-VIDEO для выбора разъема S-Video.
13	VIDEO	Используйте кнопку VIDEO для выбора разъема Video.
14	KEystone+	Корректировка искажений изображения, вызванных наклоном проектора.
15	D.ZOOM	Увеличение и уменьшение проецируемого изображения.
16	Кнопки-указатели	Используйте кнопки-указатели ▲▼◀▶ для выбора пункта меню и для настройки проектора.
17	AUTO ADJ.	Автоматическая синхронизация проектора с входным источником.
18	INPUT SEARCH	Автоматическое определение входного сигнала. При обнаружении сигнала поиск прекращается. (См. стр. 23 и 30.)
19	VOLUME +/-	Регулировка громкости динамика.

Установка батарейки в пульт ДУ

- 1 Мягко нажмите и скользящим движением снимите крышку.

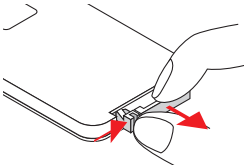

- 2 Установите батарейку в отсек.



Удалите старую литиевую батарейку и установите новую (CR2025). Убедитесь, что «+» расположен сверху.

- 3 Верните крышку в исходное положение.

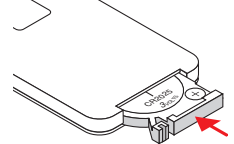

Для обеспечения безопасной работы соблюдайте следующие меры предосторожности:

- Используйте батарейку типа CR2025.
- Избегайте контакта с водой или жидкостью.
- Не подвергайте пульт дистанционного управления воздействию тепла и влаги.
- Не роняйте пульт дистанционного управления.
- Если содержимое батарейки вытекло в пульт дистанционного управления, осторожно очистите корпус и установите новую батарейку.
- При использовании батарейки другого типа существует риск воспламенения.
- Утилизируйте использованные батарейки в соответствии с инструкциями.

Рабочий диапазон пульта ДУ

При нажатии кнопок направляйте пульт ДУ в сторону проектора (в сторону ИК-приемника).

Максимальный рабочий диапазон пульта ДУ составляет 7 м и 30 градусов с передней стороны проектора.

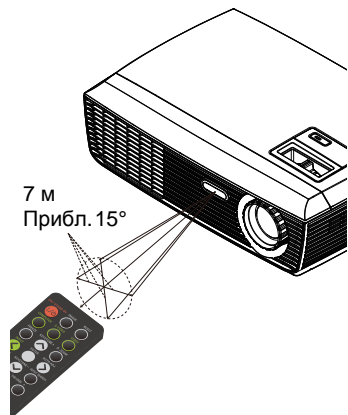

Подключение проектора

Подключение к компьютеру/ноутбуку

Примечание

❖ Убедитесь, что вилка шнура питания полностью вставлена в розетку.

❖ Розетка должна находиться в непосредственной близости от проектора и быть легко доступной.

Примечание

❖ В зависимости от региона, в котором используется проектор, некоторые детали могут отличаться.

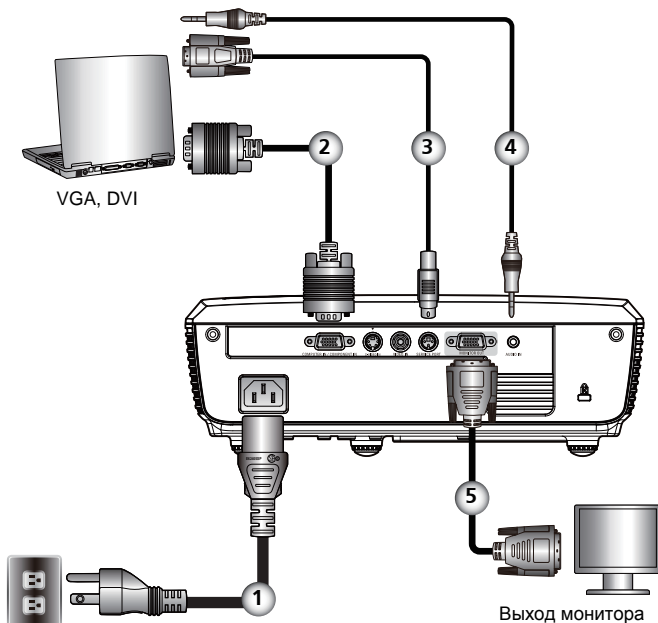

- | | |
|--------|----------------------------------|
| 1..... | Шнур питания (входит в комплект) |
| 2..... | Кабель VGA (входит в комплект) |
| 3..... | Кабель RS232 |
| 4..... | Аудиокабель |
| 5..... | Выходной кабель монитора |

❖ Для обеспечения качественной работы проектора с компьютером убедитесь, что частота синхронизации дисплея совместима с проектором.

Подключение к видеооборудованию

Примечание

- ❖ Убедитесь, что вилка шнура питания полностью вставлена в розетку.
- ❖ Розетка должна находиться в непосредственной близости от проектора и быть легко доступной.
- ❖ Кроме передачи аналогового RGB сигнала разъем VGA-IN можно использовать для проецирования входного компонентного сигнала.

(Код заказа дополнительных комплектующих см. на стр. 40.)

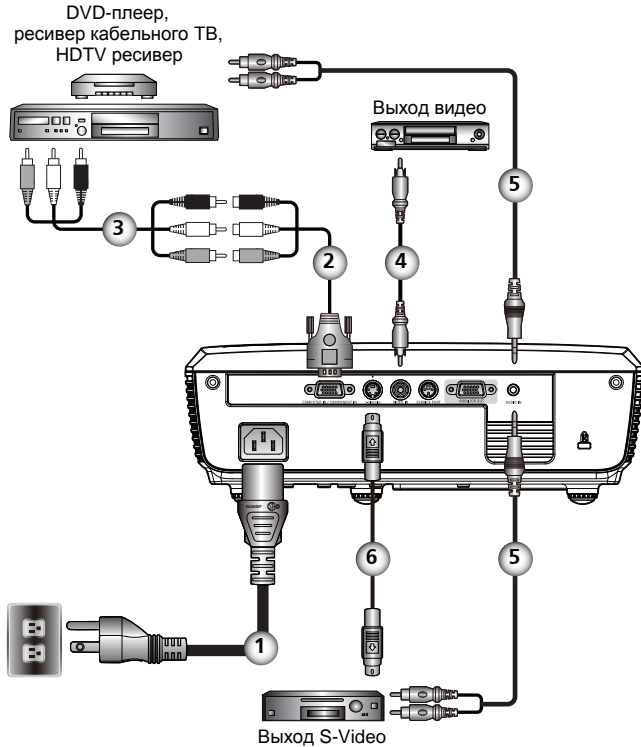

Примечание

- ❖ В зависимости от региона, в котором используется проектор, некоторые детали могут отличаться.

- | | |
|--------|--|
| 1..... | Шнур питания (входит в комплект) |
| 2..... | Кабель COMPONENT-VGA (входит в комплект) |
| 3..... | Компонентный кабель 3 RCA |
| 4..... | Композитный видеокабель |
| 5..... | Аудиокабель |
| 6..... | Кабель S-Video |

- ❖ Для обеспечения качественной работы проектора с компьютером убедитесь, что частота синхронизации дисплея совместима с проектором.

Включение и выключение проектора

Включение проектора

1. Проверьте надежность подключения шнура питания и кабелей. Индикатор POWER горит красным.
2. Снимите крышку объектива.
3. Включите лампу, нажав ON/STAND-BY на панели управления или на пульте дистанционного управления. Индикатор POWER начнет мигать синим.

На экране приблизительно на 5 секунд отобразится окно запуска. После его исчезновения индикатор POWER загорится синим.

4. Включите устройство-источник сигнала (компьютер, ноутбук, видеоплеер и т.п.). Проектор автоматически распознает входной источник.

❖ При подключении нескольких источников одновременно для переключения между входами используйте кнопку INPUT или кнопки COMPUTER, S-VIDEO, VIDEO на пульте дистанционного управления.

Примечание

❖ Сначала включите проектор, а затем источники сигнала.

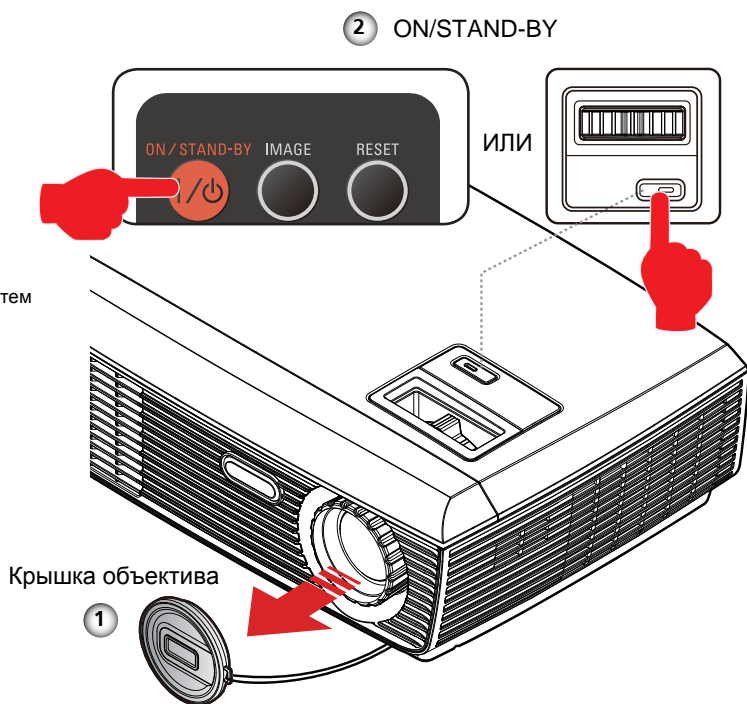

Выключение проектора

1. Для выключения лампы проектора нажмите ON/STAND-BY, на экране отобразится следующее сообщение.



2. Для подтверждения выполнения команды снова нажмите ON/STAND-BY.
3. Вентилятор охлаждения продолжит работу в течение 120 секунд для охлаждения проектора, индикатор POWER будет мигать синим.
Если необходимо снова включить проектор, дождитесь завершения цикла охлаждения и перехода в режим ожидания. Для повторного включения проектора из режима ожидания нажмите ON/STAND-BY.
4. Отсоедините шнур питания от розетки и от проектора.
5. Не включайте проектор сразу же после выключения.

Индикатор Warning

❖ Если индикатор POWER мигает красным (с периодом 2 секунды), это означает, что проектор перегрелся. В случае перегрева проектор автоматически отключается.

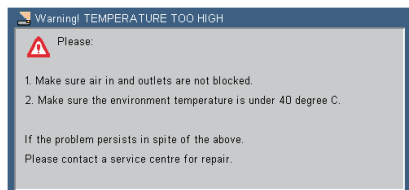

❖ При окончании срока службы лампы на экран выводится сообщение, представленное на рисунке ниже. Замените лампу как можно скорее или свяжитесь с дилером или сервисным центром.



❖ Если индикатор POWER мигает красным (с периодом 1 секунда) и на экран выводится сообщение, представленное на рисунке ниже, это означает поломку вентилятора. Прекратите эксплуатацию проектора и отсоедините шнур питания от розетки. Затем свяжитесь с дилером или сервисным центром.

Настройка проецируемого изображения

Регулировка высоты проецируемого изображения

Проектор оснащен регулируемой ножкой для подъема и опускания проецируемого изображения.

Для подъема/опускания изображения:

1. Используйте **1** для точной настройки угла проецирования.

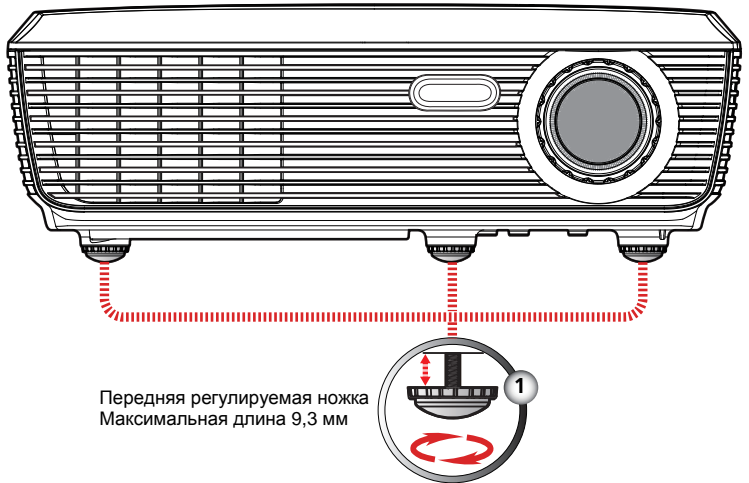

Примечание

❖ Вращая регулятор ножки можно поднять проектор на угол до 3,7 градусов.

Регулировка зума и фокуса

Для регулировки зума вращайте кольцо настройки зума. Настройку фокуса можно произвести с помощью кольца фокусировки. Расстояние фокусировки проектора составляет от 1,2 до 12,0 метров.

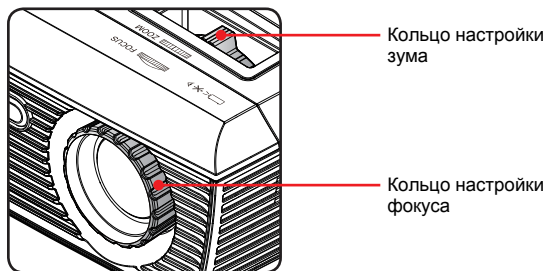

Регулировка размера проецируемого изображения

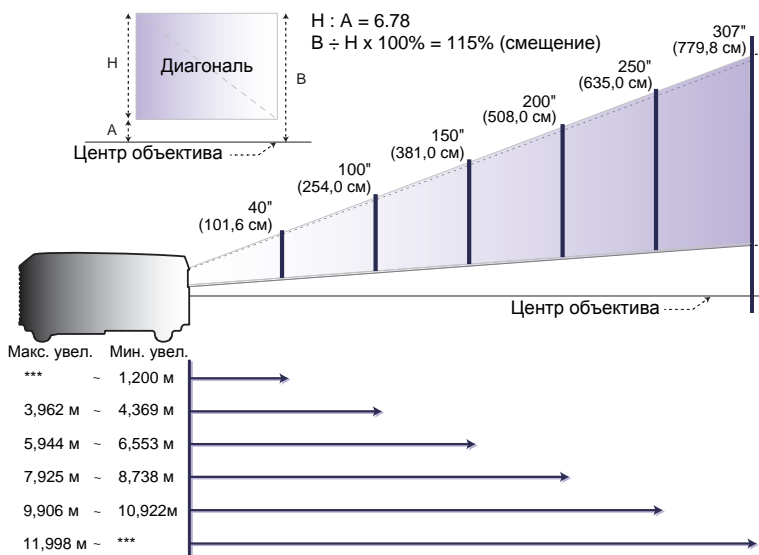

Экран (диагональ)	27,46" (70 см)	100" (254 см)	150" (381 см)	200" (508 см)	250" (635 см)	302,8" (769 см)
Размер экрана (ШХВ)	22,0" x 16,5" (55,8 x 41,8 см)	80,0" x 60,0" (203,2 x 152,4 см)	120,0" x 90,0" (304,8 x 228,6 см)	160,0" x 120,0" (406,4 x 304,8 см)	200,0" x 150,0" (508,0 x 381,0 см)	242,2" x 181,7" (615,3 x 461,5 см)
Расстояние (макс. увел.)	***	13,000' (3,962 м)	19,500' (5,944 м)	26,000' (7,925 м)	32,500' (9,906 м)	39,364' (11,998 м)
Расстояние (мин. увел.)	3,936' (1,200 м)	14,333' (4,369 м)	21,500' (6,553 м)	28,667' (8,738 м)	35,833' (10,922 м)	***

❖ График приведен только для справки.

Экранное меню

В проекторе имеется многоязыковое экранное меню, которое позволяет производить регулировку изображения и изменять многие настройки. Проектор автоматически определяет источник входного сигнала.

Управление в экранном меню

1. Для вызова экранного меню нажмите кнопку MENU на пульте ДУ.
2. Во время отображения экранного меню используйте кнопки ◀▶ для выбора элемента главного меню. Выбрав нужный элемент меню, нажмите кнопку ▼ для перехода к подменю.
3. Используйте кнопки ▲▼ для выбора элемента в подменю, затем произведите настройки с помощью кнопок ◀▶.
4. Если в элементе настройки имеется значок ↵, нажмите ENTER для перехода к подменю. Нажмите кнопку MENU, чтобы закрыть подменю после настройки.
5. После настройки параметров нажмите кнопку MENU для возврата в главное меню.
6. Для выхода из экранного меню нажмите кнопку MENU. Экранное меню закроется, и проектор автоматически сохранит новые настройки.

Примечание

❖ Если в течение 30 секунд не была нажата ни одна кнопка, экранное меню автоматически закроется.

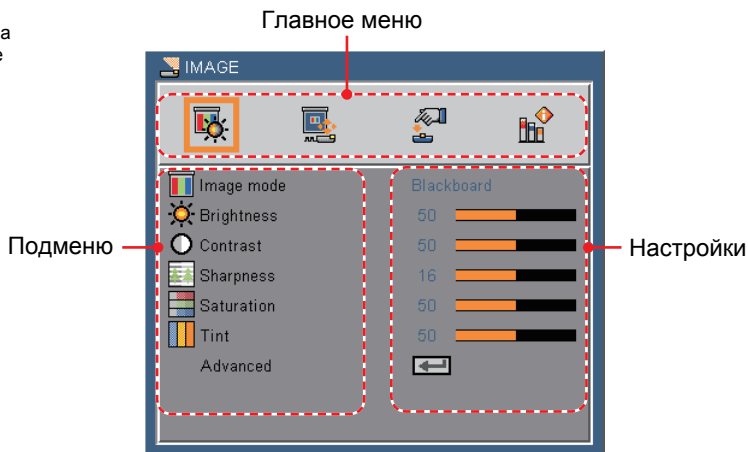

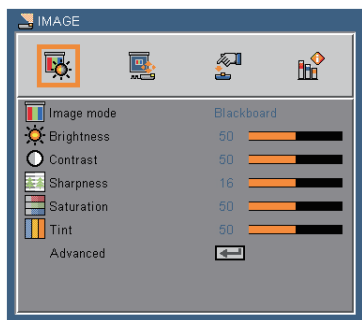

Изображение

Image Mode (Режим изображения)

Имеется множество настроек по умолчанию для различных типов изображений. Используйте кнопки ◀▶ для выбора нужной настройки.

- ▶ Presentation (Презентация). Для компьютеров или ноутбуков.
- ▶ Bright (Яркий). Для ярких комнат.
- ▶ Movie (Кино). Для домашних кинотеатров.
- ▶ sRGB. Для стандартных цветов.
- ▶ Blackboard (Школьная доска). Режим оптимальных настроек цветов для проецирования на школьную доску (зеленую).
- ▶ Classroom (Классная комната). Режим рекомендуется для проецирования изображений в классных комнатах.
- ▶ User 1/User 2 (Пользовательский 1/Пользовательский 2). Сохранение настроек пользователя.

Brightness (Яркость)

Настройте яркость изображения.

- ▶ Нажмите ◀ для затемнения изображения.
- ▶ Нажмите ▶ для осветления изображения.

Contrast (Контрастность)

Настройка контрастности позволяет отрегулировать различия между светлыми и темными зонами изображения. Настройка контрастности позволяет отрегулировать количество черного и белого в изображении.

- ▶ Нажмите ◀ для уменьшения контрастности изображения.
- ▶ Нажмите ▶ для увеличения контрастности изображения.

Sharpness (Резкость)

Настройте резкость изображения.

- ▶ Нажмите ◀ для уменьшения резкости изображения.
- ▶ Нажмите ▶ для увеличения резкости изображения.

Saturation (Насыщенность)

Регулировка насыщенности изображения.

- ▶ Нажмите ◀ для уменьшения насыщенности изображения.
- ▶ Нажмите ▶ для увеличения насыщенности изображения.

Tint (Оттенки)

Настройте цветовой баланс между красным и зеленым.

- ▶ Нажмите ◀ для увеличения количества зеленых тонов в изображении.
- ▶ Нажмите ▶ для увеличения количества красных тонов в изображении.

Примечание

❖ Настройки резкости, насыщенности и оттенков доступны только в режиме видео.

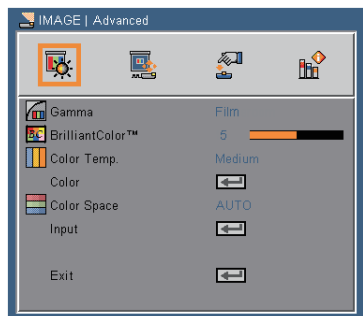

Изображение / Расширенные настройки

Gamma (Гамма)

Параметр позволяет настроить цветовую гамму изображения для получения проекции высочайшего качества.

- ▶ Film (Фильм). Для домашних кинотеатров.
- ▶ Video (Видео). Для видео или телевизионных источников.
- ▶ Graphics (Графика). Для источников изображения.
- ▶ PC (ПК). Для компьютера или ноутбука.

Brilliant Color™

Расширенный спектр цветов экранного изображения, который позволяет получить яркую и живую картинку.

Color temp. (Цветовая температура)

Настройка цветовой температуры. При более высокой температуре экран выглядит «холодным», при низкой температуре – «теплым».

Color space (Цветовое пространство)

Выбор подходящей матрицы цветов из AUTO, RGB или YUV.

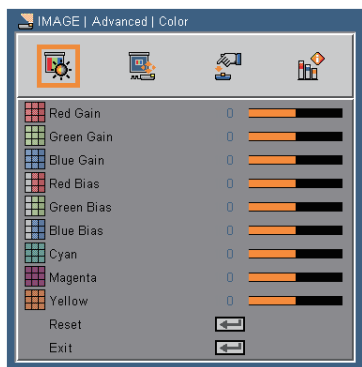

Изображение / Расширенные настройки / Цвет

Color (Цвет)

Используйте данный параметр для расширенной настройки цвета – красного, зеленого, синего, голубого, пурпурного и желтого.

Reset (Сброс)

Выберите Yes (Да), чтобы сбросить все настройки на уровень настроек по умолчанию.

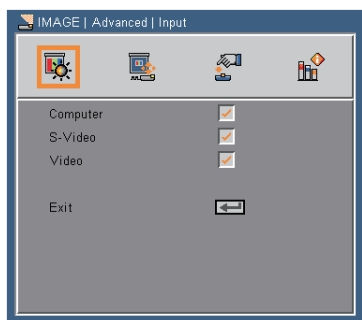

Изображение / Расширенные настройки / Вход

Input (Вход)

Используйте данный параметр для включения или выключения входных источников. Нажмите \leftarrow для перехода в подменю и выберите требуемый источник. Нажмите Enter для завершения процедуры выбора. Проектор не будет искать входы, которые не выбраны (стр. 30).

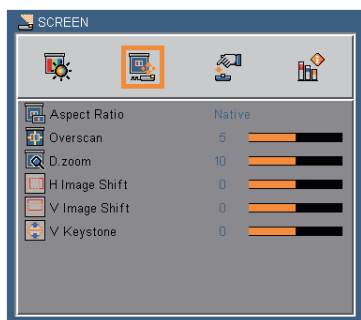

Экран

Aspect ratio (Форматное соотношение)

Используйте данную функцию для выбора нужного форматного соотношения.

- ▶ 4:3. Настройка предназначена для просмотра входных источников в формате 4:3, не предназначенных для широкоэкранных телевизоров.
- ▶ 16:9-I. Настройка предназначена для входных источников формата 16:9, таких как HDTV и DVD для широкоэкранных телевизоров (576i/p).
- ▶ 16:9-II. Настройка предназначена для входных источников формата 16:9, таких как HDTV и DVD для широкоэкранных телевизоров (480i/p).
- ▶ Native (Исходный). Настройка предназначена для проецирования изображения исходных размеров без их изменения.
- ▶ AUTO (Автоматический). Автоматический выбор подходящего формата отображения.

Форматное соотношение (определяется по источнику)	Изображение с измененными размерами SVGA модель
4:3	800 x 600 центр
16:9-I	800 x 450 центр
16:9-II	854 x 480 захват 800 x 480 центр
Native (Исходный)	1 : 1 картогр. центр

Overscan

Функция Overscan удаляет шумы из изображений. Используйте функцию для удаления шумов, возникающих при кодировании изображения.

D.zoom (Цифровое масштабирование)

Настройте размер области проецирования.

- ▶ Нажмите ◀ для уменьшения размер области изображения на проекционном экране.
- ▶ Нажмите ▶ для увеличения размер области изображения на проекционном экране.

H Image Shift (Сдвиг области изображения по горизонтали)

Сдвиньте проецируемое изображение по горизонтали.

V Image Shift (Сдвиг области изображения по вертикали)

Сдвиньте проецируемое изображение по вертикали.

V Keystone (Корректировка вертикальных трапецеидальных искажений)

Используйте кнопки ◀▶ для корректировки трапецеидальных искажений по вертикали и создания прямоугольного изображения.

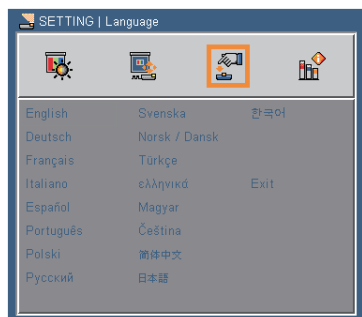

Настройки / Язык

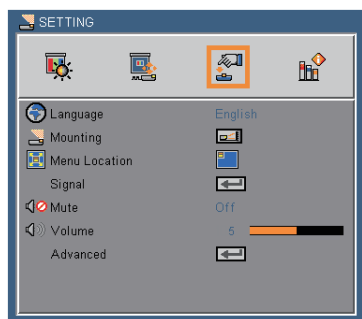

Язык

Выберите многоязычное экранное меню. Нажмите ▼ для перехода в подменю и используйте кнопки ▲▼◀▶ для выбора нужного языка. Для подтверждения выбора нажмите ENTER.



Настройки

Mounting (Крепление)

- ▶  **Front-Desktop (Спереди со стола)**
Настройка по умолчанию. Изображение проецируется непосредственно на экран.
- ▶  **Rear-Desktop (Сзади со стола)**
При активации данной функции проектор переворачивает изображение таким образом, чтобы его можно было проецировать с обратной стороны полупрозрачного экрана.
- ▶  **Front-Ceiling (Спереди с потолка)**
При активации данной функции проектор переворачивает изображение таким образом, чтобы его можно было проецировать с закрепленного на потолке проектора на экран.

▶  Rear-Ceiling (Сзади с потолка)

При активации данной функции проектор переворачивает изображение таким образом, чтобы его можно было проецировать с закрепленного на потолке проектора с обратной стороны полупрозрачного экрана.

Menu Location (Выбор положения меню)

Выбор положения меню на экране.

Mute (Отключение звука)

- ▶ Выберите On (Вкл.) для отключения звука.
- ▶ Выберите Off (Выкл.) для включения звука.

Volume (Громкость)

- ▶ Нажмите ◀ для уменьшения громкости.
- ▶ Нажмите ▶ для увеличения громкости.

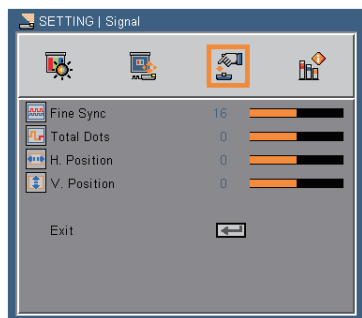

Настройки / Сигнал

Fine Sync (Синхронизация)

Уменьшение шума в проецируемом изображении. Используйте кнопки ◀▶ для настройки значения.

Total Dots (Количество точек)

Настройка количества точек в одном горизонтальном изображении. Используйте кнопки ◀▶ для настройки количества точек, соответствующего вашему компьютеру.

H.Position (Положение по горизонтали)

- ▶ Нажмите ◀ для смещения изображения влево.
- ▶ Нажмите ▶ для смещения изображения вправо.

V.Position (Положение по вертикали)

- ▶ Нажмите ◀ для смещения изображения вниз.
- ▶ Нажмите ▶ для смещения изображения вверх.

Примечание

❖ Меню сигнала отображается только при аналоговом VGA (КПИ) источнике сигнала.

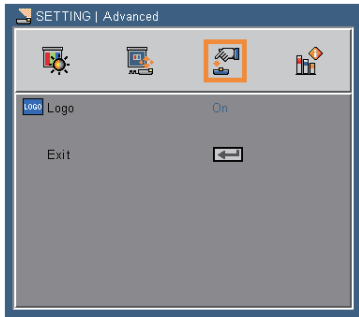

Настройки / Расширенные настройки

Logo (Логотип)

Используйте параметр для настройки вида экрана при запуске. Изменения проявятся только при следующем включении проектора.

- ▶ On (Вкл.): экран запуска Sanyo.
- ▶ Off (Выкл.): логотип не отображается.

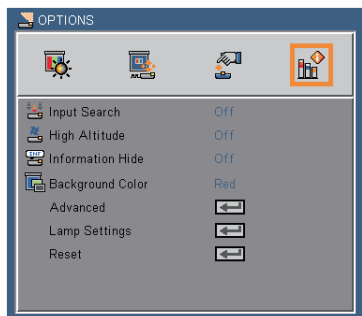

Дополнительные параметры

Input Search (Поиск входов)

При активации функции проектор будет искать новый сигнал при потере текущего входного сигнала. При отключении функции проектор будет искать только указанный порт подключения (стр. 23).

High Altitude (Большая высота)

При активации функции вентиляторы охлаждения проектора будут работать быстрее. Функция используется при работе с проектором на большой высоте над уровнем моря.

Information Hide (Скрыть информацию)

- ▶ On (Вкл.): включите функцию, чтобы скрыть уведомление о поиске.
- ▶ Off (Выкл.): выключите функцию, чтобы показать уведомление о поиске.

Background Color (Цвет фона)

Используйте функцию для выбора Black (Черного), Red (Красного), Blue (Синего), Green (Зеленого), White (Белого) цвета фона экрана, отображаемого при отсутствии сигнала.

Reset (Сброс)

Сброс к параметрам настройки по умолчанию (за исключением счетчика лампы).



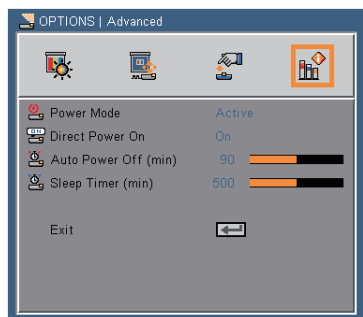

Дополнительные параметры / Расширенные настройки

Power Mode (Режим питания)

- ▶ Standby (Режим ожидания): выберите данный режим для уменьшения рассеяния энергии (в пределах 1 Вт).
- ▶ Active (Активный): выберите данный режим для возврата к нормальному режиму ожидания и разъем MONITOR OUT (Выход монитора) будет включен.

Direct Power On (Включение автозапуска)

Выберите On (Вкл.) для активации режима автозапуска. Проектор автоматически включится при подаче питания без нажатия кнопки ON/STAND-BY на панели управления или на пульте дистанционного управления.

Auto Power Off (min) (Включение автоматического отключения (мин))

Настройка временного интервала автоматического отключения проектора. Счетчик обратного отсчета включается при утрате сигнала. Проектор автоматически отключится по окончании заданного периода (в минутах).

Sleep Timer (Таймер автоматического отключения)

Настройка интервала автоматического отключения проектора. Таймер обратного отсчета включится вне зависимости от наличия сигнала на входах проектора. Проектор автоматически выключится по окончании заданного периода (в минутах).

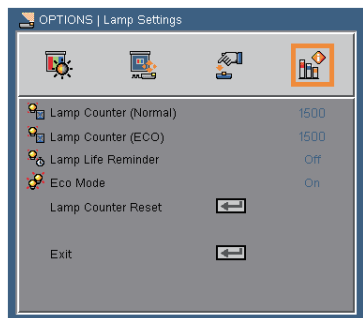

Дополнительные параметры / Настройки лампы

Lamp Counter (Normal) (Счетчик лампы (Нормальный))

Отображение времени проецирования в нормальном режиме.

Lamp Counter (ECO) (Счетчик лампы (ЭКО))

Отображение времени проецирования в режиме ЭКО.

Lamp Life Reminder (Напоминание о сроке службы лампы)

- ▶ On (Вкл.): включите функцию, чтобы показать уведомление о сроке службы лампы.
- ▶ Off (Выкл.): выключите функцию, чтобы скрыть уведомление о сроке службы лампы.

Eco Mode (Режим Эко)

- ▶ On (Вкл.): включите функцию, чтобы уменьшить яркость работы лампы. Это поможет снизить энергопотребление и увеличить срок службы лампы.
- ▶ Off (Выкл.): выключите функцию, чтобы увеличить яркость лампы.

Lamp Counter Reset (Сброс счетчика лампы)

Сброс счетчика лампы после замены лампы (стр. 38).

Поиск и устранение неисправностей

При обнаружении неисправностей в работе проектора следуйте указанным ниже рекомендациям. Если проблему не удалось устранить, обратитесь к дилеру или в сервисный центр.

Проблема: на экране отсутствует изображение

- ▶ Проверьте правильность и надежность подключений кабелей в соответствии с разделом «Установка» данного руководства.
- ▶ Убедитесь, что контакты в штекерах не изогнуты и не сломаны.
- ▶ Проверьте правильность установки проекционной лампы. См. раздел «Замена лампы».
- ▶ Убедитесь, что крышка объектива снята, а проектор включен.
- ▶ Убедитесь, что функция AV-MUTE (Отключение изображения) неактивна.

Проблема: изображение отображается некорректно

- ▶ Нажмите кнопку AUTO ADJ. на пульте дистанционного управления.
- ▶ При использовании ПК:
Для Windows 95, 98, 2000, XP

1. Дважды щелкните значок «Мой компьютер», откройте папку «Панель управления», дважды щелкните по значку «Дисплей».
2. Выберите вкладку «Настройки».
3. Щелкните «Дополнительно».

Для Windows Vista

1. Дважды щелкните значок «Мой компьютер», откройте папку «Панель управления», дважды щелкните по значку «Оформление и персонализация».
2. Выберите «Персонализация».
3. Щелкните «Настройка разрешения экрана», чтобы отобразить «Параметры дисплея». Щелкните «Дополнительно».

Если изображение так и не отображается, необходимо сменить монитор. Следуйте следующей инструкции.

4. Убедитесь, что разрешение экрана меньше или равно 1600 x 1200.
 5. Во вкладке «Монитор» выберите «Изменить».
 6. Щелкните «Определить мониторы». Затем выберите «Стандартные мониторы», настройте нужно разрешение с помощью меню «Модели».
- При использовании ноутбука:
1. Следуйте представленной выше инструкции для настройки разрешения компьютера.
 2. Нажмите сочетание клавиш для переключения настроек выхода. Например [Fn]+[F4].

Compaq=>	[Fn]+[F4]	Hewlett	=>	[Fn]+[F4]
Dell =>	[Fn]+[F8]	Packard	=>	[Fn]+[F4]
Gateway=>	[Fn]+[F4]	NEC=>	[Fn]+[F3]	
IBM=>	[Fn]+[F7]	Toshiba =>	[Fn]+[F5]	

Macintosh Apple:

Настройки системы → Дисплей → Компоновка
→ Зеркальный дисплей

- Если при смене разрешения возникли сложности или изображение на экране замерло, перезагрузите все оборудование, включая проектор.

Проблема: на экране ноутбука или PowerBook не отображается презентация

- Если вы используете ноутбук:
Экран некоторых ноутбуков отключается при подключении дополнительного монитора. В зависимости от типа ноутбука процедура повторного включения экрана может отличаться. Обратитесь к руководству пользователя ноутбука для получения дополнительной информации.

Проблема: изображение на экране нестабильно или содержит шумы

- Для коррекции изображения настройте параметры Total Dots (Число точек) или Fine Sync (Синхронизация). Для получения дополнительной информации см. раздел «Настройка /Сигнал».
- Измените настройки цветов монитора с помощью компьютера.

- ▶ Проверьте и настройте режим дисплея вашей графической карты для установки режима совместимости с продуктом.

Проблема: изображение не сфокусировано

- ▶ Настройте фокус с помощью кольца фокусировки на объективе проектора.
- ▶ Убедитесь, что проекционный экран находится на допустимом удалении от проектора – в пределах от 1,2 до 12,0 метров (см. стр. 18).

Проблема: изображение растянуто при просмотре в формате 16:9 DVD

Проектор автоматически определяет формат 16:9 DVD и регулирует форматное соотношение, оцифровывая и растягивая изображение 4:3 до полноэкранный.

Если изображение растянуто, необходимо настроить форматное соотношение следующим образом:

- ▶ Выберите форматное соотношение 4:3 на DVD плеере, если воспроизводится 16:9 DVD.
- ▶ Если вы не можете выбрать форматное соотношение 4:3 на DVD плеере, установите его с помощью экранного меню.

Проблема: изображение слишком маленькое или слишком большое

- ▶ Настройте кольцо масштабирования на верхней части проектора.
- ▶ Приблизьте или удалите проектор от экрана.
- ▶ Нажмите кнопку MENU на пульте ДУ или панели управления, затем перейдите в подменю Screen (Экран) → Aspect Ratio (Форматное соотношение) и укажите другие настройки.

Проблема: изображение перевернуто

- ▶ В экранном меню выберите Setting (Настройка) → Mounting (Крепление) и настройте тип проецирования.

Проблема: лампа перегорела или раздался хлопающий звук

- ▶ Когда лампа достигает конца срока службы, она сгорает и производит громкий хлопающий звук. Если это произошло, проектор не включится до замены лампы. Для замены лампы следуйте процедуре по замене лампы.

Проблема: сигналы индикаторов

Значение	Индикатор POWER	
	(Синий)	(Красный)
Режим ожидания (шнур питания подключен)	○	☀
Нормальный режим (питание включено)	☀	○
Включение (нагрев)	Мигает (1 сек)	○
Выключение (Охлаждение 1: проектор не реагирует на нажатие кнопок)	Мигает (0,5 сек)	○
Выключение (Охлаждение 2: проектор реагирует на нажатие кнопки питания для включения проектора)	Мигает (1 сек)	○
Ошибка (сбой лампы)	○	Мигает (0,5 сек)
Ошибка (блокировка вентилятора)	○	Мигает (1 сек)
Ошибка (перегрев)	○	Мигает (0,5 сек вкл., 2 сек выкл.)

Примечание

Индикатор горит ☀

Индикатор не горит ○

Проблема: сообщения-напоминания

- ▶ Перегрев: температура внутри корпуса проектора превысила предельно допустимое значение. Перед дальнейшим использованием проектора необходимо его охладить.

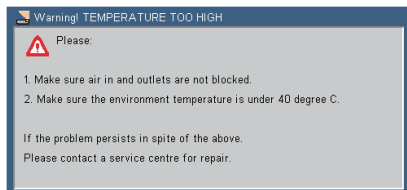

- ▶ Замена лампы: срок службы лампы подходит к концу. Приготовьтесь к замене лампы.

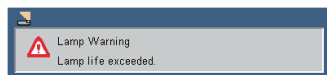

- ▶ Сбой вентилятора: вентилятор проектора не работает.

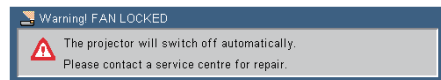

Замена лампы

Проектор самостоятельно отслеживает срок службы лампы. Перед окончанием срока службы лампы на экране отобразится предупреждение.

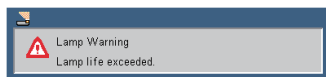

Если вы видите данное сообщение, как можно скорее замените лампу. Перед заменой лампы проектор необходимо охладить в течение не менее чем 45 минут.



Для предотвращения ожогов при замене лампы дождитесь полного охлаждения проектора в течение не менее 45 минут.

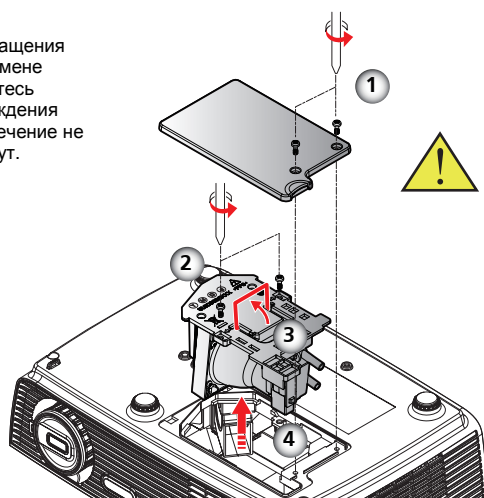

Для предотвращения травм не бросайте лампу и не прикасайтесь к стеклу лампы. Лампа может разбиться и стать причиной травмы.

Внимание! Новая лампа должна быть того же типа, что и старая.

Процедура замены лампы.

1. Выключите проектор, нажав кнопку ON/STAND-BY.
2. Дождитесь охлаждения проектора в течение не менее 45 минут.
3. Отсоедините шнур питания.
4. С помощью отвертки выкрутите из корпуса два винта. ①
5. Сдвиньте вверх и выньте крышку.
6. Удалите два винта из модуля лампы ② и потяните вверх полоску лампы. ③
7. С усилием выньте модуль лампы. ④
8. Установите новый модуль лампы, повторив предыдущие действия.
9. После замены лампы включите подачу питания и выберите меню → [Options (Дополнительные параметры) / Lamp Settings (Настройки лампы)] → [Lamp Counter Reset (Сброс счетчика лампы)] для сброса счетчика лампы. См. стр. 32.

ЗАКАЗ ЛАМПЫ ДЛЯ ЗАМЕНЫ

Лампу для замены можно заказать у вашего дилера. При заказе проекционной лампы предоставьте дилеру следующую информацию:

- **Номер модели вашего проектора:** PDG-DSU30
- **Номер типа лампы для замены:** POA-LMP133
(номер запасной части CHSP8CS01GC01)



МЕРЫ ПРЕДОСТОРОЖНОСТИ ПРИ РАБОТЕ С ЛАМПОЙ

В конструкции данного проектора использованы лампы высокого давления, с которыми необходимо обращаться осторожно. Не корректное обращение может привести к несчастному случаю, травме или создать опасность возникновения пожара.

- Срок службы лампы может отличаться в зависимости от условий использования. Нет гарантии, что две лампы одного типа будут служить одинаковое время. Некоторые лампы могут сломаться значительно раньше, чем другие подобные лампы.
- Если проектор указывает на необходимость заменить лампу, замените лампу новой СРАЗУ ЖЕ после охлаждения проектора. (Внимательно соблюдайте инструкции, приведенные в разделе по замене лампы в данном руководстве.) Дальнейшее использование лампы с горящим индикатором LAMP REPLACE увеличивает риск взрыва лампы.
- Лампа может взорваться в результате вибрации, удара или ухудшения характеристик в результате приближения конца срока службы лампы. Риск взрыва может повышаться в зависимости от помещения и условий, в которых используется проектор и лампа.

ЕСЛИ ПРОИЗОШЕЛ ВЗРЫВ ЛАМПЫ, СЛЕДУЕТ ПРИНЯТЬ СЛЕДУЮЩИЕ МЕРЫ ПРЕДОСТОРОЖНОСТИ

Если произошел взрыв лампы, немедленно выньте вилку шнура электропитания проектора из розетки. Обратитесь в авторизованную станцию сервисного обслуживания для выполнения проверки устройства и замены лампы. Дополнительно проверьте, что вокруг проектора и в вентиляционных отверстиях не осталось осколков разбитого стекла. Любые найденные осколки стекла необходимо немедленно убрать. Проверять наличие осколков внутри проектора могут только квалифицированные технические специалисты, которые обучены выполнению сервисного обслуживания проектора. Некорректные попытки выполнения сервисного обслуживания устройства любым человеком, особенно не обученным делать это, могут привести к возникновению несчастного случая или травмы, вызванной осколками стекла.

Технические характеристики

Проекционная система	Одночиповая DLP® технология Texas Instruments
Число пикселей	SVGA: 800 пикселей (гориз.) x 600 линий (верт.), до UXGA (1600x1200) с технологией масштабирования
Лампа	180 Вт (160 Вт в режиме Эко)
Проекционный объектив	F#2,41~2,55 f=21,8~24 мм с ручным зумом 1,1x
Размер проекционного экрана (по диагонали)	Диагональ от 0,7 до 7,7 метров
Расстояние проецирования	От 1,2 до 12,0 метров
Совместимые системы видеосигнала	- NTSC-M/NTSC-4.43/PAL-B, D, G, H, I/PAL-M/PAL-N/SECAM - Компонентный: SDTV(480i/576i), EDTV(480p, 576p), HDTV(720p, 1080i/p)
Частота развертки по горизонтали	31,35~91,1 кГц
Частота развертки по вертикали	56~85 Гц
Питание	Универсальный вход 100-240 В, частота на входе 50-60 Гц
Энергопотребление	В нормальном режиме 255 Вт В режиме ожидания < 1 Вт
Ток на входе	2,5-1,0 А (100-240 В переменного тока)
Разъемы подключения	- Питание: розетка переменного тока - Вход компьютера: 1 x 15-контактный D-Sub VGA для аналогового/компонентного и HDTV-сигнала - Вход RS232: 1 x миниатюрный DIN 3-контактный для входа управления RS232 - Вход видео: 1 x композитное видео, вход RCA 1 x вход S-Video - Вход аудио: 1 x миниатюрный разъем стерео - Выход компьютера: 1 x 15-контактный D-Sub VGA для монитора
Встроенный динамик	2 Вт (монофонический)
Масса	2,3 кг
Размеры (ШxГxВ)	286,3 x 192,0 x 88,0 мм (не включая выступов)
Рабочая среда	- Рабочая температура 5...35°C, влажность максимум 80% (без конденсации) - Температура хранения -20...60°C, влажность максимум 80% (без конденсации)
Дополнительные комплектующие	- Компонентный-VGA кабель POA-CA-COMPVGA - VGA-кабель (10 м) KA-MC-DB10

Совместимые режимы компьютера

Режимы	Разрешение	Частота по горизонтали (Гц)	Частота по вертикали (кГц)
VGA	640 x 350	85	37.90
	640 x 400	85	37.90
	640 x 480	60	31.50
	640 x 480	72	37.90
	640 x 480	75	37.50
	640 x 480	85	43.30
	720 x 400	70	31.50
SVGA	720 x 400	85	37.90
	800 x 600	56	35.20
	800 x 600	60	37.90
	800 x 600	72	48.10
	800 x 600	75	46.90
XGA	800 x 600	85	53.70
	*1024 x 768	60	48.40
	*1024 x 768	70	56.50
	*1024 x 768	75	60.00
WXGA	*1024 x 768	85	68.70
	*1280 x 768	60	47.40
	*1280 x 768	75	60.30
	*1280 x 720	60	45.00
	*1280 x 800	60	49.30
SXGA	*1152 x 864	60	53.80
	*1152 x 864	70	63.80
	*1152 x 864	75	67.50
	*1152 x 864	85	77.10
	*1280 x 1024	60	63.98
	*1280 x 1024	75	79.98
	*1280 x 1024	85	91.10
SXGA+	*1280 x 960	60	60.00
	*1400 x 1050	60	65.31
UXGA	*1600 x 1200	60	75.00
MAC LC 13"	640 x 480	66.66	35.00
MAC 16"	*832 x 624	74.55	49.10
MAC 19"	*1024 x 768	75	60.24
MAC	*1152 x 870	75.06	68.68
MAC G4	640 x 480	66.619	34.98
i Mac DV	*1024 x 768	75	60.20
i Mac DV	*1152 x 870	75	68.68
i Mac DV	*1280 x 960	75	75

Примечание

❖ «*» - сжатое изображение с компьютера.

Примечание

❖ Проектор поддерживает только отдельный сигнал синхронизации. Синхронизация композитного сигнала и синхронизация в канале зеленого не поддерживаются.

Конфигурация разъемов

Разъем: аналоговый RGB (миниатюрный D-Sub 15-контактный)

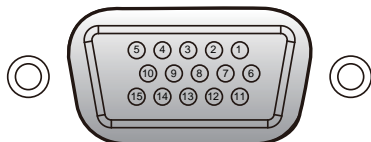

1	Красный (R/Cr) вход / R выход	9	5 В / ***
2	Зеленый (G/Y) вход / G выход	10	Земля (Верт. синхр.)
3	Синий (B/Cb) вход / B выход	11	ICP загрузка
4	***	12	DDC данные / ***
5	Земля (Гориз. синхр.)	13	Вход гориз. синхр. / Выход (Композитн. вход Г/В синхр.)
6	Земля (Красный)		
7	Земля (Зеленый)	14	Вход верт. синхр. / Выход
8	Земля (Синий)	15	DDC часы / ***

Разъем: миниатюрный DIN 3-контактный

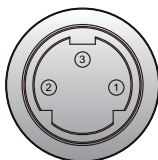

1	TXD
2	RXD
3	GND

Меры безопасности

В данном приложении приведены меры безопасности при работе с проектором.

Уведомление федеральной комиссии связи

Примечание: данное оборудование было протестировано и соответствует ограничениям для цифровых устройств Класса “В” в соответствии с Частью 15 норм Федеральной комиссии связи США. Данные ограничения предназначены для обеспечения соответствующей защиты от возникновения недопустимых помех при установке в жилых помещениях. Данное оборудование при использовании, создает и может излучать радиочастотную энергию, и если оно не установлено и не используется в соответствии с инструкциями, может создавать помехи для радиосвязи. Однако это не гарантирует, что помехи не будут возникать при корректной установке. Если данное оборудование создает недопустимые помехи для радио и телевизионного приема, которые можно определить при включении и выключении устройства, пользователю следует предпринять соответствующие меры для устранения помех.

- Перенаправить или установить в другом месте принимающую антенну.
- Увеличить расстояние между оборудованием и ресивером.
- Подключить оборудование к розетке в сети отличной от той, к которой подключен ресивер.
- Обратиться к дилеру или опытному техническому специалисту по обслуживанию радио/телевизионного оборудования для получения помощи.



Протестировано на соответствие стандартам FCC для применения В ДОМАХ И ОФИСАХ.

Декларация соответствия

Модель: PDG-DSU30

Торговое имя: SANYO

Ответственная сторона: SANYO North America Corporation

Адрес: 21605 Plummer Street Chatsworth, California 91311

Телефон: (818) 998-7322



Внимание! В конструкцию данного устройства входят химические вещества, которые в штате Калифорния признаны вызывающими рак, врожденные дефекты и другие нарушения репродуктивной функции.

Примечание. Экранированные кабели

Все подключения к другим вычислительным устройствам необходимо производить с помощью экранированных кабелей для соответствия требованиям ФКС.

Внимание

Все изменения конструкции устройства, не одобренные производителем, в соответствии с правилами ФКС приводят к аннулированию права пользователя на эксплуатацию данного оборудования.

Условия эксплуатации

Устройство соответствует Части 15 правил ФКС. Эксплуатация устройства должна осуществляться при следующих условиях.

1. Устройство не должно создавать вредных помех и
2. Устройство может принимать любые вызванные помехи, включая помехи, которые могут вызвать сбои в работе.

Примечание: для пользователей в Канаде

Данное устройство класса В удовлетворяет требованиям канадской ICES-003.

Декларация соответствия для пользователей ЕС

- EMC директива 2004/108/ЕС (включая поправки)
- Директива по низковольтным устройствам 2006/95/ЕС

Для пользователей ЕС

Этот символ используется только в странах Евросоюза и может не использоваться в других странах мира.

Устройство спроектировано и изготовлено из высококачественных материалов и компонентов, которые могут быть переработаны и повторно использованы.

Этот символ означает, что электрические и электронные компоненты по окончании срока их использования должны быть переработаны отдельно от бытовых отходов.

Примечание.

Если ниже данного знака расположен химический символ, то он означает, что батарейка или аккумулятор устройства содержат тяжелый металл. Возможна одна из следующих пометок: Hg – ртуть, Cd – кадмий, Pb – свинец. В Европейском Союзе существует система раздельного сбора отходов электрического и электронного оборудования, батареек и аккумуляторов.

Пожалуйста, утилизируйте отходы в соответствии с местными требованиями к сбору и переработке отходов.

Помогите нам сохранить окружающую среду!



ПРИМЕЧАНИЕ по литиевым батарейкам (только для жителей Калифорнии, США)

В конструкции устройства используются литиевые батарейки, содержащие перхлорат. Батарейки требуют особых условий при переработке.

См. www.dtsc.ca.gov/hazardouswaste/perchlorate

Производитель и адрес

SANYO Electric Co.,Ltd.

5-5, Keihan-hondori, 2-chome, Moriguchi City, Osaka, Japan

Авторизованный представитель и адрес

SANYO Sales & Marketing Europe GmbH

Stahlgruberring 4, D-81829 Munich, Germany

Последовательный интерфейс управления

Проектор поддерживает управление и контроль работы проектора через последовательный порт RS-232C.

Операции

1. Подключите соединительный кабель RS-232C к сервисному порту проектора и последовательному порту компьютера.
2. Запустите программное обеспечение для коммуникаций через порт RS-232C, поставляемое с компьютером, и задайте настройки.
3. Для управления проектором напечатайте команду и нажмите Ввод.

Пример

Если необходимо изменить текущий вход и установить вход КОМПЬЮТЕР, введите 'C' '0' '5' 'Enter'.

Скорость:	9600 бит/с
Четность:	нет
Стоповые биты:	1
Управление потоком:	нет
Биты данных:	8

Примечание

- ❖ Скорость по умолчанию составляет 9600 бит/с. При образовании ошибки в коммуникациях, смените последовательный порт.
- ❖ Введите с помощью стандарта ASCII 64-байта заглавные буквы и однобайтные символы.

Код заказа кабеля управления RS-232C

Кабель управления RS-232C можно заказать у дилера.

При заказе предоставьте следующую информацию:

- Модель проектора: PDG-DSU30
- Кабель управления RS-232C: сервисная деталь SN4200272G002

Команды выполнения функций

Формат

Команды компьютера посылаются проектору в формате, приведенном ниже:

'C' [команда] 'CR'

Команда – два символа в соответствии со списком команд, приведенным ниже.

- Проектор декодирует команду и посылает подтверждение в виде 'АСК' в формате, приведенном ниже;

'АСК' 'CR'.

- Если проектор не может декодировать команду, он возвращает следующий ответ:

'?' 'CR'

Команда	Функция
C00	ВКЛ. ПИТАНИЯ
C01	ВЫКЛ. ПИТАНИЯ (Немедленное выключение)
C05	Компьютер
C09	Громкость +
C0A	Громкость-
C0B	ОТКЛ. ЗВУКА ВКЛ.
C0C	ОТКЛ. ЗВУКА ВЫКЛ.
C0D	ОТКЛ. ВИДЕО ВКЛ.
C0E	ОТКЛ. ВИДЕО ВЫКЛ.
C0F	Аспектн. соотно. 4:3
C10	Аспектн. соотно. 16:9
C11	Режим изображения Презентация
C12	Режим изображения Кино
C13	Режим изображения sRGB
C14	Режим изображения Яркий
C15	Режим изображения Пользовательский 1
C16	Режим изображения Пользовательский 2
C17	Режим изображения Классная комната
C18	Режим изображения Школьная доска

Команда	Функция
C30	Цифровое увеличение +
C31	Цифровое увеличение -
C3A	Указатель ВПРАВО
C3B	Указатель ВЛЕВО
C3C	Указатель ВВЕРХ
C3D	Указатель ВНИЗ
C33	ВИДЕО
C34	S-VIDEO
C43	СТОП-КАДР ВКЛ.
C44	СТОП-КАДР ВЫКЛ.
C89	АВТОМАТИЧЕСКАЯ НАСТРОЙКА
C8E	ТРАПЕЦ. ИСКАЖ. +
C8F	ТРАПЕЦ. ИСКАЖ. -

Команды чтения статуса

Формат

Команды компьютера посылаются проектору в формате, приведенном ниже:

'CR' [команда] 'CR'

Команда – один символ в соответствии со списком команд, приведенным ниже.

- Проектор декодирует команду и посылает символьную строку в формате, приведенном ниже.

Команда	Функция	Возвращаемое значение проектора	Статус проектора
CR0	Считывание статуса	00	ВКЛ. питание
		80	Режим ожидания
CR1	Режим чтения входа		
CR3	Режим чтения времени лампы		
CR4	Режим чтения настроек		

Примечание

❖ В таблицах на стр. 46-48 приведен список стандартных команд управления проектором. Обратитесь к местному дилеру для получения дополнительных команд.

Размеры

