

Loewe

Active Glasses 3D

Bedienungsanleitung

Operation instructions

Mode d'emploi

Istruzioni per l'uso

Instrucciones de manejo

Gebruiksaanwijzing

Betjeningsvejledning

Käyttöohjeet

Bruksanvisning

LOEWE.

(D) Lieferumfang

- Active Glasses 3D
- USB-Kabel, Beutel
- Diese Bedienungsanleitung

(GB) Scope of delivery

- Active Glasses 3D
- USB cable, bag
- These operating instructions

(F) Contenu de la livraison

- Active Glasses 3D
- Câble USB, sac
- Ce mode d'emploi

(I) Dotazione

- Active Glasses 3D
- Cavo USB, sacchetto
- Il presente manuale d'uso

(E) Contenido de la entrega

- Active Glasses 3D
- Cable USB, bolsa
- Este manual de instrucciones

(NL) Leveringspakket

- Active Glasses 3D
- USB-kabel, zakje
- Deze handleiding

(DK) Leveringsomfang

- Active Glasses 3D
- USB-kabel, etui
- Denne betjeningsvejledning

(FIN) Toimituspakkauksen sisältö

- Active Glasses 3D
- USB-kaapeli, pussi
- Tämä käyttöopas

(S) Leveransens omfång

- Active Glasses 3D
- USB-kabel, påse
- denna instruktionsbok

Inbetriebnahme

Vielen Dank,

dass Sie sich für ein Loewe Produkt entschieden haben. Wir freuen uns, Sie als Kunden gewonnen zu haben.

Loewe bietet Ihnen höchste Ansprüche an Technik, Design und Bedienerfreundlichkeit.

Laden des integrierten Akkus

Ein Akku ist in der 3D-Brille bereits ab Werk montiert (nicht wechselbar). Vor der ersten Benutzung muss die 3D-Brille für min. 3 h geladen werden. Eine volle Akkuladung reicht für ca. 20 h Betriebsdauer.

Stecken Sie den (kleinen) Micro-USB-Stecker des mitgelieferten USB-Kabels in Micro-USB-Buchse (**A**) rechts unten am Brillen-Rahmen. Stecken Sie den (großen) Stecker am anderen Ende des USB-Kabels in die entsprechende USB-Buchse (Typ A) eines Gerätes, welches Peripherie-Geräte mit Energie versorgt, z.B. Ihr Loewe TV-Gerät (nicht im Stand-by-Betrieb) oder ein Computer bzw. USB-Netzteil (als Zubehör im Fachhandel erhältlich).

Während des Ladevorgangs leuchtet die LED-Anzeige in der rechten Innenseite, unterhalb der Ein-Taste (**B**) dauerhaft rot. Diese Anzeige erlischt, sobald der Ladevorgang abgeschlossen ist.

Sobald die Brille vollständig geladen ist, entfernen Sie das USB-Kabel. Wenn beim Anstecken das USB-Kabels die rote LED nicht leuchtet, ist die Brille vollständig geladen.

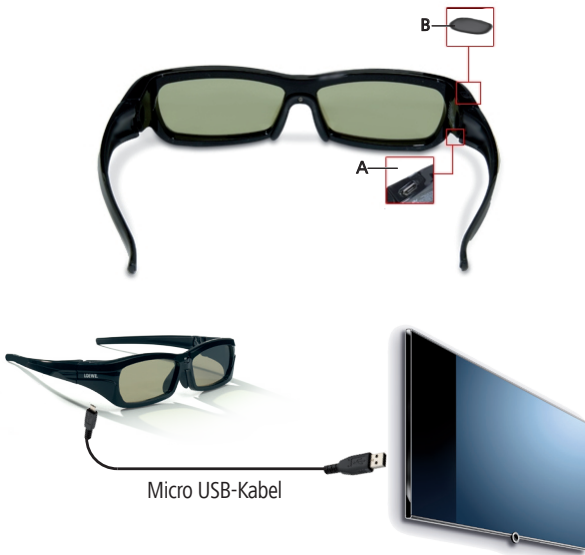

Inbetriebnahme

Ein-/Ausschalten der 3D-Brille

Um die 3D-Brille einzuschalten, drücken Sie kurz die Ein-Taste (**B**) rechts oben am Brillen-Rahmen. Die LED-Anzeige blinkt in verschiedenen Farben, um den Ladestand anzuzeigen.

Grün: verbleibende Betriebsdauer > 3 h

Rot: verbleibende Betriebsdauer < 3 h

Um die 3D-Brille auszuschalten, drücken Sie die Ein-Taste > 2 Sek. Zur Bestätigung blinkt die LED-Anzeige schnell rot.

- ➡ Es kann bis zu fünf Sekunden dauern, bis die 3D-Brille synchronisiert.
- ➡ Wenn Sie die Brille nicht verwenden, schalten Sie sie bitte aus. Damit erhöhen Sie die Lebensdauer des integrierten Akkus.

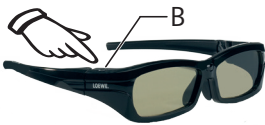

 Taste **B** kurz drücken: Ein

 Taste **B** lang drücken: Aus

Verwendung der 3D-Brille

Setzen Sie die 3D-Brille nach dem Einschalten auf.

Falls Sie Brillenträger sind oder Kontaktlinsen verwenden, können Sie die 3D-Brille über ihrer normalen Sehhilfe tragen.

Setzen Sie sich möglichst mittig (bzw. bis zu einem Winkel von max. 50° zur Mittelachse) und in einem geeigneten Abstand (siehe Bedienungsanleitung Ihres TV-Gerätes) vor ihr 3D-fähiges Loewe TV-Gerät, um die räumlichen Effekte optimal wahrnehmen zu können.

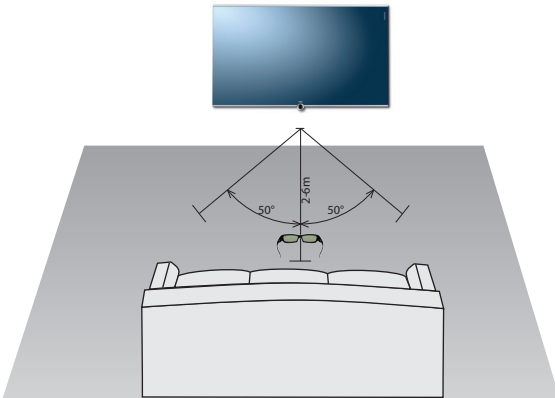

Die 3D-Brille empfängt bei der Darstellung von 3D-Inhalten ein Infrarot-Signal vom Loewe 3D TV-Gerät. Der IR-Sensor ist mittig vorne an der 3D-Brille eingebaut. Daher ist eine einwandfreie Funktion der 3D-Brille nur in Blickrichtung zum 3D TV-Gerät möglich.

- ➡ Wenn die 3D-Brille fünf Sekunden lang kein Infrarot-Signal vom 3D TV-Gerät empfängt verliert die Brille ihre Synchronisation.
- ➡ Wenn die 3D-Brille 2 Minuten lang kein Infrarot-Signal vom 3D TV-Gerät empfängt, schaltet sie sich automatisch aus.

Sicherheit und Gesundheit

Die Bedienungs- und Sicherheitshinweise dieser Anleitung beschränken sich auf das Produkt **Loewe Active Glasses 3D** (Art.Nr. 71133081).

- ▣ Beachten Sie auf jeden Fall auch die Bedien- und Sicherheitshinweise des jeweiligen 3D TV-Gerätes.

Zu Ihrer eigenen Sicherheit und um Schaden abzuwenden, schützen Sie die 3D-Brille vor:

- Tropf- oder Spritzwasser, Dampf und anderen Flüssigkeiten
- Kälte, Hitze und starken Temperaturschwankungen
- Stößen und mechanischen Belastungen
- direktem Sonnenlicht, offene Flammen und Kerzen
- Eingriffen ins Geräteinnere

Bestimmungsgemäße Verwendung: Diese 3D-Brille wurde ausschließlich für die Nutzung in häuslicher Umgebung gebaut und darf nur in Verbindung mit Loewe 3D TV-Geräten mit Chassis SL15x/SL2xx zum Ansehen von 3D-Filmen verwendet werden. Garantieleistungen umfassen nur diese normale Nutzung.

Für Personen unter 6 Jahren ist dieses Produkt ungeeignet.

Personen mit einer Sehschwäche können ggf. 3D Effekte nicht oder nur eingeschränkt wahrnehmen.

Personen die empfindlich auf flackernde Bilder reagieren (z.B. bei Epilepsie), sollten dieses Produkt nur nach Rücksprache mit ihrem behandelnden Arzt verwenden.

Es kann eine gewisse Zeit dauern, bis Sie sich an das Tragen der 3D-Brille gewöhnt haben und die 3D-Effekte einwandfrei wahrnehmen.

Sollten Sie bei der Betrachtung von 3D-Inhalten Übelkeit, Schwindelgefühle bzw. Unwohlsein empfinden, so beenden Sie sofort den Gebrauch der 3D-Geräte.

Beaufsichtigen Sie Kinder, während diese 3D-Inhalte betrachten, da Kinder darauf ggf. besonders empfindlich reagieren.

Verwahren Sie die 3D-Brille so, dass sie für Kinder keine Gefahr darstellt und nicht beschädigt werden kann.

Machen Sie nach dem Betrachten eines 3D Films eine längere Pause, in der Sie sich entspannen können. Sonst könnten sich Kopfschmerzen, Ermüdung, Schwindelgefühle oder Unwohlsein einstellen.

Sitzen Sie bequem vor dem 3D TV-Gerät und sorgen Sie für festen Halt. Dadurch vermeiden Sie Verletzungen durch Reaktionen auf extreme 3D-Inhalte.

- ▣ Betreiben Sie keine Kunstlichtquelle (z.B. Energiesparlampe) zwischen dem 3D TV-Gerät und der 3D-Brille. Der Infrarot-Empfang könnte dadurch beeinträchtigt werden oder das TV-Bild kann flackern.

Reinigen Sie die 3D-Brille nur mit einem dafür geeigneten Brillenputztuch. Verwenden Sie keinesfalls scharfe oder scheuernde Reinigungsmittel.

Falls das Brillenglas beschädigt ist, verwenden Sie diese 3D-Brille nicht mehr.

Schutz der Umwelt

Das Gerät



Achtung: Die EU-Richtlinie 2002/96/EG regelt die ordnungsgemäße Rücknahme, Behandlung und Verwertung von gebrauchten Elektronikgeräten. Elektronische Altgeräte müssen deshalb getrennt entsorgt werden. Werfen Sie dieses Gerät zur Entsorgung bitte nicht in den normalen Hausmüll! Sie können Ihr Altgerät kostenlos an ausgewiesene Rücknahmestellen oder ggf. bei Ihrem Fachhändler abgeben, wenn Sie ein vergleichbares neues Gerät kaufen.

Weitere Einzelheiten über die Rücknahme (auch für Nicht-EU Länder) erhalten Sie von Ihrer örtlichen Verwaltung.

Impressum

Die Loewe Opta GmbH ist eine Gesellschaft deutschen Rechts mit Hauptsitz in Kronach.

Industriestraße 11, 96317 Kronach

Telefon: +49 9261 99-500

Fax: +49 9261 99-515

Email: ccc@loewe.de

Handelsregister: Amtsgericht Coburg, Nr. HRB 42243

Umsatzsteueridentifikationsnummer: DE 193216550

Redaktionsdatum 12.2012, 3.Auflage

© Loewe Opta GmbH, Kronach

Alle Rechte, auch die der Übersetzung, vorbehalten.
Änderungen vorbehalten.

real  3D

Start-up

Thank you

for choosing a Loewe product. We are happy to welcome you as our customer. Loewe offers you the highest technological standards, the best design and optimum user-friendliness.

Charging the in-built battery

A battery is fitted in the glasses in the factory (not replaceable). Before first use, the 3D glasses must be charged for about 3 h. A full charge lasts for approx. 20 h of use.

Plug the (small) micro USB plug on the USB cable provided into the micro USB socket (A) at the bottom right of the glasses frame. Insert the (large) plug at the other end of the USB cable in the corresponding USB socket (type A) on a unit which supplies peripheral equipment with power, e.g. your Loewe TV set (not in standby mode) or a computer or USB mains power unit (obtainable as an accessory from your specialist dealer).

The LED on the inner right-hand side underneath the ON button (B) is permanently illuminated when the glasses are charging. The display goes out as soon as the charging process is finished. Remove the USB cable as soon as the glasses are fully charged. The glasses are fully charged if the red LED does not light up when the USB cable is plugged in.



Start-up

Switching the 3D glasses on/off

In order to switch the glasses on, press the on button (**B**) at the top right of the glasses briefly. The LED display flashes in different colours to indicate the charge status.

Green: remaining operating time > 3 h

Red: remaining operating time < 3 h

Press the ON button for longer than 2 seconds to switch off the 3D glasses. The LED display will flash red quickly as confirmation.

- It can take up to five seconds to synchronise the 3D glasses.
- If you are not using the glasses, please switch them off. This will lengthen the service life of the integrated battery.

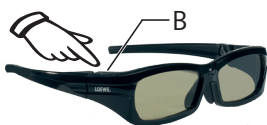

Pressing button **B** quickly switches the device on.



Pressing and holding down button **B** switches the device off.

Use of the 3D glasses

Put the glasses on after switching them on. If you wear glasses or contact lenses, you can wear the 3D glasses over your usual visual aid. (to the central axis) and at a suitable distance (see the operating instructions for your TV set) in front of your 3D ready Loewe TV set to experience the optimum spatial effects.

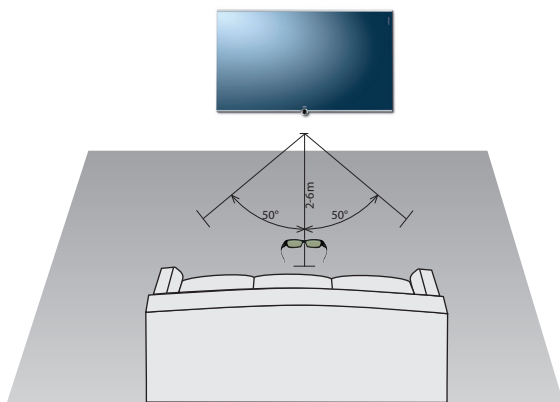

When 3D content is being shown, the 3D glasses receive an infrared signal from the Loewe 3D TV set. The IR sensor is mounted centrally at the front of the 3D glasses. For this reason, perfect functioning of the 3D glasses is only possible when looking at the 3D TV set.

- The glasses will lose synchronisation if they do not receive any infrared signal from the TV set for five seconds.
- If the 3D glasses do not receive an infrared signal from the 3D TV set for a period of 2 minutes, they will switch off automatically.

Safety and health

The operating and safety instructions in these instructions are limited to the **Loewe Active Glasses 3D** product (Item.No. 71133081).

- It is imperative to comply with the operating and safety instructions of the specific 3D TV set.

For your own safety, and to prevent damage, protect the 3D glasses from:

- dripping or sprayed water, steam and other fluids
- Cold, heat and wide temperature variations
- knocks and mechanical stresses
- direct sun light, open flames and ignition plugs
- reaching into the inside of the appliances

Intended use: These 3D glasses have been made for exclusive use in a domestic environment and are to be used in combination with Loewe 3D TV sets having the Chassis SL15x/SL2xx and for watching 3D-TV movies. The terms of the warranty only cover this normal use.

This product is not suitable for persons under 6 years.

Persons who have weak sight may possibly not be able to experience the 3D effects, or may see them only to a limited extent.

Persons who react sensitively to flashing images (e.g. with epilepsy), should only use this product after consulting their doctor.

It can take a certain time to get used to wearing the 3D glasses and to experience the 3D effects perfectly.

If you experience nausea, dizziness or if you feel unwell when watching 3D content, you should stop using the 3D equipment immediately.

Keep an eye on children while they are watching 3D content because they react particularly sensitively.

Store your 3D glasses in such a way that they present no danger to children and cannot be damaged.

After watching a 3D film, take an extended break to relax. Otherwise you could experience headaches, tiredness, dizziness or you could feel unwell.

Sit comfortably in front of the 3D TV set and make sure you are held securely. This will prevent injury caused by reaction to extreme 3D content.

- Do not use any artificial light source (e.g. an energy-saving lamp) between the 3D TV set and the 3D glasses. The reception of the infra-red signal may be influenced negatively or the TV picture may flicker.

Only clean the 3D glasses with a glasses cleaning cloth appropriate for this purpose. Do not use sharp or scouring cleaners under any circumstances.

If the lenses get damaged, do not continue to use the 3D glasses.

Environmental protection

The unit



Attention: The EU Directive 2002/96 /EC governs the proper return, handling and recycling of used electronic appliances. Old electronic appliances must therefore be disposed of separately. Never dispose of this unit in the normal domestic waste! You can hand in your old unit free of charge at identified collection points or to your dealer if you buy a similar new unit.

Other details about re-acceptance (also for non-EU countries) are available from your local authorities.

Company and editorial details

Loewe Opta GmbH is a public company incorporated under German law with its Head Office in Kronach.

Industriestrasse 11, 96317 Kronach

Telephone: +49 9261 99-500

Fax: +49 9261 99-515

Email: ccc@loewe.de

Commercial Registry: District Court Coburg, No. HRB 42243

VAT identification number: DE 193216550

Editorial date 12.2012

© Loewe Opta GmbH, Kronach

All rights reserved including translation.

Subject to change.

real D 3D

Mise en service

Nous vous remercions

d'avoir choisi un produit Loewe. Nous sommes heureux de vous compter parmi nos clients.

Loewe répond aux plus hautes exigences en matière de technique, d'esthétique et de convivialité.

Chargement de la batterie intégrée

Une batterie est déjà intégrée en usine dans les lunettes 3D (ne peut être remplacée).

Avant la première utilisation, il faut charger les lunettes 3D pendant au moins 3 heures. Une recharge complète de la batterie permet une utilisation pendant environ 20 heures.

Branchez la (petite) prise micro USB du câble USB fourni dans la prise micro USB (A) qui se trouve à droite sur le cadre des lunettes. Enfoncez la (grande) fiche sur l'autre extrémité du câble USB dans le port correspondant (type A) d'un appareil approvisionnant les périphériques en électricité, par ex. votre téléviseur Loewe (celui-ci ne doit pas se trouver en état de veille) ou bien dans celui d'un ordinateur ou d'un adaptateur USB (accessoire disponible dans les boutiques spécialisées).

Le voyant LED qui se trouve sur le côté intérieur droit en-dessous de la touche Marche reste allumé en rouge pendant la durée de la mise en charge. Ce voyant s'éteint dès que le processus de charge est terminé.

Retirez le câble USB dès que les lunettes sont entièrement rechargées. Si la LED rouge ne s'allume pas au moment du branchement du câbles USB, les lunettes sont alors entièrement chargées.

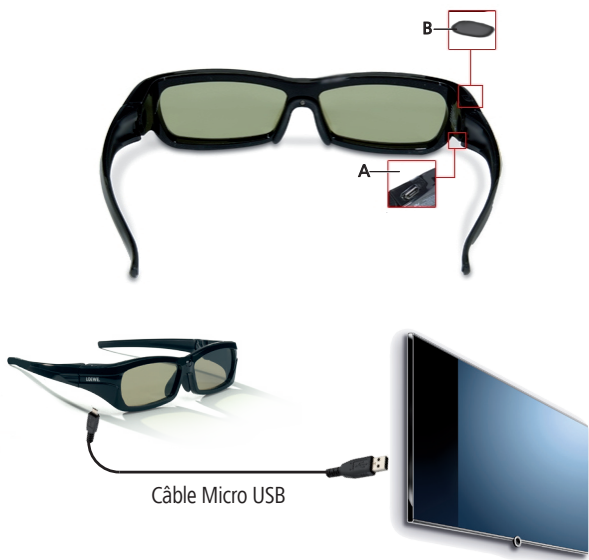

Mise en service

Mise en marche/à l'arrêt des lunettes 3D

Afin de mettre les lunettes 3D en service, appuyez brièvement sur la touche de mise en marche (**B**) située à droite sur le dessus de la monture. Le voyant LED clignote en différentes couleurs pour indiquer l'état de charge.

Vert : durée d'utilisation restante > 3 h

Rouge : durée d'utilisation restante < 3 h

Appuyez > 2 sec. sur la touche Marche pour désactiver les lunettes 3D. Le voyant LED clignote rapidement en rouge pour confirmer la désactivation.

- La synchronisation des lunettes 3D peut durer jusqu'à cinq secondes.
- Veuillez mettre vos lunettes hors service si vous ne les utilisez pas. Ceci permet d'augmenter la durée de vie de la batterie intégrée.

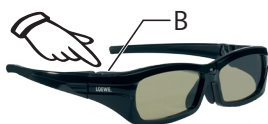

 Appuyez brièvement sur la touche **B** : marche

 Appuyer longuement sur la touche **B** : arrêt

Utilisation des lunettes 3D

Mettez les lunettes 3D après les avoir activées.

Si vous portez des lunettes ou des lentilles de contact, vous pouvez porter les lunettes 3D au-dessus de votre correction normale.

Placez-vous le plus au centre (ou à un angle max. de 50° par rapport à l'axe central) et à une distance adaptée (voir le manuel d'utilisation de votre téléviseur) devant votre périphérique LOEWE 3D, afin de pouvoir apprécier au mieux les effets spatiaux.

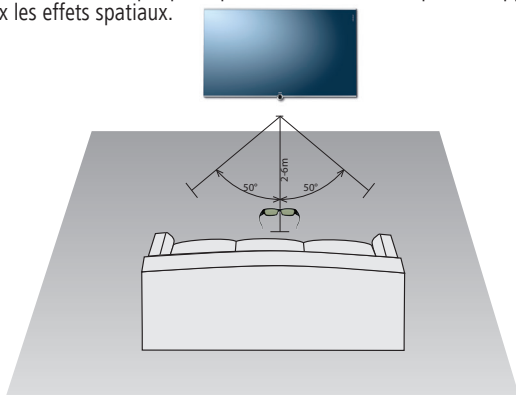

Les lunettes 3D reçoivent, lors de la représentation de contenus 3D, un signal infrarouge émis par l'appareil LOEWE. Le capteur infrarouge est intégré au centre de la partie avant des lunettes 3D. Un fonctionnement sans problème des lunettes 3D n'est donc possible que si vous regardez le périphérique 3D.

- Si les lunettes 3D ne reçoivent aucun signal infrarouge du téléviseur 3D pendant cinq secondes, la synchronisation n'est pas effectuée.
- Si les lunettes 3D ne reçoivent aucun signal infrarouge du périphérique 3D pendant 2 minute, elles se mettent automatiquement hors service.

Sécurité et santé

Les instructions d'utilisation et de sécurité de cette notice d'emploi sont limitées au produit **Loewe Active Glasses 3D** (réf. 71133081).

- Respectez dans tous les consignes d'utilisation et de sécurité du téléviseur 3D correspondant.

Pour votre sécurité et pour prévenir tout dommage, protégez les lunettes 3D de :

- la condensation et les éclaboussures, l'humidité et les autres liquides,
- le froid, la chaleur et les variations importantes de températures,
- les chocs et contraintes mécaniques,
- la lumière directe du soleil, des flammes non protégées et les bougies,
- les interventions à l'intérieur de l'appareil.

Utilisation correcte : Ces lunettes 3D ont été exclusivement conçues pour une utilisation dans un environnement domestique et ne sont utilisables qu'en conjonction avec des téléviseurs 3D Loewe avec châssis SL15x/SL2xx pour visionner des films 3D. Les prestations de garantie ne s'appliquent qu'à cette utilisation.

Ce produit n'est pas approprié pour les enfants de moins de 6 ans.

Il est possible que les personnes souffrant de problèmes visuels ne puissent pas voir les effets 3D, ou les percevoir de manière amoindrie.

Les personnes sensibles aux images scintillantes (par exemple en cas d'épilepsie), ne devraient utiliser ce produit qu'après consultation de leur médecin traitant.

Il se peut que vous nécessitez d'un certain temps pour vous habituer au port des lunettes 3D et apprécier sans problème les effets 3D.

Si vous ressentez des malaises, des étourdissements ou des indispositions pendant que vous regardez des effets 3D, arrêtez immédiatement l'utilisation des périphériques 3D.

Surveillez les enfants pendant qu'ils regardent des effets 3D, car ils réagissent de manière particulièrement sensible.

Rangez les lunettes 3D de façon à ce qu'elles ne représentent aucun danger pour les enfants et qu'elles ne puissent pas être endommagées.

Après avoir regardé un film en 3D, faites une pause prolongée de façon à pouvoir vous relaxer. Dans le cas contraire, des maux de tête, de la fatigue et des étourdissements peuvent apparaître.

Asseyez-vous de manière confortable devant votre appareil 3D et veillez à ce que votre position soit stable. Ceci permet d'éviter toute blessure due aux vives réactions causées par des effets 3D extrêmes.

- N'utilisez pas de source de lumière artificielle (par exemple des lampes à économie d'énergie) entre l'appareil 3D et les lunettes 3D. La réception du signal infrarouge pourrait être affecté ou provoquer le scintillement de l'image du téléviseur.

Nettoyez les lunettes 3D uniquement avec un chiffon de nettoyage pour lunettes approprié. N'utilisez en aucun cas des nettoyants agressifs ou abrasifs. Si le verre des lunettes est endommagé, ne les utilisez plus.

Protection de l'environnement

L'appareil



Attention : la directive européenne 2002/96/CE réglemente la reprise, le traitement et le recyclage corrects des appareils électroniques usagés. C'est pourquoi les appareils électroniques usagés doivent être éliminés séparément des autres déchets. Lors de son élimination, ne jetez pas l'appareil avec les ordures ménagères ! Si vous achetez un appareil neuf similaire, vous pouvez déposer votre ancien appareil gratuitement dans l'un des points de reprise indiqués, voire chez votre revendeur spécialisé.

Pour de plus amples informations concernant le retour (également pour les pays qui ne sont pas membres de l'UE), adressez-vous à votre administration compétente.

Mention légales

Loewe Opta GmbH est une société par actions de droit allemand dont le siège se trouve à Kronach.

Industriestraße 11, 96317 Kronach

Tél : +49 9261 99-500

Fax : +49 9261 99-515

Email : ccc@loewe.de

Registre du commerce : Tribunal d'Instance de Coburg, n° HRB 42243

N° d'identification de TVA : DE 193216550

Date de rédaction 11.2012

© Loewe Opta GmbH, Kronach

Tous droits réservés, y compris ceux de la traduction.
Sous réserve de modifications.

real  3D

Messa in funzione

Grazie

per aver scelto un prodotto Loewe. Siamo lieti di poterla annoverare tra i nostri clienti.

Loewe offre le più avanzate caratteristiche in termini di tecnologia, design e semplicità di utilizzo.

Caricamento della batteria integrata

Negli occhiali 3D già presente una batteria (non sostituibile).

Prima del primo utilizzo gli occhiali 3D devono essere caricati per circa 3 h. Un caricamento completo garantisce una durata di circa 20 h.

Inserire il connettore Micro-USB (piccolo) del cavo USB fornito nella presa Micro-USB (A) a destra nel bordo inferiore della montatura degli occhiali. Inserire la spina (grossa) sull'estremità opposta del cavo USB nel connettore USB corrispondente (tipo A) in un dispositivo periferico alimentato a corrente come ad esempio l'apparecchio TV Loewe (non in stand-by) oppure un computer o un alternatore USB (disponibile in commercio come accessorio). Durante il processo di ricarica, il LED nella parte interna destra sotto il tasto ON si illumina di rosso in maniera permanente. L'indicatore si spegne al termine del caricamento. Non appena gli occhiali sono completamente carichi, estrarre il cavo USB. Se, quando si collega il cavo USB, il LED rosso non si accende, significa che gli occhiali sono completamente carichi.



Messa in funzione

Commutazione gli occhiali 3D

Per accendere gli occhiali 3D fare una leggera pressione sul tasto ON (B) a destra in alto sulla montatura degli occhiali. Il LED lampeggia in colori diversi per indicare lo stato di carica.

Verde: durata di esercizio residua > 3 ore

Rosso: durata di esercizio residua < 3 ore

Per spegnere gli occhiali 3D, premere il tasto On per più di 2 secondi. Come conferma, l'indicatore LED si illumina rapidamente di rosso.

- La sincronizzazione degli occhiali 3D può richiedere fino a cinque secondi.
- Tenere gli occhiali spenti quando non si utilizzano per aumentare la durata della batteria integrata.

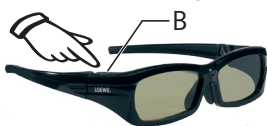

 Breve pressione del tasto B: On

 Pressione prolungata del tasto B: Off

Utilizzo degli occhiali 3D

Indossare gli occhiali 3D dopo averli accesi.

Chi indossa gli occhiali o le lenti a contatto può indossare gli occhiali 3D sopra i normali supporti visivi. Mettersi in posizione possibilmente centrale (o ad un'angolazione massima di 50° dall'asse mediano) e ad una distanza adeguata (vedere le istruzioni d'utilizzo dell'apparecchio TV) dal televisore 3D Loewe per ottimizzare e rendere al meglio l'effetto spaziale.

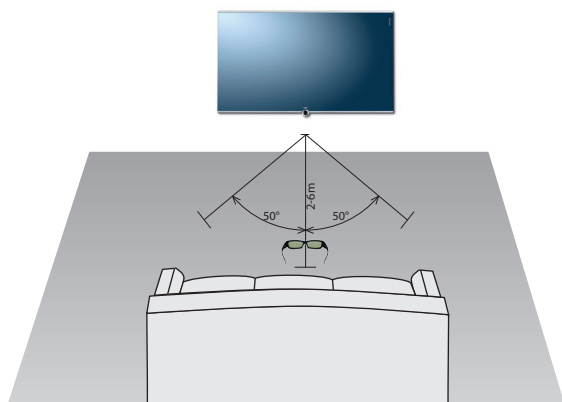

Per rappresentare i contenuti 3D gli occhiali ricevono un segnale a infrarossi dall'apparecchio TV 3D Loewe. Il sensore a infrarossi è installato davanti, nella parte centrale degli occhiali 3D. Per questo motivo il corretto funzionamento degli occhiali è garantito solo se sono rivolti in direzione del televisore 3D.

- Se non ricevono nessun segnale a infrarossi dall'apparecchio TV 3D per cinque secondi, gli occhiali 3D perdono la sincronizzazione.
- Gli occhiali si spengono automaticamente dopo 2 minuti se non ricevono un segnale a infrarossi dal televisore 3D.

Sicurezza

Le indicazioni di utilizzo e di sicurezza di questo manuale sono limitate al prodotto **Loewe Active Glasses 3D** (Art.N. 71133081).

- In ogni caso attenersi alle istruzioni d'uso e per la sicurezza del rispettivo televisore 3D.

Per la propria sicurezza e per evitare danni, proteggere gli occhiali 3D da

- gocce o spruzzi d'acqua, vapore e altri liquidi.
- freddo, caldo eccessivo e sbalzi di temperatura
- urti e sollecitazioni meccaniche
- luce solare diretta, fiamme libere e candele
- Accesso ai componenti interni dell'apparecchio

Utilizzo conforme alle norme: Questi occhiali 3D sono stati realizzati esclusivamente per farne un uso domestico e possono essere indossati esclusivamente per la visione di film in 3D dagli apparecchi TV Loewe 3D con chassis SL15x/SL2xx.

La garanzia copre esclusivamente questo normale utilizzo dell'apparecchio.

Questo prodotto non è adatto ai bambini di età inferiore ai 6 anni.

L'utilizzo degli occhiali 3D deve essere limitato alla visione per un tempo massimo orientativamente pari a quello della durata di uno spettacolo cinematografico.

Persone con problemi di vista potrebbero non percepire l'effetto 3D o riceverlo solo in maniera limitata.

Persone sensibili ad immagini intermittenti (come nei casi di epilessia) dovrebbero utilizzare questo prodotto solo dopo un consulto dal proprio medico curante.

Potrebbe occorrere qualche tempo per abituarsi agli occhiali 3D e percepire perfettamente l'effetto 3D.

In caso di senso di nausea, vertigini o indisposizione a causa dei contenuti 3D interrompere immediatamente l'utilizzo del dispositivo 3D.

Sorvegliare i bambini durante l'utilizzo dei contenuti 3D perchè potrebbero reagire in modo particolarmente sensibile.

Riporre gli occhiali 3D in modo che non rappresentino un pericolo per i bambini e che non vengano danneggiati.

Dopo aver visionato un film 3D fare una lunga pausa in cui potersi rilassare, evitando così l'insorgere di mal di testa, affaticamento, senso di nausea o indisposizione.

Sedersi davanti all'apparecchio TV 3D in una posizione comoda e su un sostegno rigido. In questo modo si evitano lesioni dovute a reazioni per contenuti 3D estremi.

- Non fraporre fonti luminose artificiali (ad esempio lampade a basso consumo) tra l'apparecchio TV e gli occhiali 3D. Queste potrebbero rovinare la ricezione a infrarossi o provocare sfarfallamenti nell'immagine del TV.

Pulire gli occhiali 3D soltanto con un panno adeguato. Non utilizzare in nessun caso detergenti aggressivi o abrasivi.

Non utilizzare più questi occhiali 3D in caso di danni alle lenti.

Protezione dell'ambiente

L'apparecchio



INFORMAZIONE AGLI UTENTI: ai sensi dell'art. 13 del Decreto Legislativo 25 luglio 2005, n. 151 "Attuazione delle Direttive 2002/95/CE, 2002/96/CE e 2003/108/CE, relative alla riduzione dell'uso di sostanze pericolose nelle apparecchiature elettriche ed elettroniche, nonché allo smaltimento dei rifiuti" il simbolo del cassonetto barrato riportato sull'apparecchiatura o sulla sua confezione indica che il prodotto alla fine della propria vita utile deve essere raccolto separatamente dagli altri rifiuti. L'utente dovrà, pertanto, conferire l'apparecchiatura giunta a fine vita agli idonei centri di raccolta differenziata dei rifiuti elettronici ed elettrotecnici, oppure riconsegnarla al rivenditore al momento dell'acquisto di una nuova apparecchiatura di tipo equivalente, in ragione di uno a uno. L'adeguata raccolta differenziata per l'avvio successivo dell'apparecchiatura dismessa al riciclaggio, al trattamento e allo smaltimento ambientalmente compatibile contribuisce ad evitare possibili effetti negativi sull'ambiente e sulla salute e favorisce il reimpiego e/o riciclo dei materiali di cui è composta l'apparecchiatura. Lo smaltimento abusivo del prodotto da parte dell'utente comporta l'applicazione delle sanzioni amministrative previste dalla normativa vigente.

Impressum

La Loewe Opta AG è una società per azioni di diritto tedesco con sede a Kronach.

Industriestraße 11, 96317 Kronach

Telefono: +49 9261 99-500

Fax: +49 9261 99-515

e-mail: ccc@loewe.de

Registro delle aziende: tribunale di Coburg, n. HRB 42243

N. part. I.V.A.: DE 193216550

Numero di registrazione WEEE: DE 41359413

Data redazione 12.2012

© Loewe Opta GmbH, Kronach

Tutti i diritti, anche di traduzione, riservati.

I dati tecnici e il design possono essere soggetti a modifiche tecniche senza preavviso.

REAL  3D

Dichiarazione del costruttore

Questo apparecchio è fabbricato nella UE nel rispetto delle disposizioni del D.M. 26 marzo 1992 ed è in particolare conforme alle prescrizioni dell'art. 1 dello stesso D.M.

Questo apparecchio è conforme all'art. 2 comma 1 D.M. 28.08.95 N. 548.

Fabbricatore:

Made in Germany
Loewe Opta GmbH
Industriestr. 11
D-96317 Kronach

Distributore:

Loewe Italiana SRL
Largo del Perlar, 12
I-37135 Verona (VR)

Puesta en servicio

Muchas gracias

por haberse decidido a adquirir un producto de Loewe. Nos complace mucho contarle entre nuestros clientes.

Loewe le ofrece la más alta calidad en técnica, diseño y facilidad de manejo.

Carga de la batería integrada

Se ha montado de fábrica una batería en las gafas 3D (no intercambiable). Antes de utilizar por primera vez las gafas 3D es necesario cargarlas durante un mín. de 3 h. Una carga completa de la batería alcanza para aprox. 20 h de funcionamiento.

Conecte el conector (pequeño) Micro-USB del cable USB suministrado en la clavija Micro-USB (A) en la parte inferior derecha del marco de las gafas.. Inserte el conector (grande) situado en el otro extremo del cable USB en el correspondiente puerto USB (tipo A) de un aparato capaz de suministrar energía a los periféricos, p. ej., su televisor Loewe (no en modo de espera), en un ordenador o en una fuente de alimentación USB (disponible como accesorio en tiendas especializadas).

Durante el proceso de carga se ilumina el indicador LED en rojo de forma permanente en el lado interior derecho, debajo de la tecla de encendido (B). Este indicador se apaga al finalizar el proceso de carga. Cuando las gafas estén completamente cargadas, retire el cable USB. Si al conectar el cable USB no se ilumina el LED rojo, las gafas estarán completamente cargadas.



Puesta en servicio

Encendido y apagado de las gafas 3D

Para encender las gafas 3D, pulse brevemente la tecla de encendido (**B**) situada en la parte superior derecha de la montura de las gafas. El indicador LED parpadea en diferentes colores para mostrar el estado de carga.

Verde: tiempo de servicio restante > 3 h

Rojo: tiempo de servicio restante < 1 h

Para desconectar las gafas 3D, pulse la tecla de encendido > 2 seg. Como confirmación, parpadeará en rojo de forma rápida el indicador LED.

► Pueden pasar hasta cinco segundos hasta que se sincronicen las gafas 3D.

► Apague las gafas cuando no las utilice. De esta forma prolonga la vida útil de la batería integrada.

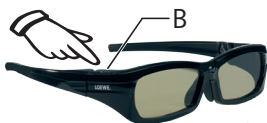

Pulsación breve de tecla B: ON



Pulsación breve de tecla B: OFF

Uso de las gafas 3D

Colóquese las gafas 3D tras encenderlas. Si usa gafas o lentillas, puede utilizar las gafas 3D por encima de su ayuda visual habitual.

En la medida de lo posible, sitúese centrado (o dentro de un ángulo de máx. 50° respecto al eje central) y a una distancia adecuada (véase el manual de instrucciones de su televisor) delante de su televisor Loewe con función 3D a fin de percibir de forma óptima los efectos espaciales.

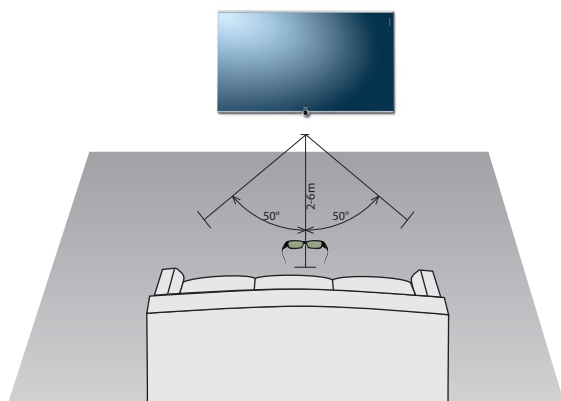

Durante la representación de contenidos 3D, las gafas 3D reciben una señal infrarroja desde el televisor 3D de Loewe. El sensor de IR se encuentra integrado en el centro, en la parte frontal de las gafas 3D. Por esta razón, el funcionamiento correcto de las gafas 3D solo es posible en la dirección de visión al televisor 3D.

► Si las gafas 3D no reciben señales infrarrojas durante cinco segundos del televisor 3D, perderán la sincronización.

► Si las gafas 3D no reciben ninguna señal infrarroja del televisor 3D durante 30 segundos, éstas se apagan automáticamente.

Seguridad y salud

Las indicaciones de uso y seguridad de estas instrucciones se limitan al producto **Loewe Active Glasses 3D** (nº de art. 71133081).

- ▣ Observe siempre también las indicaciones de manejo y seguridad del televisor 3D correspondiente.

Por su propia seguridad y para evitar daños, proteja las gafas 3D de:

- las gotas y salpicaduras de agua, el vapor y otros líquidos
- el frío, el calor y grandes fluctuaciones de la temperatura
- golpes y sollicitaciones mecánicas
- la luz directa del sol, el fuego y las velas
- intervenciones en el interior del equipo

Uso previsto: Estas gafas 3D han sido fabricadas exclusivamente para su uso en entornos domésticos y solo deben ser utilizadas en combinación con televisores 3D de Loewe con chasis SL15x/SL2xx para ver películas 3D. La garantía sólo contempla dicha utilización normal.

Este producto no es apto para personas menores de 6 años.

En caso dado, es posible que las personas con deficiencias visuales no puedan percibir los efectos 3D o solo los perciban de forma limitada.

Se recomienda que las personas que puedan reaccionar de forma sensible ante imágenes parpadeantes (p. ej. en caso de epilepsia) utilicen este producto solo tras consultar a su médico.

Puede durar un cierto tiempo hasta que se acostumbre a llevar puestas las gafas 3D y pueda percibir los efectos 3D sin problemas.

Si durante la visualización de contenidos 3D siente mareo, vértigo o malestar, interrumpa inmediatamente el uso de los aparatos 3D.

Mantenga bajo supervisión a los niños mientras visualizan los contenidos en 3D ya que pueden reaccionar de forma especialmente sensible.

Guarde las gafas 3D de manera que no puedan sufrir daños ni representen ningún peligro para niños.

Tras visualizar una película en 3D, haga una pausa larga para poder relajarse. De lo contrario puede sufrir dolor de cabeza, cansancio, vértigo o malestar. Siéntese cómodo delante del televisor 3D y procúrese un apoyo fijo. De esta forma evitará lesiones debidas a las reacciones a los contenidos 3D extremos.

- ▣ No mantenga encendida ninguna fuente de luz artificial (p. ej. lámpara de bajo consumo) entre el televisor 3D y las gafas 3D. Ésta puede afectar a la recepción de infrarrojos o la imagen del televisor puede parpadear.

Limpie las gafas 3D sólo con un paño de limpieza de gafas adecuado. Nunca utilice productos de limpieza punzantes ni abrasivos.

Si los cristales de las gafas se encuentran dañados, no vuelva a utilizar dichas gafas 3D.

Protección del medioambiente

El aparato



Atención: la Directiva europea 2002/96/CE regula la retirada, el tratamiento y el aprovechamiento de los aparatos electrónicos usados. Por ello, los aparatos electrónicos usados deben desecharse por separado. Le rogamos que no deposite este aparato en la basura doméstica corriente. Puede depositar su aparato usado de forma gratuita en los puntos de recogida autorizados o bien entregarlo en su comercio especializado al comprar un nuevo aparato similar.

Para más detalles sobre la recogida (también en el caso de países no pertenecientes a la UE), consulte a las autoridades locales.

Pie de imprenta

Loewe Opta GmbH es una sociedad anónima según las leyes alemanas con sede en Kronach.

Industriestraße 11, 96317 Kronach (Alemania)

Teléfono: +49 9261 99-500

Fax: +49 9261 99-515

Correo electrónico: ccc@loewe.de

Registro mercantil: Juzgado Municipal de Coburg, nº HRB 42243

Nº de identificación fiscal: DE 193216550

Fecha de redacción 11.2012

© Loewe Opta GmbH, Kronach

Reservados todos los derechos, incluidos los referentes a la traducción. Salvo modificaciones.

real  3D

Ingebruikname

Hartelijk dank

voor het aanschaffen van een Loewe-product. Wij zijn blij u als klant te mogen begroeten.

Loewe voldoet aan de hoogste eisen t.a.v. techniek, design en gebruikersvriendelijkheid.

Laden van de geïntegreerde batterij

In de 3D-bril is af fabriek al een batterij geïnstalleerd (niet verwisselbaar). Vóór het eerste gebruik moet de 3D-bril gedurende min. 3 uur worden geladen. Een volle batterij is goed voor ong. 20 uur gebruiksduur.

Steek de (kleine) micro-USB-stekker van de meegeleverde USB-kabel in de micro-USB-bus (A) rechts onderaan op het brillen-montuur. Steek de (grote) stekker aan het andere uiteinde van de USB-kabel in de overeenstemmende USB-bus (type A) van een apparaat, dat randapparatuur van energie voorziet, bijv. uw Loewe-tv-toestel (niet in stand-by status) of een computer resp. USB-adapter (als accessoire in de vakhandel beschikbaar).

Tijdens het laadproces brandt het LED-display in de rechter binnenzijde, onder de aan-toets (B) continu rood. Dit lampje gaat uit zodra het laden voltooid is. Zodra de bril compleet is geladen, verwijdert u de USB-kabel. Wanneer de rode LED bij het aansluiten van de USB-kabel niet brandt, is de bril volledig opgeladen.

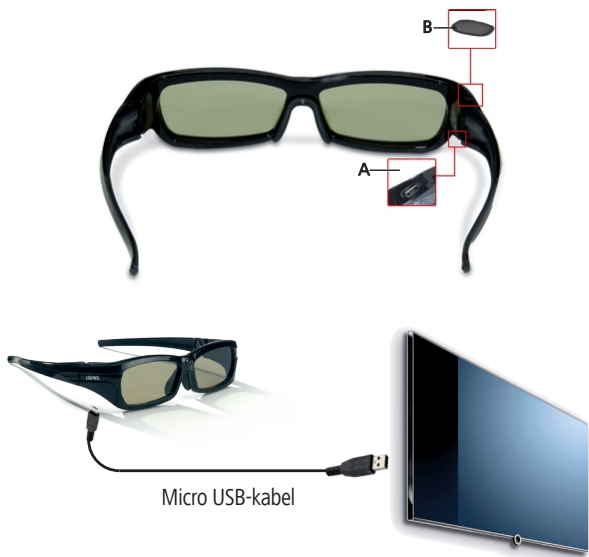

Ingebruikname

In-/uitschakelen van de 3D-bril

Om de 3D-bril in te schakelen, drukt u kort op de Aan-toets (B) rechts bovenaan het brilframe. Het LED-display knippert in verschillende kleuren, om de laadtoestand aan te geven.

Groen: resterende bedrijfsduur > 3 h

Rood: resterende bedrijfsduur < 3 h

Om de 3D-bril uit te schakelen, houdt u de aan-toets > 2 sec. ingedrukt. Ter bevestiging knippert de LED-display snel met een rood licht.

- ▣ Het kan tot vijf seconden duren alvorens de 3D-bril synchroniseert.
- ▣ Als u de bril niet gebruikt, dient u deze uit te schakelen. Daardoor wordt de levensduur van de geïntegreerde batterij verhoogd.

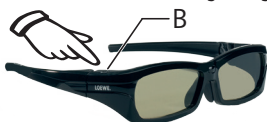

 Druk toets B eventjes in: aan

 Druk toets B lang in: uit

Gebruik van de 3D-bril

Zet de 3D-bril op na het inschakelen. Wanneer u een bril of contactlenzen draagt, kunt u de 3D-bril over uw normale optische hulpmiddel dragen. Neem zo centraal mogelijk (resp. in een hoek van max. 50° ten opzichte van de middenas) en op een passende afstand (zie bedieningshandleiding van uw tv-toestel) plaats voor uw 3D-tv-toestel van Loewe, om het ruimtelijk effect optimaal te kunnen waarnemen.

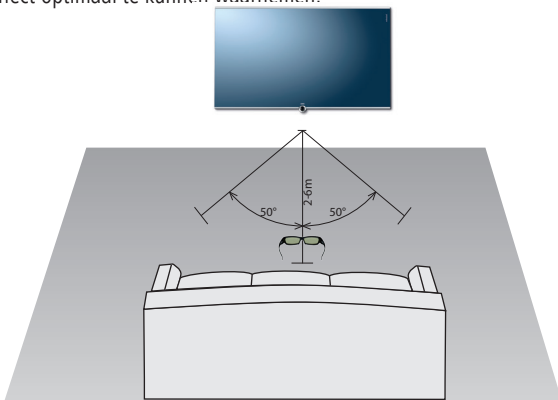

De 3D-bril ontvangt bij de weergave van de 3D-beelden een infrarood-signaal van het Loewe 3D-tv-toestel. De IR-sensor is vooraan in het midden van de 3D-bril ingebouwd. Daarom is een perfect functioneren van de 3D-bril enkel mogelijk in kijkrichting naar het 3D-tv-toestel.

- ▣ Wanneer de 3D-bril gedurende vijf seconden geen infraroodsignaal van het 3D TV-toestel ontvangt, verliest de bril zijn synchronisatie.
- ▣ Als de 3D-bril gedurende 30 seconden geen infrarood-signaal van het 3D-tv-toestel ontvangt, wordt deze automatisch uitgeschakeld.

Veiligheid en Gezondheid

De bedienings- en veiligheidsinstructies van deze handleiding zijn beperkt tot het product **Loewe Active Glasses 3D** (Art.nr. 71133081).

- ▣ Volg in ieder geval ook de bedienings- en veiligheidsaanwijzingen van het betreffende 3D-tv-toestel op.

Voor uw eigen veiligheid en om schade te voorkomen, dient u de 3D-bril te beschermen tegen:

- druipt- of spatwater, vocht en andere vloeistoffen
- koude, hitte en sterke temperatuurschommelingen
- stoten en mechanische belastingen
- direct zonlicht, open vuur en kaarsen
- ingrepen in het binnenste van het apparaat

Doelmatig gebruik: Deze 3D-bril werd uitsluitend ontworpen voor gebruik in een huishoudelijke omgeving en mag uitsluitend worden gebruikt in combinatie met Loewe 3D tv-toestellen met chassis SL15x/SL2xx voor het bekijken van 3D-films. De garantieaanspraken betreffen alleen het normale gebruik.

Dit product is niet geschikt voor personen jonger dan 6 jaar.

Slechtziende personen kunnen event. 3D-effecten niet of enkel in beperkte mate waarnemen.

Personen die gevoelig reageren op flikkerende beelden (bijv. bij epilepsie), mogen dit product enkel na ruggespraak met hun behandelende arts gebruiken. Het kan een bepaalde tijd duren, vooraleer u zich aan het dragen van de 3D-bril hebt aangepast en u de 3D-effecten perfect kunt waarnemen.

Mocht u tijdens het kijken naar 3D-beelden misselijk, duizelig of onwel worden, dan dient u het gebruik van het 3D-toestel onmiddellijk te beëindigen. Tijdens het kijken naar 3D-beelden, dienen kinderen in het oog gehouden te worden, omdat ze event. bijzonder gevoelig kunnen reageren.

Berg de 3D-brillen zo op dat ze geen gevaar vormen voor kinderen en dat ze ook niet kunnen worden beschadigd.

Las na het kijken naar een 3D-film een langere pauze in, zodat u zich kunt ontspannen. Anders kunt u mogelijk hoofdpijn, vermoeidheid, duizeligheid of onpasselijkheid ondervinden.

Neem een comfortabele houding aan voor het 3D-tv-toestel en zorg dat u gemakkelijk zit. Daardoor vermijdt u letsels door reacties op extreme 3D-beelden.

- ▣ Doe geen kunstlicht (bijv. energiespaarlamp) aan tussen het 3D-tv-toestel en de 3D-bril. Dit kan de infrarood-ontvangst nadelig beïnvloeden of tot flikkeren van het tv-beeld leiden.

Reinig de 3D-bril uitsluitend met een geschikt brilpoetsdoekje. Gebruik in geen geval scherpe of schurende reinigingsmiddelen.

Als het brilglas beschadigd is, mag u deze 3D-bril niet meer gebruiken.

Bescherming van het milieu

Het toestel



Attentie: de EU-richtlijn 2002/96/EG regelt de correcte terugname, behandeling en verwerking van gebruikte elektronische toestellen. Oude elektronische toestellen moeten daarom gescheiden worden afgedankt. Gooi dit toestel voor de afvalverwerking niet bij het normale huisvuil! U kunt uw oude toestel gratis bij gekwalificeerde verzamelplaatsen of eventueel bij de vakhandel inleveren als u zich een vergelijkbaar nieuw toestel aanschaft.

Zie uw plaatselijke verordeningen voor meer bijzonderheden over de terugname (ook voor niet-EU-landen).

Colofon

De Loewe Opta GmbH is een vennootschap op aandelen volgens het Duitse recht met hoofdkantoor in Kronach.

Industriestraße 11, 96317 Kronach, Duitsland

Telefoon: +49 9261 99-500

Fax: +49 9261 99-515

E-mail: ccc@loewe.de

Handelsregister: Rechtbank van eerste aanleg Coburg, nr. HRB 42243

BTW-ID-nummer: DE 193216550

Redactiedatum 11.2012

© Loewe Opta GmbH, Kronach

Alle rechten, ook die van de vertaling, voorbehouden.

Wijzigingen voorbehouden

real  3D

Ibrugtagning

Tak,

fordi du valgte et Loewe produkt. Vi værdsætter den tillid, som du viser os. Loewe tilbyder teknologi, design og brugervenlighed på allerhøjeste niveau.

Opladning af det indbyggede batteri

Et batteri er allerede monteret i 3D-brillerne af fabrik (kan ikke udskiftes). Før første ibrugtagning skal fjernbetjeningen oplades i mindst 3 timer. Et fuldt opladet batteri giver ca. 20 timers driftstid.

Åbn gummiafdækningen (A) over mikro-USB-porten (B) i højre side nederst på brillestellet.

Stik det lille Micro-USB-stik til det medfølgende USB-kabel i Micro-USB-bøsningen (A) nederst til højre på brillestellet. Sæt det (store) stik i den anden ende af USB-kablet i den tilhørende USB-port (type A) på et apparat, som forsyner perifere enheder med strøm, f.eks. dit Loewe fjernsyn (ikke i standby-drift) eller en pc hhv. en USB-netdel (fås som tilbehør i specialforretninger). Under opladningsforløbet lyser LED-indikatoren til højre under tænd-tasten (B) vedvarende rødt. Displayet slukkes, når opladningen er afsluttet. Så snart brillen er fuldkommen opladet, fjernes USB-kablet. Hvis LED-indikatoren ikke lyser, når USB-kablet sættes i, er brillen fuldstændig opladet.



Ibrugtagning

Sådan tændes/slukkes 3D-brillerne

Tryk kort på Tænd-tasten (B) øverst til højre på brillestellet for at tænde 3D-brillerne. LED-indikatoren blinker i forskellige farver, for at angive ladningstilstanden.

Grøn: Resterende driftsvarighed > 3 timer

Rød: Resterende driftsvarighed < 1 time

Tryk på tænd-tasten > 2 sek., for at slukke for 3D-brillen. LED-indikatoren blinker hurtigt rødt som bekræftelse.

- Det kan vare op til fem sekunder, før 3D-brillen er synkroniseret.
- Sluk venligst brillerne, når du ikke bruger dem. På den måde forlænger du det integrerede batteris levetid.

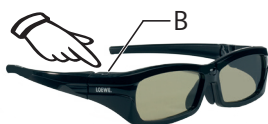

Kort tryk på
B-tasten:
Tænd



Tryk længe på
B-tasten: Sluk

Sånda anvendes 3D-brillerne

Tag 3D-brillerne på efter at du har tændt dem.

Hvis du bruger briller eller kontaktlinser, kan du bære 3D-brillerne ovenover din normale synshjælp.

Sæt dig så meget midt for som muligt (eller op til en vinkel på maks. 50° i forhold til midteraksen) og i en passende afstand (se betjeningsvejledningen til dit fjernsyn) foran dit 3D-fjernsyn fra Loewe for at kunne se 3D-effekterne optimalt.

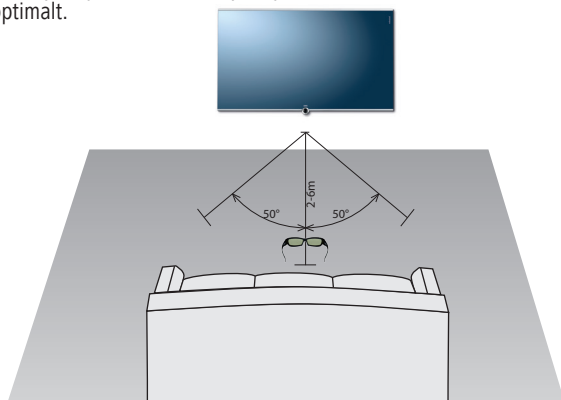

Ved visning af 3D-indhold modtager 3D-brillerne et infrarødt signal fra 3D-fjernsynet fra Loewe. IR-føleren sidder i 3D-brillernes forreste midte. Derfor fungerer 3D-brillerne kun, når der kigges i retningen mod 3D-fjernsynet.

- Hvis 3D-brillen i fem sekunder ikke modtager et infrarødt signal fra 3D-tv'et, mister brillen synkroniseringen.
- Når 3D-brillerne ikke modtager et infrarødt signal fra 3D-fjernsynet i 30 sekunder, slukkes de automatisk.

Sikkerhed og helbred

Betjenings- og sikkerhedsanvisningerne i denne vejledning er begrænset til produktet **Loewe Active Glasses 3D** (Art.nr. 71133081).

- ▣ Se også betjenings- og sikkerhedsanvisningerne for det pågældende 3D-fjernsyn.

For din egen sikkerheds skyld og for at undgå skader skal 3D-brillerne beskyttes mod:

- Dryp- og stænkvand, damp og andre væsker
- kulde, varme og kraftige temperatursvingninger
- Slag og mekaniske belastninger
- Direkte sollys, åben ild og stearinlys
- Indgreb i apparatets indre

Tilsligtet anvendelsesformål: Denne 3D-brille er udelukkende beregnet til brug i hjemmet og må kun anvendes i forbindelse med Loewe 3D tv-apparater med chassis SL15x/SL2xx til visning af 3D-film. Garantien omfatter kun denne normale anvendelse.

Produktet er ikke egnet til børn under 6 år.

Personer, der lider af svagsynethed kan muligvis ikke se eller kun i begrænset omfang se 3D-effekter.

Personer, der er følsom over for flagrende billeder (f.eks. ved epilepsie), bør kun bruge produktet efter aftale med deres læge.

Det kan tage et stykke tid, indtil du har vænnet dig til at bruge 3D-brillerne og ser 3D-effekterne problemfrit.

Hvis du får kvalme, føler dig svimmel eller utilpas, når du ser 3D-indhold, skal du omgående stoppe brugen af 3D-apparater.

Hold opsyn med børn, mens de ser 3D-indhold, da de muligvis er særligt følsomme.

Skal 3D-brillen opbevares sikkert uden for børns rækkevidde og uden risiko for beskadigelse.

Hold en længere pause, når du ser en 3D-film, så du kan slapp af. Ellers er der risiko for hovedpine, træthed, svimmelhed eller ubehag.

Sæt dig behageligt foran 3D-fjernsynet, og sørg for, at du ikke kan falde. Derved undgår du tilskadekomst ved reaktioner på ekstremt 3D-indhold.

- ▣ Der må ikke være kunstigt lys (f.eks. en energisparelampe) mellem 3D-fjernsynet og 3D-brillerne. Infrarødmodtagelsen kan blive påvirket negativt, eller tv-billedet kan flagre.

Anvend udelukkende en egnet pudseklud til at rengøre brillen. Skarpe eller skurende rengøringsmidler må under ingen omstændigheder anvendes.

Hvis brillerglasset er beskadiget, må 3D-brillerne ikke længere anvendes.

Miljøbeskyttelse

Apparatet



Bemærk: Regler for korrekt tilbagetagelse, håndtering og videre udnyttelse af brugte elektroniske apparater er fastsat i EU-direktiv 2002/96/EF. I overensstemmelse hermed skal brugte elektroniske apparater bortskaffes særskilt. Apparatet må ikke smides ud som almindeligt husholdningsaffald! Brugte apparater kan du aflevere gratis på genbrugsstationer, eller du kan indlevere det hos din forhandler i forbindelse med køb af et nyt lignende apparat.

Du kan få mere information hos din kommune.

Kolofon

Loewe Opta GmbH er et aktieselskab i henhold til tysk lovgivning med hovedsæde i Kronach.

Industriestraße 11, 96317 Kronach

Telefon: +49 9261 99-500

Fax: +49 9261 99-515

E-mail: ccc@loewe.de

Handelsregister: Amtsgericht Coburg, nr. HRB 42243

SE-nr. (USt-IdNr.): DE 193216550

Redigeringsdato 11.2012

© Loewe Opta GmbH, Kronach

Alle rettigheder forbeholdes, også for oversættelsen.
Med forbehold for ændringer.

real  3D

Käyttöönotto

Kiitos

Loewe-tuotteen valinnasta. Olemme iloisia asiakkuudestasi. Loewe tarjoaa asiakkailleen laadukasta tekniikkaa, muotoilua ja käyttäjystävällisyyttä.

Kiinteän akun lataaminen

3D-laseihin on asennettu akku jo tehtaalla (ei voi vaihtaa). Ennen ensimmäistä käyttöä 3D-laseja täytyy ladata vähintään 3 tuntia. Täyteen ladatun akun kesto on noin 20 käyttötuntia. Työnä toimitukseen sisältyvän USB-kaapelin (pieni) mikro-USB-pistoke silmälasien kehysten oikeassa alareunassa olevaan mikro-USB-liitäntään (A). Työnä USB-kaapelin toisessa päässä oleva (suuri) pistoke sen laitteen vastaavaan USB-liitäntään (tyyppi A), joka syöttää virtaa oheislaitteelle. Tällaisia laitteita ovat esimerkiksi Loewe-tv-vastaanotin (ei valmiustilakäytössä), tietokone tai USB-verkkolaite (saatavana lisävarusteena alan liikkeestä). Latauksen aikana silmälasien sisäpuolella oikealla, käynnistuspainikkeen alapuolella, olevassa LED-näytössä palaa jatkuva punainen valo. Valo sammuu, kun lataus on suoritettu. Kun silmälasit ovat täysin latautuneet, poista USB-kaapeli. Jos punainen LED ei pala USB-kaapelin paikalleen asettamisen yhteydessä, silmälasit ovat täysin latautuneet.

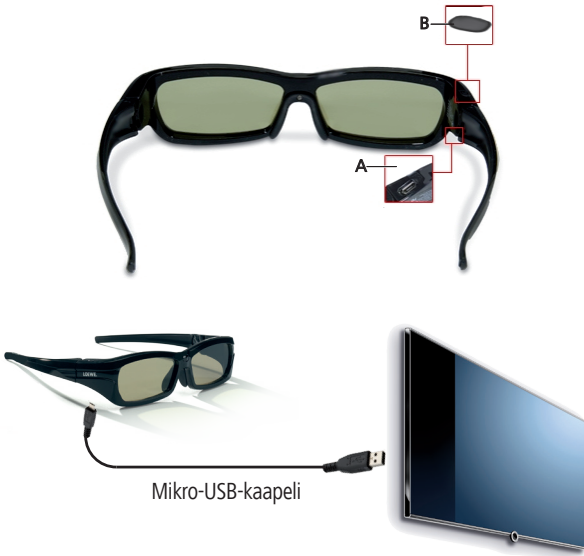

Käyttöönotto

3D-lasien kytkeminen päälle ja pois päältä

Kytke 3D-lasit päälle painamalla lyhyesti lasien kehyksessä oikealla ylhäällä olevaa virtapainiketta (B). LED-näytössä vilkkuu eri värejä lataustilan näyttämiseksi.

Vihreä: jäljellä oleva käyttöaika > 3 h

Punainen: jäljellä oleva käyttöaika < 3 h

Jos haluat kytkeä 3D-lasit pois päältä, paina käynnistyspainiketta > 2 sekunnin ajan. Vahvistukseksi LED-näytössä alkaa vilkkua nopeasti punainen valo.

- Voi kestää jopa viisi sekuntia ennen kuin 3D-lasien synkronointi alkaa.
- Kun et käytä laseja, kytke ne pois päältä. Näin pidennät kiinteän akun kestoikää.



Paina painiketta B lyhyesti: päälle



Paina painiketta B pitkään: pois päältä

3D-lasien käyttäminen

Kytke 3D-lasit päälle ja aseta ne silmillesi.

Jos käytät silmälasia tai piilolinssisiä, voit käyttää 3D-laseja niiden päällä. Asetu 3D-lasit silmilläsi mahdollisimman keskelle (enintään 50°:n kulmaan tv:n keskikohtaan nähden) ja sopivalle etäisyydelle (ks. tv-vastaanottimesi käyttöohje) 3D-yhteensopivan Loewe-tv:n eteen, jotta kolmiulotteinen vaihtelu olisi mahdollisimman toden tuntuinen.

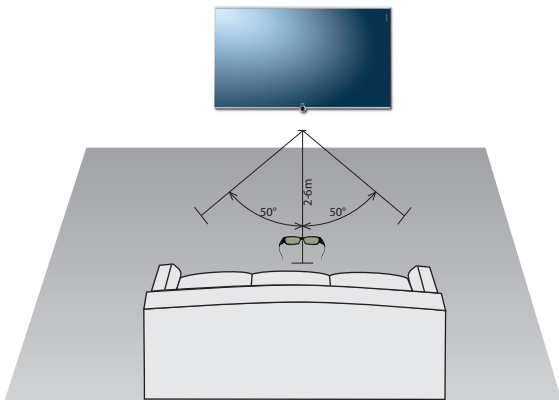

3D-sisältöä esitettäessä 3D-lasit vastaanottavat infrapunasignaalin Loewe-3D-tv:stä. Infrapunatunnistin on asennettu 3D-lasien keskelle eteen. Näin ollen 3D-lasit toimivat moitteettomasti vain katseltaessa 3D-tv:n suuntaan.

- Jos 3D-lasit eivät saa viiteen sekuntiin infrapuna-signaalia 3D-televisiolta, niiden synkronointi keskeytyy.

- Jos 3D-lasit eivät saa 30 sekuntia infrapunasignaalia 3D-tv:stä, ne

Turvallisuus ja terveys

Näiden ohjeiden käyttö- ja turvallisuusohjeet koskevat vain **Loewe Active Glasses 3D** -laseja (tuotenro 71133081).

- Noudata aina myös kyseessä olevan 3D-tv:n käyttö- ja turvallisuusohjeita.

Oman turvallisuutesi vuoksi ja vahinkojen välttämiseksi suojaa 3D-lasit:

- tippu- ja roiskevedeltä, höyryltä ja muilta nesteiltä
- kylmyydeltä, kuumuudelta ja suurilta lämpötilan vaihteluilta
- iskuilta ja mekaaniselta kuormitukselta
- suoralta auringonvalolta, avotulelta ja kynttilöiltä
- kosketukselta laitteen sisäosiin

Määräystenmukainen käyttö: Nämä 3D-lasit on tarkoitettu käytettäviksi ainoastaan kotiympäristössä ja niitä saa käyttää vain Loewe 3D -televisioiden kanssa, malli SL15x/SL2xx, 3D-filmien katseluun. Takuu kattaa vain normaalin käytön kotitalouksissa.

Tuote ei sovellu alle 6-vuotiaille.

Heikkonäköiset saattavat nähdä 3D-vaikutelman vain rajoitetusti tai eivät ehkä näe sitä ollenkaan.

Vilkkuvaan kuvaan herkästi reagoivien henkilöiden (esim. epileptikoiden) tulisi käyttää laseja vain keskusteltuaan asiasta ensin hoitavan lääkärinsä kanssa.

3D-laseihin tottuminen ja 3D-vaikutelman näkeminen virheettömästi voi kestää jonkin aikaa.

Jos 3D-sisällön katseleminen aiheuttaa sinulle pahoinvointia, huimausta tai huonoa oloa, lopeta 3D-laitteen käyttö välittömästi.

Pidä silmillä lapsia heidän katsellessaan 3D-sisältöä, sillä he voivat reagoida sisältöön erityisen herkästi.

Säilytä 3D-laseja sillä tavoin, että ne eivät aiheuta vaaraa lapsille, eivätkä voi vaurioitua.

Pidä 3D-elokuvan katselemisen jälkeen pitkätkö tauko, jotta voit rentoutua. Muutoin saattaa esiintyä päänsärkyä, väsymystä, huimausta tai pahoinvointia.

Istu 3D-tv:n edessä mukavasti ja tukevasti. Näin vältät voimakkaasta 3D-sisällöstä johtuvien reaktioiden aiheuttaman loukkaantumisen.

- Älä käytä 3D-tv:n ja 3D-lasien välissä mitään keinovalolähteitä (esim. energiansäästölamppua). Se saattaisi häiritä infrapunavastaanottoa tai aiheuttaa tv-kuvan vilkkumista.

Puhdista 3D-lasit ainoastaan soveltuvalla silmälasien puhdistusliinalla. Älä käytä missään tapauksessa voimakkaita tai hankaavia puhdistusaineita. Jos 3D-lasien linssi vaurioituu, älä käytä laseja enää.

Ympäristönsuojelu

Laite



Huomio: EU-direktiivissä 2002/96/EY on määritetty käytettyjen elektroniikkalaitteiden asianmukainen takaisinotto, käsittely ja kierrätys. Vanhat elektroniset laitteet on sen takia hävitettävä erikseen. Tätä laitetta ei saa hävittää tavallisen kotitalousjätteen mukana. Laitteen voi toimittaa asianmukaiseen keräyspisteeseen ilmaista jätehuoltoa varten tai mahdollisesti antaa uuden laitteen hankinnan yhteydessä jälleenmyyjälle.

Muita tietoja palauttamisesta (myös muissa kuin EU-maissa) on saatavissa paikallisilta viranomaisilta.

Julkaisutiedot

Loewe Opta GmbH on Saksan lainsäädännön mukainen osakeyhtiö. Sen päätoimipaikka sijaitsee Kronachissa.

Industriestraße 11, 96317 Kronach

Puhelin: +49 9261 99-500

Faksi: +49 9261 99-515

Sähköposti: ccc@loewe.de

Kaupparekisteri: Amtsgericht Coburg, Nr. HRB 42243

VAT: DE 193216550

Toimituspäivämäärä 11.2012

© Loewe Opta GmbH, Kronach

Kaikki oikeudet, myös käänöksiä koskevat, pidätetään. Pidätämme oikeuden muutoksiin.

real D 3D

Idrifttagning

Tack så mycket,

för att du valt en Loewe-produkt. Vi är glada för att kunna hälsa dig välkommen som kund.

Hos Loewe kombinerar vi högsta standarder avseende teknik, design och användarvänlighet.

Laddning av inbyggt batteri

Ett batteri har monterats i 3D-glasögonen redan i fabriken (kan inte bytas). Innan första användning måste 3D-glasögonen laddas minst 3 timmar. En fullständig batteriladdning räcker för 20 drifttimmar.

Sätt in den lilla micro-USB-kontakten på den medföljande USB-kabeln i micro-USB-uttaget (A) nertill till höger på glasögonbågen. Sätt in USB-kabelns (stora) kontakt på den andra änden i motsvarande USB-uttag (typ A) i en enhet som försörjer kringutrustning med energi, t.ex. en Loewe TV-apparat (inte i standby-drift) eller en dator resp. en USB-nätdel (finns att köpa som tillbehör i fackhandeln).

Under laddningen lyser LED-indikeringen på höger insida under På-knappen (B) stadigvarande rött. Denna indikering släcks så snart laddningen är slutförd. Ta bort USB-kabeln så snart glasögonen är helt laddade. Om den röda LED-indikeringen inte lyser vid insättning av USB-kabeln är glasögonen helt laddade.



Idrifttagning

Slå på/slå av 3D-glasögonen

För att slå på 3D-glasögonen trycker du snabbt på På-knappen (**B**) till höger upptill på glasögonbågen. LED-indikeringen blinkar i olika färger för att visa laddningstillståndet.

Grönt: kvarvarande drifttid > 3 h

Rött: kvarvarande drifttid < 3 h

Tryck in På-knappen > 2 sekunder för att stänga av 3D-glasögonen. För att bekräfta blinkar lysdiodindikeringen snabbt rött.

- ▣ Det kan dröja upp till fem sekunder innan 3D-glasögonen har synkroniserats.
- ▣ Stäng av glasögonen när du inte använder dem. Detta ökar det integrerade batteriets livslängd.

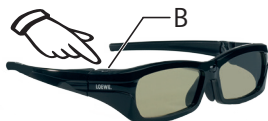

 Ett snabbt tryck på knapp **B**: På

 Ett långt tryck på knapp **B**: Av

Användning av 3D-glasögon

Ta på 3D-glasögonen när du har slagit på dem. Om du använder glasögon eller kontaktlinser kan du bära 3D-glasögonen över dessa.

Sätt dig så centrerat som möjligt (resp. upp till en vinkel på max. 50° mot centrumaxeln) och på ett lämpligt avstånd från din 3D-TV (se TV-apparatens bruksanvisning) så att du kan utnyttja de rumsliga effekterna optimalt.

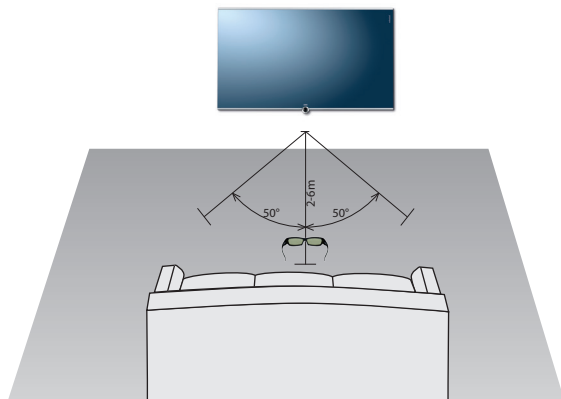

3D-glasögonen tar emot en infraröd signal från Loewe-TV-apparaten vid visning av 3D-innehåll. IR-sensorn är monterad i mitten på 3D-glasögonens framsida. I och med detta fungerar 3D-glasögonen felfritt endast om de är vända mot 3D-TV-apparaten.

- ▣ Om 3D-glasögonen inte tar emot någon infraröd signal från 3D-TV:n under fem sekunder förlorar glasögonen sin synkronisering.
- ▣ Om 3D-glasögonen inte tar emot någon infraröd signal från 3D-TV-apparaten på 30 sekunder stängs de av automatiskt.

Säkerhet och hälsa

Bruks- och säkerhetsanvisningarna i denna bruksanvisning gäller endast för produkten **Loewe Active Glasses 3D** (artikelnr 71133081).

- Det är viktigt att följa bruks- och säkerhetsanvisningarna för respektive 3D-TV-apparat.

För din egen säkerhet och för att undvika skador, se till att skydda 3D-glasögonen mot:

- dropp eller stänk, ånga och andra vätskor
- kyla, hetta och kraftiga temperatursvängningar
- stötar och mekanisk belastning
- direkt solljus, öppen eld och stearinljus
- ingrepp i apparatens inre

Korrekt användning: Dessa 3D-glasögon konstruerades enbart för hemanvändning och får bara användas till att titta på 3D-filmer på Loewe 3D tv-apparater med chassi SL15x/SL2xx. Garantin omfattar endast en normal användning.

Den här produkten är inte lämplig för personer under 6 år.

Personer med synproblem kan eventuellt inte uppleva 3D-effekter eller bara uppleva dessa effekter i begränsad omfattning.

Personer som reagerar känsligt på fladdrande bilder (t.ex. vid epilepsi) bör endast använda denna produkt efter samråd med sina behandlande läkare. Det kan ta en viss tid tills de har vant sig vid att använda 3D-glasögonen och tills de upplever 3D-effekterna utan problem.

Om du upplever illamående, yrsel resp. mår dåligt när du tittar på 3D-innehåll ska du avsluta användningen av 3D-enheterna omgående.

Håll barn under uppsikt när de tittar på 3D-innehåll eftersom de eventuellt reagerar extra känsligt.

Ska 3D-glasögonen förvaras på sådant sätt att de inte utgör en risk för barn och inte kan skadas.

Ta en längre paus när du tittar på en 3D-film så att du kan slappna av. Annars kan du få huvudvärk, bli uttröttad, drabbas av yrsel eller mår dåligt. Sitt bekvämt framför 3D-TV-apparaten och se till att du sitter ordentligt. På detta sätt undviker du skador på grund av reaktioner på extremt 3D-innehåll.

- Placera inte någon ljuskälla (t.ex. energisparlampa) mellan 3D-TV-apparaten och 3D-glasögonen. Infrarödmottagningen kan försämrats eller också kan TV-bilden fladdra på grund av detta.

Rengör 3D-glasögonen endast med en putsduk för glasögon som är avsedd för detta. Använd aldrig starkt rengöringsmedel eller skurmedel.

Om glasönglasets skadas ska du inte använda dessa 3D-glasögon mer.

Avfallshantering

Apparaten



Observera: EU-direktivet 2002/96/EG reglerar korrekt återtagning, hantering och återvinning av använda elektroniska utrustningar. Gamla elektroniska utrustningar måste därför avfallshandteras separat. Kasta aldrig bort apparaten i normala hushållssopor! Du kan lämna in din gamla apparat gratis hos motsvarande uppsamlingsställen eller hos din återförsäljare, om du köper en liknande ny produkt.

Andra detaljer avseende återtagning (även för icke EU-länder) kan fås hos den lokala myndigheten.

Impressum

Loewe Opta GmbH är ett aktiebolag enligt tysk lagstiftning med huvudkontor i Kronach.

Industriestraße 11, 96317 Kronach

Telefon: +49 9261 99-500

Fax: +49 9261 99-515

E-post: ccc@loewe.de

Handelsregister: Amtsgericht Coburg, Nr. HRB 42243

Momsregistreringsnummer: DE 193216550

Redaktionsdatum 11/2012

© Loewe Opta GmbH, Kronach

Alla rättigheter, inklusive översättning, förbehålles.
Förbehåll för ändringar.

real  3D

Service

(A) Loewe Austria GmbH
Parking 12

1010 Wien, Österreich
Tel +43 - 810 0810 24
Fax +43 - 1 22 88 633 - 90
E-mail: loewe@loewe.co.at

(AUS)

Audio Products Group Pty Ltd
67 O'Riordan St
Alexandria NSW 2015, Australia
Tel +61 - 1300 130 492
Fax +61 - 02 9578 0140
E-mail: help@audioproducts.com.au

(B NL L)

Loewe Opta Benelux NV/SA
Uilenbaan 84
2160 Wommelgem, België
Tel +32 - 3 - 2 70 99 30
Fax +32 - 3 - 2 71 01 08
E-mail: ccc@loewe.be

(BG) Darlington Service

193 Kn. Klementina St.
1612 Sofia, Bulgaria
Tel +359 - 2 9556399
E-mail: darlington@psp-bg.com

(CH) Telion AG

Rütistrasse 26
8952 Schlieren, Schweiz
Tel +41 - 44 732 15 11
Fax +41 - 44 732 15 02
E-mail: infoKD@telion.ch

(CY) Hadjikyriakos & Sons Ltd.

121 Prodomos Str., P.O Box
21587
1511 Nicosia, Cyprus
Tel +357 - 22 87 21 11
Fax +357 - 22 66 33 91
E-mail: savvas@hadjikyriakos.com.cy

(CZ) BaSys CS s.r.o.

Sodomkova 1478/8
10200 Praha 10 - Hostivar,
Česká republika
Tel +420 234 706 700
Fax +420 234 706 701
E-mail: office@basys.cz

(D) Loewe Opta GmbH,

Customer Care Center
Industriestraße 11
96317 Kronach, Deutschland
Tel +49 9261 99-500
Fax +49 9261 99-515
E-mail: ccc@loewe.de

(DK) Kjaerulff1 Development
A/S

C.F. Tietgens Boulevard 19
5220 Odense SØ, Denmark
Tel +45 - 66 13 54 80
Fax +45 - 66 13 54 10
E-mail: info@loewe.dk

(E) Gaplasa S.A.

Conde de Torroja, 25
28022 Madrid, España
Tel +34 - 917 48 29 60
Fax +34 - 913 29 16 75
E-mail: loewe@maygap.com

(F) Loewe France SAS

Rue du Dépôt,
13 Parc de l'Europe, BP 10010
67014 Strasbourg Cédex, France
Tel +33 - 3 - 88 79 72 50
Fax +33 - 3 - 88 79 72 59
E-mail: loewe.france@loewe-fr.com

(FIN) Karevox Oy

Museokatu 36
00100 Helsinki, Finland
Tel +358 - 9 44 56 33
E-mail: kare@haloradio.fi

(GB IRL) Loewe UK Limited

1st Floor, 237A Kensington
High St
London
W8 6SA, UK
Tel +44 - (0) 207 368 1100
Fax +44 - (0) 207 368 1101
E-mail: enquiries@loewe-uk.com

(GR RO) Issagogiki Emboriki

Ellados S.A.
321 Mesogion Av.
152 31 Chalandri-Athens, Hellas
Tel +30 - 210 672 12 00
Fax +30 - 210 674 02 04
E-mail: christina_argyropoulou@isembel.gr

(H) Basys Magyarorszagi KFT

Tó park u.9.
2045 Törökbálint, Magyar
Tel +36 - 2341 56 37 (121)
Fax +36 - 23 41 51 82
E-mail: ertekeshes@basys.hu

(HK CN) Galerien Und

PartnerPlus
King's Tower 28/F, 111 King
Lam Street
Kowloon, Hong Kong
Tel +852 - 27 77 89 88
Fax +852 - 23 10 08 08
E-mail: service@loewe-cn.com

(HR) Plug&Play Ltd.

Bednjanska 8, 10000 Zagreb
Hrvatska (Kroatia)
Tel +385 1 4929 683
Fax +385 1 4929 682
E-mail: info@loewe.hr

(I) Loewe Italiana S.r.L.

Via Monte Baldo, 14/P - 14/N
37069 Dossobuono di Villafraanca di Verona
Tel +39 - 045 82 51 690
Fax +39 - 045 82 51 622
E-mail: info@loewe.it

(IL)

Clear electronic entertain-
ment Ltd

13 Noah Mozes St.
Agish Ravad Building
Tel Aviv 67442, Israel
Tel +972 - 3 - 6091100
Fax +972 - 3 - 6092200
E-mail: info@loewe.co.il

(IND) Navshiv Retail Pvt. Ltd.

Block D, Plot No. 7 Shanti Kunj
Vasant Kunj
New Delhi - 110070, India
Tel +91 11 47 65 55 00
Fax +91 11 47 67 67 15
E-Mail: admin@navshiv.com

(IR) MiMoRa HOLDING CO.

N0 1001, Afra Tower
Parsa St. Fereshteh
Tehran, Iran
Tel + 98 921 344 0521
E-Mail: s.szarandooz@gmail.com

(KSA) Salem Agencies &
Services Co.

Hamad Al Haqueel Street,
Rawdah, Jeddah 21413
Kingdom of Saudi Arabia
Tel +966 (2) 665 4616
Fax +966 (2) 660 7864
E-mail: hkurkjian@aol.com

(LV EST) Kpartners, SIA

A.Čaka iela 80
Rīga, LV-1011, Latvia
Tel +3 71 - 67 29 29 59
Fax +3 71 - 67 31 05 68
E-mail: olga@dom332.lv

(LT) A Cappella Ltd.

Ausros Vartu 5, Pasazo skg.
01129 Vilnius, Lithuania
Tel +370 - 52 12 22 96
Fax +370 - 52 62 66 81
E-mail: info@loewe.lt

Service

(M) Doneo Co. Ltd
34/36 Danny Cremona Street
Hamrun, HMR1514, Malta
Tel +356 - 21 - 22 53 81
Fax +356 - 21 - 23 07 35
E-mail: service@doneo.com.mt

(MA) Somara S.A.
377, Rue Mustapha El Maani
20000 Casablanca, Morocco
Tel +212 - 22 22 03 08
Fax +212 - 22 26 00 06
E-mail: somara@somara.ma

(N) Premium Consumer Electronics as
Østre Kullerød 5
3241 Sandefjord, Norge
Tel +47 - 33 29 30 40
Fax +47 - 33 44 60 44
E-mail: loewe@loewe.no

(NZ) Audio Products Group Pty Ltd
67 O'Riordan St
Alexandria NSW 2015, Australia
Tel 0800 174 781
Fax +61 - 02 9578 0140
E-mail: help@audioproducts.com.au

(P) Mayro Magnetics Portugal, Lda.
Rua Professor Henrique de Barros
Edifício Sagres, 2º. C
2685-338 Prior Velho, Portugal
Tel +351 - 21 942 78 30
Fax +351 - 21 940 00 78
E-mail: geral.loewe@mayro.pt

(PL) Tele Radio Video
Ul. Boh. Getta Warszawskiego 18
81-609 Gdynia
Tel. 58 624-50-09
E-Mail: loewe@trv.com.pl

(RUS) Service Center Loewe
Aptekarsky per.4 podjezd 5A
105005 Moscow, Russia
Tel +7 - 499 940 42 32 (ext. 454)
Fax +7 - 495 730 78 01
E-mail: service@loewe-cis.ru

(S) Kjaerulff 1 AB
Ridbanegatan 4, Box 9076
200 39 Malmö, Sverige
Tel +46 - 4 06 79 74 00
Fax +46 - 4 06 79 74 01
E-mail: loewe@loewe.se

(SG) Atlas Sound & Vision Pte Ltd
10 Winstedt Road #01-18
Singapore 227977
Tel +65 - 6334 9320
Fax +65 - 6339 1615
E-mail: service@atlas-sv.com

(SK) BaSys SK, s.r.o.
Stará Vajnorská 37/C
83104 Bratislava, Slovakia
Tel + 421 2 49 10 66 18
Fax + 421 2 49 10 66 33
E-mail: loewe@basys.sk

(TR) SERVISPLUS GENEL MERKEZ
ÖRNEK MAH. ATES SOK. NO:1
34704 ATASEHIR, ISTANBUL, TÜRKIYE
Tel +90 - 216 315 39 00
Fax +90 - 216 315 49 50
E-mail: info@servisplus.com.tr

(UAE) Dubai Audio Center
P.O. Box 32836, Sheikh Zayed Road
Dubai, UAE
Tel +971 - 4 343 14 41
Fax +971 - 4 343 77 48
E-mail: service@dubaiaudio.com

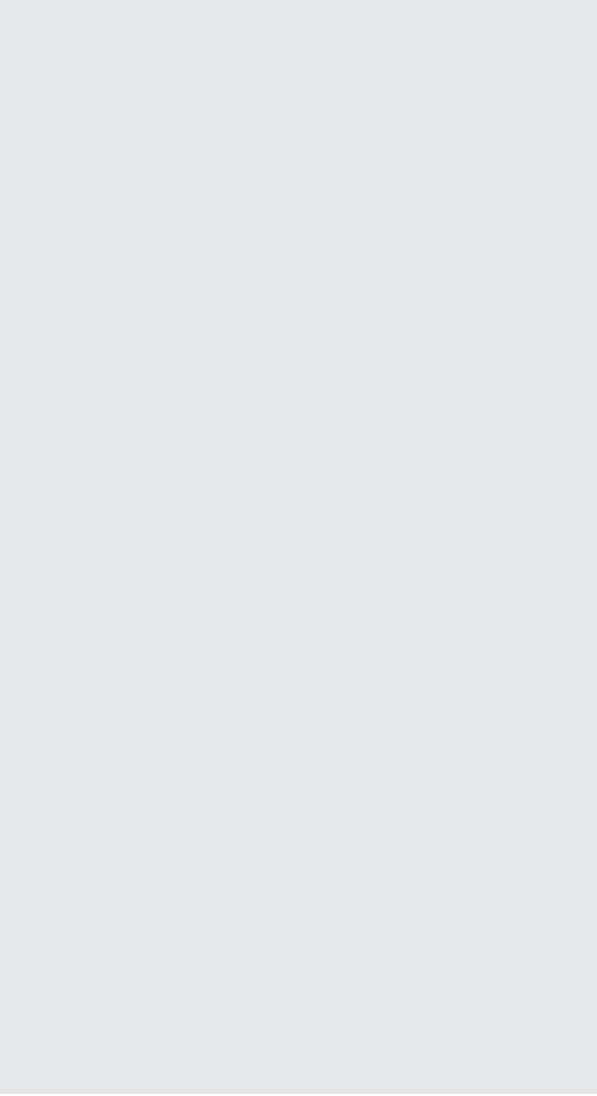

35124001



LOEWE.