

IN122a, IN124a, IN126a

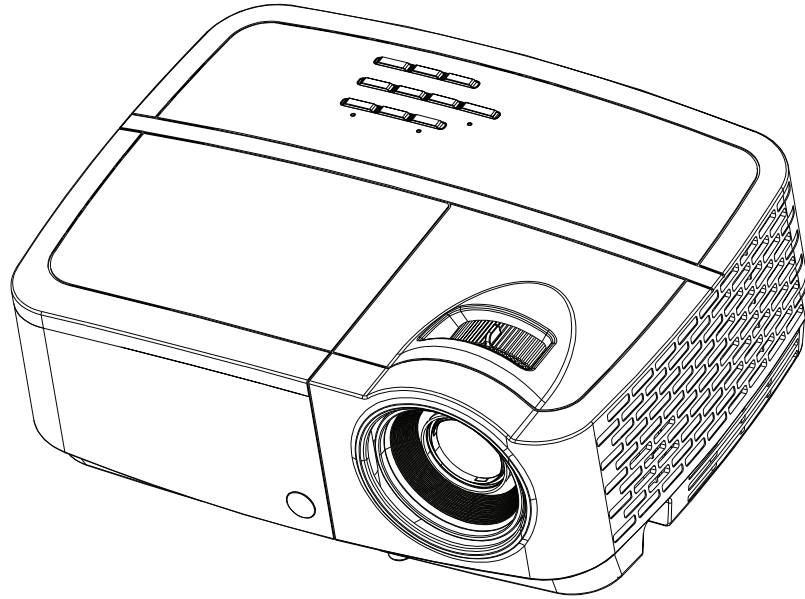

PY239-A000-02
DISPERINDAG No. 0287/1.824,51/09.03
Regulatory models: IN122a, IN124a, IN126a

InFocus
The New Way to Collaborate

Заявление о соответствии

Производитель: InFocus Corporation, 13190 SW 68th Parkway, Suite 200, Portland, Oregon 97223-8368, США

Мы с полной ответственностью заявляем, что данный проектор соответствует следующим директивам и стандартам:

ErP Directive 2009/125/EC

Директива ЭМС 2004/108/EC

ЭМС: EN 55022, EN 55024, EN 61000-3-2, EN 61000-3-3

Директива по низковольтному оборудованию 2006/95/EC

Безопасность: МЭК 60950-1: 2005; EN 60950-1:2006 +A11:2009

Товарные знаки

Apple, Macintosh и PowerBook являются охраняемыми товарными знаками корпорации Apple Computer. IBM является охраняемым товарным знаком корпорации International Business Machines. Microsoft, PowerPoint и Windows является охраняемыми товарными знаками корпорации Майкрософт. Adobe и Acrobat являются охраняемыми товарными знаками корпорации Adobe Systems. DLP®, DLP Link и логотип DLP являются охраняемыми товарными знаками компании Texas Instruments, BrilliantColor™ является товарным знаком компании Texas Instruments. InFocus, In Focus и INFOCUS (стилизовано) являются охраняемыми товарными знаками или товарными знаками корпорации InFocus в США и в других странах.



ПРИМЕЧАНИЕ: Это изделие рассматривается как электрическое и электронное оборудование в соответствии с Директивой ЕС об отходах электрического и электронного оборудования (2002/96/EC). В соответствии с этой Директивой во всех странах ЕС сбор и утилизация указанного оборудования должны выполняться отдельно от бытовых отходов. Для получения информации о сборе и утилизации изделия обратитесь в местные органы охраны окружающей среды или магазин, где была сделана покупка.

Соответствие нормативам ФКС (Федеральная комиссия по связи США)

Данное устройство соответствует требованиям раздела 15 правил Федеральной комиссии по связи. Эксплуатация допускается при соблюдении следующих двух условий: 1. Данное устройство не может стать причиной нежелательных помех. 2. Данное устройство должно быть устойчивым к помехам, создаваемым другими приборами, включая такие помехи, которые могут стать причиной его неправильной работы.

Примечание: Данное устройство прошло испытания и, по результатам проверки, удовлетворяет требованиям к цифровым устройствам класса В, соответствующим части 15 правил ФКС США. Упомянутые требования разработаны для необходимого ограничения излучения радиопомех устройствами при размещении их в жилых помещениях. Данное устройство образует, использует и может излучать электромагнитные сигналы радиочастотного диапазона и, если установлено и применяется не в соответствии с инструкциями, может создать помехи для радиосвязи. Однако в отдельных случаях отсутствие помех не гарантируется. Если данное оборудование стало причиной помех для телевизионного или радиоприема (что можно определить, выключив и включив данное устройство), пользователь может устранить помехи, приняв следующие меры:

--Перенаправить или переместить приемную антенну.

--Увеличить расстояние между устройством и приемником.

--Подключить устройство и приемник к сетевым розеткам, находящимся в разных электрических цепях.

--Обратиться за помощью к поставщику или квалифицированному специалисту по радиотехнике.

Изменения или модификации данного устройства, не утвержденные в явной форме корпорацией InFocus, могут аннулировать юридические права пользователя при дальнейшем использовании устройства.

Канаде

Данное цифровое оборудование класса В соответствует требованиям стандарта Канады ICES-003. Cet appareil numérique de la classe B est conforme à la norme NMB-003 du Canada.

Соответствие другим стандартам

cMETus

Устройство может соответствовать и другим локальным стандартам. См. этикетку сертификации продукции.

Настоящий документ применим к нормативной модели IN122a/IN124a/IN126a

Характеристики питания: 100-240 В переменного тока, 3,2 А, 50-60 Гц

Компания InFocus оставляет за собой право изменять продукт и его технические характеристики в любое время без предупреждения.

Содержание

Введение	4	Дополнительное меню	26
Установка проектора	6	Управление проектором через сетевое окружение	29
Подключение компьютера в качестве источника сигнала	7	Управление проектором через сеть 30	
Подключение VGA	7	Показ изображений с помощью EZ Display	31
Разъем USB	7	Проецирование со смартфонов/планшетных ПК	32
Подключение HDMI	7	EZ USB Display	36
Подключение питания	7	Показ изображений с USB-накопителя	37
Дополнительные подключения к компьютеру	7	Техническое обслуживание	45
Проецирование изображения	8	Чистка объектива	45
Настройка изображения	9	Использование замка	45
Подключение видеоустройств	10	Замена проекционной лампы	46
Подключение видеоустройств	10		
Подключение композитного видеовхода	10		
Подключение VGA	10		
Подключение источника компонентного видеосигнала	10		
Подключение к разъему S-video	10		
Аудио	10		
Выключение проектора	11		
Поиск и устранение неисправностей	11		
Использование ПДУ	19		
Подключение источника аудиосигнала и настройка звука	20		
Использование кнопок сенсорной панели	21		
Настройка изображений, полученных с компьютера	22		
Функции для презентации	22		
Настройка изображений, полученных с видеоустройств	23		
Пользовательские настройки проектора	23		
Использование меню	24		
Основное меню	25		

Важная информация по технике безопасности при эксплуатации

- В этом руководстве описано, как правильно выполнить запуск и выключение проектора.
- Соблюдайте все указания, содержащиеся в предупреждающих и запрещающих сообщениях, присутствующих в руководстве и на корпусе проектора.
- Установите проектор в горизонтальном положении с наклоном не более 15 градусов.
- Устанавливайте проектор на расстоянии не менее 1,2 м от любых вентиляторов или нагревательных приборов.
- Не перекрывайте вентиляционные решетки или отверстия. Установите проектор в хорошо вентилируемом месте, чтобы ничто не закрывало входные или выходные вентиляционные отверстия. Не устанавливайте проектор на скатерть или другое мягкое покрытие, которое может препятствовать вентиляции.
- Не размещайте проектор в условиях воздействия прямых солнечных лучей, влажности, пыли и грязи, в местах, где на него может воздействовать дым или пар.
- Не касайтесь и не закрывайте объектив проектора какими-либо предметами, которые могут его повредить. Царапины, сколы и другие повреждения объектива не покрываются гарантийными обязательствами на данное изделие.
- Во время работы проектора не смотрите прямо в его объектив.
- Не роняйте проектор.
- Не проливайте жидкости на проектор. Пролитая жидкость может повредить проектор.
- Используйте прилагаемый кабель питания. Подключайте вилку кабеля питания к розетке, имеющей защитный контакт заземления. Рекомендуется использовать сетевой фильтр.
- Не перегружайте сетевые розетки.
- При отключении кабеля питания держитесь за вилку, а не за провод.
- Мойте руки после обращения с прилагаемым кабелем.
- В ПДУ проектора используются батарейки. Обеспечьте правильную полярность («+» и «-») подключения батарей. Утилизируйте отработанные батарейки в соответствии с местными законами по утилизации отходов.
- Используйте одобренный компанией InFocus набор потолочного крепления для надлежащего монтажа, установки и вентиляции. Гарантия не распространяется на повреждения, вызванные использованием не одобренных изготовителем потолочных креплений или размещением в несоответствующем месте.
- Если проектор смонтирован на потолке, то, во избежание повреждения глаз надевайте защитные очки перед тем, как открывать дверцу лампы.

- Все операции по обслуживанию должен выполнять только квалифицированный сервисный персонал. Самостоятельное обслуживание проектора сопряжено с опасностью и влечет за собой аннулирование гарантии.
- Используйте только указанные компанией InFocus запасные части. Несанкционированная замена компонентов может вызвать возгорание, поражение электрическим током, травмы, а также аннулирование гарантии
- Только лампы, поставляемые компанией InFocus, проверены на предмет применения в данном проекторе. Использование ламп других производителей может привести к поражению электрическим током и возгоранию, а также привести к аннулированию гарантии.
- Ртутная лампа содержит ртуть. Соблюдайте местные законы по утилизации отходов. См. www.lamprecycle.org.
- В проекторе используется содержащая ртуть стеклянная лампа высокого давления. От удара, царапины или прикосновения (если лампа горячая) лампа может преждевременно выйти из строя или разрушиться с громким хлопком. Опасность отказа или разрушения лампы увеличивается по мере наработки; поэтому заменяйте лампу при появлении сообщения «Замените лампу».
- В случае взрыва лампы (что маловероятно) ее осколки могут вылететь наружу через боковые вентиляционные отверстия. Следите за тем, чтобы люди, а также пища и напитки не находились ближе 1 м от вентиляционных отверстий проектора. В случае установки на потолке следите за тем, чтобы под проектором и вокруг него (область «вход воспрещен» на рисунке) не находились люди, а также еда и напитки.

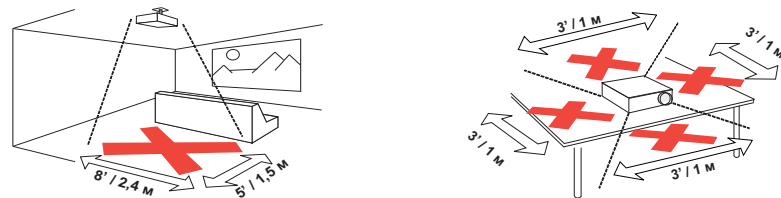

Соблюдайте данные инструкции, чтобы обеспечить высокое качество изображения и долговечность лампы на протяжении всего срока службы проектора. Несоблюдение данных инструкций может привести к аннулированию гарантии. Подробные сведения о гарантийных обязательствах см. в брошюре, содержащей описание гарантии/безопасности.

Введение

Этот новый цифровой проектор прост в подключении, эксплуатации и обслуживании. Это универсальный проектор, который прекрасно подходит как для проведения деловых презентаций, так и для просмотра видео дома. Модель IN122a имеет исходное разрешение SVGA 800 x 600, модель IN124a - исходное разрешение XGA 1024 x 768, модель IN126a – исходное разрешение WXGA 1280 x 800.

Технические характеристики изделия

Так как технические характеристики устройств могут измениться, посетите наш сайт www.infocus.com и ознакомьтесь с новейшими данными по техническим характеристикам мультимедийных проекторов.

Принадлежности

Стандартные принадлежности, входящие в комплект поставки проектора, перечислены в прилагаемом кратком руководстве. Справиться о дополнительных принадлежностях можно на нашем сайте www.infocus.com/support, в розничной торговле или у поставщика.

Регистрация в Интернете

Зарегистрируйте проектор на нашем сайте по адресу www.infocus.com/register, чтобы активировать гарантию и получать обновления, уведомления и бонусы.

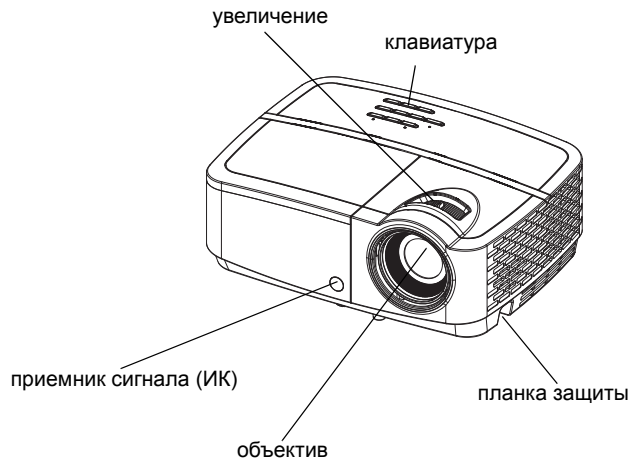

Панель с разъемами

Проектор можно подключить к компьютеру и к различным видеоприборам с помощью следующих разъемов.

- VGA (компьютер) (2)
- Композитный видеовход
- HDMI
- S-video
- Разъем USB-B для обновления встроенного ПО, управления мышью и Запретом заставки экрана ПК.
- USB-мини-B для отображения через USB интерфейс, загрузки внутренней памяти и обновления встроенного ПО EZ media.
- USB A для просмотра фотографий, фильмов, документов и прослушивания аудиозаписей с USB-накопителя, беспроводного отображения с помощью дополнительного WiFi адаптера.
- Разъем VGA для подключения внешнего монитора.
- Вход аудио для подключения видеоприборов и компьютера.
- Выход аудио для подключения внешних АС.
- Последовательный порт RS-232. Коды управляющих команд содержатся на нашем сайте поддержки www.infocus.com/support.

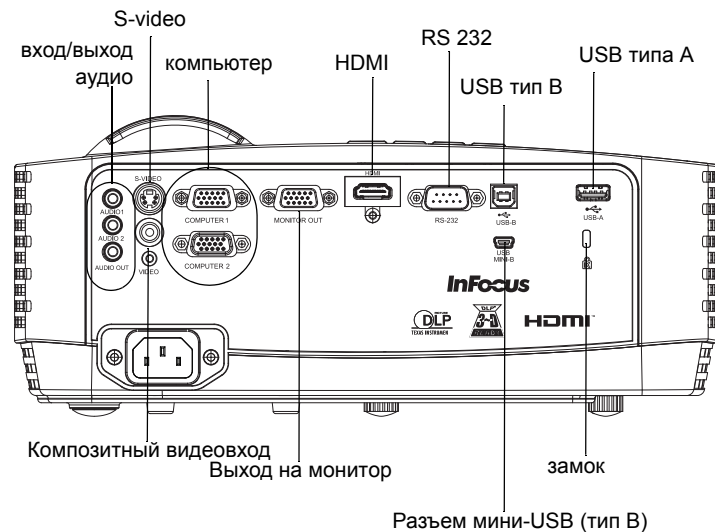

Установка проектора

При выборе места установки проектора учитывайте размер и форму экрана, расположение розеток и расстояние между проектором и остальным оборудованием. Далее приводится несколько рекомендаций.

- Установите проектор на плоской поверхности под прямым углом к экрану. Модели IN122a и IN124a следует устанавливать на расстоянии не менее 1,2 м от проекционного экрана, а модель IN126a на расстоянии не менее 1,4 м от проекционного экрана.
- При установке проектора на потолок настоятельно рекомендуется использовать одобренный компанией InFocus набор потолочного крепления для надлежащего монтажа, установки и вентиляции. Руководствуйтесь инструкциями по установке, прилагаемыми к InFocus набору для потолочного крепления (артикул PRJ-MNT-UNIV). Гарантия не распространяется на повреждения, вызванные использованием не одобренных изготовителем потолочных креплений или размещением в несоответствующем месте. Переворачивание изображения описано в разделе «Крепл. на потолке» на стр. 27. Советуем использовать потолочные крепления, рекомендованные компанией InFocus.
- Установите проектор на нужном расстоянии от экрана. Расстояние от объектива проектора до экрана и формат видео определяют размер проецируемого изображения.

Модель	Минимальное расстояние до экрана	Смещение	Смещение для 60 дюймов Изображение
IN122a	45,3" / 1,2 м	15%+-5%	9" / 22,9 см
IN124a	45,3" / 1,2 м	15%+-5%	9" / 22,9 см
IN126a	55,4" / 1,4 м	13%+-5%	7,8" / 19,8 см



Таблица 1: IN122a (SVGA)/IN124a (XGA) – Размер экрана
Проекционное отношение = 1,9 - 2,2

Размер экрана по диагонали (дюймы/м)	Ширина проецируемого изображения (дюймы/м)	Расстояние до экрана	
		Минимальное расстояние (дюймы/м)	Максимальное расстояние (дюймы/м)
40" / 1,0 м	32" / 0,8 м	62" / 1,6 м	69" / 1,7 м
60" / 1,5 м	48" / 1,2 м	94" / 2,4 м	103" / 2,6 м
80" / 2,0 м	64" / 1,6 м	125" / 3,2 м	137" / 3,5 м
100" / 2,5 м	80" / 2,0 м	156" / 4,0 м	172" / 4,4 м
150" / 3,8 м	120" / 3,0 м	234" / 5,9 м	257" / 6,5 м

Таблица 2: IN126a (WXGA) – Размер экрана
Проекционное отношение = 1,5 - 1,8

Размер экрана по диагонали (дюймы/м)	Ширина проецируемого изображения (дюймы/м)	Расстояние до экрана	
		Минимальное расстояние (дюймы/м)	Максимальное расстояние (дюймы/м)
45" / 1,1 м	38" / 1,0 м	55,4" / 1,4 м	69,3" / 1,8 м
60" / 1,5 м	51" / 1,3 м	74,5" / 1,9 м	92,9" / 2,4 м
80" / 2,0 м	68" / 1,7 м	100,0" / 2,5 м	124,4" / 3,2 м
100" / 2,5 м	85" / 2,2 м	125,5" / 3,2 м	155,8" / 4,0 м
150" / 3,8 м	128" / 3,2 м	189,2" / 4,8 м	234,6" / 6,0 м

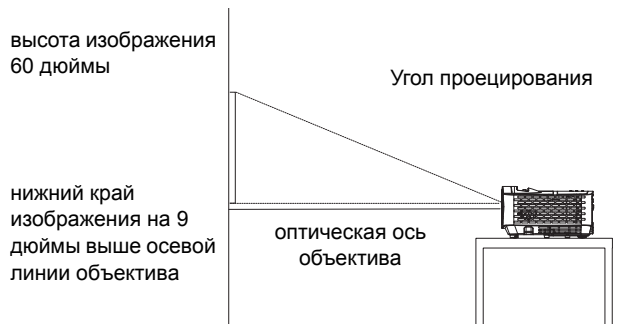
Подключение компьютера в качестве источника сигнала

Подключение VGA

Подключите один разъем кабеля VGA к разъему **Computer 1/Computer 2** проектора, а другой разъем кабеля — к разъему VGA компьютера. При использовании настольного ПК необходимо сначала отключить кабель монитора от видеопорта ПК.

Разъем USB

Можно подключить один конец прилагаемого USB кабеля к разъему проектора USB мини-B, а другой конец – к разъему компьютера USB. Подробности см. на стр. 36.

Подключение HDMI

HDMI — это стандарт для передачи полностью цифрового несжатого сигнала аудио и видео. Интерфейс HDMI обеспечивает связь и взаимодействие между проектором и источниками сигналов (приставки, тюнеры, DVD-плееры). Соедините кабелем HDMI разъем видеовыхода устройства-источника и разъем HDMI проектора.

Подключение питания

Подключите черный кабель питания к разъему **Power** на задней стороне проектора и вставьте вилку кабеля в розетку электросети. Если режим энергосбережения выключен, индикатор питания на панели индикаторов состояния (стр. 11) мигает синим цветом. Если режим энергосбережения включен, индикатор питания горит постоянным синим цветом. По умолчанию данная функция отключена. Настройку можно изменить, см. стр. 28.

ПРИМЕЧАНИЕ: Всегда используйте кабель питания, входящий в комплект поставки проектора.

Дополнительные подключения к компьютеру

Для получения звука с проектора подключите аудиокабель (приобретается отдельно) к компьютеру и **Audio 1/Audio 2** проектора. Также может потребоваться переходник.

Если при использовании настольного компьютера нужно, чтобы изображение отображалось одновременно на экране компьютера и проекционном экране, подключите кабель компьютера к разъему **Computer 1**, а кабель монитора компьютера к разъему **Monitor Out** проектора.

Подключение кабеля VGA

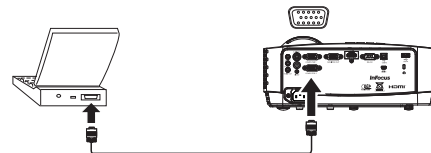

подключение кабеля USB

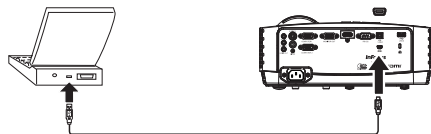

Подключение кабеля HDMI

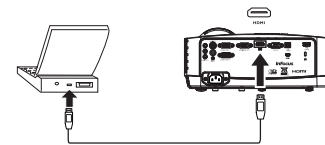

подключение питания

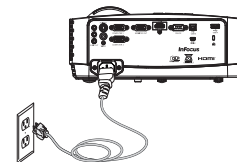

подключение аудиокабеля

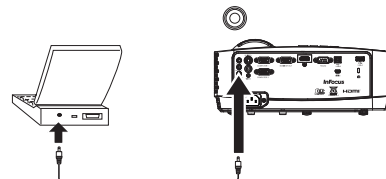

Проецирование изображения

Нажмите кнопку **Power**.

Индикатор питания загорается синим цветом и начинает работать вентилятор. При включении лампы отображается начальный экран. Для достижения полной яркости изображения на экране может потребоваться около минуты. Примечание: При включении функции «Сет. питание вкл.» проектор автоматически включается при подаче питания. Это позволяет управлять проекторами, смонтированными на потолке, при помощи настенного выключателя.

Начальный кадр не появляется? См. справку на стр. 12.

Включите компьютер или видеоустройство.

На экране должно появиться изображение. Если этого не произошло, нажмите кнопку **Source** расположенную на клавиатуре проектора или ПДУ.

Применение кабеля VGA для подключения компьютера к проектору:

Если используется ноутбук, убедитесь, что выход на внешний монитор включен.

На многих ноутбуках выход на внешний монитор не включается автоматически при подключении к нему проектора. Воспользуйтесь сочетанием клавиш FN + F8 или CRT/LCD для включения или отключения внешнего монитора. Найдите клавишу CRT/LCD или клавишу со значком монитора. Нажмите одновременно клавишу FN и клавишу CRT/LCD.

Сведения о сочетаниях клавиш см. в документации к ноутбуку.

Нет изображения, которое передается с ноутбука? Нажмите кнопку **Auto Image** на ПДУ. См. стр. 12.

нажмите кнопку Power

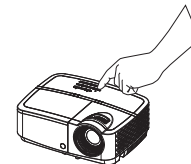

включите компьютер или видеоустройство

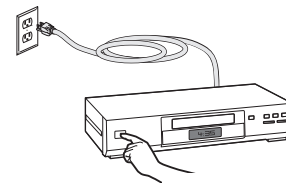

включите внешний порт ноутбука



клавиша со значком монитора или клавиша LCD/CRT

клавиша FN

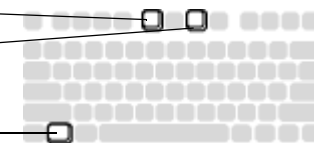

Настройка изображения

При необходимости отрегулируйте высоту проектора, вращая регулируемую ножку, чтобы увеличить ее длину.



Если нужно, подкрутите регулировочную ножку, расположенную на задней панели проектора.

Не дотрагивайтесь до горячих выпускных отверстий вентиляции на передней панели проектора.

Установите проектор на нужном расстоянии от экрана под углом 90 градусов к экрану.

См. стр. 6 таблицу с размерами экранов и расстояниями на.

Отрегулируйте увеличение или фокусировку.

Если изображение имеет не прямоугольную форму, сначала проверьте, стоит ли проектор перпендикулярно экрану. Если размеры верхней и нижней части изображения не равны, нажмите верхнюю **Keystone** кнопку  чтобы уменьшить верхнюю часть изображения и нажмите нижнюю **Keystone** кнопку  чтобы уменьшить нижнюю часть изображения.

Если размеры левой и правой сторон изображения не равны, поверните проектор на несколько градусов влево или вправо, чтобы придать изображению прямоугольную форму.

Отрегулируйте Контрастность и Яркость в Основное меню. Дополнительную информацию о настройке см на стр. 25.

настройка угла наклона

регулируемая ножка



настройка расстояния до экрана

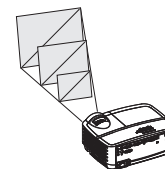

регулировка увеличения и фокусировки

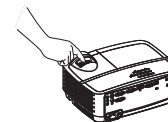

настройка коррекции трапецеидального искажения

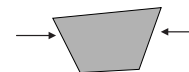

настройка Основное меню

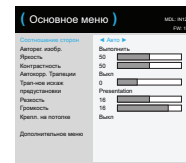

Подключение видеоустройств

К проектору можно подключать различные устройства – источники видеосигнала: видеомагнитофоны, DVD-проигрыватели, видеокамеры, цифровые фотоаппараты, игровые приставки, ресиверы ТВВЧ, ТВ-тюнеры. Источник аудиосигнала можно подключить непосредственно к проектору (тогда звук будет звучать из встроенных динамиков) или подключить источник аудиосигнала прямо к стереосистеме или домашнему кинотеатру.

Проектор можно подключить к большинству видеоустройств, имеющих выход видеосигнала. Однако невозможно напрямую подать на проектор сигнал кабельного или спутникового телевидения (если Вы пользуетесь услугами таких компаний), для подключения этот сигнал сначала должен пройти через тюнер. Для данной цели подойдут, например, цифровая приставка для КТВ, видеомагнитофон, цифровой видеомагнитофон, приставка для спутникового ТВ. Любое устройство, на котором можно переключать каналы, содержит тюнер.

Перед подключением проектора необходимо выбрать формат, то есть соотношение сторон изображения. Доступ к настройке параметра Соотношение сторон проектора осуществляется при нажатии кнопки **Resize** (Изменить размер) на пульте ДУ или через Основное меню. Дополнительные сведения см. на стр. 25.

Подключение видеоустройств

Видеокабели не входят в комплект поставки проектора. Видеокабели можно заказать в компании InFocus или приобрести самостоятельно.

Подключение HDMI

HDMI — это стандарт для передачи полностью цифрового несжатого сигнала аудио и видео. Интерфейс HDMI обеспечивает связь и взаимодействие между проектором и источниками сигналов (приставки, тюнеры, DVD-плееры). Соедините кабелем HDMI разъем видеовыхода устройства-источника и разъем HDMI проектора.

Подключение композитного видеовхода

Подключите желтый разъем видеокабеля к разъему выхода видеосигнала устройства-источника. Подключите другой желтый разъем кабеля к желтому разъему **Video** проектора.

Подключение VGA

Если на видеоустройстве имеется 15-контактный разъем выхода VGA, подключите прилагаемый компьютерный кабель к выходу VGA источника видеосигнала. На видеоустройстве такой разъем может быть помечен надписью «К монитору». Подключите компьютерный кабель к разъему проектора **Computer 1** или **Computer 2**.

Подключение источника компонентного видеосигнала

Если видеоустройством обеспечивается видеосигнал высокой четкости и имеется разъем выхода компонентного сигнала, для подключения его к проектору необходим переходник «компонентный разъем – VGA» (не прилагается). Подключите кабель компонентного сигнала к видеоустройству. Подключите другой конец этого кабеля к переходнику, а переходник подключите к разъему **Computer 1** или **Computer 2**.

Подключение к разъему S-video

Подключите разъем кабеля S-video к разъему выходного сигнала видеоустройства. Другой разъем кабеля подключите к разъему **S-Video** проектора.

Аудио

Подключите разъем 3,5 мм стереокабеля к разъему **Audio 1/Audio 2** проектора и к источнику аудиосигнала. Если в источнике аудиосигнала используются разъемы RCA, можно использовать кабель с разветвителями или переходник. (Примечание. При использовании источника сигнала HDMI отдельное подключение аудио не требуется.)

Выключение проектора

Время автовыкл.

Проектор также имеет функцию «Время автовыкл.», которая обеспечивает автоматическое выключение проектора в случае отсутствия работающего источника сигнала или действий пользователя в течение 30 минут. По умолчанию данная функция отключена. Сведения об изменении времени автоматического выключения см. на стр. 29.

Выключение проектора

Для выключения проектора нажмите кнопку **Power** на сенсорной панели или ПДУ. Лампа выключается, а индикатор питания мигает синим цветом в течение 30 минут, пока вентилятор продолжает охлаждать лампу. Если включен режим энергосбережения и лампа уже остыла, данный индикатор загорается синим цветом, а вентилятор прекращает работу. Если режим энергосбережения выключен и лампа уже остыла, данный индикатор мигает синим цветом, а вентилятор прекращает работу. Отключите сетевой кабель от проектора, чтобы полностью обесточить его.

Поиск и устранение неисправностей



Если на экране есть изображение и проектор работает нормально, можно пропустить этот раздел. Если же имеются неисправности, устраните их.

Индикаторы состояния (на верхней стороне проектора) показывают состояние проектора и помогут устранить неисправности.

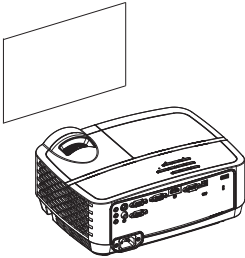
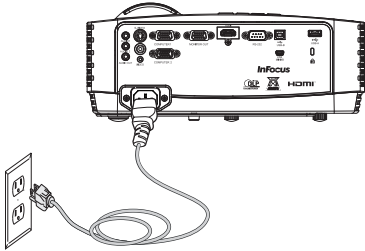

Таблица 3: Индикаторы

Индикатор состояния	Значение
POWER: Постоянный синий TEMP: Выключен LAMP: Выключен	1. Если включен Режим энергосбережения, проектор подключен к сети питания. 2. Проектор включен и готов к работе. 3. Проектор в нормальном рабочем состоянии.
POWER: Мигающий синий TEMP: Выключен LAMP: Выключен	1. Если Режим энергосбережения выключен, проектор подключен к сети питания. 2. Проектор отключается, вентиляторы охлаждают проектор.
POWER: Мигающий синий TEMP: Мигающий красный LAMP: Мигающий красный	Нарушена работа вентилятора проектора, проектор отключен.
POWER: Постоянный синий TEMP: Мигающий красный LAMP: Мигающий красный	Лампа не загорается. Если неполадка не устраняется, обратитесь за технической поддержкой. Свяжитесь со службой технической поддержки можно через сайт www.infocus.com/support .
POWER: Постоянный синий TEMP: Мигающий красный LAMP: Мигающий красный	Срок службы лампы подошел к концу, лампу следует заменить. Лампа будет работать до перегорания. Обратитесь в центр технической поддержки. Возможно, требуется ремонт.
POWER: Постоянный синий TEMP: Мигающий красный LAMP: Выключен	1. Проектор перегревается, лампа будет выключена. Вентилятор продолжит работу. 2. Проектор не включится до окончания процесса охлаждения.

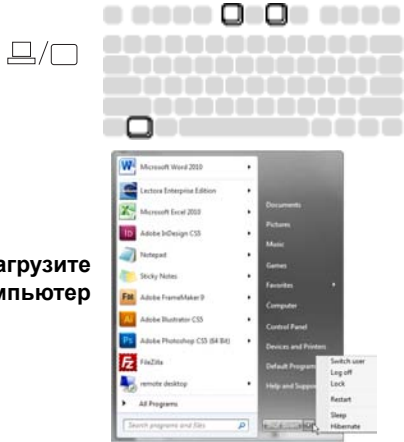
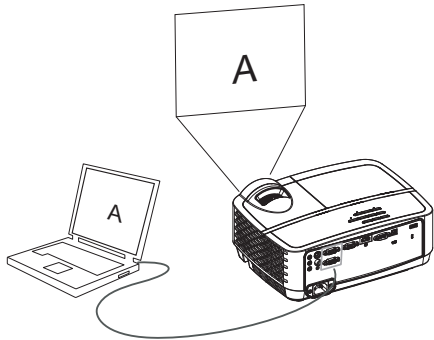
Неисправность	Способ устранения	Результат действий
<p data-bbox="48 112 435 138">Начальный кадр не появляется</p> 	<p data-bbox="661 112 1157 167">Подключите к проектору кабель питания нажмите кнопку Power.</p> 	<p data-bbox="1182 112 1607 167">Цвета изображения отображаются правильно</p> 
<p data-bbox="48 509 487 536">Появляется только начальный кадр</p> 	<p data-bbox="661 509 1072 564">Нажмите кнопку Source. включите внешний порт ноутбука</p>  <p data-bbox="683 831 852 886">Перезагрузите компьютер</p>	<p data-bbox="1182 509 1676 564">Проецируется изображение, полученное от компьютера</p> 

Неисправность

Изображение, передаваемое с компьютера, отсутствует; на экране отображается сообщение «Сигнал вне диапазона»

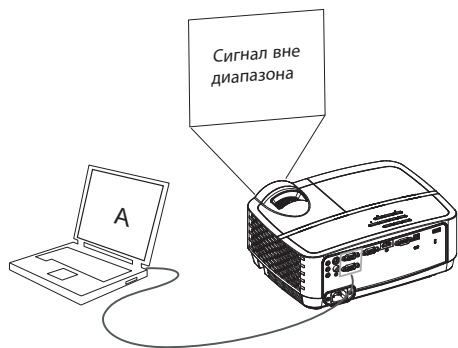
**Способ устранения**

Нажмите на кнопку Auto Image на пульте ДУ. Отрегулируйте частоту обновления компьютера (Windows 7: Панель управления > Экран > Настройка разрешения экран > Дополнительные параметры > Монитор вкладка). Зависит от используемой операционной системы.



Может потребоваться установить на компьютере другое разрешение экрана (в случае неполадки, описанной ниже – «изображение размыто или обрезано»)

Результат действий

Проецируется изображение, полученное от компьютера

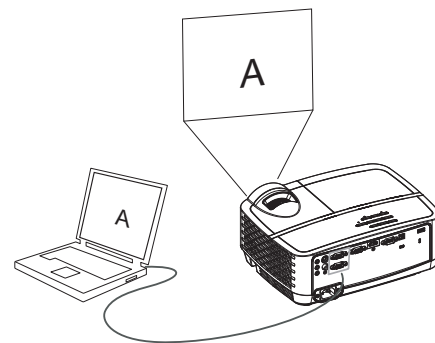

Отображается только фоновый рисунок рабочего стола, значки не отображаются

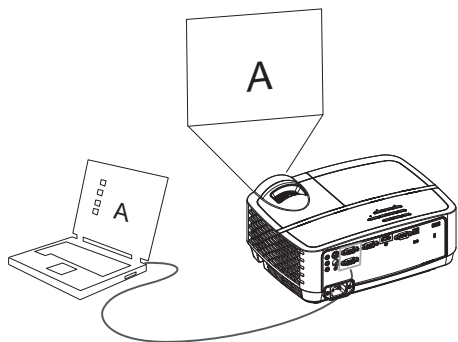



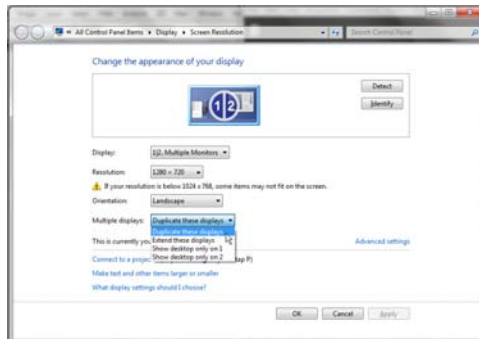



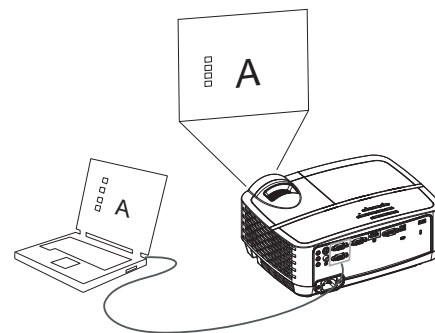

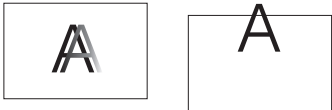
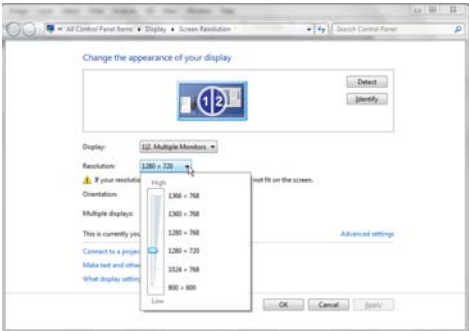

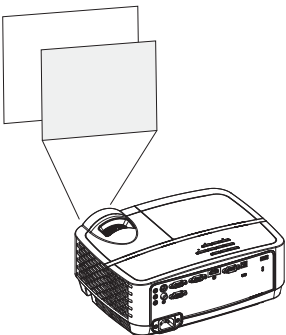
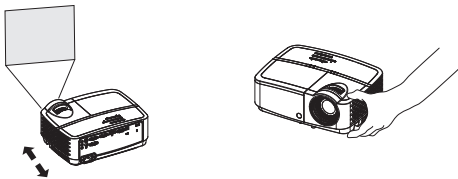
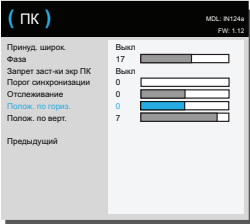
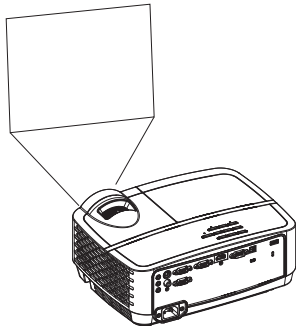
Измените настройку параметра «Несколько дисплеев» на «Дублирование дисплеев» (Windows 7: Панель управления > Экран > Настройка разрешения экран). Зависит от используемой операционной системы.



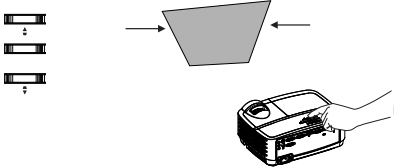

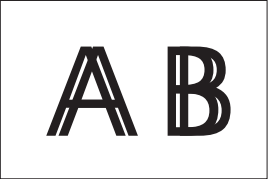
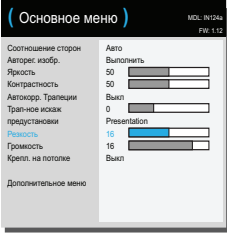

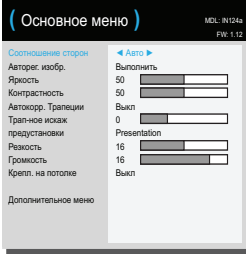

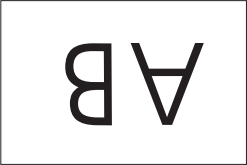
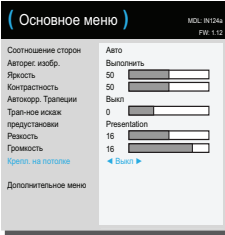

Рабочий стол полностью проецируется на экран

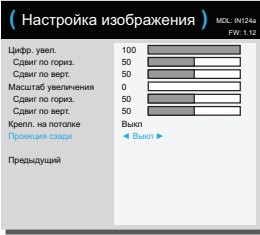

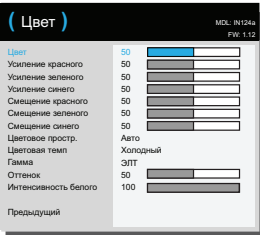
Неисправность	Способ устранения	Результат действий
<p data-bbox="48 86 493 112">Изображение размыто или обрезано</p> 	<p data-bbox="598 86 1152 206">Установите «разрешение» компьютера согласно разрешению проектора (Windows 7: Панель управления > Экран > Настройка разрешения экран). Зависит от используемой операционной системы.</p> 	<p data-bbox="1177 86 1676 135">Изображение четкое и целиком занимает экран</p> 
<p data-bbox="48 574 454 600">Изображение на экране смещено.</p> 	<p data-bbox="598 574 1065 623">Переместите проектор, отрегулируйте высоту</p>  <p data-bbox="633 830 878 1048">Настройте положение изображения по вертикали и по горизонтали в Дополнительное меню > Изображение > ПК... меню</p> 	<p data-bbox="1177 574 1598 623">Цвета изображения отображаются правильно</p> 

Неисправность	Способ устранения	Результат действий
<p data-bbox="48 86 439 112">Изображение не прямоугольное</p> 	<p data-bbox="604 86 1152 143">Отрегулируйте параметр «Трап-ное искаж» на сенсорной панели</p> 	<p data-bbox="1180 86 1546 143">Отображается прямоугольное изображение</p> 
<p data-bbox="48 365 326 391">Изображение нечеткое</p> 	<p data-bbox="604 365 1117 391">Отрегулируйте Резкость в Основное меню</p> 	<p data-bbox="1180 365 1598 422">Цвета изображения отображаются правильно</p> 
<p data-bbox="48 668 527 725">Изображение не вписывается в экран с соотношением сторон 4:3 или 16:9</p> 	<p data-bbox="604 668 1152 725">Выберите соотношение сторон 4:3 или 16:9 в Основное меню > Соотношение сторон меню</p> 	<p data-bbox="1180 668 1598 725">Цвета изображения отображаются правильно</p> 

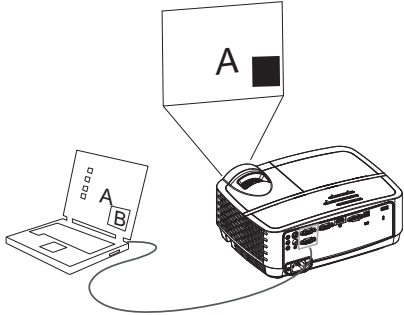
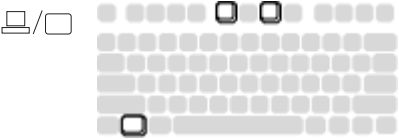
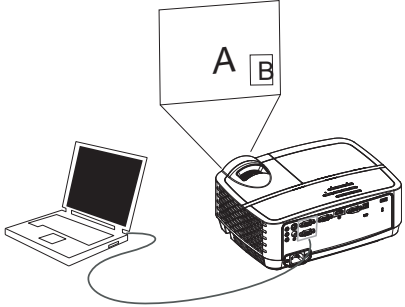
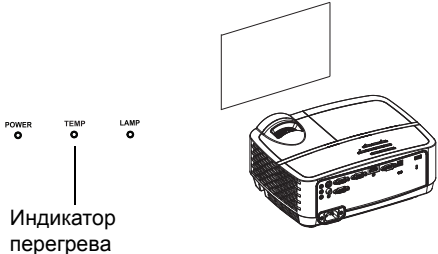
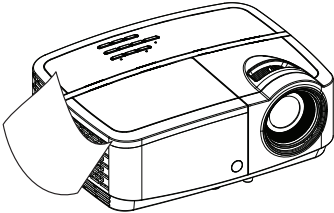
Неисправность	Способ устранения	Результат действий
<p>Изображение перевернуто</p> 	<p>Отключение Крепл. на потолке через Основное меню</p> 	<p>Цвета изображения отображаются правильно</p> 
<p>Изображение зеркально отражено (левая и правая стороны поменялись местами)</p> 	<p>Отключите режим «Проекция сзади» в Дополнительное меню > Настройка > Настройка изображения... меню</p> 	<p>Цвета изображения отображаются правильно</p> 
<p>Цвета на экране не соответствуют оригиналу</p> 	<p>Настройте параметры в «Дополнительное меню» > «Изображение» > «Цвет».</p> 	<p>Цвета изображения отображаются правильно</p> 

Неисправность	Способ устранения	Результат действий
<p data-bbox="48 89 565 142">Видеоролики, вложенные в презентацию PowerPoint, не воспроизводятся на экране</p> 	<p data-bbox="604 89 1065 142">Выключите собственный ЖК-монитор ноутбука</p> 	<p data-bbox="1180 89 1489 142">Вложенные видеоролики воспроизводятся</p> 
<p data-bbox="48 552 576 575">Лампа не включается, проектор перегрелся</p>  <p data-bbox="93 939 204 988">Индикатор перегрева</p>	<p data-bbox="604 552 1147 632">Убедитесь, что вентиляция проектора не перекрыта, выключите проектор и дайте ему остыть минуту</p> 	<p data-bbox="1180 552 1546 575">Лампа проектора включилась</p> 

Неисправность	Способ устранения	Результат действий
<p data-bbox="48 87 545 142">При запуске отображается сообщение «Замените лампу», лампа не включается</p> 	<p data-bbox="604 87 1100 114">Необходимо заменить лампу (см. стр. 46)</p>  <p data-bbox="885 149 1067 172">дверца лампы</p>  <p data-bbox="651 430 841 453">замените лампу</p>	<p data-bbox="1180 87 1545 114">Лампа проектора включилась</p>  <p data-bbox="1302 172 1406 223">Заставка</p>

Вам требуется дополнительная помощь?

Если потребуется помощь и поддержка, посетите веб-сайт www.infocus.com/support или позвоните нам. Сведения о том, как связаться со службой поддержки, содержатся в Кратком руководстве.

На данный продукт предоставляется ограниченная гарантия. Договор о продленной гарантии можно заключить с поставщиком устройства. Рекомендуется отправлять проектор на ремонт в той упаковке, в которой вы его получили, или воспользоваться для упаковки устройства услугами специалистов. Сделайте все возможное, чтобы проектор прибыл на ремонт в целостности и сохранности.

Использование ПДУ

В ПДУ используются две (2) батарейки типоразмера AAA (в комплект поставки не входят). Чтобы установить батарейки, снимите крышку на обратной стороне ПДУ, вставьте батарейки, соблюдая полярность установки (знаки + и –) и закройте крышку.

Внимание:

- При замене батареек в пульте ДУ следует иметь в виду, что использование батареек другого типоразмера (не AAA) может привести к серьезному повреждению пульта ДУ. Выбирайте экологически допустимый способ утилизации батареек.
- Если ПДУ намок, немедленно вытрите его насухо.
- Берегите его от чрезмерной температуры и влажности.
- Обеспечьте правильную полярность («+» и «–») подключения батареек.
- Не используйте вместе старые и новые батарейки, а также батарейки разных типов.
- Вынимайте отработанные батарейки из ПДУ.
- Вынимайте батарейки из ПДУ, если устройство отправляется на хранение или не используется длительное время.

Для начала работы направьте ПДУ на лицевую часть проектора (не на компьютер). Расстояние от ПДУ до проектора для нормальной работы должно быть не более 4,5 м.

Нажмите кнопку ПДУ **Power** чтобы включить или выключить проектор (информацию о выключении см. на стр. 11).

Нажмите кнопку ПДУ **Menu** чтобы открыть меню проектора.

Используйте кнопки со стрелками для навигации, а с помощью кнопки **Select** выбирайте функции и настраивайте значения в меню.

Дополнительную информацию о меню см. на стр. 24.

На ПДУ также имеются следующие кнопки:

- **Volume** кнопками регулируется уровень громкости.
- **Custom** кнопка для которой может быть назначена определенная функция, например «Пустой экран» или «Стоп-кадр» (см. стр. 27).
- **Source** кнопкой вызывается меню всех доступных источников сигнала, позволяя пользователю выбрать нужный.
- **Blank** кнопка для перехода на пустой экран.
- **Presets** кнопка для выборки сохраненных настроек из памяти (см. стр. 25).
- **Mute** кнопка для отключения звука.
- **Auto Image** кнопка используется для повторной синхронизации проектора с источником сигнала.
- **Resize** кнопка для переключения между форматами изображения (см. стр. 25).

- **Help** при нажатии кнопки можно получить справку по подключению источников сигналов и улучшению качества изображения.
- **ESC** нажатие кнопки ESC приводит к возврату в предыдущее меню.
- **PC** PC можно переключать источники сигнала компьютера.
- **Video** кнопкой переключаются источники входного сигнала: композитный/S-Video/HDMI.
- **Keystone** кнопками регулируется прямоугольность изображения меню.
- **Magnify** кнопками изменяется масштаб проецируемого изображения.
- **Freeze** кнопка используется для получения стоп-кадра изображения.
- **Overscan** кнопка позволяет удалить искажения вокруг изображения.
- **AV Mute** кнопкой гасится изображение на экране и отключается звук.

Поиск и устранение неполадок ПДУ

- Убедитесь, что батарейки не разряжены и установлены правильно.
- Убедитесь, что ПДУ направлен на проектор или экран, а не на компьютер, и находится на расстоянии не более 4,5 м от проектора. Для лучшей работы направляйте ПДУ на проектор.

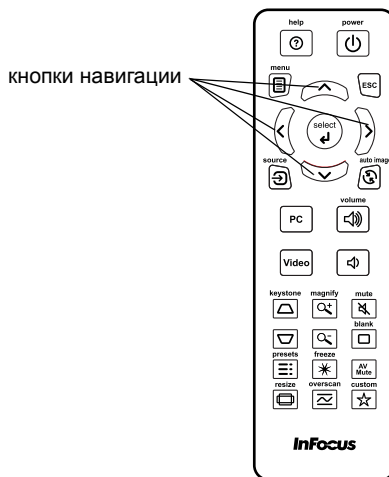

Подключение источника аудиосигнала и настройка звука

Использование динамиков проектора

Подключите источник аудиосигнала в разъемы **Audio 1/Audio 2** для прослушивания звукового сопровождения через динамики проектора.

К проектору можно также подключать активные динамики через разъем **Audio Out**.

Для регулировки уровня громкости используйте кнопки **Volume** на пульте ДУ.

Поиск и устранение неполадок со звуком

Если звук не воспроизводится, проверьте следующее:

- Один разъем кабеля аудио следует подключать к разъему **Audio 1/ Audio 2** проектора, а другой разъем кабеля к разъему **Audio Out** источника сигнала (не к разъемам «line-in» или «microphone»).
- Проверьте положение регулятора громкости. Нажмите кнопку **Volume** на ПДУ.
- Убедитесь, что нужный источник сигнала включен.
- Настройте источник аудиосигнала.
- При воспроизведении видео убедитесь, что воспроизведение не было приостановлено.

подключение аудиокабеля

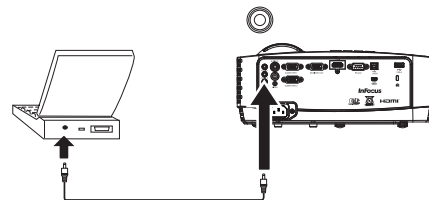

Использование кнопок сенсорной панели

Описание большинства кнопок подробно приводится в других разделах, здесь же будет представлен обзор их функций.

Power – включение и выключение проектора (стр. 8).

Вправо - При отображении меню кнопка «вправо» используется для перемещения по пунктам меню.

Вверх/Keystone - При отображении меню кнопка «вверх» используется для перемещения по пунктам меню. Если меню не отображается, данной кнопкой регулируется прямоугольность изображения (стр. 9).

Вниз/Keystone - При отображении меню кнопка «вниз» используется для перемещения по пунктам меню. Если меню не отображается, данной кнопкой регулируется прямоугольность изображения (стр. 9).

Влево - При отображении меню кнопка «влево» используется для перемещения по пунктам меню.

Enter - Активация выбранного элемента экранного меню.

Menu/Exit - Включение экранного меню. Возврат в предыдущее экранное меню, выход и сохранение настроек меню.

Auto - Повторная синхронизация проектора с источником.

Blank - Отображение сплошной цветовой заливки или эмблемы изготовителя.

Source - Отображение меню доступных источников.

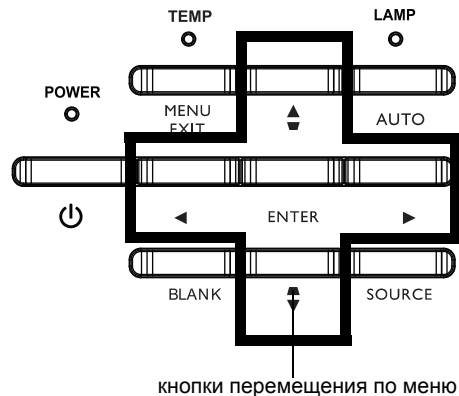

Настройка изображений, полученных с компьютера

После того, как проектор включен и на экране появилось изображение, можно выполнить настройку изображения с помощью экранного меню. Общие сведения об использовании меню см. на стр. 24.

- Выберите настройки изображения по умолчанию с использованием предварительной настройки, соответствующей условиям просмотра.
- Откорректируйте Трап-ное искаж, Контрастность, Яркость (стр. 25).
- Измените формат отображения («Соотношение сторон»). Выберите значение, наиболее подходящее для входного сигнала (стр. 25).
- Настройте цветовую температуру (стр. 26).
- Отрегулируйте Фаза, Отслеживание, Полож. по гориз. и Полож. по верт. (стр. 26).
- После настройки изображения для определенного источника видеосигнала можно сохранить настройки с помощью меню «Предустановки». Таким образом эти настройки можно быстро восстановить в дальнейшем (стр. 25).

Функции для презентации

Следующие функции рассчитаны на упрощение процедуры проведения презентаций. Ниже приводится обзор этих функций, а подробную информацию можно найти в соответствующем разделе меню.

- Для Особая клавиша могут быть назначены различные определенные функции. Функция по умолчанию – отображение информации о проекторе и действующем источнике сигнала («Инф об ист»). Подробности см. на стр. 27.
- Функция «Экран поиска» позволяет менять вид пустого экрана и начального кадра (стр. 29).
- Время автовыкл. позволяет автоматически выключить проектор через несколько минут. Это помогает продлить срок службы лампы (стр. 28).
- Если проектор подключен к компьютеру через разъем USB тип B, кнопки со стрелками вверх и вниз используются для пролистывания страниц вверх и вниз.
- Если проектор подключен к компьютеру через разъем USB тип B, проектор не позволяет компьютеру перейти в режим экранной заставки во время презентации.

Настройка изображений, полученных с видеоустройств

После подключения видеоустройства и появления на экране изображения можно выполнить настройку изображения с помощью экранного меню. Общие сведения об использовании меню см. на стр. 24.

- Откорректируйте Трап-ное искаж, Контрастность, Яркость, Цвет, Оттенок (стр. 25).
- Измените формат отображения («Соотношение сторон»). Выберите значение, наиболее подходящее для входного сигнала (стр. 25).
- Установите значение параметра «Резкость» (стр. 25).
- Настройте параметр «Цветовая температура». Выберите значение параметра из списка (стр. 26).
- Включите функцию «Оверскан», чтобы удалить шум на краях изображения (стр. 27).

Пользовательские настройки проектора

Проектор можно настроить в соответствии с вашими требованиями и личными запросами. Подробное описание: см. стр. 27.

- Для обратной проекции включите функцию «Проекция сзади» в Дополнительное меню > Настройка > Настройка изображения... меню.
- Для проецирования с потолка выберите параметр «Крепл. на потолке» в «Основное меню».
- Укажите, какой источник сигнала нужно проверять первым на наличие действующего видеосигнала при включении устройства.
- Назначьте функцию для Особая клавиша на ПДУ.
- Включите или отключите отображение сообщений на экране.
- Включите энергосберегающие функции.
- Установите вид пустого экрана и начального кадра.
- Выберите язык меню.
- Сохраните настройки для действующего источника как заданные предварительно.

Использование меню

- 1 Чтобы открыть меню, нажмите кнопку **Menu** на сенсорной панели или ПДУ. (Меню автоматически закрываются через 60 секунд, если не было нажато ни одной кнопки.) Для просмотра пунктов меню используйте кнопки со стрелками вверх и вниз.
- 2 Для входа во вложенное меню выделите нужный пункт меню и нажмите кнопку > на клавиатуре или **Select** на ПДУ.
- 3 Для настройки параметра меню выберите параметр и нажмите кнопку < или > для просмотра доступных значений.
- 4 Нажмите кнопку **Menu** чтобы выйти из меню.

Меню сгруппированы по типу выполняемых действий:

- В Основное меню можно выполнить обычные настройки.
- В Дополнительное меню можно выполнить обычные настройки.

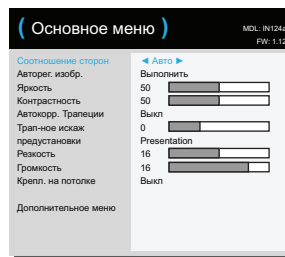
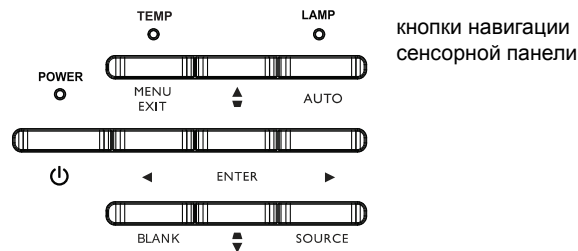

Основное меню

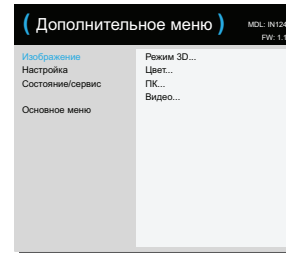

Дополнительное меню

Основное меню

Для настройки следующих параметров, выделите параметр и кнопками «вправо» и «влево» измените значение параметра.

Соотношение сторон: Соотношение сторон – это величина, равная отношению ширины изображения к его высоте. Обычное телевизионное изображение имеет формат 4:3, ТВВЧ и большинство DVD-фильмов – 16:9.

Выберите «Авто», чтобы формат устанавливался проектором. Выберите «Исходный», чтобы увидеть непреобразованное изображение (с размерами сторон, не измененными проектором). Выберите значение 16:9 для просмотра т.н. «анаморфных» (широкоэкранных) DVD-фильмов.

Авторег. изобр.: использование настроек источника сигнала.

Яркость: изменяет яркость изображения.

Контрастность: определяет различие между самыми светлыми и самыми темными местами изображения и изменяет на изображении яркость черного и белого.

Автокорр. Трапеции: автоматическая коррекция искажений изображения, вызванных угловым проецированием.

Трап-ное искаж: корректирует трапецеидальные искажения изображения, т.е. делает его прямоугольным. Трапецеидальное искажение можно корректировать и с помощью сенсорной панели.

Предустановки: Предварительные настройки, определяя характеристики проектора для различных условий, помогают оптимизировать работу проектора при проведении презентаций с использованием компьютера и воспроизведении видео. Примечание: Используя параметр User Preset (Настройки пользователя) пользователи могут сохранить собственные настройки.

Резкость: Изменяет четкость границ деталей видеоизображения. Настройте параметр «Резкость».

Громкость: увеличение или уменьшение уровня громкости.

Крепл. на потолок: переворачивает изображение на вверх ногами при проецировании изображений с проектора, смонтированного на потолке.

Основное меню

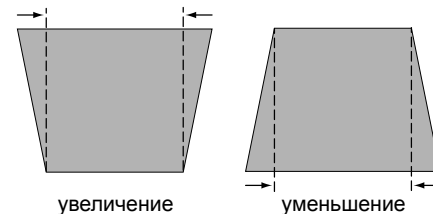
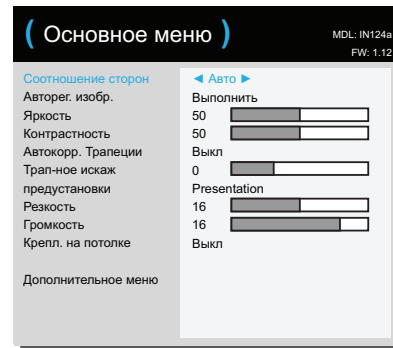

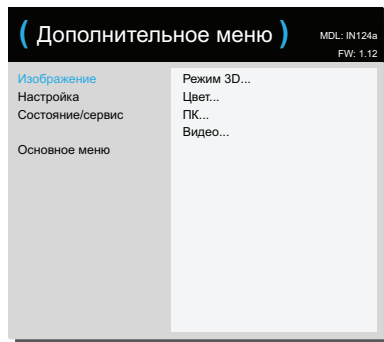

Дополнительное меню

Изображение:

Режим 3D:

3D: просмотр трехмерных изображений. Ваш проектор поддерживает режимы "Авто", "Сверху вниз", "Чередование кадров", "Упаковка кадров", "Рядом" для управления ЖК-очками затворного типа. Кроме проектора вам потребуются 3D-очки затворного типа, трехмерные изображения и совместимый источник сигнала. Используемые очки должны быть совместимы с используемым режимом синхронизации.

Обратная синхронизация 3D: Если изображение дрожит, странно выглядит, не имеет глубины или вызывает напряжение при просмотре, включите этот режим и проверьте, улучшится ли изображение.

Цвет

Цвет: регулирует цветность изображения от черно-белого до полностью насыщенного цвета. Настройка цвета применима только к источникам видеосигнала.

красного/зеленого/Усиление синего: регулировка насыщенности красного, зеленого или синего цвета в изображении.

красного/зеленого/Смещение синего: регулировка смещения красного/зеленого/синего цветов в изображении.

Цветовое пространство: этот параметр применим к компьютеру и компонентным видеоисточникам. Позволяет выбирать цветовое пространство, которое было настроено специально для входного сигнала. Выберите параметр «Авто» для автоматического определения стандарта проектором. Для выбора другой настройки отключите параметр «Авто», выберите RGB для компьютерных источников сигнала или REC709 или REC601 для источников компонентного сигнала.

Цветовая темп: изменяет интенсивность цветов. Выберите относительное значение параметра из списка.

Гамма: выбор требуемой гаммы из «Видео», «Кино», «Яркий» и «CRT».

Оттенок: настройка баланса красного-зеленого для видеозображений стандарта NTSC. Настройка оттенка применима только к видеосигналу стандарта NTSC.

Интенсивность белого: увеличивает яркость белого для участков, приближающихся к 100%.

ПК:

Принуд. широк.: если эта функция отключена, аналоговыми алгоритмами блокирования выбирается стандартный режим разрешения (4:3), как предпочитаемое разрешение по умолчанию. Если эта функция включена, аналоговыми алгоритмами блокирования выбирается широкоэкранный режим разрешения (16:10), как предпочитаемое разрешение по умолчанию.

Фаза: настраивает фазу строчной развертки компьютера-источника сигнала.

Запрет заст-ки экр ПК: запрещение компьютеру перехода в режим заставки. Для работы этой функции проектор должен быть соединен с ПК кабелем USB.

Порог синхронизации: если аппаратное устройство, например DVD-плеер, не синхронизируется с проектором должным образом, выберите этот параметр для выполнения синхронизации при подключении к проектору (только для сигналов с прогрессивной разверткой).

Отслеживание: настраивает кадровую развертку компьютера-источника сигнала.

По горизонтали/Полож. по верт.: настраивает положение изображения, полученного с компьютера.

Видео:

Найти фильм: определение, является ли входной сигнал фильмом (прогрессивная развертка) или видео (чересстрочная развертка).

Оверскан: устраняет визуальные шумы вокруг видеоизображения.

Установка уровня черного: анализ текущего изображения и вычисление значения смещения, добавляемого к значению черного средствами АЦП. Это обеспечивает оптимальный уровень черного для каждого аналогового источника.

Настройка:

Настройка аудио...

Внутренние динамики: включение и выключение встроенного динамика.

Computer 1: выбор аудиовхода для сигнала Computer in 1.

Computer 2: выбор аудиовхода для сигнала Computer in 2.

Видео: выбор аудиовхода для источника видеосигнала.

HDMI: выбор аудиовхода для сигнала HDMI.

Скрытые титры...

Скрытые титры: управление скрытыми титрами. Если на выбранном канале используется стандарт видеосигнала NTSC и сигнал содержит титры, то титры отображаются на экране поверх изображения. Если при отключенных скрытых титрах отключить звук, скрытые титры будут отображаться на экране. Возможные варианты: Выкл., CC1 и CC2.

Настройка изображения...

Цифр. увел.: уменьшение размера проецируемого изображения. После того, как размер изображения был изменен, можно сместить изображение на экране, применив **Смещение гор.** и **Смещение верт.**

Масштаб увеличения: увеличение изображения. Если изображение было увеличено с помощью этой настройки, его можно сместить на экране, применив настройки **Смещение гор.** и **Смещение верт.**

Крепл. на потолке: переворачивает изображение на 180 градусов («вверх ногами») при проецировании изображений с проектора, смонтированного на потолке.

Проекция сзади: зеркально переворачивает (меняет местами левую и правую стороны) изображение так, что проецирование можно производить сзади на полупрозрачный экран.

Параметры клавиатуры/пульта ДУ...

Пуст. ключ: выбор отображения на экране при нажатии клавиши Blank на ПДУ: сплошной цвет (синий, черный или белый) или экран с эмблемой изготовителя.

Особая клавиша: назначение кнопке «Custom» другой функции, что позволяет быстро и просто воспользоваться эффектом. Выделите функцию и нажмите ^ или v на клавиатуре или кнопку **Select** на пульте ДУ для ее применения.

- **Пустой экран:** отображение сплошной цветовой заливки или эмблемы изготовителя.
- **Звук выкл.:** отключение звука.
- **Источник:** отображение меню доступных источников.
- **Авторег. изобр.:** использование настроек источника сигнала.
- **Стоп-кадр:** приостановка проецируемого изображения.
- **Инф об ист:** действие по умолчанию. Открывает меню Инф об ист.
- **Дан-е о пр-кте:** открывает меню Дан-е о пр-кте.
- **Оверскан:** устраняет визуальный шум вокруг изображения.
- **Откл. звук AV:** включает или отключает звук AV-устройства.
- **Скрытые титры:** включает или отключает режим отображения скрытых титров.

Цифровая клавиатура: включение или блокировка клавиатуры проектора.

Лампа...

Запрогр.уменьш.яркост: При включении Запрограммированного уменьшения яркости повышается контрастность, срок эксплуатации лампы и уменьшается шумность системы. Энергопотребление лампы постоянно меняется в зависимости от яркости программного контента. Примечание: При переходе от темной сцены к светлой (или от светлой к темной) могут возникнуть нехарактерные искажения изображения. Это не является неисправностью. Запрогр.уменьш.яркост работает вместе с лампой. Если включено Пониж. питание лампы, то Запрогр.уменьш.яркост не будет работать. Примечание: По умолчанию функция "Запрогр.уменьш.яркост." отключена.

Пониж. питание лампы: включено или выключено. Включите, чтобы уменьшить яркость лампы. При этом снижается скорость работы вентиляторов, обеспечивая более тихую работу проектора.

Настройка экранного меню...

Язык: выбор языка отображения информации на экране.

Положение меню: позволяет изменять положение элементов, отображенных на экране.

Прозрачность меню: позволяет изменить яркость проецируемых изображений, которые можно видеть за меню. При увеличении значения возрастает яркость изображений, видимых за меню.

Отобр. сообщения: отображает сообщения о состоянии (например, «Поиск») в левом нижнем углу экрана.

Настройка PIN-кода

Защита PIN-кодом: Функция PIN-код (личный идентификационный номер) позволяет защищать проектор паролем. Если PIN-код включен, перед проецированием изображения необходимо ввести PIN-код. Используйте кнопки со стрелками **вверх/вниз/влево/вправо** на ПДУ или на клавиатуре для ввода нужной последовательности цифр путем нажатия 4 кнопок. При вводе неправильного PIN-кода 3 раза подряд проектор автоматически выключится. Если вы потеряли или забыли PIN-код, обратитесь в центр технической поддержки InFocus.

Чтобы ввести PIN-код при запуске, выполните следующие действия.

Включите проектор. После заставки появится диалоговое окно «Введите PIN-код». Введите PIN-код. Используйте кнопки со стрелками **вверх/вниз/влево/вправо** на ПДУ или на клавиатуре для ввода нужной последовательности цифр путем нажатия 4 кнопок. Инструкции по выполнению процедуры см. выше.

Чтобы изменить PIN-код, выполните следующие действия.

Выберите "Смен PIN-код..." в Дополнительное меню > Настройка > Настройка PIN-кода меню. Введите действующий PIN-код. Введите новый PIN-код.

Питание

Режим энергосбережения: При включении режима энергосбережения, если проектор находится в режиме ожидания (питание выключено, кабель питания подключен к источнику переменного тока), эффекты external audio, функции сети и выхода на монитор не будут работать.

Вкл.при под.сет.пит.: При включении этой функции проектор автоматически включается при подаче питания. Это позволяет управлять проекторами, смонтированными на потолке, при помощи настенного выключателя.

Мгновенное включение: При включении этой функции, если с момента отключения проектора не прошло 1 минуты, можно сразу же включить проектор. В случае отключения этой функции для перезапуска проектора потребуется подождать до полного охлаждения лампы.

Энергосбер. затемн.: При включении этой функции, если источник видеосигнала не обнаружен, изображение не проецируется, а энергопотребление лампы уменьшается на 70%. При подключении источника видеосигнала изображение появляется мгновенно.

Источник

Автоисточник: При включении функции проектор автоматически обнаруживает действующий источник сигнала, при включении сначала проверяя предварительно выбранный источник сигнала. Если эта функция отключена, проектор при включении использует по умолчанию источник сигнала, выбранный для использования при включении. Для воспроизведения сигнала от другого источника необходимо вручную выбрать источник, нажав на ПДУ или клавиатуре панели кнопку **Source** и выбрав один из источников, отображающихся в меню Источник.

Ист.при Вкл: определяет, какой источник нужно проверять первым на наличие действующего видеосигнала при включении проектора.

Экран поиска: позволяет отображать пустой экран вместо экрана, установленного по умолчанию, при запуске и если не был обнаружен источник.

Таймер

Время автовыкл.: автоматическое выключение проектора, если за заданный промежуток времени не было обнаружено никаких сигналов. Если на устройство поступил сигнал до отключения проектора, на экране появится изображение.

Настройка на большую высоту

Большая высота: Рекомендуется включать режим Настройка на большую высоту при использовании на высоте от 1500 до 3000 м над уровнем моря.

Сетьюого

Беспроводная сеть

SSID: Отображение данных SSID проектора.

IP-адреса: отображение IP-адреса (только для чтения).

Маска подсети: отображение Маска подсети (только для чтения).

Перезапуск сети...: Перезапуск настроек сети.

Состояние/Ослуживание:

Инф об ист: отображение текущих настроек источника сигнала без возможности изменения.

Дан-е о пр-кте: отображение текущих настроек проектора без возможности изменения.

Сброс вр. работы лампы...: сброс на ноль счетчика времени работы лампы в меню «Данные проектора». Выполняйте сброс данных только после замены лампы.

Заводские настройки...: восстановление значений по умолчанию для всех настроек.

Сервисный код...: используется только уполномоченным обслуживающим персоналом.

Управление проектором через сетевое окружение

Можно управлять проектором с компьютера с помощью веб-браузера, если компьютер и проектор подключены к одной и той же локальной сети.

Для беспроводного подключения проектора нужно подключить приобретаемый дополнительно беспроводной адаптер InFocus (артикул SP-WIFIUSB-2) в разъем проектора USB тип A.

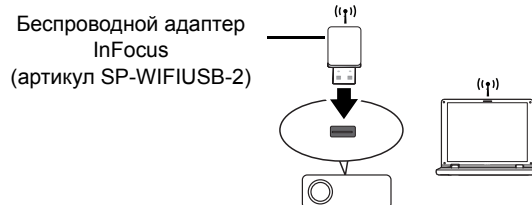

Настройка режима точки доступа.

- 1 Выберите Тип-A из списка источников.
- 2 Перейдите в **Настройка > WiFi**, выберите **Режим точки доступа** и установите для него значение **Вкл.** См. стр. 42. По умолчанию для режима точки доступа установлено **Вкл.**
- 3 Выберите **WLAN** из списка источников. Отображается страница информации о точке доступа.



Настройка клиентского режима:

- 1 Выберите Тип-A из списка источников.

- 2 Перейдите в **Настройка > WiFi**, выберите **Клиентский режим** и установите для него значение **Вкл.** См. стр. 42.
- 3 Выберите сеть WiFi, к которой подключен проектор, из списка сетей WiFi и нажмите на кнопку **Select/Enter**.
- 4 Нажмите на кнопку **Select/Enter** для вывода экранной клавиатуры, введите пароль с экранной клавиатуры и нажмите на кнопку **Menu**, чтобы ее скрыть.

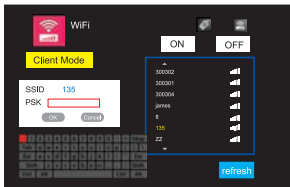

- 5 Выберите **OK**, нажмите на кнопку **Select/Enter** и подождите установки подключения.
- 6 Выберите **WLAN** из списка источников. Отображается страница информации о клиенте.

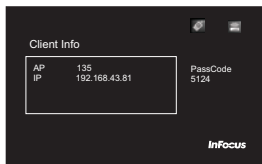

Управление проектором через сеть

Если для проектора установлен правильный IP-адрес, а проектор включен или находится в режиме ожидания, для управления проектором можно использовать любой компьютер, подключенный к этой же локальной сети.

- При использовании Microsoft Internet Explorer требуется версия 7.0 или более поздняя.
- Снимки экранов в данном руководстве приведены только в качестве примера и могут отличаться в зависимости от используемого веб-браузера.

- 1 Введите в адресную строку веб-браузера IP-адрес на странице информации о точке доступа и нажмите на клавишу **Enter**.



- 2 Будет показан главный экран сетевого управления.



- Чтобы загрузить EZ Display, щелкните «Download» (Загрузить). Подробности см. на стр. 31.

- 3 Для доступа к странице администрирования введите пароль.
Пароль по умолчанию "0000".

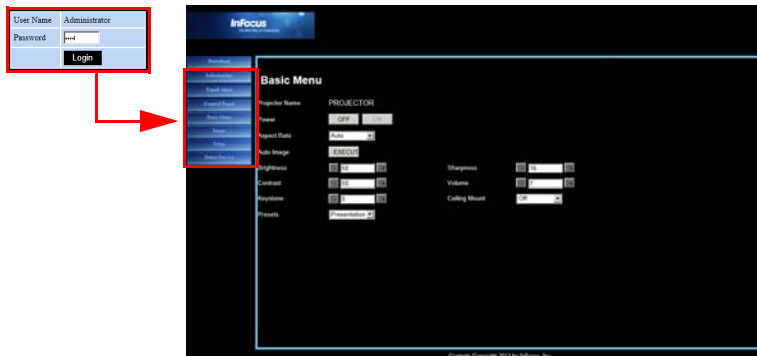

- **Информация:** Отображается состояние, а также информация о проводной ЛВС и беспроводной ЛВС.
- **Оповещение по электронной почте:** Дает возможность настраивать почтовый сервер и отправлять системные сообщения об ошибке сетевому администратору.
- **Панель управления:** Несколько экранных меню, такие как Основное меню, Изображение, Настройка, Состояние/Обслуживание, для настройки проецируемого изображения. Подробности см. на стр. 24.
- **Основное меню:** Из Основного меню производятся общие настройки.
- **Изображение:** Из Дополнительного меню производятся общие настройки параметров Изображения.
- **Настройка:** Из Дополнительного меню производятся общие настройки параметров Настройки.
- **Состояние/Обслуживание:** Сброс времени работы лампы и установка заводских настроек.

Показ изображений с помощью EZ Display

Установка для Windows и Macintosh

EZ Display приложение, которое можно запустить на ПК. Эта функция позволяет подключить компьютер к доступному проектору и передать содержимое рабочего стола на проектор по локальной сети.

- 1 Зайдите на веб-страницу проектора для загрузки EZ Display, см. стр. 30.
- 2 Загрузите EZ Display в соответствии с типом вашего компьютера (MAC или ПК).
- 3 По завершении загрузки установите программу, запустив EXE-файл. Следуйте инструкциям на экране для завершения установки.
- 4 Запустите EZ Display и введите пароль на странице информации о точке доступа.

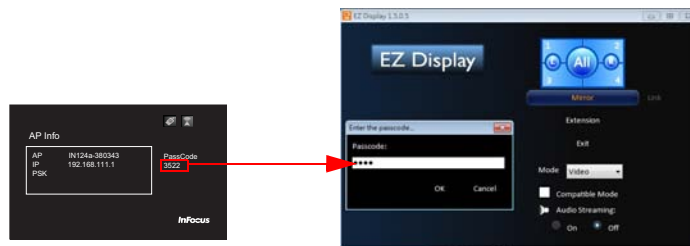

Более подробная информация о приложениях EZ USB и EZ Display представлена в данных руководствах на веб-сайте: www.infocus.com/support:

- Руководство EZ USB Display (Win+Mac)
- Руководство EZ Display-Mac
- Руководство EZ Display-Win
- Функции EZ Mobile
- Руководство EZ Display - EZ Remote-Android
- Руководство EZ Display - EZ Remote-iOS

Функции EZ Display



- i. **Отображение 4 к 1:** Для одновременного отображения до 4 компьютеров щелкните в том месте, где они должны отображаться. При наличии 2 компьютеров выберите L (левый) или R (правый). Для полноэкранного отображения щелкните **Все**. Место отображения можно изменить в любое время.
- ii. **Зеркало/Расширение отображение:** Для дублирования дисплея компьютера проектором щелкните **Зеркало**. Для расширения рабочего стола проектором щелкните **Расширение**.
- iii. **Видео/Графика Отображение:** Для улучшения качества изображения при незначительном замедлении скорости передачи данных щелкните **Видео**. Для увеличения скорости показа изображений при незначительном снижении качества щелкните **Графика**. Примечание: Характеристики передачи данных определяются скоростью сети.
- iv. **Режим совместимости:** Если не воспроизводятся записи с любого из проигрывателей, поставьте флажок в окошке "Режим совместимости".
- v. **Потоковая передача звука:** Для включения или отключения потоковой передачи звука нажмите на кнопку "Вкл." или "Выкл.". Примечание: Набор функций зависит от операционной системы компьютера.

Проецирование со смартфонов/планшетных ПК

EZ Display - специальная программа для проецирования монитора устройства iOS или Android на проектор через WiFi подключение. Можно дистанционно управлять проектором, расшифровывать файлы документов, соединяться с учетной записью dropbox, просматривать веб-сайты, просматривать фотографии, отображать информацию с видекамеры в реальном времени и передавать файлы в беспроводном режиме. Можно даже добавлять примечания в документы, на веб-страницы и к фотографиям и сохранять их для совместного пользования.

Системные требования

iOS

iOS	iOS 5.1 и последующих версий
Устройство	Все модели iPhone после iPhone 3GS Все модели iPad после iPad 2 Все устройства iPod touch после 4 поколения iPod touch
Поддержка разрешения	iPhone: 480x320~1136x640 iPad: 1024x768~2048x1536
Запоминающее устройство	Требуется не менее 20 МБ свободного места

Android

OS	Android ICS 4.0 и последующих версий
CPU	не менее 1 ГГц
Память	оперативная память не менее 1 ГБ
Запоминающее устройство	Требуется не менее 20 МБ свободного места

Установка для Android и iOS

Найдите приложения "EZ Display" и "EZ Remote" в Google Play или App Store, загрузите и установите их. Перед началом загрузки убедитесь в том, что ваше устройство поддерживается.

Запуск

- 1 Подключите дополнительный адаптер USB WiFi (SP-WIFIUSB-2) к входу USB тип A.

- Выберите режим подключения в **Настройка > WiFi** из источника Тип-А. Подробности см. на стр. 29.
- Выберите **WLAN** из списка источников. Отображается страница информации о точке доступа.

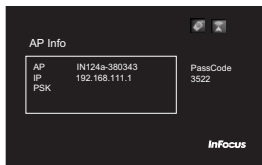

- Сначала установите подключение по WiFi к источнику сигнала и запустите приложение EZ Display/EZ Remote на мобильном устройстве.



экран iOS



Экран Android

EZ Remote

Запустите EZ Remote. В списке устройств отображается подключенное устройство. Щелкните его для включения функции дистанционного управления.



экран iOS



Экран Android

*Кнопка Skin будет использоваться для будущей функции.

EZ Display

Запустите EZ Display для выполнения поиска и построения списка IP-адресов устройств. Нажав на устройство, вы увидите окно для ввода пароля. Введите четырехзначный номер, указанный на проекторе. После ввода пароля в EZ Display отображаются доступные для выбора функции.



экран iOS



Экран Android

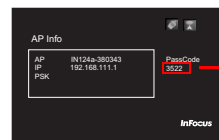

EZ Display: Передача документов

При передаче документов необходимо передать нужные документы с компьютера на мобильное устройство, а затем отключить мобильное устройство. Документы будут систематизированы по типу формата.

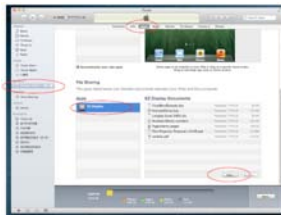

Выберите файл для воспроизведения в беспроводном режиме. Нажмите на значок "Эскиз", чтобы начать рисование и создание заметок к файлу. После завершения редактирования нажмите на кнопку "Сохранить".



экран iOS



Экран Android



EZ Display: Pix Viewer

Для отображения фотографий нажмите на кнопку **Фотоальбом** и выберите фото. С помощью функции "Эскиз" можно нанести рисунок на фотографию.



экран iOS

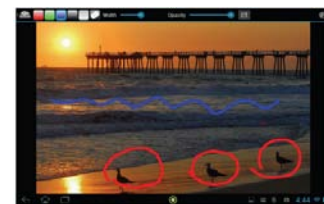

Экран Android

EZ Display: Live Cam

Функция Live Cam служит для проецирования изображения с видекамеры в реальном времени. Можно настроить качество изображения и выбрать передний или задний обзор с камеры. Приостановив передачу с камеры, можно включить функции "Эскиз" и "Увел./уменьш." текущего изображения. Видеозапись с камеры можно сохранить в виде ролика.



экран iOS

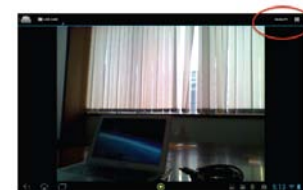

Экран Android

EZ Display: Передача из Интернета

Веб-браузер отображается по WiFi. Также поддерживаются функции "Эскиз" и "Сохранить". Для данной функции требуется подключение к Интернету в Клиентском режиме. Подробности см. на стр. 29. Выберите веб-браузер и введите пароль на странице информации о Клиенте. По умолчанию главной страницей является www.google.com

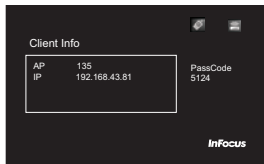

экран iOS



Экран Android

EZ Display: Dropbox

Разрешите EZ Display доступ к учетной записи в Dropbox, войдите в систему, используя ID и пароль учетной записи, и выберите документы и фотографии для отображения. Для данной функции требуется подключение к Интернету в Клиентском режиме. Подробности см. на стр. 29.



экран iOS



Экран Android



EZ Display: Полиэкран из четырех частей

EZ Display позволяет воспроизводить на одном экране информацию с 4 различных источников. С помощью функции "Управление полиэкраном" можно определить место для отображения текущей информации.

ПРИМЕЧАНИЕ:

- На одном мониторе может проецироваться информация с 4 различных источников
- Поддержка Гибридной операционной системы: Windows, Mac OS, iOS, и Android
- Поддержка Интернета, эскиза и других функций, кроме EZ Stream.



экран iOS



Экран Android

EZ USB Display

ПО EZ Display - удобное в работе программное приложение для устройств на базе Windows и Mac OS 10.7 и более поздних операционных систем, которое позволяет воспроизводить содержимое ПК через USB интерфейс проектора. Поддерживаются функции зеркала и расширенного отображения.

Функции

- Полноэкранное зеркальное отображение и Расширенное отображение
- Высокоскоростная передача данных USB2.0
- Поддержка операционной системы: Windows XP 32/64-разрядная SP3 (Professional и последующая версия), Windows Vista 32/64-разрядная SP2 (Home premium и последующая версия), Windows 7 32/64-разрядная SP1 (Home premium и последующая версия) и Windows 8, Mac OS 10.7 и последующая версия

Системные требования

Windows OS:

CPU	Двухъядерный процессор 2 ГГц или выше (ATOM не поддерживается)
Видеокарта	Видеокарта Intel, nVIDIA или ATI с видеопамятью 64 МБ и более
Операционная система	Windows XP SP3, Vista SP2, Windows 7 SP1, Windows 8
USB	Высокоскоростная передача USB 2.0

ПРИМЕЧАНИЕ: В XP аудио не поддерживается.

Mac OS:

CPU	Двухъядерный процессор Intel Core i 1,4 ГГц или выше (PowerPC не поддерживается)
Видеокарта	Видеокарта Intel, nVIDIA или ATI с видеопамятью 64 МБ и более
Операционная система	Mac OS X 10.7 и последующей версии
Рекомендованные модели	Серия Mac Book и iMac после E/2011

Рекомендованная конфигурация системы

Windows OS:

CPU	Dual Core Intel Core i5 2,4Ghz
Память	DDR 4GB
Видеокарта	Видеопамять 256 МБ и больше
Операционная система	Windows XP SP3, Win 7 SP1 или Win 8
USB	Высокоскоростная передача USB 2.0

Mac OS:

CPU	Dual Core Intel Core i5 2Ghz
Память	DDR 4GB
Видеокарта	Видеопамять 256 МБ и больше
Операционная система	Mac OS X 10,8
Рекомендованные модели	Серия Mac Book и iMac после E/2011

Более подробная информация представлена в руководстве EZ USB Display на веб-сайте: www.infocus.com/support

Показ изображений с USB-накопителя

Если к разъему проектора USB-A подключен USB-накопитель, нажмите на кнопку "Источник" и выберите значок USB, используя кнопки со стрелками.

Затем кнопкой "Select" (Выбрать) на пульте ДУ (или кнопкой Enter на панели проектора) выберите мультимедийный источник. Отображается меню Multimedia EZ Suite.

Для перемещения вверх, вниз, вправо и влево используйте кнопки со стрелками. В зависимости от выбора элементов меню слева происходят изменения в меню справа.

Для выбора пункта меню нажмите на клавишу со стрелкой вправо.

Для возврата в предыдущее меню EZ Suite (или в главное меню EZ Suite) нажмите на кнопку **Menu** или на кнопку со стрелкой влево.

Внутренняя память

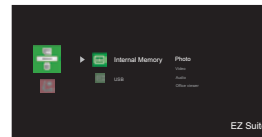

Подключив ПК к проектору кабелем USB мини-B, можно загрузить внутреннюю память.

Режим «Фото»

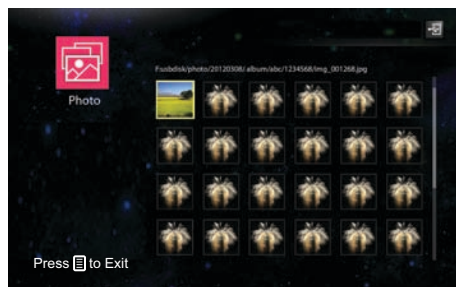
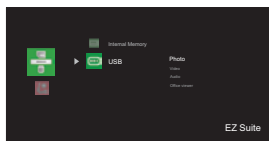

Папки и поддерживаемые файлы будут показаны в виде эскизов.

Клавиша	Действие
Вверх	Просмотр миниатюр
Вниз	
Влево	
Вправо	Открыть файл
Select/Enter	
Menu	Выход из просмотра миниатюр и возврат в главное меню EZ Suite

Проецирование изображения

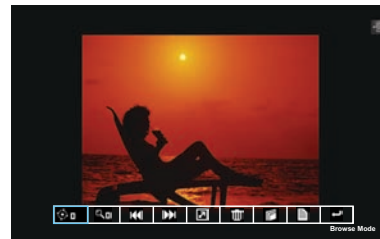

- Чтобы открыть/закрыть панель инструментов "Просмотр фотографии", нажмите на кнопку **Menu**.
- Для просмотра элементов в строке инструментов: нажмите на кнопки со стрелками $\wedge/\</>$.
- Для возврата к просмотру миниатюр: нажмите на кнопку **Select/Enter**.

Значок панели инструментов	Действие
	Нажмите на кнопку v/Enter/Select , чтобы выбрать поворот изображения Используя кнопки Enter/Select с четырьмя стрелками, поверните изображение против часовой стрелки, нажмите на кнопку Menu для выхода из этой функции.
	Используя кнопки Enter/Select , можно увеличить изображение x0, x1, x2, x3, x4 раза последовательно, нажмите на кнопку Menu для выхода из этой функции.
	Нажмите на кнопку v/Enter/Select для показа предыдущего изображения
	Нажмите на кнопку v/Enter/Select для показа следующего изображения
	Нажмите на кнопку v/Enter/Select для запуска слайдшоу, если "Слайдшоу" включено, нажмите на кнопку Menu , чтобы прервать слайдшоу.
	Нажмите на кнопку v/Enter/Select для вызова экрана всплывающих сообщений, нажмите на кнопку Menu , чтобы закрыть его.
	Нажмите на кнопку v/Enter/Select для вызова экрана всплывающих сообщений, нажмите на кнопку Menu , чтобы закрыть его.
	Нажмите на кнопку v/Enter/Select для показа информации о текущем файле
	Нажмите на кнопку v/Enter/Select для возврата к просмотру миниатюр

Режим видео

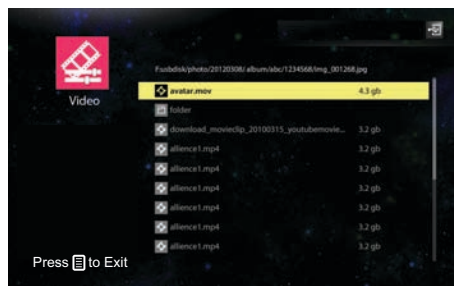
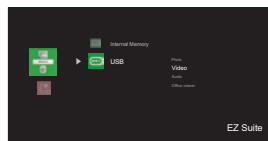

На экране отображается список воспроизведения видеозаписей

Клавиша	Действие
Вверх	Переход к предыдущему видеофайлу
Вниз	Переход к следующему видеофайлу
Select/Enter	Показ видеозаписи
Menu	Выход из списка видеозаписей и возврат в главное меню EZ Suite

Во время воспроизведения видеозаписи

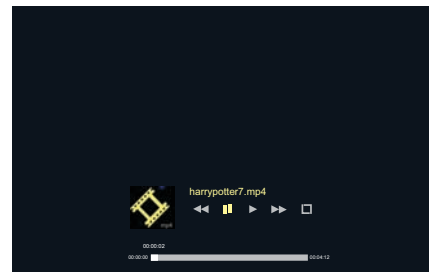

- Чтобы открыть панель инструментов "Video Viewer", нажмите на кнопку **Menu**.
- Для возврата к списку воспроизведения видеозаписей нажмите на кнопку **Select/Enter** после закрытия панели инструментов.

Значок панели инструментов	Действие
▶	Нажмите на кнопку Enter, чтобы приостановить воспроизведение
	Нажмите на кнопку Enter, чтобы возобновить воспроизведение
◀	Ускоренная перемотка назад на x1, x2, x4, x8
▶▶	Ускоренная перемотка вперед на x1, x2, x4, x8
□ / ☒	Для установки режима "Повтор" перейдите в меню "Настройка" > "Видео". См. стр. 42

Режим "Аудио"

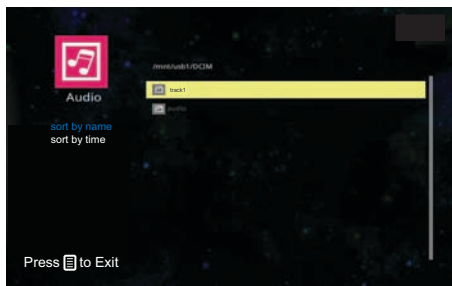
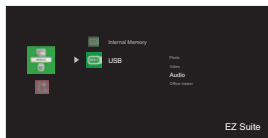

На экране отображается список воспроизведения аудиозаписей

Клавиша	Действие
Вверх	Переход к предыдущему аудиофайлу
Вниз	Переход к следующему аудиофайлу
Влево	Показать тип сортировки
Select/Enter	Воспроизведение аудиофайла
Menu	Выход из списка аудиозаписей и возврат в главное меню EZ Suite

Во время воспроизведения аудиозаписи

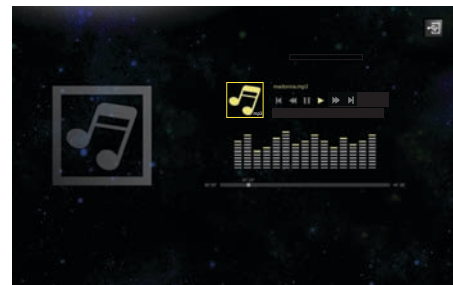

- Для возврата к списку воспроизведения аудиозаписей нажмите на кнопку **Menu**.

Значок панели инструментов	Действие
⏪	Переход к предыдущему аудиофайлу
⏮	Ускоренная перемотка
⏸	Пауза
▶	Воспроизведение
⏭	Ускоренная перемотка вперед
⏩	Переход к следующему аудиофайлу

Режим Office viewer

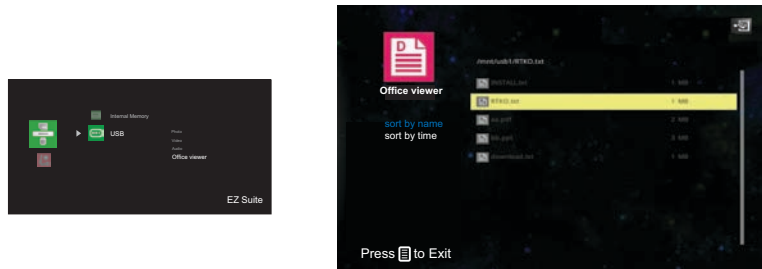

На экране отображается список файлов.

Клавиша	Действие
Вверх	Переход к предыдущему файлу
Вниз	Переход к следующему файлу
Влево	Показать тип сортировки
Select/Enter	Открыть файл
Menu	Выход из списка файлов и возврат на главный экран EZ Suite

При показе файла Office

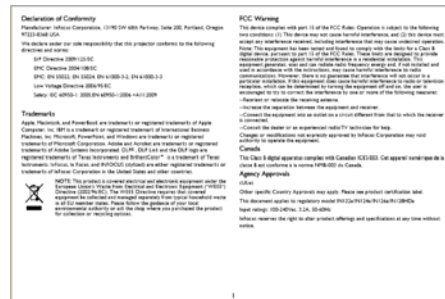

- Для перехода на следующую страницу: нажмите на кнопку со стрелкой вниз.
- Для перехода на предыдущую страницу: нажмите на кнопку со стрелкой вверх.
- Для прокрутки страницы вверх: нажмите на кнопку со стрелкой влево.
- Для прокрутки страницы вниз: нажмите на кнопку со стрелкой вправо.
- Также, используя кнопку **Menu**, можно открыть/закрыть панель инструментов Office Viewer. Выделите нужную функцию кнопкой со стрелкой вправо или влево. Затем нажмите на кнопку **Select/Enter**.

По размеру экрана/
По ширине/По высоте



- Для возврата к списку файлов: закройте панель инструментов и нажмите на кнопку **Select/Enter**.

Примечание: Имя файла отображается в левом верхнем углу панели инструментов Office Viewer. Номер текущей страницы и количество страниц отображаются в правом верхнем углу. Значение увеличения отображается в правом нижнем углу.

Настройка

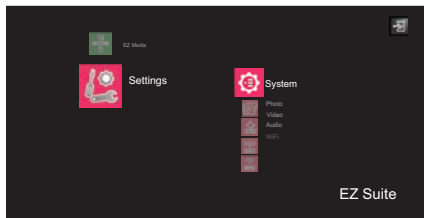

- Нажмите на кнопку **Select/Enter** для входа в выбранный элемент. Нажмите на кнопку **Menu** для выхода.

Система	Описание
Версия	Отображается текущая версия встроенного ПО EZ Media
Язык	Установка языка экранного меню EZ Media
Обновление	Обновление ПО EZ Suite USB-ключом
Usb переключатель	Подключение ПК для входа во внутреннюю память

Фото	Описание
Разрешение экрана	Установка формата отображения экрана («Соотношение сторон»)
Slideshow	Включение режима слайдшоу
Продолжительность слайдшоу	Установка скорости смены изображений

Видео	Описание
Разрешение экрана	Установка формата отображения экрана («Соотношение сторон»).
Режим повтора	Установка режима повтора

Аудио	Описание
Режим повтора	Установка режима повтора

WiFi	Описание
Режим точки доступа	Вкл./выкл. режима точки доступа. По умолчанию для режима точки доступа установлено ВКЛ. Подробности см. на стр. 29.
Клиентский режим	Вкл./выкл. клиентского режима. Подробности см. на стр. 29.
EZ Remote	Вкл./выкл. EZ remote. Подробности см. на стр. 33.

* Для работы WiFi требуется беспроводной адаптер InFocus (артикул SP-WIFIUSB-2).

Поддерживаемые форматы файлов

• Изображений

Формат изображения	Профиль	Цветовое протр	Ограничение по размеру
JPEG	Базовый	YUV400	Без ограничений
		YUV420	Без ограничений
		YUV422	Без ограничений
		YUV440	Без ограничений
		YUV444	Без ограничений
	Прогрессивный	YUV400	Ширина <= 10240 и высота <= 6400
		YUV420	
		YUV422	
		YUV440	
BMP	Без ограничений	Без ограничений	Без ограничений

• Аудио

Формат аудио	Частота выборки (КГц)	Битрейт (Кб/с)
OGG	8-48	64-320
ADPCM-WAV	8-48	32-384
PCM-WAV	8-48	128-1536
AAC	8-48	8-256

• Диктофон

Формат файла	Формат аудио	Частота выборки (КГц)	Битрейт (Кб/с)
.wav	IMA-ADPCM	8	32
		16	64
		24	192
		48	384

• Видео

Файл Расширения	Аудио/ Видео	Кодек	Поддержка профиля/уровня	Пояснение
.avi .divx .mkv	Видео	MJPEG	Без ограничений	
		H.264/AVC	До Высокого профиля, Уровни 1-4.1 (1080P 30 к/с 20 Мб/с)	Поддержка диапазона кадров 1-3.
		XVID	До Расширенного простого профиля (1080P 30 к/с 20 Мб/с)	
		MPEG2	Основной профиль, Низкий и Основной уровни (1080P 30 к/с 20 Мб/с)	
.ts	Видео	MPEG4	Расширенный простой профиль (рисунок в рамке), Уровни 0-5 (1080P 30 к/с 20 Мб/с)	
		MPEG2	Основной профиль, Низкий и Основной уровни (1080P 30 к/с 20 Мб/с)	
.dat .vob .mpg .mpeg	Видео	H.264/AVC	До Высокого профиля, Уровни 1-4.1 (1080P 30 к/с 20 Мб/с)	Поддержка диапазона кадров 1-3.
		MPEG1	Основной профиль, Низкий и Основной уровни (1080P 30 к/с 20 Мб/с)	D-кадры, используемые для быстрых просмотров, не поддерживаются.
.mov .mp4	Видео	MPEG2	Основной профиль, Низкий и Основной уровни (1080P 30 к/с 20 Мб/с)	
		MPEG-1 Layer I, II MPEG-1 Layer III (mp3)		
.mov .mp4	Видео	MPEG4	Расширенный простой профиль (рисунок в рамке), Уровни 0-5 (1080P 30 к/с 20 Мб/с)	
		H.264/AVC	До Высокого профиля, Уровни 1-4.1 (1080P 30 к/с 20 Мб/с)	Поддержка диапазона кадров 1-3.

- Подзаголовок

Формат	Шрифт	Размер подзаголовка
Стандартный SRT	UTF-8/UTF-16	4 бит до 448 x 200 2 бит до 896 x 200

Примечание: Смешанные коды подзаголовков НЕ поддерживаются.

- Office Viewer

Формат файла	Поддерживаемая версия	Ограничения на страницы/строки	Ограничение по размеру	Примечание
Adobe PDF	PDF 1.0	До 1000 страниц (Один файл)	До 75 МБ	-
	PDF 1.1			
	PDF 1.2			
	PDF 1.3			
	PDF 1.4			
MS Word	British Word 95.	В Office Viewer не выполняется одновременная загрузка всех страниц файла Word, поэтому явные ограничения на количество страниц или строк отсутствуют.	До 100 МБ	Написание упрощенного китайского языка жирным шрифтом не поддерживается.
	Word 97, 2000, 2002, 2003.			
	Word 2007 (.docx), 2010 (.docx)			
MS Excel	British Excel 5, 95.	Максимальное число строк: 595	До 15 МБ	Защищенные паролем документы не поддерживаются.
	Excel 97, 2000, 2002, 2003.	Максимальное число столбцов: 256		
	Excel 2007 (.xlsx), 2010 (.xlsx).	Максимальное число листов: 100		
	Office XP Excel.	Применяются все три указанные выше ограничения.		

Техническое обслуживание

Чистка объектива

- 1 Сухой мягкой тканью нанесите на объектив неабразивный очиститель.
 - Проектор должен быть выключен, а температура объектива должна быть равна комнатной.
 - Не наносите на ткань чрезмерное количество очистителя, и не наносите очиститель непосредственно на объектив. Абразивные очистители, растворители и другие подобные химические вещества могут поцарапать объектив.
- 2 Легкими круговыми движениями протрите объектив.

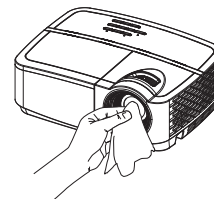

ОСТОРОЖНО:

- Перед очисткой любой части проектора выключите проектор и отключите кабель питания.
- Не касайтесь и не закрывайте объектив проектора какими-либо предметами, которые могут его повредить. Царапины, сколы и другие повреждения объектива не покрываются гарантийными обязательствами на данное изделие.
- Не открывайте крышки проектора, за исключением крышки блока лампы.
- Не пытайтесь самостоятельно выполнять техническое обслуживание данного устройства, так как при открытых и снятых крышках вы можете подвергнуться воздействию опасного напряжения и другим опасностям. Все операции по обслуживанию должен выполнять квалифицированный технический персонал.

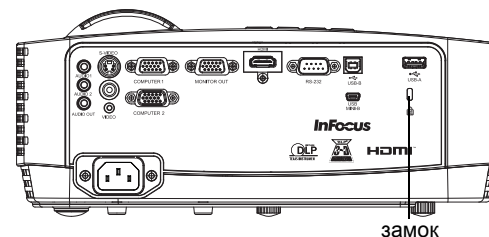

Использование замка

Проектор оснащен замком для использования с системой защиты от хищения. Информацию по использованию системы защиты см. в инструкциях, прилагаемых к замку.

Замена проекционной лампы

Счетчик времени работы лампы в меню «Дан-е о пр-кте» подсчитывает количество часов работы лампы.

- **ПРИМЕЧАНИЕ:** Используйте модуль лампы компании InFocus, предназначенный для данного проектора. Заказать новые лампы можно по адресу www.infocus.com (в выбранном регионе), в точках розничной торговли или у поставщика. **Только лампы, поставляемые компанией InFocus, проверены на предмет применения в данном проекторе.** Использование ламп других производителей может привести к поражению электрическим током и возгоранию, а также привести к аннулированию гарантии. Компания InFocus не несет ответственности за работоспособность, безопасность или сертификацию любых других ламп.

ОСТОРОЖНО:

- В проекторе используется содержащая ртуть стеклянная лампа высокого давления. От удара, царапины или прикосновения (если лампа горячая) лампа может преждевременно выйти из строя или разрушиться с громким хлопком. Опасность отказа или разрушения лампы увеличивается по мере наработки; поэтому заменяйте лампу при появлении сообщения «Замените лампу».
- Во избежание ожогов дайте проектору остыть в течение как минимум 60 минут перед заменой лампы!
- Не касайтесь и не закрывайте объектив проектора какими-либо предметами, которые могут его повредить. Царапины, сколы и другие повреждения объектива не покрываются гарантийными обязательствами на данное изделие.
- Отключите кабель питания перед заменой лампы.
- Не бросайте ламповый модуль. Стекло может разбиться и стать причиной травмы.
- Не дотрагивайтесь до стеклянной поверхности лампового модуля. Отпечатки пальцев могут ухудшить четкость проекции и привести к растрескиванию стекла.
- Соблюдайте особую осторожность при извлечении корпуса лампы. При взрыве лампы (что маловероятно) могут образоваться небольшие осколки стекла. Модуль лампы предназначен для удерживания этих осколков, но необходимо соблюдать осторожность при извлечении корпуса лампы.
- Перед заменой лампы очистите отсек для лампы и утилизируйте средства очистки. Вымойте руки после замены лампы.

- При замене лампы на проекторе, смонтированном на потолке, надевайте защитные очки, чтобы не повредить глаза.

Ртутная лампа содержит ртуть. Соблюдайте местные законы по утилизации отходов. См. www.lamprecycle.org.

- 1 Выключите проектор и отключите кабель питания.
- 2 Подождите 60 минут, чтобы дать проектору остыть.
- 3 Снимите дверцу лампы, находящуюся на верхней части проектора: (а) выверните винт сбоку дверцы лампы; (б) выдвиньте дверцу вперед и (в) снимите дверцу.
- 4 Ослабьте невыпадающие винты, с помощью которых корпус лампы крепится к проектору.
ПРИМЕЧАНИЕ: Если проектор установлен на потолке, соблюдайте осторожность, чтобы не уронить ламповый модуль при ослаблении невыпадающих винтов.
- 5 Осторожно поднимите лампу вверх, аккуратно снимая ее с установочных штырьков так, чтобы не сдавливать разъем лампы. Утилизируйте лампу экологически допустимым способом.
- 6 Установите новый ламповый модуль, совмещая штырьки надлежащим образом. Будьте осторожны, чтобы не сдавливать разъем лампы.
- 7 Затяните винты. (**ПРИМЕЧАНИЕ:** Если не выровнять надлежащим образом штырьки, винты не будут затянуты крепко.)
- 8 Установите дверцу лампы, (а) насадив ее обратно на петли, (б) опустив вниз и (с) зафиксировав в закрытом положении.
- 9 Установите винт дверцы лампы и крепко затяните его.
- 10 Подключите кабель питания к проектору и нажмите кнопку Power, чтобы включить проектор.
- 11 Чтобы сбросить таймер лампы, перейдите в **Дополнительное меню > Состояние/Ослуживание** меню и выберите **Сброс вр. работы лампы...**

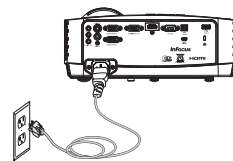

выключите проектор и отключите кабель питания

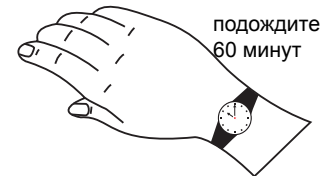

подождите 60 минут

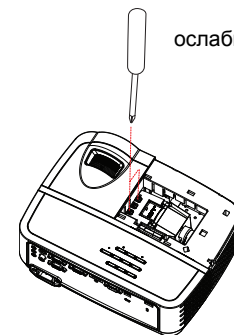
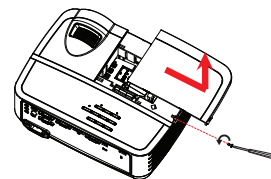

ослабьте винты

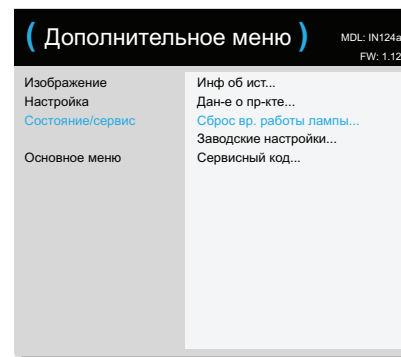

A

Audio 1/Audio 2 7

C

Computer 1 27

Computer 1 или Computer 2 7

Computer 2 27

E

EZ Display 30

EZ Remote 42

H

HDMI 27

I

IP-адрес 29

S

SSID 29

Яркость 25

U

USB 5

W

WiFi 29, 42

WLAN 29

Д

Дан-е о пр-кте 27, 29

З

Заводские настройки 29

Запрет заст-ки экр ПК 26

Запрогр.уменьш.яркост 28

Защита PIN-кодом 28

Звук выкл. 27

С

Сброс настроек проектора 29

Связь с компанией InFocus 18

Сетьвого 29

Сервис 29

Скрытые титры 27

Смещение верт. 27

Смещение гор. 27

Смещение красного/зеленого/синего 26

Соотношение сторон 25

Соотношение сторон экрана 10

Стоп-кадр 27

Ц

Цветовое простр 26

Цифр. увел. 27

Цифровая клавиатура 27

Р

Разъем мини-USB (тип B) 7

Разъем питания 7

Режим точки доступа 29, 42

Режим энергосбережения 28

Резкость 25

Э

Экран поиска 29

Энергосбер. затемн. 28

А

Автоисточник 28

Автокорр. Трапеции 25

Авторег. изобр. 25, 27

Г

Гамма 26

Гарантия 18

Громкость 25

В

Видеосигнала 26

Вкл.при под.сет.пит. 28

Внутренние динамики 27

Время автовykl. 29

К

Кабель питания 7

Клиентский режим 30, 42

Кнопка Volume 20

Кнопки сенсорной панели 21
Контактная информация службы работы с покупателями 18
Контрастность 25
Крепл. на потолке 25, 27

Б

Беспроводная сеть 29
Беспроводное подключение 29

И

Инф об ист 27, 29
Использование меню 24
Источник 27

Н

Найти фильм 27
Настройка на большую высоту 29

О

Обратная синхронизация 3D 26
Оверскан 27
Откл. звук AV 27
Отобр. сообщения 28
Отслеживание 26
Оттенок 26

П

ПДУ 19
Перезапуск сети... 29
Подключение
 Видеоустройство 10
Подключение видеоустройств 10
Поиск и устранение неисправностей 11
Положение по горизонтали 26
Пониж. питание лампы 28
Полож. по верт. 26
Порог синхронизации 26
Пуст. ключ 27
Пустой экран 27
Принуд. широк. 26
Приставка для кабельного ТВ 10

Проектор

Кнопки сенсорной панели 21
Настройка 6
Подключение видеоустройств 10
Поиск и устранение неисправностей 11
Меню 24
Установка 6

Проекция сзади 27
Прозрачность меню 28

М

Маска подсети 29
Масштаб увеличения 27
Мгновенное включение 28

У

Увеличение 9
Усиление красного/зеленого/синего 26
Установка уровня черного... 27

Ф

Фаза 26
Фокусировка 9

Т

Трап-ное искаж 25
ТВ-тюнер 10
ТВВЧ 25