

Телевизор цветного изображения
жидкокристаллический

ERISSON

Руководство по эксплуатации

55ULES76T2

SIZE:148X210MM(A5)

80 gram wood-free printed paper;
printed in black and white;

Approved

Description: MANUAL-RUS		
Job Number:	Brand	ERISSON
Model:	By:	P/No.
Revised:0		Scale:
Prepared By:		Date: 2016-09 -12
Checked By:	Name:	Date:
		Date:

СОДЕРЖАНИЕ

МЕРЫ БЕЗОПАСНОСТИ	3
КОМПЛЕКТНОСТЬ	6
ОРГАНЫ УПРАВЛЕНИЯ	7
Передняя панель.....	7
Кнопки управления.....	7
Пульт дистанционного управления (ПДУ)	8
СОЕДИНЕНИЯ	11
ПОДКЛЮЧЕНИЕ К ТЕЛЕВИЗОРУ	12
Антенна	12
Компьютер	13
Подключение устройств к разъему AV	14
СИСТЕМА МЕНЮ	15
Первоначальная настройка	15
Настройка программ	16
Редактирование программ	18
Изображение	19
Звук	20
Время	20
Дополнительные настройки.....	21
Блокировка телевизора	21
ТЕЛТЕКСТ	22
ЭЛЕКТРОННЫЙ ПРОГРАММНЫЙ ПУТЕВОДИТЕЛЬ (EPG)	23
СИСТЕМА USB	24
ВОЗМОЖНЫЕ НЕИСПРАВНОСТИ	27
ОСНОВНЫЕ ТЕХНИЧЕСКИЕ ХАРАКТЕРИСТИКИ	28
ИНСТРУКЦИЯ ПО КРЕПЛЕНИЮ СТОЙКИ ТЕЛЕВИЗОРА	29

МЕРЫ БЕЗОПАСНОСТИ

Настоящее руководство по эксплуатации распространяется на телевизор цветного изображения жидкокристаллический (LCD) ERISON и содержит информацию, необходимую потребителю для правильной и безопасной эксплуатации.

ВНИМАНИЕ - До включения телевизора в электрическую сеть необходимо ознакомиться с мерами электрической и противопожарной безопасности, указанными в настоящем руководстве по эксплуатации.

Сохраняйте данное руководство до конца эксплуатации изделия.

- Перед работой с устройством необходимо полностью прочитать и понять все инструкции. Необходимо соблюдать все предупреждения и следовать всем инструкциям, приведенным в настоящем руководстве.
- Пожалуйста, используйте только рекомендованные производителем аксессуары. Использование других аксессуаров может привести к неисправностям.
- Данное изделие может подключаться к розетке питания как без заземляющего третьего контакта, так и с заземляющим третьим контактом.
- Во избежание поражения электрическим током защитите шнур питания от возможного нажатия на него или заземления, особенно рядом с разъемами.
- Не закрепляйте шнур питания метизами.
- Если Вы не пользуетесь устройством длительное время или в случае грозы обязательно отключайте шнур питания из розетки, а также отключайте все сигнальные кабели от входных разъемов.
- При отключении вилки из розетки всегда держитесь за утолщение на вилке, не касайтесь металлических частей, не тяните за шнур, не ломайте и не перегибайте его, не ремонтируйте, не переключивайте и не нагревайте.
- Не прикасайтесь к проводам мокрыми руками.
- Запрещается использование розетки, в которую подключено несколько устройств. Перегрузка такой розетки может привести к пожару.
- Место подключения вилки шнура питания к сети питания должно оставаться легкодоступным.
- Немедленно свяжитесь с сервисным центром, в случае если имеются какие-либо неисправности шнура питания, в нем оголились жилы или он поврежден.

- Замените сетевую розетку, если в нее невозможно вставить вилку или вилка плохо закрепляется в розетке. Иначе может возникнуть неисправность или возгорание.
- Пожалуйста, извлеките шнур питания из розетки и свяжитесь с сервисной службой в следующих случаях:
 - если в устройстве имеются явные неисправности (например из него идет дым, чувствуется специфический запах или слышен нехарактерный звук; если внутрь устройства попала жидкость или посторонние предметы;
 - если нет изображения или звука;
 - если поврежден корпус или панель;
 - если Вы пользуетесь устройством согласно инструкции, но оно не работает должным образом.
- Используйте рекомендованные параметры сети питания.
- Отключайте изделие от сети питания, если Вы предполагаете не использовать его длительное время.
- Не пытайтесь производить ремонт самостоятельно, так как это может привести к поражению электрическим током и повреждению изделия.
- Не используйте изделие в коммерческих целях.

ПРЕДУПРЕЖДЕНИЕ

Время выдержки телевизора при комнатной температуре до включения питания после транспортирования или хранения при пониженной температуре окружающей среды должно быть не менее 5 часов.



Утилизация изделия

Если вы желаете утилизировать данное изделие, не выбрасывайте его вместе с обычным бытовым мусором. Существует отдельная система сбора использованных электронных изделий в соответствии с законодательством, которая предполагает соответствующее обращение, возврат и переработку.

МЕРЫ БЕЗОПАСНОСТИ

Предупреждения по установке и эксплуатации телевизора

- Не устанавливайте изделие в ограниченном пространстве, таком как книжный шкаф.
- Не устанавливайте изделие на неустойчивую поверхность.
- Не эксплуатируйте изделие в запыленной и загрязненной среде.
- Не эксплуатируйте изделие рядом с источниками повышенной влажности: ванные комнаты, душ и т. д.
- Изделие не должно подвергаться воздействию капель и брызг.
- Не располагайте на изделии какие-либо емкости с жидкостями (например вазы с цветами и т. п.).
- Не используйте изделие рядом с нагревательными приборами, под прямыми солнечными лучами, рядом с каминами и приборами отопления.
- Не размещайте на аппарате каких-либо источников открытого пламени, например свечей.
- Не перекрывайте вентиляционные отверстия такими предметами, как, например газеты, скатерти, занавески и т.п., что препятствует нормальной вентиляции аппарата.
- Не допускайте попадания внутрь изделия через вентиляционные отверстия посторонних предметов, например игл, монет, ножниц и т. д., так как это может привести к возгоранию, поражению электрическим током и повреждению изделия.

Предупреждения по эксплуатации пульта ДУ

- При использовании пульта дистанционного управления (ПДУ) направляйте его непосредственно на приемник инфракрасного (ИК) излучения телевизора.
Предметы, находящиеся между ПДУ и ИК приемником телевизора могут мешать правильной работе пульта.
- Не подвергайте ПДУ ударам и не опускайте его в жидкости, также не оставляйте его в местах с повышенной влажностью.
- Не оставляйте ПДУ под прямыми солнечными лучами, так как чрезмерный нагрев может деформировать корпус.
- ПДУ может работать некорректно, если окошко приемника сигналов на корпусе телевизора находится под прямыми солнечными лучами или сильным освещением. В этом случае измените направление освещения или положение телевизора, либо приблизьте ПДУ к окошку приемника сигналов.

МЕРЫ БЕЗОПАСНОСТИ

Расположение телевизора

- Установите изделие на твердой горизонтальной поверхности оставив не менее 10 см свободного пространства с каждой стороны для обеспечения необходимой вентиляции.

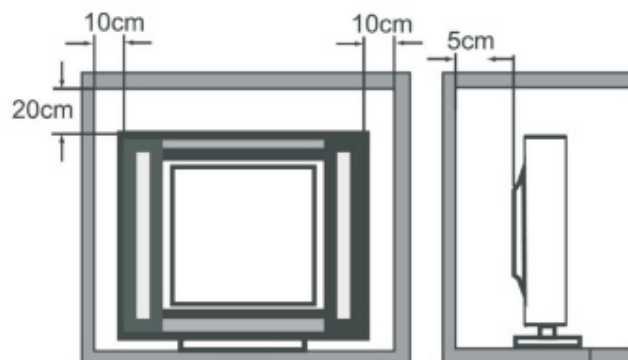

ПРЕДУПРЕЖДЕНИЕ

Во избежание повреждений надежно закрепите аппарат на стене в соответствии с требованиями по установке

- Средства для монтажа изделия на стене или потолке должны быть достаточными для выполнения своей функции

Чистка телевизора

- Производите чистку изделия только специально предназначенными средствами.
- Не оказывайте при чистке чрезмерное давление на поверхность экрана.
- Не используйте при чистке воду и химически активные вещества.

МЕРЫ БЕЗОПАСНОСТИ

Установка элементов питания в пульт дистанционного управления (ПДУ)

ВНИМАНИЕ - Устанавливайте элементы питания в соответствии с нанесенной маркировкой на полюсы элемента питания и маркировкой батарейного отсека ПДУ.

- 1 Откройте батарейный отсек ПДУ.
- 2 Установите батареи типа ААА в соответствии с маркировкой полюсов
- 3 Закройте крышку батарейного отсека

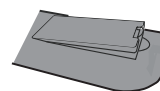
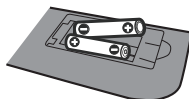
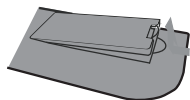

ВНИМАНИЕ!

При неправильной установке литиевых батарей возможен взрыв.
Батареи заменять батареями только того же или аналогичного типа

ПРЕДУПРЕЖДЕНИЯ

- Не применяйте одновременно новые и старые батареи.
- Не применяйте одновременно батареи различных типов (например одновременно марганцевые и щелочные батареи).
- Батареи не должны быть подвергнуты чрезмерному нагреву от солнечного света, огня и т.п.
- Не заряжайте использованные батареи.
- Не применяйте аккумуляторные батареи.
- Удалите батареи из ПДУ, если он не будет использоваться длительное время.

КОМПЛЕКТНОСТЬ

– телевизор, шт	1
– стойка, комплект	1
– пульт дистанционного управления (ПДУ), шт.	1
– элемент питания ПДУ, шт.	2
– эксплуатационная документация, комплект	1
– индивидуальная упаковочная тара, комплект	1

ОРГАНЫ УПРАВЛЕНИЯ

Передняя панель



1. Датчик дистанционного управления.
2. Светодиодный индикатор.
3. Кнопки управления.

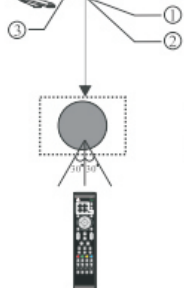

Кнопки управления

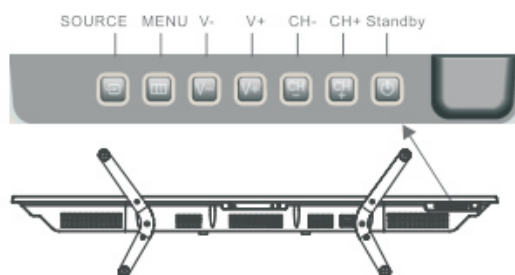

1. **SOURCE (ИСТОЧНИК):** источник сигнала.
2. **MENU (МЕНЮ)**
3. **V+ / V-** : регулировка уровня громкости звука.
4. **CH + / CH -** : выбор каналов или пунктов меню.
5. **Standby (ОЖИДАНИЕ):** перевод телевизора в режим (из режима) ожидания.

Примечание - Изображение телевизора представлено схематически.

ОРГАНЫ УПРАВЛЕНИЯ

Пульт дистанционного управления (ПДУ)



1. POWER 
Нажмите для перевода телевизора в режим ожидания 

2. Кнопки с цифрами
Нажмите для выбора желаемой программы

3. MENU
Нажмите для вызова меню управления телевизором

4. Кнопки навигации
Нажмите для перемещения в меню управления телевизором.

5. CHN LIST
Нажмите для входа в лист телеканала

6. VOL + / VOL -
Нажмите для увеличения или уменьшения громкости звукового сопровождения

7. PICTURE
Нажмите для выбора одного из предустановленных режимов изображения

8. SLEEP (CON)
Нажмите для установки таймера автоматического отключения питания

9. FREEZE (СТОП КАДР)
Нажмите для включения / выключения функции стоп-кадра (*функция не доступна в режиме USB*)

10. TV / RADIO
Нажмите для переключения между TV и радио

11. EPG
Нажмите для отображения текущей информации модуля DTV

12. FAV (Любимый канал)
Нажмите для отображения списка любимых каналов.
Нажмите Up / Down (Вверх / Вниз) для выбора любимого канала
Нажмите OK для подтверждения выбора любимого канала

13, 14, 31, 32 Цветные кнопки
Нажмите для выполнения быстрой функции в режиме TV или DTV (цифровом TV)

ОРГАНЫ УПРАВЛЕНИЯ

Пульт дистанционного управления (ПДУ)



15. Кнопки управления в режиме “телетекст”

REVEAL
Нажмите для отображения скрытой информации, содержащейся в телетексте (ответы, загадки, головоломки и т.д.). Нажмите еще раз для отключения

HOLD
Нажмите для включения / выключения стоп-кадра в режиме “телетекст”

LIST (СПИСОК КАНАЛОВ)
нажмите для вызова списка каналов. Нажмите повторно для выхода из списка каналов.

INDEX
Нажмите для отображения индекса страницы

SUBPAGE
Нажмите для включения / выключения режима отображения подстраницы телетекста (если подстраница доступна)

SIZE
Нажмите для увеличения формата изображения телетекста: нажмите один раз для увеличения изображения верхней части экрана, нажмите повторно для увеличения изображения нижней части экрана, нажмите еще раз для возврата к нормальному размеру изображения

MIX
Нажмите для отображения телетекста на фоне телевизионной программы

Кнопки управления в режиме USB

16. ◀◀
нажмите для воспроизведения предыдущего видео или звукового файла

17. ▶▶
нажмите для воспроизведения следующего файла

18. ▶ нажмите для начала воспроизведения (просмотра)

19. || нажмите для временного прерывания воспроизведения (просмотра);

35. ▶▶▶ быстрая перемотка вперед

36. ◀◀◀ быстрая перемотка назад

37. REC / REP
Нажмите для записи текущей программы в режиме DTV (повтора воспроизведения текущего файла)

38. ■ Стоп
нажмите для остановки воспроизведения видео и звуковых файлов

ОРГАНЫ УПРАВЛЕНИЯ

Пульт дистанционного управления (ПДУ)

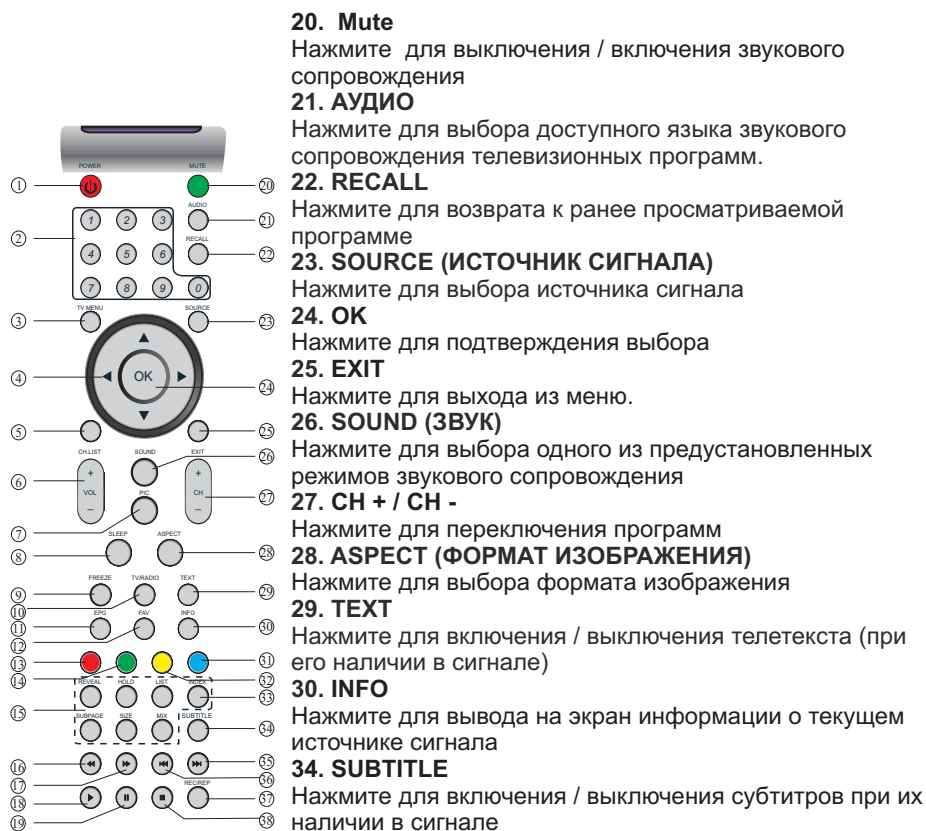

20. Mute

Нажмите для выключения / включения звукового сопровождения

21. АУДИО

Нажмите для выбора доступного языка звукового сопровождения телевизионных программ.

22. RECALL

Нажмите для возврата к ранее просматриваемой программе

23. SOURCE (ИСТОЧНИК СИГНАЛА)

Нажмите для выбора источника сигнала

24. OK

Нажмите для подтверждения выбора

25. EXIT

Нажмите для выхода из меню.

26. SOUND (ЗВУК)

Нажмите для выбора одного из предустановленных режимов звукового сопровождения

27. CH + / CH -

Нажмите для переключения программ

28. ASPECT (ФОРМАТ ИЗОБРАЖЕНИЯ)

Нажмите для выбора формата изображения

29. TEXT

Нажмите для включения / выключения телетекста (при его наличии в сигнале)

30. INFO

Нажмите для вывода на экран информации о текущем источнике сигнала

34. SUBTITLE

Нажмите для включения / выключения субтитров при их наличии в сигнале

СОЕДИНЕНИЯ

Соединения на задней панели AV



Соединения слева направо: разъем питания переменного тока, HDMI 3, HDMI 2, HDMI 1, PC Аудио, VGA, Видео вход, Аудио вход.

Соединения на задней панели AV (боковые)



Соединения слева направо: РФ, USB, COMMON INTERFACE (CI) вход для подключения модуля для доступа к платным теле- и радиоканалам, НАУШНИКИ, КОАКСИАЛЬНЫЙ ВХОД, вход USB.

Примечания:

1. При подключении наушников звуковое сопровождение из динамиков будет отключено.
2. Изображение телевизора представлено схематически.

ПОДКЛЮЧЕНИЕ К ТЕЛЕВИЗОРУ

Антенна

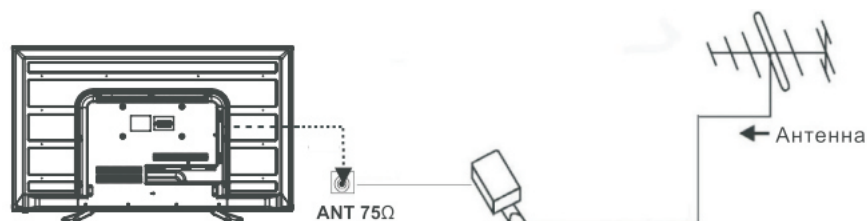

1. Подключите разъем от кабельного телевидения или антенны к разъему для подключения антенны на телевизоре (кабель в комплект поставки не входит).
2. Если при подключении возникли трудности или отсутствует кабельная сеть обратитесь в специализированную службу.

Примечания:

1. Для наилучшего отображения принимаемого сигнала рекомендуется использовать кабель 75 Ом.
2. Плоский кабель или устаревшие кабельные сети ухудшают качество отображения принимаемых телепрограмм.

ПОДКЛЮЧЕНИЕ К ТЕЛЕВИЗОРУ

Компьютер

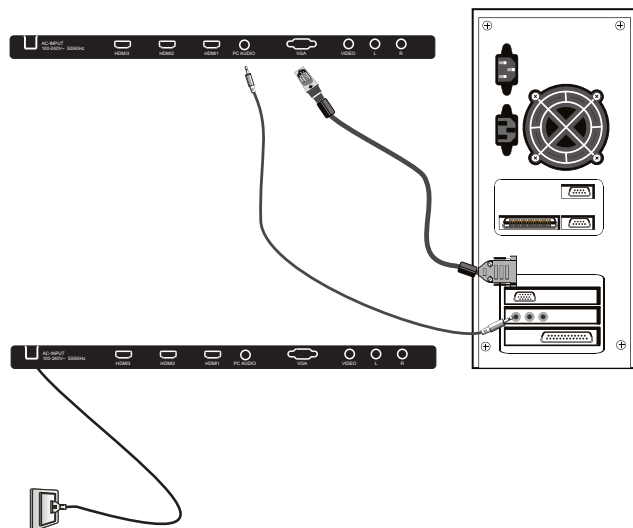

1. Подключите VGA и аудиокабель.
2. Подключите кабель питания.
3. Переключите телевизор в режим PC (компьютер).
4. Включите компьютер.

Примечание - при подключении необходимо соблюдать данную последовательность подключения.

Режим HDMI

	Разрешающая способность	V Freq. (Гц)	H Freq. (КГц)
1	800*600	60	37.88
2	1024*768	60	48.36
3	1366*768	60	47.7
4	1280*768	60	47.3
5	1920*1080	60	67.5
6	3840*2160	30	67.5
7	3840*2160	50	112.5
8	3840*2160	60	135

ПОДКЛЮЧЕНИЕ К ТЕЛЕВИЗОРУ

Подключение устройств к разъему AV

Данный телевизор позволяет подключить различные устройства к группе AV разъемов.

Вы можете использовать разъемы на задней панели телевизора для подключения различных устройств таких как видеомаягнитофон, мультипроигрыватель дисков, DVD проигрыватель, видеокамеры, видеоигры или стереосистемы м т.д. следующим образом:

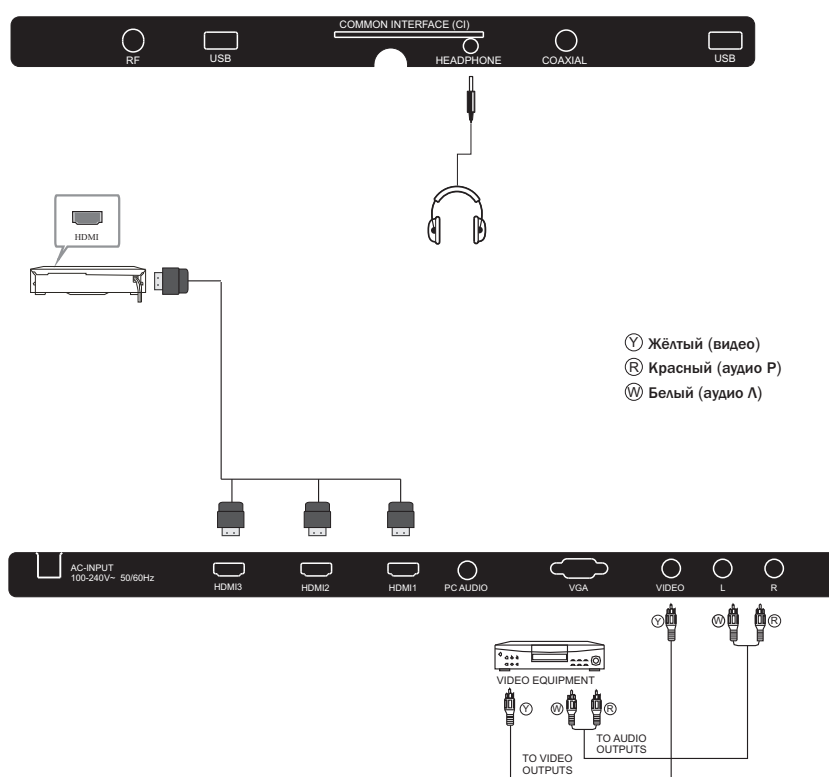

СИСТЕМА МЕНЮ

Первоначальная настройка

Нажмите кнопку MENU (МЕНЮ) на пульте дистанционного управления для отображения главного меню.

- 1) Для перемещения по вкладкам меню используйте кнопки навигации на пульте дистанционного управления.
- 2) Для подтверждения выбора нажмите кнопку OK.

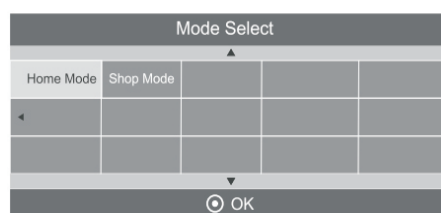
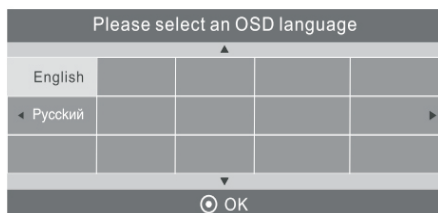

OSD Language (язык экранного меню)

Используя кнопки навигации для выбора OSD Language (язык экранного меню), затем нажмите кнопку ◀/▶ для выбора языка меню.

Mode Select (выбор режима)

Для выбора "Домашнего режима" выберите вкладку Home Mode. Затем, для подтверждения выбора, нажмите OK

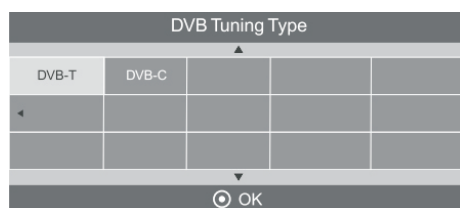

При настройке цифровых каналов DVB - T необходимо выбрать страну.

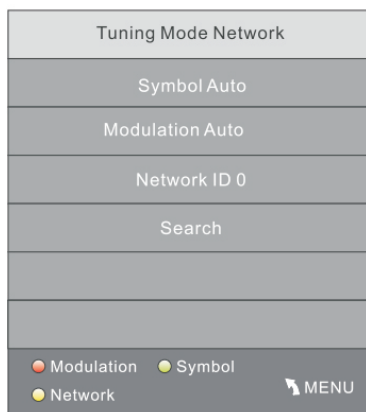

При выборе цифровых каналов DVB - C необходимо настроить систему DVB - C. С помощью кнопок навигации на ПДУ выберите необходимую вкладку в меню телевизора и нажмите OK.

СИСТЕМА МЕНЮ

Настройка программ

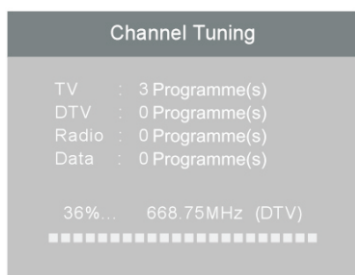

Операция по настройке каналов может длиться до 6 минут.

На экране телевизора будет отображаться процесс настройки и количество найденных каналов.

Если необходимо пропустить операцию по настройке каналов нажмите кнопку “МЕНЮ”

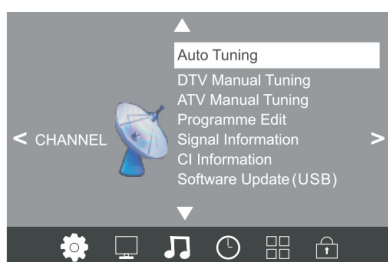

Auto Tuning (автопоиск) - позволяет автоматически настроить все программы в текущем источнике сигнала.

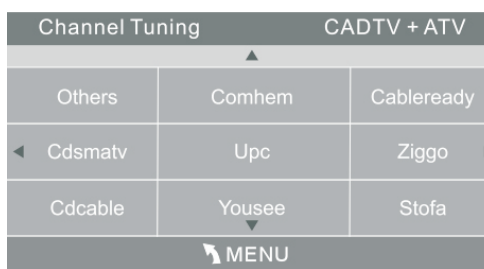
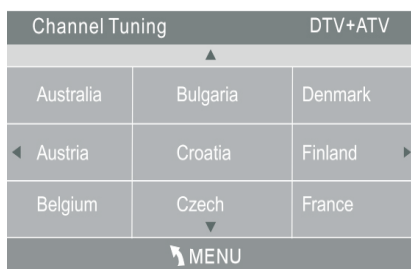

1) В меню “Тип настройки” выберите ATV / DTV / DTV + ATV

ATV (аналоговые программы)

DTV (цифровые программы)

2) Затем, используя кнопки навигации выберите страну, в которой будете эксплуатировать телевизор.

3) Для подтверждения выбора нажмите кнопку ОК.

СИСТЕМА МЕНЮ

Настройка программ

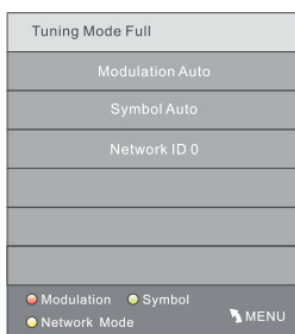

Нажмите
- красную кнопку для изменения модуляции;
- зеленую кнопку для изменения аудио языка;
- желтую кнопку для изменения идентификатора сети.

1) В меню “Тип настройки” выберите **ATV / DTV / DTV + ATV**
ATV (аналоговые программы)

DTV (цифровые программы)

2) Затем, используя кнопки навигации выберите страну, в которой будете эксплуатировать телевизор.

3) Для подтверждения выбора нажмите кнопку **ОК**.

СИСТЕМА МЕНЮ

Редактирование программ

Вы можете удалить, переименовать, переместить, пропустить или добавить в избранное любую программу.

Удаление

Нажмите красную кнопку. Программа, на которую наведен курсор будет удалена.

Перемещение

Для выбора канала, который необходимо переместить используйте кнопки навигации (стрелки).

Для выбора функции перемещения нажмите желтую кнопку.

Для подтверждения выбора нажмите ОК.

Пропуск

Для выбора канала, который необходимо пропустить используйте кнопки навигации(стрелки) .

Для выбора программы нажмите синюю кнопку, с правой стороны программы отобразится значок 

Для отмены пропуска программы: выберите пропущенную программу, повторно нажмите синюю кнопку. Появившийся значок исчезнет

Избранное

Для выбора канала используйте кнопки навигации (стрелки), затем нажмите кнопку ИЗБРАННОЕ на ПДУ. С правой стороны отобразится значок 

Если повторно выбрать данную программу и нажать кнопку ИЗБРАННОЕ, значок  исчезнет (программа из избранного будет удалена).

Примечание - После создания группы избранного для быстрого доступа к программе вы можете нажать кнопку ИЗБРАННОЕ.

СИСТЕМА МЕНЮ

Изображение (Picture mode)

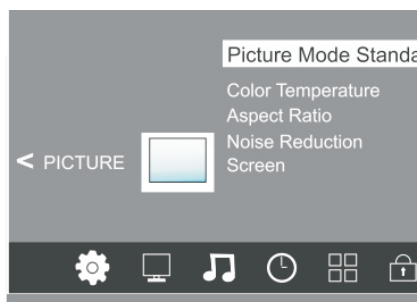

Picture Mode Standard
Contrast 50
Brightness 50
Color 50
Sharpness 50
Tint 50
Backlight 55
MENU

Color Temperature Nature
Red 50
Green 50
Blue 50
MENU

Contrast (контраст) позволяет настроить желаемую контрастность изображения.
Brightness (яркость) позволяет настроить желаемую яркость изображения.
Color Temperature (цветовой тон) позволяет выбрать цветовой тон изображения.
Sharpness (резкость) позволяет настроить желаемую резкость изображения.
Tint (оттенок) позволяет настроить желаемую цветовой оттенок изображения.
Backlight (подсветка) экрана

СИСТЕМА МЕНЮ

Звук (Sound Menu)

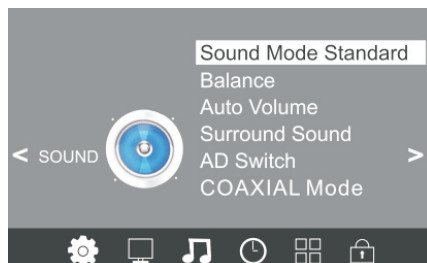

Sound Mode (режим звука) позволяет изменять звуковые эффекты, такие как объемный звук, баланс и т.д.

Balance (баланс) - позволяет изменить соотношение уровней громкости между каналами звукового сопровождения.

Auto Volume (автоматический уровень громкости) - позволяет в установленном режиме при резком изменении уровня громкости звука (например во время смены канала или рекламных пауз) функция позволяет выровнять уровень звукового сопровождения.

Audio Description (аудиоописание) - позволяет войти в субменю.

Время (Time)



Clock (часы) позволяет установить время.

Sleep Timer (таймер сна) позволяет установить автоматическое отключение телевизора или данная функция может быть установлена в режим "Off" (функция выключена).

Auto Sleep (автоматический переход в ждущий режим) позволяет установить автоматический переход телевизора в ждущий режим или данная функция может быть установлена в режим "Off" (функция выключена).

Time Zone (часовой пояс) позволяет выбрать часовой пояс.

СИСТЕМА МЕНЮ

Дополнительные настройки

Вы можете изменить языки экранного меню, аудиосопровождения, а также субтитров

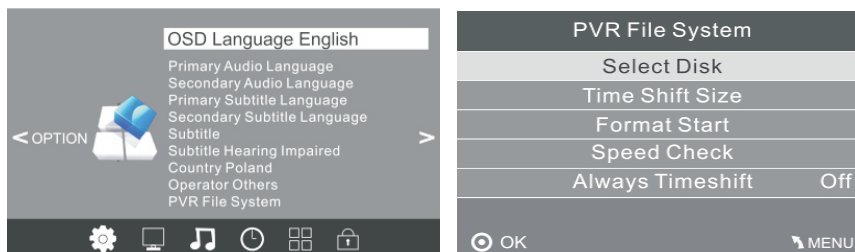

Примечание - В случае возврата к заводским настройкам по умолчанию будут отменены все персональные настройки и пароли.

Блокировка телевизора (Lock System)

Вы можете заблокировать систему, установить пароль, заблокировать программу и установить родительский контроль.

Примечание - После включения блокировки системы Вы не сможете просматривать каналы и менять какие - либо программы.

Пароль по умолчанию 8888





Блокировка: используя кнопки навигации выберите программу, затем нажмите зеленую кнопку на ПДУ.

Разблокировка: войдите в главное меню, введите пароль, затем нажмите зеленую кнопку на ПДУ.

ТЕЛЕТЕКСТ

Телетекст представляет собой информацию, передаваемую по некоторым каналам, которую можно читать как газету.

Также телетекст позволяет получить доступ к субтитрам зрителям с проблемами слуха или тем, кто не владеет иностранным языком для просмотра кабельных или спутниковых каналов.

Функция	Назначение
ТЕКСТ	Вход / выход из режима "Телетекст" Отображается информация со списком элементов, которые могут быть доступны
ВЫБОР СТРАНИЦЫ 	С помощью кнопок от 0 до 9 или кнопок навигации введите номер страницы. <i>Пример: Введите номер страницы 120. Данный номер отобразится в левом верхнем углу, включается счетчик, а затем отображается страница.</i>
ПРЯМОЙ ДОСТУП К ПУНКТУ 	В нижней части экрана отображаются 4 цветные кнопки, которые используются для доступа к соответствующим страницам. Если элемент или страница недоступны, выделенные зоны мигают.
ИНДЕКС	Возвращает на страницу содержания (как правило, страница 100)
СУБСТРАНИЦА	Некоторые страницы содержат подстраницы, которые автоматически выводятся на экран последовательно. Функция используется для остановки или возобновления просмотра субстраницы. Индикация является в левом верхнем углу.
ЗАХВАТ	Функция применяется для того, чтобы заморозить страницу.
РАСКРЫТИЕ	Функция применяется для того, чтобы отобразить или скрыть скрытую информацию.
ЛИСТ	Для быстрого доступа пользователь может привязать четыре избранные страницы к цветным кнопкам ПДУ. <i>Примечание - если режим списка активирован, навигация с помощью цветных кнопок недоступна.</i>

EPG (электронный программный путеводитель)

EPG

EPG обозначает "цифровой электронный путеводитель программы" (в цифровом источнике сигнала). Это информация о предложениях о программах, которые будут переданы. Вы можете получить доступ к данной функции нажав кнопку EPG на пульте дистанционного управления.

PROGRAMME GUIDE	TIME
28 Apr 04:39	
800 SZTVM01	No Information
801 SZTVM02	No Information
802 SZTVM03	No Information
803 SZTVM04	No Information
804 Date	No Information
Record INFO Schedule Remind	
OK INDEX	

Вы можете получить доступ к функции **EPG** нажав кнопку EPG на ПДУ. Используйте кнопки навигации для выбора программы.

- Нажмите зеленую кнопку для отображения информации о программе
- Нажмите желтую кнопку для отображения программ предыдущего дня.

Расписание программ

Schedule List		04:55 28th Apr		
Time	Date	Programme Title	Channel Name	● sort by time/letter

● **Красная кнопка** - запись

● **Синяя кнопка** - напомнить
Позволяет выбрать одну программу и настроить напоминание. Телевизор автоматически будет переходить к выбранной программе во время напоминания.

Reminder setting	
18 The HITS	
Minute 6	
Hour 17	
Month Nov.	
Date 19	
Mode Once	
OK	BACK

СИСТЕМА USB

Вы можете просматривать видео, фотографии, а также слушать аудиофайлы с Ваших USB устройств хранения данных. Для этого необходимо подключить USB устройство к USB входу телевизора.



1. Подключите USB - устройство к USB выходу.
2. Выберите источник (USB).
3. Нажмите ◀/▶ для выбора типа медиасодержимого: видео, музыка, фото, текст.



Используя кнопки навигации на ПДУ выберите мультимедиа файл, появится окно предварительного просмотра

Нажмите кнопку ? для проигрывания выбранного файла в полноэкранном режиме

Примечание - Во время воспроизведения выбранного файла нажатие на кнопку ОК или Информация позволяет отобразить панель управления.



СИСТЕМА USB

Используя кнопки навигации на ПДУ выберите необходимую пиктограмму на панели управления USB.

Нажмите кнопку  или Выход для выхода из панели управления.

```
Sample1.ts
Resolution: 1920x1080
FPS: 60.000
Video_CODEC:H264
Audio_CODEC:AAC
Index Existed:Yes
Subtitle Track:
Audio Track:
Program:
Continuous Play of Mutiple Titles
Encoding:
```

Поддерживается воспроизведение через USB следующих форматов:

Фото: JPEG, BMP, PNG.

Музыка: MP3.

Видео: TS (MPEG2 и H.264), MKV.

СИСТЕМА USB

Предупреждения при работе с USB устройством хранения данных:

1. Некоторые USB устройства могут быть не совместимы для работы с данным телевизором.
2. Сохраните резервную копию данных, находящихся на USB устройстве, так как изготовитель не несет ответственности за ущерб, причиненный при неправильном использовании USB устройства или сбое.
3. Для файлов больших размеров скорость загрузки может быть снижена.
4. Скорость работы с USB устройством может зависеть от данного USB устройства.
5. Соединяя или разъединяя устройство хранения данных USB, убедитесь, что телевизор не находится в USB режиме, в противном случае USB устройство или файлы хранящиеся на нем могут быть повреждены.
6. Используя жесткий диск USB, который требует источника энергии, убедитесь, что его ток потребления не превышает 500 mA. Не рекомендуется использование данных USB устройств без дополнительного источника питания. Подключение без дополнительного питания USB устройств потребляющих ток, превышающий данное значение, а также неисправных USB носителей может вызвать механические или термические изменения элементов конструкции данного устройства, а также выход из строя внутренних элементов USB порта.
7. Большие FHD изображения требуют более длительного времени для обработки, поэтому их воспроизведение может быть замедленно.
8. Данный телевизор может не поддерживать некоторые форматы мультимедийных файлов у которых, например, изменен формат кодирования.

Примечание:

В ситуациях, когда вход для подключения USB устройства плохо доступен, Вы можете использовать USB удлинитель. Медиа вход не должен превышать размер 7 x 8 мм.

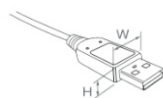

USB вход



USB Extension Cable

USB удлинитель

ВОЗМОЖНЫЕ НЕИСПРАВНОСТИ

Перед обращением в сервисную службу

Признак	Рекомендуемые действия
На экране нет изображения, громкоговорители не воспроизводят звуковое сопровождение.	Проверьте надежность подключения кабеля питания переменного тока к электрической розетке. Убедитесь, что телевизор не находится в режиме готовности (горит красный индикатор POWER).
Нет изображения. Нет изображения при подаче сигнала на разъемы аудио и видеовхода	Проверьте настройку яркости экрана телевизора. Убедитесь, не подключен ли к входному разъему кабель, по которому не подается входной видеосигнал.
На экране телевизора есть изображение, но громкоговорители не воспроизводят звуковое сопровождение	Проверьте настройки звука. Убедитесь, что звуковое сопровождение не отключено с помощью кнопки . Убедитесь, что к телевизору не подключены наушники.
Изображение на экране слишком светлое	Проверьте настройку параметров "Цвет" и "Контрастность".
Изображение на экране слишком темное	Убедитесь, что не установлена слишком низкая яркость (параметр изображения "Яркость"). Проверьте настройку параметра "Контрастность".
Пульт дистанционного управления не работает	Замените батарейки пульта дистанционного управления. Убедитесь, что на сенсор сигналов инфракрасного управления телевизора не попадает сильное освещение, например, от флуоресцентной лампы.
Изображение на экране не четкое Изображение на экране перемещается	Низкий уровень принимаемого сигнала. Плохие условия приема телевизионного вещания. Убедитесь, что антенна направлена в правильном направлении. Убедитесь, что внешняя антенна не отсоединилась.
Двойное или тройное изображение на экране телевизора	Убедитесь, что антенна направлена в правильном направлении. Электрические волны могут отражаться от зданий или рельефа местности.

Перечень повреждений, не допускающих дальнейшую эксплуатацию телевизора

- Сетевой шнур или вилка повреждены;
- Экран телевизора поврежден;
- При попадании влаги на телевизор;
- После падения телевизора;
- Если телевизор не работает должным образом после того как вы предприняли рекомендуемые действия по устранению неисправностей.

ОСНОВНЫЕ ТЕХНИЧЕСКИЕ ХАРАКТЕРИСТИКИ

55ULES76T2

Размер экрана по диагонали	140 см (55")
Напряжение питания сети / частота тока	100 - 240 В ~ 50 Гц
Максимальная звуковая мощность канала звукового сопровождения (Лев. + Прав.)	10 + 10 Вт
Габаритные размеры (Д x Ш x В)	1241 x 260 x 767 мм
Масса нетто	14,3 кг
Разрешение экрана	3840 x 2160
Максимальная яркость экрана	350 кд / м ²
Контраст (статический)	4000 : 1
Максимальный угол обзора (гориз. / вертик.)	160 / 150 град.

Декодируемые системы:

DTV: DVB-T/T2, DVB-C
TV: PAL / SECAM (BG / DK / I / L)

Декодируемые цифровые стандарты вещания:

DVB-T / T2: 174 - 230 МГц; 470 - 860 МГц

DVB-C: 50 - 858 МГц

Количество аналоговых телевизионных каналов в памяти: 100

Количество цифровых телевизионных каналов в памяти: 510

USB вход 500 мА

Антенный вход 75 Ом

Условия эксплуатации:

Температура воздуха от 5 до 35 °С

Относительная влажность воздуха от 45 до 75 %

Атмосферное давление от 86 до 106 кПа (от 650 до 800 мм рт. ст.)

Условия транспортирования и хранения:

Упакованные телевизоры допускается транспортировать всеми видами транспорта в условиях, соответствующих группе 5 ГОСТ 15150 - 69 при температуре окружающего воздуха от + 5 до + 40 °С и защите их от прямого воздействия атмосферных осадков и механических повреждений.

Хранение телевизоров должно осуществляться в условиях группы 1 по ГОСТ 15150 - 69 при температуре окружающего воздуха от + 5 до + 40 °С и отсутствии в воздухе кислотных, щелочных и других агрессивных примесей.

Упакованную аппаратуру следует хранить на расстоянии не менее 1 м от отопительной системы.

Хранение телевизоров без упаковки не допускается.

Информация о наименовании и местонахождении изготовителя (уполномоченного изготовителем лица), телефон для связи с ним, а также месяц и год изготовления технического средства указаны в гарантийном талоне и листе-вкладыше со списком авторизованных сервисных центров.

Примечание - Технические характеристики, а также дизайн корпуса (внешний вид) телевизора могут быть изменены предприятием - изготовителем без предварительного уведомления.

ИНСТРУКЦИЯ ПО КРЕПЛЕНИЮ СТОЙКИ

ВНИМАНИЕ!

Во избежание падения перемещение телевизора должны осуществлять не менее двух человек.

1. Осторожно положите телевизор экраном вниз на плоскую твердую опору, покрытую мягким материалом.
2. Аккуратно совместите телевизор с основаниями стойки, затем скрепите их с помощью четырех винтов М 4 х 26 (рисунки 1, 2)

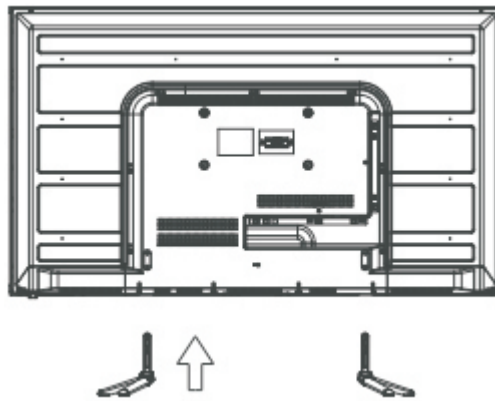

Рисунок 1

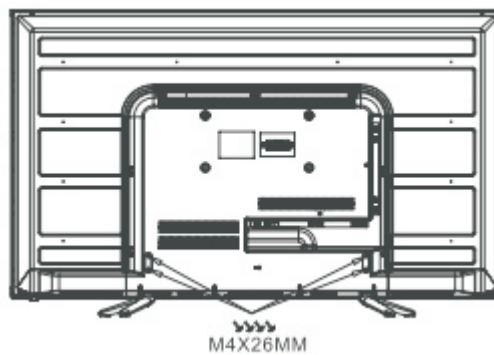

Рисунок 2