



**AE 11**

ГОСТ Р МЭК 60065  
ГОСТ Р 22505



**AKAI**

Жидкокристаллический телевизор  
**LTA-26C903**  
**LTA-32C903**

РУКОВОДСТВО ПО ЭКСПЛУАТАЦИИ



[www.akai.ru](http://www.akai.ru)



# AKAI

## Жидкокристаллический телевизор

# LTA-26C903

# LTA-32C903

### Функциональные особенности:

- Яркость: 500:1 кд/м<sup>2</sup>
- Контрастность: 800:1
- Разрешение: 1366 x 768
- Угол обзора — 178°
- Время отклика — 8 мсек
- Видеовходы: S-VIDEO, VGA, компонентный, композитный
- Stereo аудиовход и композитный видеовход
- USB-порт и считыватель SD-карт
- Встроенные динамики
- Два разъема для наушников
- Меню на русском языке
- Защита от просмотра детьми нежелательных дисков

[www.akai.ru](http://www.akai.ru)



Благодарим Вас за приобретение ЖК- телевизора Akai LTA-26C903 / LTA-32C903 и надеемся, что он будет доставлять Вам удовольствие многие годы!

## Содержание

Общие рекомендации . . . . .	2
Меры предосторожности . . . . .	3
Общие сведения . . . . .	3
Введение. Назначение кнопок и разъемов . . . . .	4
Пульт дистанционного управления . . . . .	5
Установка и подключение телевизора . . . . .	7
Функции управления телевизором . . . . .	9
Настройка телевизора с помощью меню . . . . .	10
Другие функции управления . . . . .	12
Настройка телевизора с помощью меню . . . . .	18
Возможные проблемы и методы их устранения . . . . .	20
Основные технические характеристики . . . . .	21
Глоссарий. . . . .	22

## Комплект поставки

### В основной упаковке:

1. Телевизор. . . . . 1 шт.
2. Пульт дистанционного управления . . . . . 1 шт.
3. Батарейка типа AAA (1,5 В) . . . . . 2 шт.
4. Гарантийный талон . . . . . 1 шт.
5. Руководство по эксплуатации . . . . . 1 шт.

## ВНИМАНИЕ

*Телевизор — сложное электротехническое устройство. Перед его включением внимательно изучите настоящее руководство по эксплуатации. Изучите функции управления и надписи на задней стенке телевизора. Соблюдайте правила безопасности при эксплуатации данного изделия.*

- При покупке телевизора проверьте его работоспособность и комплектность. Проверьте соответствие номера аппарата с номером, указанным в гарантийном талоне.
- Убедитесь в наличии даты продажи, штампа торговой организации и разборчивой подписи (или штампа) продавца в гарантийном талоне. Помните, что при утере гарантийного талона вы лишаетесь права на гарантийный ремонт. Отрывные талоны на гарантийный ремонт вырезаются специалистами ремонтного предприятия только после выполнения работы. За каждый ремонт вырезается только один талон.
- После хранения телевизора в холодном помещении или после перевозки его в зимних условиях перед включением в сеть нужно дать телевизору прогреться при комнатной температуре в течении 2-3 часов в распакованном виде.
- Рекомендуем, чтобы операции по установке и настройке телевизора производили только специалисты сервисной службы, обслуживающей Ваш район.
- Телевизор рассчитан на подключение к сети переменного тока частотой 50/60 Гц и напряжением 220 В. Телевизор должен эксплуатироваться в помещениях при температуре окружающего воздуха от +10°C до +35°C, относительной влажности воздуха не более 80 % (при 25°C) и атмосферном давлении от 650 до 800 мм рт. ст.
- Перед проведением каких-либо операций по уходу за телевизором следует отключить его от электрической сети.
- Экран телевизора необходимо очищать мягкой тканью, смоченной жидкостью для чистки окон. Никогда не используйте абразивные чистящие вещества.
- Для чистки передней панели и корпуса телевизора используйте мягкую ткань, смоченную в слабом моющем растворе, не содержащем такие растворители, как ацетон, уайт-спирит, спиртосодержащие вещества и т.п.
- Регулярно очищайте от пыли вентиляционные отверстия на задней стенке телевизора.
- Жидкокристаллическая панель имеет около 800 тысяч пикселей. Все панели проходят многоуровневый контроль на всех этапах производства на заводе-изготовителе. Панель с несколькими дефектными пикселями (менее 8) не считается дефектной. Небольшое количество дефектных пикселей не влияют на характеристики экрана. Дефектами пикселей на экране панели считаются яркие и (или) темные точки, постоянно присутствующие на экране в одном и том же месте.

- Не устанавливайте телевизор вблизи легковоспламеняющихся предметов, приборов отопления, а также в местах, где охлаждение аппарата ухудшится.
- Не закрывайте вентиляционные отверстия на задней стенке телевизора посторонними предметами.
- При установке телевизора обеспечьте зазор не менее 10 см между телевизором и другими поверхностями, так как вокруг телевизора должно быть достаточно свободного пространства для циркуляции охлаждающего воздуха.
- Не устанавливайте телевизор на неровные и неустойчивые поверхности.
- Не ставьте какие-либо предметы непосредственно на верхнюю часть телевизора.
- Избегайте попадания посторонних предметов и влаги внутрь корпуса телевизора. В случае попадания посторонних предметов, а также влаги в корпус, немедленно отключите вилку сетевого шнура от розетки электросети и обратитесь в сервисную службу.
- Не включайте телевизор в электросеть, напряжение которой выходит за пределы, указанные в технических характеристиках.
- Не подключайте телевизор через стабилизаторы напряжения, так как телевизор оборудован встроенным стабилизатором и данное подключение может вывести его из строя.
- Не подключайте телевизор к источнику постоянного тока.
- Не оставляйте работающий телевизор без присмотра.
- Не допускайте самостоятельного включения и выключения телевизора малолетними детьми.
- В случае возникновения неисправностей в работе телевизора, а также при появлении характерного запаха или задымления, отключите аппарат от электросети и обратитесь в сервисную службу. Не производите самостоятельно повторное включение.
- Предохраняйте телевизор от чрезмерных вибраций и падений, это может повредить корпус и электронные компоненты, сократив тем самым срок службы аппарата.
- Перед включением телевизора в сеть убедитесь, что сетевой шнур и электрическая розетка не имеют повреждений и могут обеспечить надежный контакт.
- Для предотвращения повреждения сетевого шнура не помещайте тяжелые предметы на сетевой шнур, не располагайте сетевой шнур около нагревательных приборов.
- При отключении сетевого шнура от сети тяните за вилку, а не за шнур.

- Вынимайте вилку шнура питания из розетки при выключении телевизора на длительное время.
- При использовании индивидуальной наружной антенны примите меры по защите телевизора от удара молнии.
- По истечении гарантийного срока необходимо ежегодно приглашать специалиста сервисной службы для проведения профилактических работ по тестированию телевизора и очистки его внутренних поверхностей от пыли.
- В случае возникновения неисправности не пытайтесь самостоятельно отремонтировать телевизор. Не доверяйте ремонт случайным лицам. Все ремонтные работы должны выполняться только специалистами сервисной службы.

**ПРЕДУПРЕЖДЕНИЕ**

*Несоблюдение требований эксплуатации и хранения может привести к преждевременному выходу телевизора из строя или к поражению электрическим током!*

**Общие сведения**

ЖК-телевизоры AKAI моделей LTA-26C903 / LTA-32C903 изготовлены согласно техническим условиям ТУ 6581-002-51794237-2006 и соответствуют требованиям ГОСТ Р МЭК 60065 по безопасности, ГОСТ 22505, ГОСТ Р 51515 по электромагнитной совместимости, что подтверждено сертификатом соответствия.

**Гарантийные обязательства**

Изготовитель производит бесплатное сервисное обслуживание в течение 12 месяцев с момента продажи изделия потребителю через розничную торговую сеть. Бесплатное сервисное обслуживание включает в себя выполнение ремонтных работ и замену дефектных деталей в Авторизованном Сервисном Центре. Срок гарантии составляет 12 месяцев с момента продажи изделия потребителю.

При использовании телевизора в личных бытовых целях и соблюдении мер безопасности, изложенных в настоящем руководстве по эксплуатации, срок службы телевизора составляет 5 лет от даты выпуска. В течение этого срока эксплуатация телевизора не представляет опасности для жизни, здоровья и имущества владельца, а также для окружающей среды. Возможность дальнейшей безопасной эксплуатации телевизора определяется сотрудниками ближайшей сервисной службы по обращению владельца.

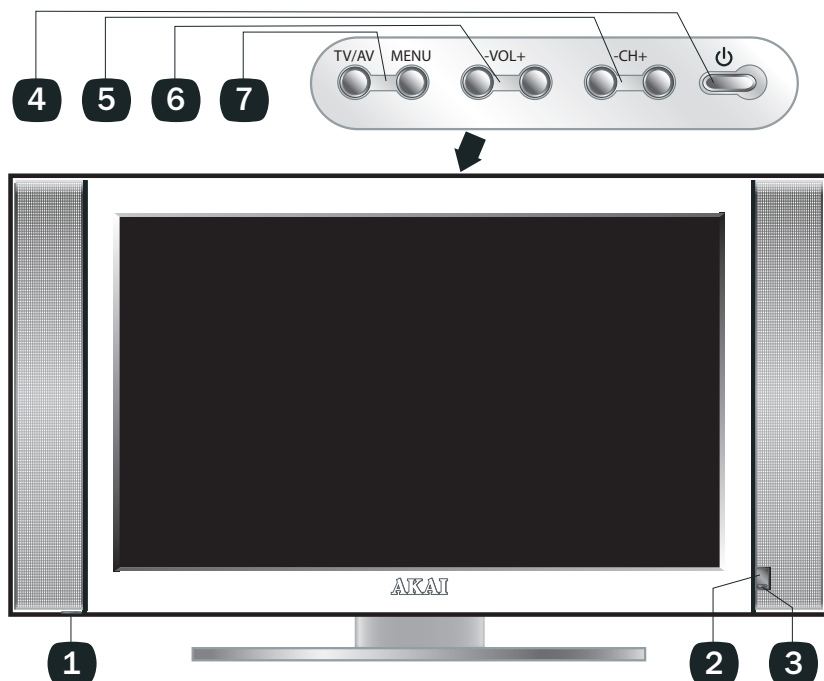

1. Сетевая кнопка;
2. Инфракрасный фотоприемник системы дистанционного управления;
3. Индикатор питания;
4.  $\text{\textcircled{P}}$  — перевод телевизора в рабочий или дежурный режим (то же, что на пульте дистанционного управления);
5. **CH+/CH-** — переключение каналов;
6. **VOL+/VOL-** — регулировка громкости
7. **MENU** — вход в меню настроек телевизора;
8. **TV/AV** — переключение режима работы телевизора: TV, AV, S-video, YPbPr, PC.

## ПРИМЕЧАНИЕ

Телевизор оснащен сенсорной панелью управления; для активации панели слегка коснитесь пальцем любой метки над символами (символы засветятся голубым цветом), после чего касайтесь меток над соответствующими символами.

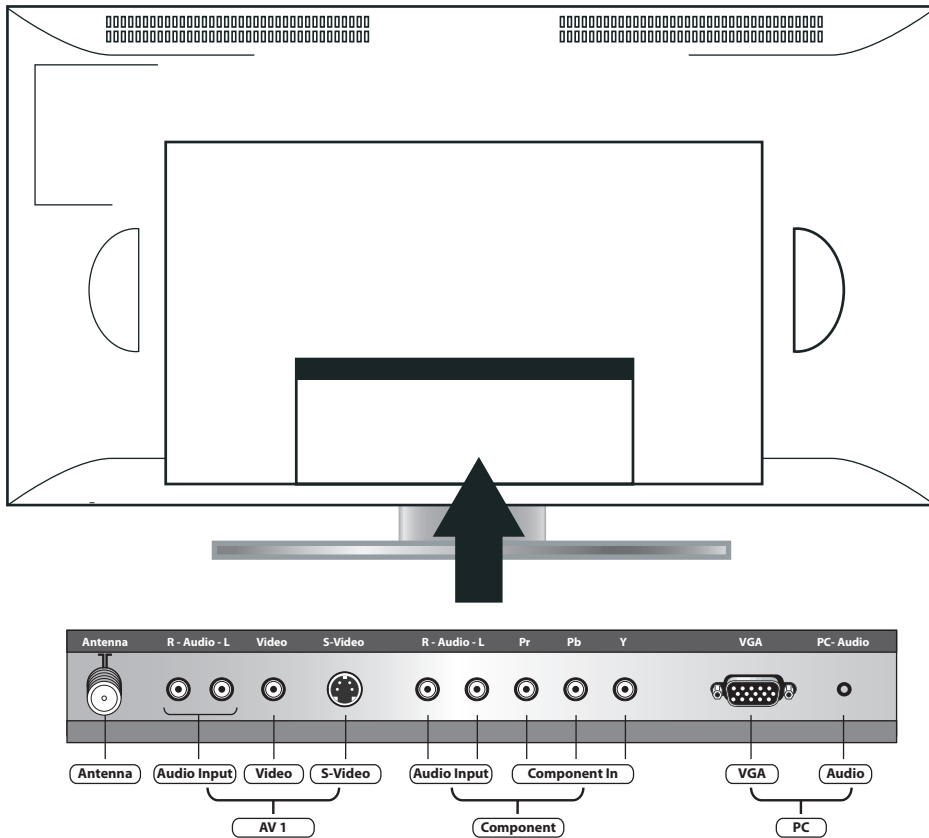

**Antenna** — разъем для подключения антенны;

#### AV 1:

**Audio Input** — входы для аудиосигнала внешнего устройства;

**Video** — композитный видеовход (CVBS)\* (для DVD, видеокамеры или другого внешнего источника);

**S-Video** — видеовход S-Video\* (для DVD, видеокамеры или другого внешнего источника);

**Component** — компонентный видеовход:

**Audio Input** — входы для аудиосигнала внешнего устройства;

**Pr, Pb, Y** — разъемы компонентного видеовхода (для DVD, видеоплеера или другого внешнего источника);

**PC** — вход для подключения компьютера

**VGA** — видеовходы;

**Audio** — разъем для аудиосигнала.

\* Объяснение терминов, отмеченных \*, смотрите в Глоссарии в конце данного руководства.

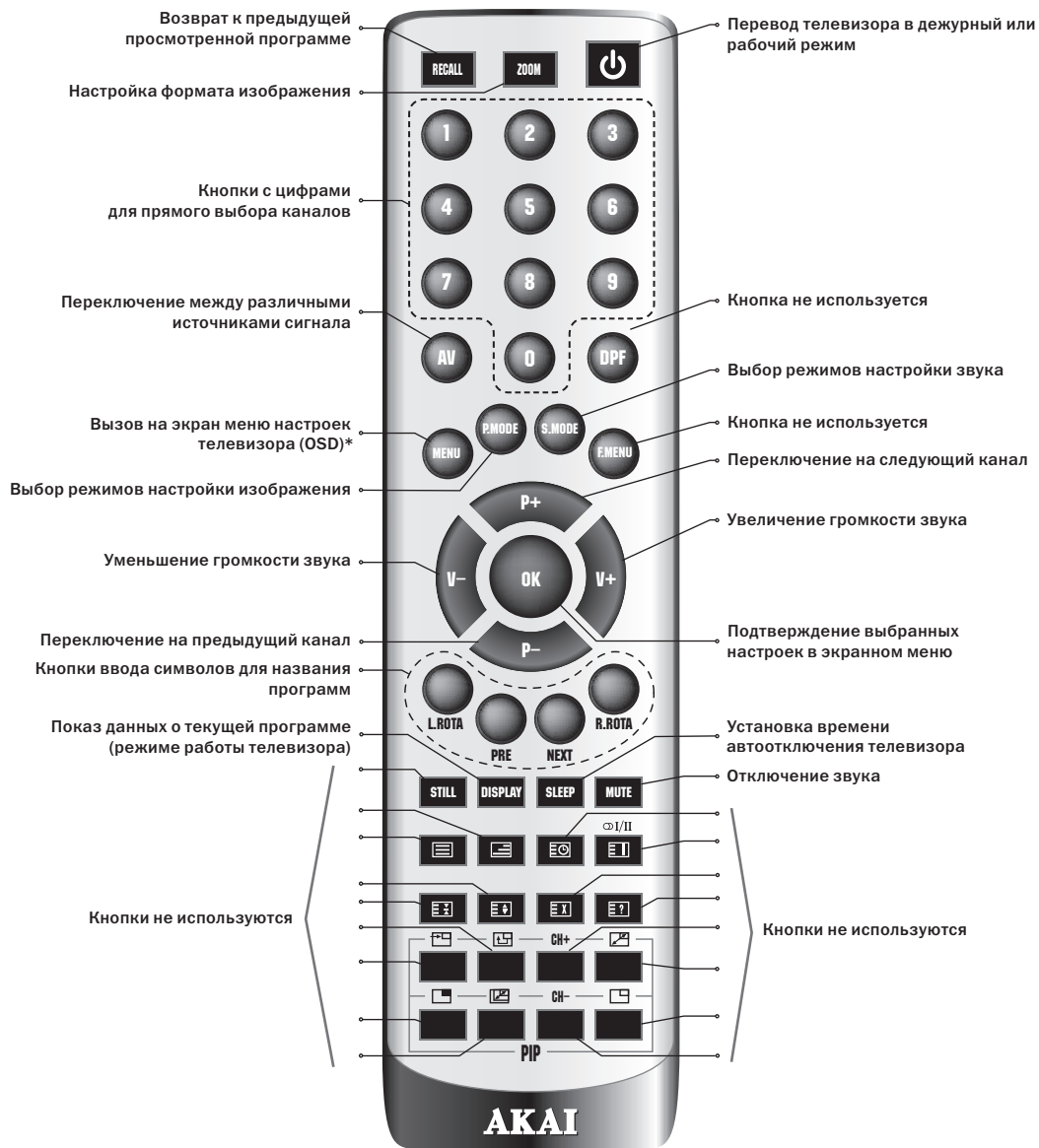

## ПРИМЕЧАНИЕ

В зависимости от варианта исполнения расположение некоторых кнопок на ПДУ Вашего телевизора может несколько отличаться от приведенного на данном рисунке.



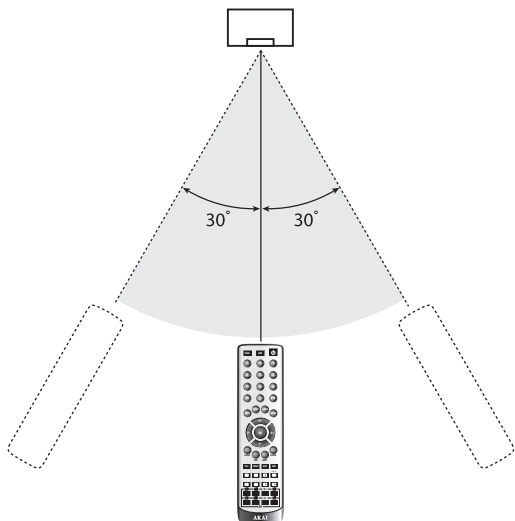

При работе направляйте пульт непосредственно на инфракрасный сенсор.

При выборе операций, нажимая на кнопки пульта, делайте интервал не менее 1 секунды.

Старайтесь не ронять пульт дистанционного управления и оберегайте его от воздействия влаги. Избегайте попадания прямых солнечных лучей на инфракрасный приемник на передней панели.

Своевременно заменяйте элементы питания в пульте дистанционного управления. Нежелательно использование аккумуляторов в качестве элементов питания. Не используйте одновременно новую и старую батарейки. Если пульт дистанционного управления не используется долгое время, или на поверхности элементов питания появились раковины, белый налет, извлеките батарейки, чтобы избежать утечки жидкости и повреждения пульта.

### Установка элементов питания

Откройте крышку на задней поверхности пульта дистанционного управления.

Установите в отсек два элемента питания типа «AAA» (входят в комплект), соблюдая полярность в соответствии с указателями внутри отсека.

1

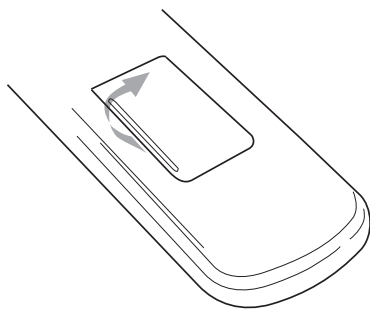

2

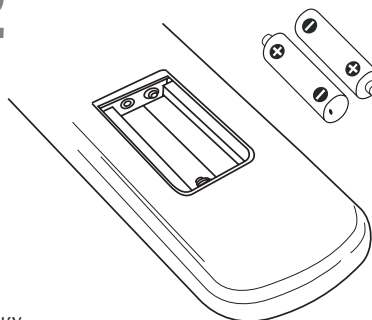

Закройте крышку.

3

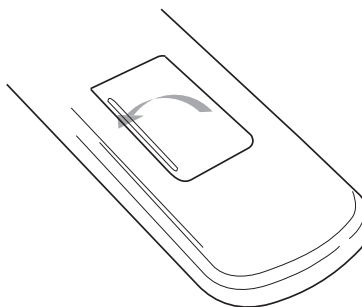

При выборе места для установки телевизора в помещении следует иметь в виду, что расстояние наилучшего восприятия составляет 3-4 метра от экрана.

Центр изображения должен находиться на высоте 0,7-1,2 м. от уровня пола. Установите телевизор таким образом, чтобы избежать попадания прямых солнечных лучей на экран, так как посторонний свет ухудшает восприятие изображения и вызывает необходимость установки большей контрастности и яркости свечения экрана.

#### Подключение к коллективной антенне

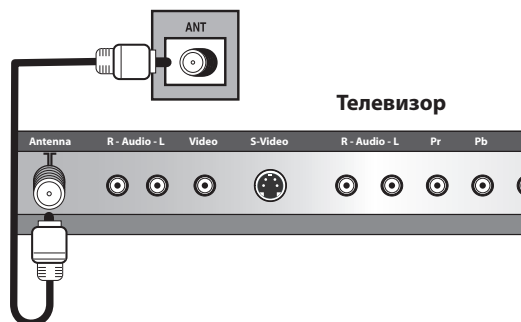

#### Подключение к индивидуальной антенне

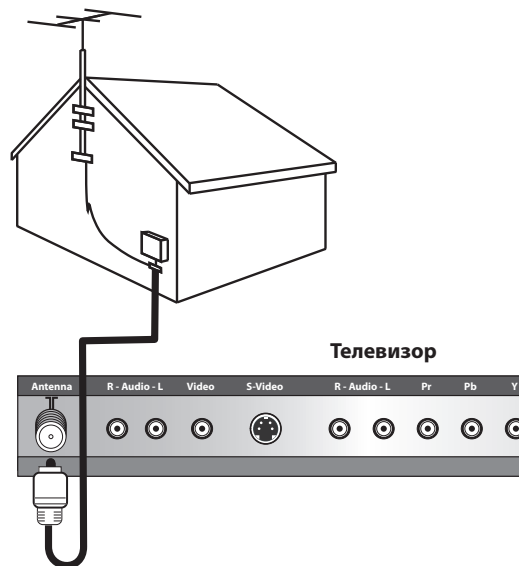

#### Подключение через компонентный видеовход и аудиовходы R/L (COMPONENT IN)

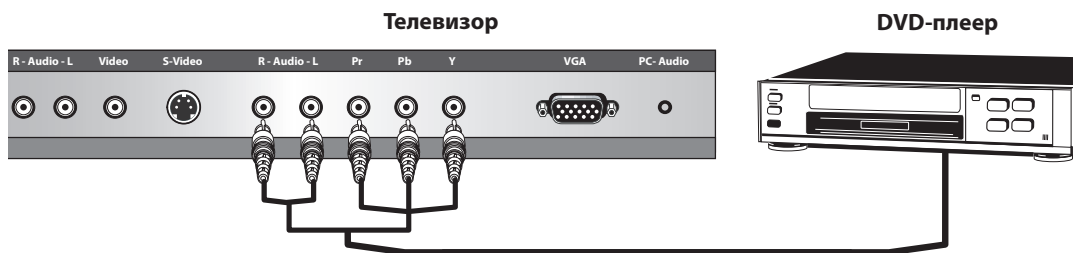

Для подключения VCR, цифрового и кабельного ТВ (через ресивер), игровой приставки, компьютера, цифрового фотоаппарата, DVD-плеера через компонентный видеовход и аудиовходы R/L, находящиеся на задней панели ТВ, подключите соединительные кабели, как показано на рисунке, нажмите кнопку TV/AV на ПДУ или на передней панели телевизора и установите источник сигнала YPbPr.

#### ПРИМЕЧАНИЕ

Компонентный (YPbPr) видеовыход обеспечивает наиболее высокое качество изображения, поэтому он рекомендуется для подключения внешних устройств, оснащенных таким видеовыходом (например, DVD-плееров). Поскольку все три разъема компонентного видеовхода идентичны по конструкции, при подключении по этому входу обращайте внимание на цветовую маркировку разъемов.

## Подключение через разъемы VIDEO и аудиовходы R/L ( AV IN1) на задней панели ТВ

Подключение по композитному входу осуществляется кабелем **CVBS\*+стерео** (в комплект поставки не входит). С его помощью соедините выход нужного уст-

ройства (DVD-плеер, ресивер, видеокамера) с одним из соответствующих входов телевизора.

Видеокамера



Телевизор

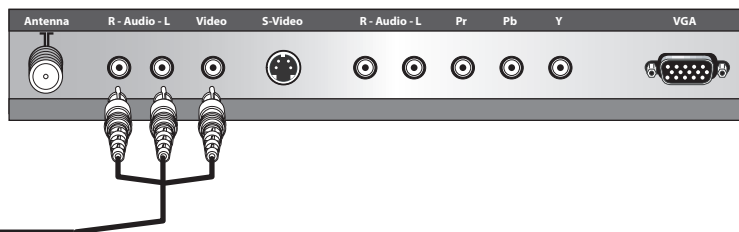

## Подключение через S-VIDEO и аудиовходы R/L ( AV IN 1) на задней панели ТВ

Телевизор

Видеокамера

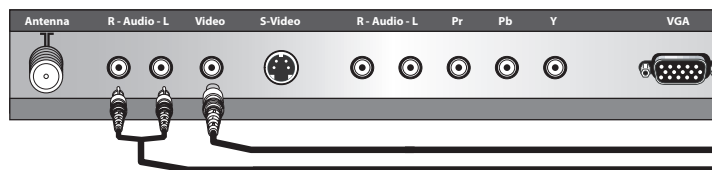

Для подключения VCR, цифрового и кабельного ТВ (через ресивер), игровой приставки, компьютера, цифрового фотоаппарата, DVD-плеера через композитный видеовход и аудиовходы R/L, находящиеся

на задней панели ТВ, подключите соединительные кабели, как показано на рисунке, нажмите кнопку TV/AV на ПДУ или на передней панели телевизора и установите источник сигнала AV.

## Подключение компьютера через разъем VGA и аудиовход AUDIO (PC IN)

Для подключения компьютера, через разъем VGA и аудиовход AUDIO, находящиеся на задней панели ТВ, подключите соединительные кабели, как показа-

но на рисунке, нажмите кнопку TV/AV на ПДУ или на передней панели телевизора и установите источник сигнала PC.

Телевизор

Компьютер

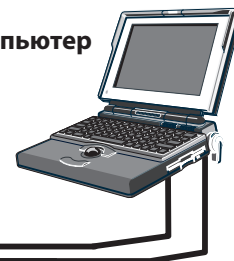
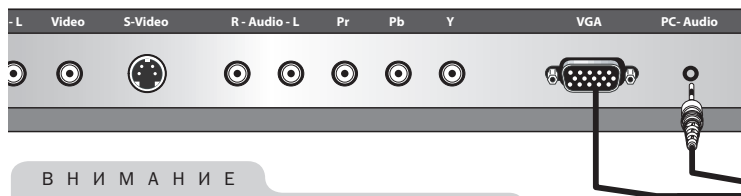

## ВНИМАНИЕ

Все соединения должны производиться только при полностью отключенных телевизоре и подключаемых внешних устройствах.

## Включение телевизора

1. Подключите сетевой шнур питания к соответствующему гнезду на задней панели телевизора, а затем вставьте другой конец шнура в розетку переменного тока. Нажмите на клавишу сетевого выключателя (переведите ее в положение I). Телевизор перейдет в тот режим работы (дежурный или рабочий), в котором он находился до отключения питания.

2. Для перевода телевизора из дежурного режима в рабочий нажмите кнопки **CH+/CH-** или **⏻** на панели управления телевизором или любую из нижеследующих на ПДУ: с цифрами **0-9**, **P+/P-** или кнопку **⏻**.

## Выключение телевизора

Нажмите кнопку **⏻** на ПДУ или передней панели, чтобы выключить телевизор (т. е. перевести его в дежурный режим).

Чтобы полностью отключить телевизор, нажмите на клавишу сетевого выключателя (переведите ее в положение O).

## Индикатор питания

Индикатор питания		
Состояние	Цвет индикатора	Описание
Рабочий режим	Зеленый	1. Телевизор включен 2. Телевизор находится в режиме ожидания при активированном таймере включения)
Режим ожидания	Красный	Телевизор находится в режиме ожидания
Безопасный режим при работе с ПК	Желтый	Телевизор находится в режиме ожидания видеосигнала при работе с персональным компьютером
Питание отключено	Индикатор не горит	Телевизор отключен от электросети

## ПРИМЕЧАНИЯ

1. В телевизоре имеется функция автоматического перехода в дежурный режим при отсутствии телевизионного сигнала на входе телевизора более 15 минут, а также функция автоматического перехода в безопасный режим при отсутствии сигнала на входе телевизора в режиме РС более 30 сек.
2. При перебоях в электроснабжении вынимайте вилку сетевого шнура из розетки!

Многие функциональные установки и настройки телевизора начинаются с настройки системы с помощью экранного меню.

Меню настроек разбито на пять «страниц» или «окон»: **ИЗОБРАЖЕНИЕ**, **ЗВУК**, **УСТАНОВКА**, **НАСТРОЙКА**, **НАСТРОЙКА**.

### Использование ПДУ для работы с меню

1. Для вызова меню на экран нажмите кнопку **MENU** на ПДУ или на передней панели телевизора.
2. Для выбора нужной страницы меню используйте кнопки **P+/P-** на ПДУ или **CH+/CH-** на панели управления телевизора.
3. Для входа на нужную страницу — кнопки **V+/OK** на ПДУ или **VOL+** на панели управления телевизора.
4. Для выбора нужных опций на странице используйте кнопки **P+/P-** на ПДУ или **CH+/CH-** на панели управления телевизора.
5. Регулировки или переключение значений параметров осуществляйте с помощью кнопок **V+/V-** на ПДУ или **VOL+/VOL-** на панели управления телевизора.
6. Вход в подменю осуществляется с помощью кнопок **V+/OK**.
7. Для выхода из меню в режим нормального просмотра нажмите кнопку **MENU** на ПДУ.

### ПРИМЕЧАНИЯ

1. Содержимое меню незначительно изменяется в зависимости от режима работы: просмотра телепередач через встроенный тюнер (TV) или режима аудио-видео AV (AV, S-Video, YPbPr, PC).
2. Для выбора нужных опций при работе с меню Вы также можете воспользоваться подсказками, которые располагаются внизу экранного меню.

## Меню ИЗОБРАЖЕНИЕ

В меню **ИЗОБРАЖЕНИЕ** («окно» -) Вы можете настроить следующие параметры: **ЯРКОСТЬ**, **КОНТРАСТНОСТЬ**, **ЦВЕТ**, **РЕЗКОСТЬ**, **ОТТЕНОК** (доступен только при приеме сигнала в системе NTSC) для режима настройки изображения **ПОЛЬЗОВАТЕЛЬ**.

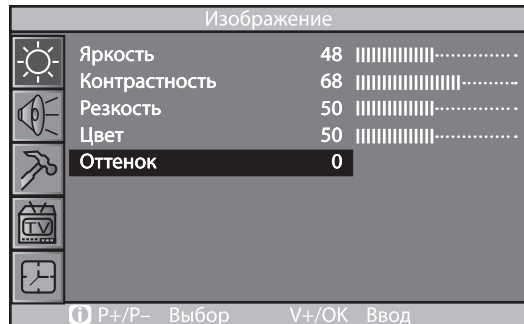

С помощью кнопок **P+/P-** на ПДУ или **CH+/CH-** на панели управления телевизора выберите необходимый параметр из списка данного меню и отрегулируйте его кнопками **V+/V-** на ПДУ или **VOL+ / VOL-** на панели управления телевизора. Нажмите кнопку **MENU** для перехода к предыдущему меню.

## Меню ЗВУК

После входа в меню **ЗВУК** («окно» -) Вы можете настроить следующие параметры: **ГРОМКОСТЬ**, **БАЛАНС**, **УСИЛЕНИЕ БАСОВ**, **ОБЪЕМНЫЙ ЗВУК**, **ЭКВАЛАЙЗЕР**.

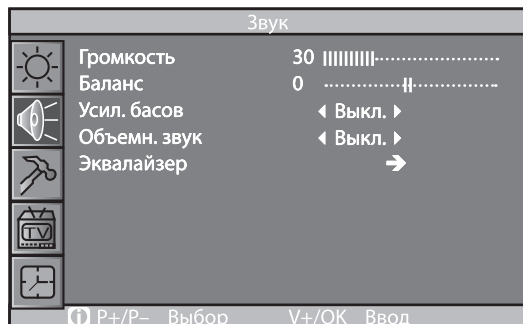

С помощью кнопок **P+/P-** на ПДУ или **CH+/CH-** на панели управления телевизора выберите необходимую функцию и кнопками **V+/V-** на ПДУ или **VOL+ / VOL-** на панели управления телевизора установите желаемое значение:



**ГРОМКОСТЬ** - увеличение /уменьшение громкости звука

**БАЛАНС** - регулировка соотношения уровня громкости левого и правого аудиоканалов

**УСИЛЕНИЕ БАСОВ** – включение/выключение функции динамического усиления низких частот

**ОБЪЕМНЫЙ ЗВУК** - включение или отключение режима виртуального окружения (**SURROUND**)

**ЭКВАЛАЙЗЕР** - регулировка амплитудно-частотной характеристики (АЧХ) звука:

Эквалайзер		
100Hz	50	.....  .....
300Hz	50	.....  .....
1KHz	70	.....+.....
3KHz	80	.....+.....
8KHz	90	.....+.....

V+/V- Регулировка MENU Выход

1. с помощью кнопок **P+/P-** на ПДУ или **CH+/CH** на панели управления телевизора выберите функцию **ЭКВАЛАЙЗЕР** и нажмите кнопку **V+** для входа на страницу настроек 5 частотных каналов (100 Гц, 300 Гц, 1 кГц, 3 кГц, 8 кГц)

2. кнопками **P+/P-** на ПДУ или **CH+/CH** на панели управления телевизора выберите частотный канал, который Вы хотите настроить

3. с помощью кнопок **V+/V-** на ПДУ или **VOL+ / VOL-** на панели управления телевизора установите нужное значение

4. нажмите кнопку **МЕНЮ** для выхода из подменю и перехода к главному меню

## Меню УСТАНОВКА

В меню **УСТАНОВКА** («окно» - ) дополнительно устанавливаются следующие функции телевизора: **ЯЗЫК, СИНИЙ ФОН, БЛОКИРОВКА ПРОГРАММ, БЛОКИРОВКА ОТ ДЕТЕЙ, ОБМЕН ПРОГРАММ, НОМЕР ПРОГРАММЫ, ИМЯ ПРОГРАММЫ.**

Установка		
	Язык	◀ Русский ▶
	Синий фон	◀ Вкл. ▶
	Блокир. прогр.	→
	Блок. от детей	◀ Вкл. ▶
	Обмен прогр.	→
	Номер прогр.	8
	Имя	(*** ***)

P+/P- Выбор V+/OK Ввод

### ЯЗЫК

С помощью данной функции Вы можете выбрать язык экранного меню: **РУССКИЙ/ENGLISH**.

Выбор языка экранного меню происходит следующим образом:

С помощью кнопок **P+/P-** на ПДУ или **CH+/CH** на панели управления телевизора выберите функцию **ЯЗЫК**, затем кнопками **V+/V-** на ПДУ или **VOL+ / VOL-** на панели управления телевизора установите желаемое значение.

### СИНИЙ ЭКРАН

В данном пункте меню при отсутствии входного сигнала в режимах **TV, AV, S-video, YPbPr** Вы можете установить синий фон экрана вместо “снежной картинки”.

С помощью кнопок **P+/P-** на ПДУ или **CH+/CH** на панели управления телевизора выберите функцию **СИНИЙ ФОН**, затем кнопками **V+/V-** на ПДУ или **VOL+ / VOL-** на панели управления телевизора установите значение **ВКЛ** или **ВЫКЛ.** для данной функции.

## Блокировка ПРОГРАММ

С помощью данного меню можно запретить просмотр детьми нежелательных ТВ-программ.

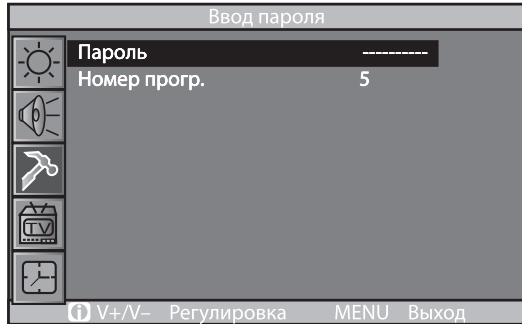

Кнопками **P+/P-** на ПДУ или **CH+/CH-** на панели управления выделите параметр **БЛОКИРОВКА ПРОГРАММ**. Нажмите **V+/OK** для входа в данное меню. На экране появится подменю **ВВОД ПАРОЛЯ**, где в строке **ПАРОЛЬ** необходимо ввести четырехзначный код доступа. По умолчанию это «1235».

После ввода кода доступа появится следующее меню:

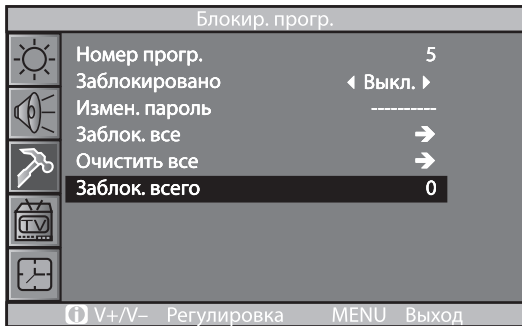

В появившемся меню возможно использование следующих функций:

**НОМЕР ПРОГРАММЫ** – ввод номера программы, доступ к которой нужно ограничить

**ЗАБЛОКИРОВАНО** – активация ограничения доступа к выбранной программе (см. предыдущий пункт). Для этого необходимо:

1. Выбрать пункт **НОМЕР ПРОГР** кнопками **P+/P-** на ПДУ или **CH+/CH** на панели управления телевизора.
2. Кнопками **V+/V-** на ПДУ или **VOL+ / VOL-** на панели управления телевизора выбрать номер программы, доступ к которой нужно заблокировать.

3. Кнопками **P+/P-** на ПДУ или **CH+/CH-** на панели управления телевизора выбрать пункт **ЗАБЛОКИРОВАНО**.

4. Активировать этот пункт кнопками **V+/V-** на ПДУ или **VOL+ / VOL-** на панели управления телевизора.

**ИЗМЕНИТЬ ПАРОЛЬ** – возможность изменения пароля

Для изменения пароля необходимо:

1. С помощью кнопок **P+/P-** на ПДУ или **CH+/CH-** на панели управления телевизора выбрать пункт **ИЗМЕНИТЬ ПАРОЛЬ**.

2. Цифровыми кнопками **(0-9)** на ПДУ ввести новый четырехзначный пароль в строке **ИЗМЕНИТЬ ПАРОЛЬ** и подтвердить его в появившейся строке **ПОДТВЕРДИТЬ ПАРОЛЬ**.

3. После ввода верного пароля появляется значение **OK**, неверного – **ОШИБКА**.

**ЗАБЛОКИРОВАТЬ ВСЕ** - блокировка всех ТВ-программ

**ОЧИСТИТЬ ВСЕ** – разблокировка всех ТВ-программ

**ЗАБЛОКИРОВАНО ВСЕГО** – информация о количестве заблокированных ТВ-программ

Для выхода нажмите кнопку **MENU** на ПДУ или панели управления.

### ПРИМЕЧАНИЕ

*В операциях меню БЛОКИРОВКА каждая функция может быть активирована только при введении правильного пароля. Если пароль забыт, остается действителен пароль по умолчанию – «1235».*



### Блокировка от ДЕТЕЙ

С помощью данного меню можно заблокировать нежелательное включение телевизора и просмотр детьми ТВ-программ и видеофильмов.

Для блокировки нежелательного включения телевизора:

1. кнопками **P+/P-** на ПДУ или **CH+/CH-** на панели управления телевизора выберите функцию **БЛОКИРОВКА ОТ ДЕТЕЙ**

2. кнопками **V+/V-** на ПДУ или **VOL+ / VOL-** на панели управления телевизора установите значение **ВКЛ** или **ВЫКЛ**

При выборе значения **ВКЛ** управление телевизором кнопками на передней панели становится невозможным. На экране появляется надпись Блокировка клавиш. Если телевизор был выключен без отмены данной функции, то при его последующем включении кнопкой на панели управления на экране появляется надпись Блокировка, после 6 секунд выключение. Для предотвращения автоматического перехода телевизора в дежурный режим и его управления используйте пульт ДУ.

При выборе значения **ВЫКЛ** блокировка кнопок управления на передней панели ТВ отменяется.

### Обмен ПРОГРАММ

Данная функция позволяет изменить порядок программ, записанных в памяти телевизора.

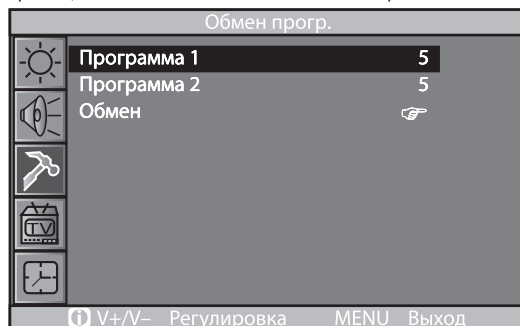

Чтобы поменять местами программы, необходимо:

- с помощью кнопок **V+/OK** на ПДУ или **VOL+** на панели управления войти в меню **ОБМЕН**
- кнопками **P+/P-** на ПДУ или **CH+/CH-** на панели управления телевизора выбрать пункт **Программа 1**
- с помощью кнопок **V+/V-** на ПДУ или **VOL+ / VOL-** на панели управления телевизора установить номер первой обмениваемой программы
- кнопками **P+/P-** на ПДУ или **CH+/CH-** на панели управления телевизора выбрать пункт **Программа 2**
- с помощью кнопок **V+/V-** на ПДУ или **VOL+ / VOL-** на панели управления телевизора установить номер второй обмениваемой программы
- используя кнопки кнопками **P+/P-** на ПДУ или **CH+/CH-** на панели управления телевизора, выбрать пункт **ОБМЕН**. Для обмена номеров программ нажать кнопку **V+** на ПДУ **VOL+** или на передней панели телевизора.

Для выхода нажмите кнопку **MENU** на ПДУ.



## Имя ПРОГРАММЫ

С помощью данной функции Вы можете присвоить названия программам, сохраненным в памяти Вашего телевизора.

Кнопками **P+/P-** на ПДУ или **CH+/CH-** на панели управления телевизора выберите параметр **ИМЯ**. Для переименования программы используйте 4 цветные кнопки на ПДУ:

**L.ROTA (красная)** - выбор прописных латинских букв

**PRE (зеленая)** - набор цифр от 0 до 9

**NEXT (желтая)** - ввод дополнительных символов (#,+,-,? ...)

**R.ROTA (синяя)** - ввод символа "\*" для обозначения неназванных программ

Длина названия может составлять не более семи символов для каждой программы. Выбор конкретной ячейки для ввода символа происходит с помощью кнопок **V+/V-** на ПДУ или **VOL+ / VOL-** на панели управления телевизора.

Для выхода из меню **УСТАНОВКА** нажмите кнопку **МЕНЮ** на ПДУ.

## Меню НАСТРОЙКА

Данное меню (окно -) используется для настройки телевизора на телевизионные вещательные станции. Телевизор можно настроить двумя способами: вручную (Вы сами контролируете процесс настройки) и автоматически (настройка телевизора на телевизионные каналы осуществляется через параметр

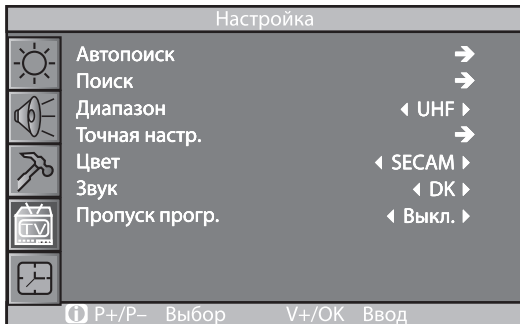

**(АВТОПОИСК)**. При этом все найденные каналы, начиная с номера 0 и по 235-й, определяются и сохраняются в памяти системы автоматически).

С помощью кнопок **P+/P-** на ПДУ или **CH+/CH-** на панели управления телевизора выберите «окно». Нажмите кнопку **V+/OK** для входа в меню **НАСТРОЙКА**.

### АВТОПОИСК

После входа в меню **НАСТРОЙКА** кнопками **P+/P-** на ПДУ или **CH+/CH-** на панели управления телевизора выделите параметр **АВТОПОИСК** и активируйте его, нажав кнопку **V+/OK** на ПДУ или **VOL+** на панели управления телевизора. По окончании автопоиска происходит возврат к первой найденной ТВ-программе. Прервать автопоиск можно кнопкой **MENU** на ПДУ.

#### ПРИМЕЧАНИЕ

*Если в процессе автоматической настройки каналы сохранились не в привычном для Вас порядке, посмотрите в разделе ОБМЕН, как этот порядок изменить.*

### РУЧНАЯ НАСТРОЙКА

После входа в меню **НАСТРОЙКА**:

**1.** При помощи кнопок **P+/P-** на ПДУ или **CH+/CH-** на панели управления телевизора выделите параметр **ДИАПАЗОН** и кнопками **V+/V-** на ПДУ или **VOL+ / VOL-** на панели управления телевизора установите диапазон частот, на котором желаете произвести поиск телевизионной станции.

**2.** Кнопками **P+/P-** на ПДУ или **CH+/CH-** на панели управления телевизора выделите параметр **ЦВЕТ** и кнопками **V+/V-** на ПДУ или **VOL+ / VOL-** на панели управления телевизора установите систему приема цвета телевизионного сигнала (для России – это SECAM).

**3.** При помощи кнопок **P+/P-** на ПДУ или **CH+/CH-** на панели управления телевизора выделите параметр **ЗВУК** и кнопками **V+/V-** на ПДУ или **VOL+ / VOL-** на панели управления телевизора установите систему приема звука телевизионного сигнала (для России – это DK).

**4.** Кнопками **P+/P-** на ПДУ или **CH+/CH-** на панели управления телевизора выделите параметр **ПОИСК** и кнопками **V+/V-** на ПДУ или **VOL+ / VOL-** на панели управления телевизора произведите поиск желаемого канала.

**5.** Для подстройки найденного канала можно воспользоваться функцией точной настройки.

Для этого при помощи кнопок **P+/P-** на ПДУ или **CH+/CH-** на панели управления телевизора выделите параметр **Точная настр.** и кнопками **V+/V-** на

ПДУ или **VOL+ / VOL-** на панели управления телевизора постарайтесь добиться наилучшего качества изображения и звука.

**6.** Для поиска других телевизионных каналов, которые Вы хотели бы просматривать на своем телевизоре, произведите действия, аналогичные действиям в пп.1-5.







### ПРОПУСК ПРОГРАММ

После поиска ряд программ может быть занят повторяющимися каналами, либо каналами с низким качеством изображения и звука. Пропуск лишних программных позиций поможет значительно ускорить выбор каналов в процессе эксплуатации телевизора. Программа, находящаяся в режиме пропуска, не будет отображаться при переключении каналов с помощью кнопок **P+/P-** на ПДУ или **CH+/CH-** на панели управления телевизора, однако, она, по-прежнему, может вызываться с помощью цифровых кнопок (**0-9**) на пульте ДУ.

Для активации данной опции выберите программу, которую Вы хотите пропустить, а в меню **НАСТРОЙКА** - параметр **Пропуск прогр.** и установите его в положение **ВКЛ.** Для того чтобы отменить пропуск программы, установите параметр **Пропуск прогр.** в положение **ВЫКЛ.**

## Меню ЧАСЫ

Это меню (окно -) позволяет установить часы, таймер времени включения телевизора (для автоматического включения телевизора в заданное время на заданный канал) и таймер его выключения.

Часы		
	Текущее время	00:04
	Заблокировано	00:00
	Измен. пароль	◀ Выкл. ▶
	Заблок. все	1
	Очистить все	00:00
	Заблок. всего	◀ Выкл. ▶

Ⓜ P+/P- Выбор V+/OK Ввод

### ТЕКУЩЕЕ ВРЕМЯ

Чтобы установить **ТЕКУЩЕЕ ВРЕМЯ** необходимо с помощью кнопок **P+/P-** на ПДУ или **CH+/CH-** на панели управления телевизора выбрать пункт **ТЕКУЩЕЕ ВРЕМЯ** и установить время цифровыми кнопками (**0-9**) на ПДУ.

Установка пунктов **ВРЕМЯ ВКЛ.** (время автоматического включения телевизора) и **ВРЕМЯ ВЫКЛ.** (время автоматического выключения телевизора) производится аналогичным образом.

Выход из данной функции осуществляется нажатием кнопки **MENU** или автоматически через 5 секунд после последнего нажатия на любую кнопку ПДУ.

### РЕЖИМ ВКЛЮЧЕНИЯ И РЕЖИМ ВЫКЛЮЧЕНИЯ

Также при установке таймера времени включения/выключения настраиваются следующие функции:

**РЕЖИМ ВКЛЮЧЕНИЯ И РЕЖИМ ВЫКЛЮЧЕНИЯ**, которые устанавливают состояние автоматического включения/выключения телевизора.

Кнопками **P+/P-** на ПДУ или **CH+/CH-** на панели управления телевизора выберите функцию **РЕЖИМ ВКЛЮЧЕНИЯ И РЕЖИМ ВЫКЛЮЧЕНИЯ** и кнопками **V+/V-** на ПДУ или **VOL+ / VOL-** на панели управления телевизора установите желаемое значение: **ВКЛ** – функция включена, **ВЫКЛ** - функция отключена.

### ПРОГРАММА ВКЛЮЧЕНИЯ

Устанавливается программа, на которую переключится телевизор при активации функции автоматического включения телевизора.

Кнопками **P+/P-** на ПДУ или **CH+/CH-** на панели управления телевизора активизируйте пункт **ПРОГРАММА ВКЛ.** и, используя цифровые кнопки **0-9**, введите номер желаемой программы.

#### ПРИМЕЧАНИЕ

*После выключения телевизора сетевой кнопкой на передней панели телевизора или вилкой из розетки, установки таймеров включения, выключения, часов текущего времени стираются из памяти телевизора.*

## Меню УСТАНОВОК ПК

Данная страница меню (окно-) доступна, только при работе телевизора в режиме монитора ПК.

Установки РС			
	Гориз. регулир	100	
	Верт. регулир	0	.....
	Тактирование	179	
	Фаза	0	.....
	Цветов. темп.		◀ Персонал ▶
	Красный	171	.....
	Синий	171	.....
	Зеленый	171	.....
	Автонастройка		
V+/V- Регулировка    MENU    Выход			

Установки **НОРМАЛЬНЫЙ**, **ХОЛОДНЫЙ** и **ТЕПЛЫЙ** являются предустановленными, и их параметры не могут быть изменены. Если Вас не устраивает ни один из предустановленных колоритов, выбрав режим **ПЕРСОНАЛЬНЫЙ** Вы можете отрегулировать параметры цвета (красный/синий/зеленый) вручную с помощью кнопок **P+/P-**, **V+/V-** на ПДУ или **CH+/CH-**, **VOL+ / VOL-** на панели управления телевизора.

### АВТОНАСТРОЙКА

Автонастройка частоты, фазы, температуры цвета, горизонтальной и вертикальной центровки изображения.

**1.** Нажмите кнопку **MENU** и используйте **P+/P-** на ПДУ или **CH+/CH-** на панели управления телевизора для выбора этой страницы.

**2.** Чтобы выбрать нужную настройку, нажмите **V+/V-**.

### ГОР. ЦЕНТРОВКА

Смещение изображения по горизонтали в режиме ПК.

### ВЕРТ. ЦЕНТРОВКА

Смещение изображения по вертикали в режиме ПК.

### ТАКТИРОВАНИЕ (ЧАСТОТА)

Настройка частоты в режиме ПК.

### ФАЗА

Настройка фазы в режиме ПК.

### ТЕМПЕРАТУРА ЦВЕТА

Выбор одной из четырех установок колорита цвета: **НОРМАЛЬНЫЙ** (изображение без цветовых оттенков), **ТЕПЛЫЙ** (изображение с красноватым оттенком), **ХОЛОДНЫЙ** (изображение с синеватым оттенком), **ПЕРСОНАЛЬНЫЙ**.

## Переключение ТВ-программ

Любую из 236-ти сохраненных в памяти ТВ-программ можно выбрать одним из

следующих способов:

**1.** однозначный номер программы выбирается нажатием на соответствующую цифровую кнопку (**0-9**) на ПДУ

**2.** двузначный номер программы выбирается последовательным вводом двух цифр номера программы с ПДУ

**3.** трехзначный номер программы выбирается последовательным вводом трех цифр номера программы с ПДУ

**4.** последовательным переключением каналов «по кругу» с помощью кнопок **P+/P-** на ПДУ или **CH+/CH-** на панели управления телевизора или на передней панели телевизора.

Выбор предыдущей просмотренной программы производится кнопкой **RECALL** на ПДУ.

## Регулировка громкости звука

Громкость



35

Оперативное изменение громкости звука производится кнопками **V+/V-** на ПДУ или **VOL+ / VOL-** на панели управления телевизора.

Данная операция возможна в том случае, если основное меню не отображается на экране.

## Включение/выключение звука

Для временного отключения звука телевизора нажмите кнопку **MUTE** на пульте ДУ. В верхней правой части экрана появится надпись **ЗВУК ВЫКЛ.** Повторное нажатие кнопки **MUTE** включает звук на

прежнюю громкость. Также звук включится в режим регулировки громкости при нажатии кнопок **V+/V-** на ПДУ или **VOL+ / VOL-** на панели управления телевизора.

## Выбор режима звука



Последовательно нажимайте кнопку **S.MODE** на ПДУ, чтобы выбрать один из следующих режимов: **ПЕРСОНАЛЬНЫЙ**, **МУЗЫКА**, **НОВОСТИ**, **ТЕАТР**.

## Выбор режима изображения



Последовательно нажимайте кнопку **P.MODE** на ПДУ, чтобы выбрать один из следующих режимов – **ПЕРСОНАЛЬНЫЙ**, **НАСЫЩЕННЫЙ**, **НОРМАЛЬНЫЙ**, **МЯГКИЙ**

## Переключение источников сигнала

Переключение на внешний источник сигнала (например, DVD-плеер) производится нажатием кнопки **TV/AV**. При последующих нажатиях на эту кнопку будет

происходить переключение между источниками сигнала в следующей последовательности:  
**TV – AV – S-Video – Y/Pb/Pr – PC**



## Отображение дополнительной информации

Кнопкой **DISPLAY** на ПДУ производится отображение в течение 5 секунд номера текущей программы.

## Таймер сна (sleep timer)

Данная функция устанавливает интервал времени в минутах, по истечении которого телевизор автоматически выключается. При однократном нажатии на кнопку **SLEEP** на ПДУ устанавливается интервал

15 минут, при каждом последующем нажатии добавляется по 15 минут, вплоть до 240. Следующее нажатие отключает таймер сна.

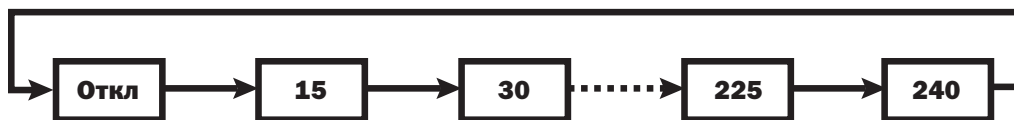

## Выбор формата изображения



Выбор формата изображения производится кнопкой P.F.: **ВО ВЕСЬ ЭКРАН - КИНО- СУБТИТРЫ- 4:3**

Прежде чем обратиться в сервисный центр, пожалуйста, попробуйте самостоятельно устранить неполадки в работе телевизора, руководствуясь следующей таблицей:

Проблема	Возможные причины	Порядок устранения
Нет изображения, звука, индикатор питания не горит.	<ol style="list-style-type: none"> <li>1. Не подключен шнур питания.</li> <li>2. Нет напряжения в электросети.</li> <li>3. Сетевой выключатель стоит в положении <b>0</b> («выкл.»).</li> </ol>	<ol style="list-style-type: none"> <li>1. Подсоедините шнур питания. Проверьте электросеть.</li> <li>2. Нажмите клавишу сетевого выключателя</li> </ol>
Нет изображения, звука, и индикатор питания — синий.	<ol style="list-style-type: none"> <li>1. Контраст, четкость, цвет и громкость установлены на минимум или ТВ в режиме <b>Звук вык.</b></li> <li>2. В режиме ПК нет сигнала от ПК.</li> <li>3. Телевизор находится в режиме ожидания при активном таймере включения.</li> </ol>	<ol style="list-style-type: none"> <li>1. Увеличьте контраст, четкость, цвет и громкость.</li> <li>2. Нажмите любую кнопку или подайте входной сигнал от ПК.</li> </ol>
Плохое изображение и звук.	<ol style="list-style-type: none"> <li>1. Неправильно настроены контраст, четкость и цвет.</li> <li>2. Установлена не та система цвета.</li> <li>3. Установлена не та система звука.</li> </ol>	<ol style="list-style-type: none"> <li>1. Настройте контраст, четкость и цвет.</li> <li>2. Установите систему цвета согласно стандарту страны.</li> <li>3. Установите систему звука согласно стандарту страны.</li> </ol>
Изображение пятнистое или с помехами.	Слабый источник сигнал или низкокачественный кабель.	Используйте качественный кабель.
В режиме AV голубой фон.	Нет видеосигнала или плохо подсоединен/не подсоединен кабель.	Правильно подсоедините кабель.
Изображение не четкое, дрожит или с черными горизонтальными полосами по горизонтали.	Изображение плохо настроено.	Настройте автоматически выбрав <b>АВТОНАСТРОЙКА</b> или настроить <b>ЧАСТОТА, ФАЗА, ВЕРТ. ЦЕНТРОВКА, ГОР. ЦЕНТРОВКА</b> после входа в меню <b>НАСТРОЙКИ ПК.</b>
Изображение от компьютера не в середине экрана.		
Нет звука.	Нет звукового сигнала или неправильно подсоединен/отсоединен аудиокабель.	<ol style="list-style-type: none"> <li>1. Правильно подсоедините аудио кабель.</li> <li>2. Правильно настройте систему звука.</li> </ol>
Не работает пульт дистанционного управления.	Неправильно установлены или сели батарейки.	<ol style="list-style-type: none"> <li>1. Убедитесь что правильно соблюдена полярность.</li> <li>2. Проверьте надежность контакта между батарейками и пружинами.</li> <li>3. Замените батарейки.</li> </ol>
Неестественный цвет изображения от ПК на экране.	Неправильная настройка температуры цвета.	Заново настройте параметр <b>КОЛОРИТ.</b>

Модель телевизора	<b>LTA-26C902 (N)</b>	<b>LTA-32C902 (N)</b>	<b>LTA-37C902 (N)</b>
Формат экрана	15: 9	16: 9	16: 9
Размер видимой области экрана (ШxВ)	566,4x340 мм	697,7x340 мм	820x461 мм
Разрешение	1280x768	1366x768	
Угол обзора (гор./верт.)	176/176		
Отображаемые цвета	16, 7 млн. цветов		
Яркость	450 Кд/кв. м	500 Кд/кв. м	
Контраст (MAX)	500:1	600:1	
Система цветности	PAL, SECAM, NTSC		
Входной сигнал	VGA, SVGA, XGA, WXGA, RGB		
Входной формат YPbPr	480i/480P/576i/576P/720P/1080i/1080P		
Номинальная мощность акустической системы	2x5 Вт		
Диапазон напряжения питания	~ 100–240 В, 50/60 Гц		
Потребляемая мощность	130 Вт	150 Вт	180 Вт
Габаритные размеры: без подставки/с подставкой	874 488 110 мм 874 512 225 мм	1013 553 113 мм 1013 586 225 мм	1152 629 113 мм 1325 875 272 мм
Масса	Не более 18,5 кг	Не более 21,5 кг	Не более 24,5 кг
Диапазон рабочих температур	от 10°C до 35°C		

## Поддерживаемые видеорежимы сигнала с ПК

Разрешение	Частота горизонтальной развертки (кГц)	Частота вертикальной развертки (Гц)	Примечание
640x480	31,5	60	
720x400	37,927	70	
800x600	37,9	60	
1024x768	48,4	60	
1280x768	47,70	60	Рекомендуемый режим

## ПРИМЕЧАНИЕ

В порядке дальнейшего улучшения качества продукции, производитель оставляет за собой право вносить изменения и дополнения, которые могут быть не отражены в данном руководстве.

## A

**AV** — сокращенное обозначение для «аудио/видео». Относится к системам, обрабатывающим и аудио, и видеосигналы.

**aspect ratio** — отношение ширины видимого изображения к его высоте. Стандартный телевизор поддерживает соотношение сторон кадра 4:3 (1,33:1). Широкоэкранные телевизоры (и аппараты для приема передач телевидения высокой четкости) имеют соотношение сторон 16:9 (1,78:1).

## B

**bandwidth** — диапазон частот, в котором устройство может обрабатывать или пропускать сигнал. Например, канал окружения в «Dolby Surround» имеет диапазон частот 100 Гц - 7 кГц. Это означает, что канал пропускает только частоты между 100 Гц (бас) и 7 кГц (нижние высокие частоты). Человеческое ухо различает звуки в частотном диапазоне 20 Гц - 20 кГц.

**bass** — звуки в области низких частот, в основном 20-300 Гц.

**bass extension** — наиболее низкая частота, которую аудиосистема способна передавать. Характеризует степень глубины воспроизводимого системой или громкоговорителем баса. Например, небольшой сабвуфер может иметь нижнюю граничную частоту 40 Гц, тогда как у большого сабвуфера эта величина достигает 16 Гц.

**BBE** (Barcus - Berry Electronics) — система коррекции сигнала фирмы Barcus - Berry Electronics, Inc; широко используется в профессиональном звукоусилении для восстановления правильных соотношений между спектральными составляющими сигнала, чтобы максимально приблизить звук к его исходному состоянию.

**bit rate** — количество бит цифрового аудио- или видеосигнала, записываемое на носитель или передаваемое по линии связи за одну секунду. Например, скорость цифрового потока «Dolby Digital» составляет 384 кбит/с (384 000 бит в секунду) или 448 кбит/с. Видеокодер MPEG-2 выработывает цифровой видеосигнал с переменной скоростью цифрово-

го потока, в среднем, примерно 3,5 Мбит/с (3,5 миллиона бит в секунду). Чем выше скорость цифрового потока, тем выше качество передаваемого звука или изображения.

**brightness signal** — компонент видеосигнала, несущий информацию о соотношении черного и белого тонов в изображении. Обозначается буквой Y. Наряду с компонентом яркости в видеосигнале присутствует компонент цветности.

## C

**CVBS** (Composite Video Blanking Signal) — композитный видео сигнал передается по одному сигнальному проводу и содержит в себе следующие компоненты: сигнал яркости и сигнал синхронизации и сигнал цветности (закодированные в один два цветоразностных сигнала). Для подключения композитного видео, как правило, используется разъем RCA.

**Close Caption** (субтитры) — данные, являющиеся составляющей видеосигнала и подающиеся в декодер для субтитров. С их помощью возможно воспроизведение на экране субтитров для глухих или слабослышащих.

**Close Caption** отличаются от обычных субтитров тем, что это отключаемые субтитры (в России данный сервис пока не применяется).

**component video** (YPbPr) — тип видеосигнала, в котором информация о яркости и цветности изображения разделена, для улучшения качества изображения. В высококоразрешающих ТВ (HDTV) используется изображение, содержащее три сигнала: Y (люминесцентный), Pb и Pr (сигналы цветов). Имеет неоспоримые преимущества перед композитным или S-video сигналом. У высококачественных DVD-плееров имеется компонентный выход. Подавая такой видеосигнал на видеодисплей с компонентным видеовходом, можно получить великолепное качество изображения.

**composite video** (см. CVBS)

**contrast** — диапазон градаций яркости изображения между черным и

белым. controller - контроллер - другое название А/В-предусилителя.

**crossover** — устройство, разделяющее частотный спектр сигнала на две или более частей. Встречается практически во всех акустических системах, а также в некоторых А/В-ресиверах и контроллерах.

## D

**DDC** (Data Display Channel) — канал, предназначенный для связи между дисплеем и источником графической информации. Этот стандарт, утвержденный VESA, - жизненно важное звено для реализации технологии plug-and-play.

**DDC** обеспечивает корректную настройку дисплея с помощью отдельной линии связи между дисплеем и графическим контроллером компьютера. Эта линия не проходит через схемы обработки изображения, находящиеся в цифровом интерфейсе того или иного типа. Дисплей сообщает компьютеру, что он собой представляет и что может отображать. Благодаря этому графический контроллер при загрузке настраивает дисплей на максимальное разрешение.

**Digital Signal Processing** (DSP) — выполнение над аудио/видеосигналами в цифровой форме математических операций и функций.

**Digital Theater Systems** (DTS) — цифровой формат объемного звука, использующийся в кинотеатрах и некоторых системах домашнего кинотеатра. С точки зрения качества звучания — лучшая альтернатива формату Dolby Digital. DTS поддерживает как 5.1-канальный, так и 6.1-канальный варианты звука. Также именуется DTS Surround Sound.

**digital-to-analog converter** (DAC, D/A) — устройство, преобразующее цифровой сигнал в аналоговую форму. Такими устройствами снабжены все проигрыватели лазерных дисков, DVD- и CD-плееры, ресиверы DSS.

**Direct Stream Digital** (DSD) — метод цифрового кодирования звука с применением однобитного квантования и очень высокой частоты дискретизации.



Разработан фирмами Sony и Philips для формата Super Audio CD (SACD).

**discrete** — (раздельный) дискретный цифровой формат объемного звука содержит 5.1 (5+1) каналов звуковой информации, являющихся абсолютными раздельными, в отличие от матричных форматов, например, Dolby Surround, где при записи или передаче каналы «смешиваются».

**Dolby Digital** — 5.1-канальный цифровой формат звука, используемый в кинотеатрах, на сегодня самый популярный формат бытовой видеозаписи, в основном применяется в DVD и HDTV.

**Dolby Pro Logic** — разновидность декодера Dolby Surround с улучшенными характеристиками по сравнению со стандартным декодером. В частности, Pro Logic имеет лучшее разделение каналов и выход центрального канала. Поступающие на вход два цифровых сигнала, кодированные в Dolby Surround, декодер Dolby Pro Logic разделяет на сигналы левого, центрального, правого каналов и канала окружения. Почти все AV-ресиверы и процессоры оснащены системой Dolby Pro Logic.

**Dolby Surround** — формат кодирования звукового сигнала, при котором четыре звуковых канала (левый, центральный, правый и тыловой) объединяются в два канала с последующей передачей или записью. При воспроизведении декодер Dolby Surround (или Dolby Pro Logic) восстанавливает исходные четыре канала.

**downmix converter** — устройство уменьшения числа каналов — схема, используемая в DVD-плеерах для преобразования цифрового 5.1-канального звукового формата Dolby Digital в двухканальный сигнал Dolby Surround. Эта схема позволяет слушать стереозвук даже при отсутствии декодера Dolby Digital.

**DSD** — см. Direct Stream Digital.

**DSP** — см. Digital Signal Processing.

**DTS (Digital Theater System)** — система многоканальной записи звука со сжатием меньшим, чем в Dolby Digital, что обеспечивает лучшее по сравнению с ней качество звука.

**DVD (Digital Versatile Disk, или цифровой универсальный диск)** — диск для хранения большого количества информации (до 17 Gb) на относительно небольшом носителе (120 мм). Так как объем диска позволяет записать на него полноценный видеоряд с звуковым сопровождением, основное направление использования дисков на данный момент - запись кинофильмов.

**DVD-audio** — диск формата DVD, содержащий цифровую многоканальную фонограмму или двухканальный цифровой звук с высокой частотой дискретизации и большой разрядностью отсчетов (до 24бит/192кГц).

**DVI (Digital Visual Interface)** — цифровой видеоинтерфейс.

**dynamic range compressor** — схема, которая встречается в некоторых ресиверах и предварительных усилителях, оборудованных декодером Dolby Digital; предназначена для уменьшения динамического диапазона. Такой компрессор понижает уровень громкости на пиках и увеличивает громкость тихих сигналов. Полезен, например, в вечернее время, когда вы не хотите беспокоить членов вашей семьи громким звуком и в то же время хотите ясно слышать «тихие места».

## Н

**HD DVD (High Definition Digital Visual Disc)** — DVD-диск высокого разрешения (один из форматов).

**HDTV (High Definition Television)** — новая цифровая система передачи видеосигнала, внедрение которой началось в Северной Америке и Японии в 1998 году. Планируется к 2050 году в HDTV перевести практически все телевидение мира.

**Hi-Fi** — аббревиатура от High Fidelity (высокая верность). В аудио- и видеотехнике понятие, означающее высокое качество записи и воспроизведения звука. Так называют и способ записи звука высокого качества, который используется в некоторых видеомагнитофонах. Такие аппараты воспроизводят превосходный звук, - его качество гораздо выше, чем при воспроизведении обычных звуковых дорожек формата VHS.

**high definition television** — см. HDTV.

**horizontal resolution** — количество минимальных элементов изображения (линий), которое видеомонитор способен воспроизводить в каждой горизонтальной линии изображения; или общее количество видеoinформации, содержащейся в одной горизонтальной линии видеосигнала источника. Например, формат видеозаписи VHS обладает горизонтальным разрешением 240 линий, лазерный диск - 480 линий, DVD обеспечивает 500 линий, а максимальное разрешение HDTV - 1080 линий.

## L

**LCD (Liquid Crystal Display)** — жидкокристаллический (ЖК) дисплей. Устройство отображения изображения или текстовой информации, в котором массивы из жидких кристаллов пропускают либо задерживают свет в зависимости от сигнала управления.

**LCD projector** — проектор, построенный на трех жидкокристаллических панелях и источнике света в виде лампы накаливания.

**letterbox** — изображение, получаемое в результате передачи широкоэкранный кино по обычному телевидению: оно располагается между черными полосами сверху и снизу.

## M

**MPEG-1 video compression** — метод кодирования цифрового видеосигнала, при котором число битов, необходимых для его представления, понижается до 1.4 Мбит/с. Может обеспечить лишь низкое качество изображения.

**MPEG-2 video compression** — более высококачественная по сравнению с MPEG-1 версия метода сжатия. Используется в DSS и DVD.

**MPEG-4 (Motion Picture Expert Group 4)** «Группа киноэкспертов» (организация, разрабатывающая форматы сжатия видеoinформации, MPEG-4 — один из форматов).

**MPEGDNR (MPEG Dynamic Noise Reduction)** — технология динамичес-

кого уменьшения «шумов» для форматов MPEG.

**MTS** (Multichannel Television Sound) — метод передачи стереозвука по обычным телевизионным каналам.

## N

**NTSC** (National Television Standards Committee) — организация, принявшая в 1953 г. американский стандарт цветного телевидения. NTSC стало именем нарицательным для телевизионных и видеосигналов, соответствующих этому стандарту. Иронически расшифровывается как Never Twice the Same Color — каждый раз новый цвет.

## P

**PAP** (Picture-And-Picture) — «две картинки» (разделение экрана на две равные части, с выдачей звукового сопровождения по двум разным каналам).

**PCMCIA** (Personal Computer Memory Card International Association) — «Международная ассоциация по картам памяти персональных компьютеров» (здесь: тип компьютерного интерфейса).

**PDP** (Plasma Display Panel) — плазменная панель.

**PIP/PBP/POP** — разные виды отображения режима «кадр в кадре» (подача изображения со второго тюнера или видеовхода на экранную врезку).

**pixel** — наименьший элемент изображения на экране. В пикселах измеряется разрешающая способность видеомонитора: чем больше число пикселей, которое он способен выводить на экран, тем выше его разрешение.

**Pulse Code Modulation** (PCM) — метод представления звукового сигнала последовательностью числовых значений.

## R

**RCA jack** — разъем, используемый в аудио и видеокомпонентах. Через такие разъемы подаются звуковые

сигналы линейного уровня, а также композитный и компонентный видеосигналы. В обиходе данный тип разъема обычно называют «тюльпан».

**RGB** (Red-Blue-Green) — «красный–синий–зеленый» (система передачи основных цветов в системах цветного телевидения, здесь также: обозначение видеосигнала).

## S

**S-VHS** — разновидность формата видеозаписи VHS с лучшими показателями качества изображения, достигаемыми в результате записи видеосигнала с более широким частотным диапазоном и передачи сигналов яркости и цветности раздельно.

**S-Video** (Separate Video) — видеоинтерфейс с раздельной передачей сигналов яркости (Y) и цветности (C).

**S/PDIF interface** — стандартизованный метод передачи цифрового звука от одного аудиокomпонента к другому. Сокращение от Sony/Philips Digital Interface Format.

**satellite speaker** — небольшой громкоговоритель с ограниченным снизу частотным диапазоном, сконструированный для использования совместно с сабвуфером.

**subwoofer** — громкоговоритель, предназначенный для воспроизведения низкочастотных сигналов.

**surround decoder** — устройство, преобразующее кодированный звуковой сигнал многоканальной стереофонии в несколько отдельных канальных сигналов с целью их последующего усиления. На декодер Dolby Pro Logic поступает двухканальный сигнал, кодированный по системе Dolby Surround, который преобразуется в четырехканальный звуковой сигнал (левый, центральный, правый и тыловой каналы).

**surround sound** — формат записи и воспроизведения звука, в котором используется более двух каналов и более двух громкоговорителей (некоторые расположены позади слушателя).

**Surround speakers** — громкоговорители, расположенные по бокам или позади слушателя и предназначенные для воспроизведения канала окружения многоканальных стереофонограмм.

## T

**TruSurround** — вариант системы передачи пространственного звучания с помощью двух акустических систем для любого многоканального источника. Имеет сертификацию Dolby (SRS).

**TruSurround XT** — усовершенствованный вариант TruSurround, включающий дополнительно обработку для повышения разборчивости диалогов (Dialog Clarity), TruBass и WOW. Имеет сертификацию Dolby (SRS).

## V

**vertical resolution** — количество линий (строк), которыми изображение представлено на экране видеомонитора; также количество строк развертки изображения в его источнике. Система NTSC поддерживает разрешение по вертикали 480 линий; в ТВЧ этот параметр составляет 1080 линий.

**VGA** (Video Graphic Adapter) — графический видеоадаптер (тип видеокарты в персональных компьютерах).

## W

**widescreen** — видеозэкран или проецируемое изображение с соотношением сторон более 1,33. Широкоэкранные телевизоры имеют соотношение сторон 1,78, также выражаемое как 16:9.

**windowbox** — изображение, получаемое в результате показа стандартного 4:3 изображения на экране широкоэкрannого 16:9 телевизора. Справа и слева от изображения наблюдаются черные полосы.

## Y

**Y/C** — см. **S-Video**

**YPbPr** — см. **component video**

Конструкция ЖК-телевизора AKAI модели LTA-26C903 / LTA-32C903 позволяет при помощи специального кронштейна установить его на вертикальной поверхности. Кронштейн приобретается отдельно, и в комплект поставки телевизора не входит. Для гарантии совместимос-

ти кронштейна с моделью Вашего телевизора при покупке проконсультируйтесь с продавцом изделия. Необходимые размеры для соединения задней стенки телевизора и кронштейна крепления прилагаются ниже:

6 отверстий под резьбу M5

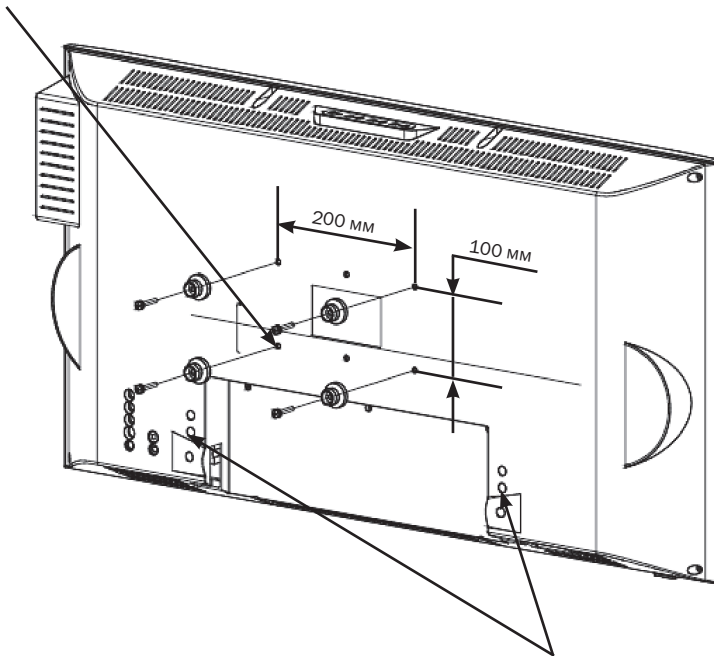

Для снятия подставки телевизора необходимо предварительно снять 6 винтов M4x25, соединяющих ее с задней стенкой телевизора.