

Digital Still Camera / Instruction Manual	GB
Цифровой фотоаппарат / Инструкция по эксплуатации	RU
Цифровий фотоапарат / Посібник з експлуатації	UA

If the product number of your camera is within the range below, refer to the following URL.

3010001 - 9000000

9330001 - 9999000

**<http://helpguide.sony.net/dsc/rx100/d035100411.pdf>**

Cyber-shot

## Learning more about the camera (“Help Guide”)



“Help Guide” is an on-line manual. You can read the “Help Guide” on your computer or smartphone.

Refer to it for in-depth instructions on the many functions of the camera.

**URL:**

[http://rd1.sony.net/help/dsc/1740/h\\_zy/](http://rd1.sony.net/help/dsc/1740/h_zy/)



## For Customers in the U.S.A.

For question regarding your product or for the Sony Service Center nearest you, call 1-800-222-SONY (7669).

### Declaration of Conformity

Trade Name: SONY

Model: DSC-RX100

Responsible Party: Sony Electronics Inc.

Address: 16535 Via Esprillo, San Diego, CA 92127 U.S.A.

Telephone Number: 858-942-2230

This device complies with part 15 of the FCC rules. Operation is subject to the following two conditions: (1) This device may not cause harmful interference, and (2) this device must accept any interference received, including interference that may cause undesired operation.

## Checking the supplied items

The number in parentheses indicates the number of pieces.

- Camera (1)
- Rechargeable Battery Pack NP-BX1 (1)
- Micro USB Cable (1)
- AC Adaptor (1)
- Power Cord (mains lead) (supplied in some countries/regions) (1)
- Wrist Strap (1)
- Strap adapter (2)  
(Strap adapters are used to attach the shoulder strap (sold separately), as illustrated.)

GB

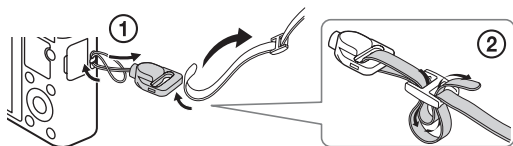

- Instruction Manual (this manual) (1)
- Reference Guide (1)

### About language setting

Change the screen language before using the camera if necessary (page 11).

## Identifying parts

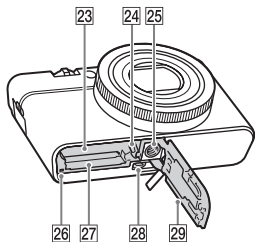
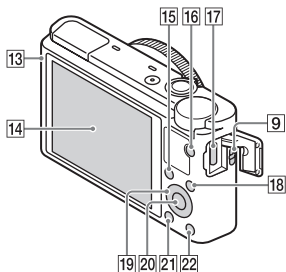
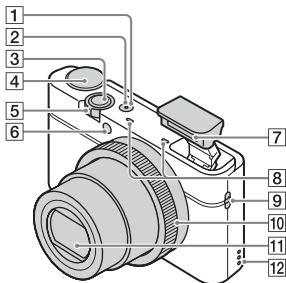

- 1** ON/OFF (Power) button
- 2** Power/Charge lamp
- 3** Shutter button
- 4** Mode dial
  - iA** (Intelligent Auto)/
  - iA+** (Superior Auto)/
  - P** (Program Auto)/
  - A** (Aperture Priority)/
  - S** (Shutter Priority)/
  - M** (Manual Exposure)/
  - MR** (Memory recall)/
  - Movie** (Movie)/**Sweep** (Sweep Panorama)/**SCN** (Scene Selection)
- 5** For shooting: **W/T** (zoom) lever  
For viewing: **Index** (Index) lever/  
Playback zoom lever
- 6** Self-timer lamp/Smile Shutter lamp/AF illuminator
- 7** Flash
  - Do not cover the flash with your finger.
  - When using the flash, the flash pops up automatically. If not using the flash, press it down manually.
- 8** Microphone
- 9** Hook for strap
- 10** Control ring
- 11** Lens
- 12** Speaker
- 13** Light sensor
- 14** Monitor
- 15** Fn (Function) button
- 16** MOVIE (Movie) button
- 17** Micro USB connector
- 18** MENU button
- 19** Control wheel

- 20 Center button
- 21 ► (Playback) button
- 22 ?/⌫ (In-Camera Guide/Delete) button
- 23 Battery insertion slot
- 24 Battery lock lever
- 25 Tripod socket hole
  - Use a tripod with a screw less than 5.5 mm (7/32 inches) long. Otherwise, you cannot firmly secure the camera, and damage to the camera may occur.
- 26 Access lamp
- 27 Memory card slot
- 28 HDMI micro jack
- 29 Battery/Memory card cover

GB

## Inserting the battery pack

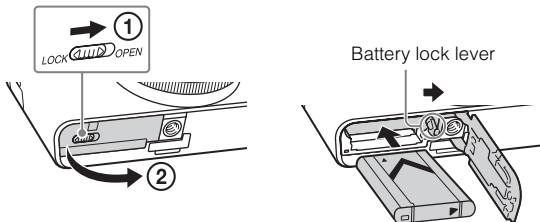

1 Open the cover.

2 Insert the battery pack.

- While pressing the battery lock lever, insert the battery pack as illustrated. Make sure that the battery lock lever locks after insertion.
- Closing the cover with the battery inserted incorrectly may damage the camera.

## Charging the battery pack

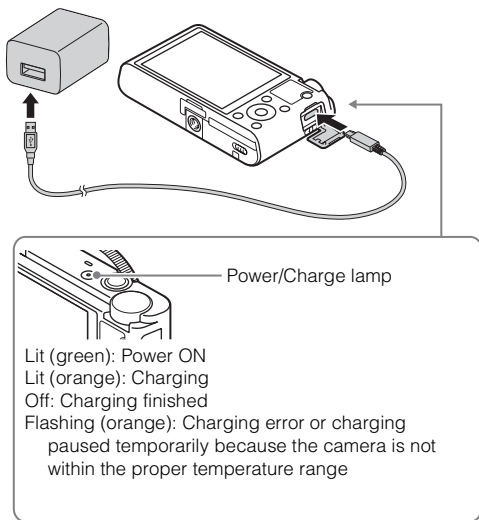

- 1 Connect the camera to the AC Adaptor (supplied), using the micro USB cable (supplied).
- 2 Connect the AC Adaptor to the wall outlet (wall socket).  
The power/charge lamp lights orange, and charging starts.
  - Turn off the camera while charging the battery.
  - You can charge the battery pack even when it is partially charged.
  - When the power/charge lamp flashes and charging is not finished, remove and re-insert the battery pack.
  - For some countries/regions, connect the power cord (mains lead) to the AC Adaptor, and connect the AC Adaptor to the wall outlet (wall socket).

## Notes

- If the power/charge lamp on the camera flashes when the AC Adaptor is connected to the wall outlet (wall socket), this indicates that charging is temporarily stopped because the temperature is outside the recommended range. When the temperature gets back within the appropriate range, the charging resumes. We recommend charging the battery pack in an ambient temperature of between 10°C to 30°C (50°F to 86°F).
- The battery pack may not be effectively charged if the terminal section of the battery is dirty. In this case, wipe any dust off lightly using a soft cloth or a cotton swab to clean the terminal section of the battery.
- When charging is finished, disconnect the AC Adaptor from the wall outlet (wall socket).
- Be sure to use only genuine Sony brand battery packs, micro USB cable (supplied) and AC Adaptor (supplied).

GB

## Charging time (Full charge)

The charging time is approximately 155 min. using the AC Adaptor (supplied). The power/charge lamp lights up and then turns off immediately when the battery pack is fully charged.

## Notes

- The above charging time applies when charging a fully depleted battery pack at a temperature of 25°C (77°F). Charging may take longer depending on conditions of use and circumstances.

## Charging by connecting to a computer

The battery pack can be charged by connecting the camera to a computer using a micro USB cable. Connect the camera to the computer with the camera turned off.

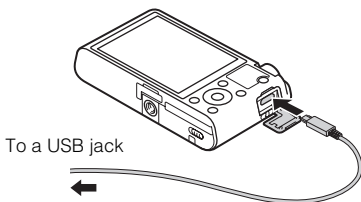

## Notes

- If the camera is connected to a laptop computer that is not connected to a power source, the laptop battery level decreases. Do not charge for an extended period of time.
- Do not turn on/off or restart the computer, or wake the computer to resume from sleep mode when a USB connection has been established between the computer and the camera. That may cause the camera to malfunction. Before turning on/off, or restarting the computer or waking the computer from sleep mode, disconnect the camera and the computer.
- No guarantees are made for charging using a custom-built computer or a modified computer.

## Battery life and number of images that can be recorded and played back

	Battery life	Number of images
Shooting (still images)	Approx. 165 min.	Approx. 330 images
Viewing (still images)	Approx. 250 min.	Approx. 5000 images
Shooting (movies)	Approx. 80 min.	—

## Notes

- The above estimates for battery life and number of recordable images apply when the battery pack has been fully charged. The battery life and number of images may decrease depending on the conditions of use.
- The battery life and number of recordable images are estimates based on shooting with the default settings under the following conditions:
  - Using the battery pack at an ambient temperature of 25°C (77°F).
  - Using Sony Memory Stick PRO Duo (Mark2) media (sold separately)
- The numbers for “Shooting (still images)” are based on the CIPA standard and shooting under the following conditions:
  - One picture is taken every 30 seconds.
  - The power is turned on and off once every ten times.
  - The flash strobes once every two times.
  - The zoom is switched alternately between the W and T ends.
- The number of minutes for movie shooting is based on the shooting under the following conditions:
  - The image quality is set to AVCHD 60i 17M(FH)/50i 17M(FH)
  - Battery life based on non-stop shooting until the limit (29 minutes) has been reached, and then continued by pressing the MOVIE (Movie) button again.Other functions, such as zooming, are not operated.



## ■ Supplying power

The camera can be supplied with power from the wall outlet (wall socket) by connecting to the AC Adaptor (supplied), using the micro USB cable (supplied). This way, you do not need to worry about draining the battery when shooting or playing back for extended periods of time.

Shooting and playback are possible without a battery pack in the camera.

## Inserting a memory card (sold separately)

GB

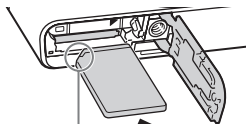
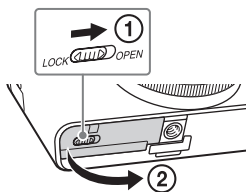

---

**1** Open the cover.

**2** Insert the memory card.

- With the notched corner facing as illustrated, insert the memory card until it clicks into place.

**3** Close the cover.

---

## Memory cards that can be used

Memory card	For still images	For movies
Memory Stick PRO Duo	✓	✓ (Mark2 only)
Memory Stick PRO-HG Duo	✓	✓
Memory Stick Micro (M2)	✓	✓ (Mark2 only)
SD memory card	✓	✓ (Class 4 or faster)
SDHC memory card	✓	✓ (Class 4 or faster)
SDXC memory card	✓	✓ (Class 4 or faster)
microSD memory card	✓	✓ (Class 4 or faster)
microSDHC memory card	✓	✓ (Class 4 or faster)
microSDXC memory card	✓	✓ (Class 4 or faster)

- For details on the number of recordable still images and recordable duration of movies, refer to page 22. Check the tables to select a memory card with the desired capacity.

### Notes

- Not all memory cards are guaranteed to operate correctly. For memory cards produced by manufacturers other than Sony, consult the manufacturers of the products.
- When using Memory Stick Micro media or microSD memory cards with this camera, make sure to use with the appropriate adaptor.

## To remove the memory card/battery pack

Memory card: Push the memory card in once to eject the memory card.

Battery pack: Slide the battery lock lever. Be sure not to drop the battery pack.

### Notes

- Never remove the memory card/battery pack when the access lamp (page 5) is lit. This may cause damage to data in the memory card.

## Setting the language and the clock

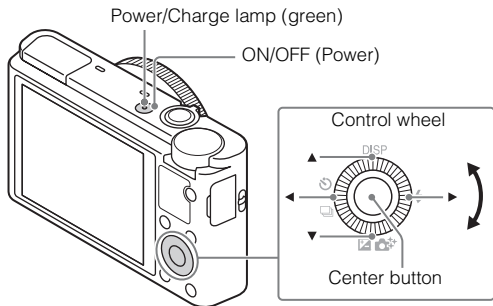

GB

Select items: ▲/▼/◀/▶

Set the numeric value of date and time: ▲/▼/↖/↘

Set: Center button

- 1 Press the ON/OFF (Power) button.**

Language setting screen is displayed when you turn on the camera for the first time.

  - It may take time for the power to turn on and allow operation.
- 2 Select a desired language, then press the center of the control wheel.**

Date & Time setting screen is displayed.
- 3 When the message [Set Area/Date/Time.] is displayed, select [Enter] and press the center.**
- 4 Select a desired geographic location by following the on-screen instructions, then press the center.**
- 5 Set [Daylight Savings], [Date/Time] and [Date Format], then press the center.**
  - When setting [Date/Time], midnight is 12:00 AM, and noon is 12:00 PM.
- 6 Check that [Enter] is selected, then press the center.**

## Shooting still images/movies

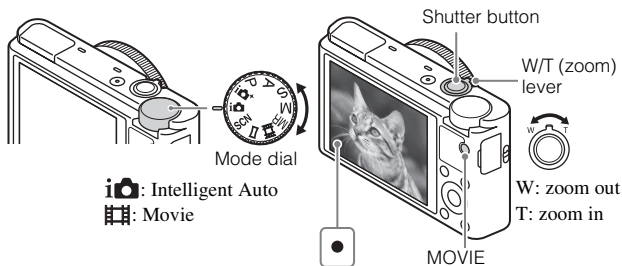

### Shooting still images

- 1 Press the shutter button halfway down to focus.  
When the image is in focus, a beep sounds and the focus indicator (●) lights.
  - When the camera cannot focus automatically, the focus indicator flashes.

- 2 Press the shutter button fully down to shoot an image.

### Shooting movies

- 1 Press the MOVIE (Movie) button to start recording.
  - Use the W/T (zoom) lever to change the zoom scale.
  - Press the shutter button to shoot still images while continuing to record the movie.

- 2 Press the MOVIE button again to stop recording.

## Notes

- Do not pull up the flash manually. This may cause a malfunction.
- When using the zoom function while shooting a movie, the sound of the camera operating will be recorded. The sound of the MOVIE button operating may also be recorded when movie recording is finished.
- Continuous movie shooting is possible for a maximum of approximately 29 minutes at one time with the camera's default settings and when the ambient temperature is approximately 25°C (77°F). When movie recording is finished, you can restart recording by pressing the MOVIE button again. Recording may stop to protect the camera depending on the ambient temperature.

## Viewing images

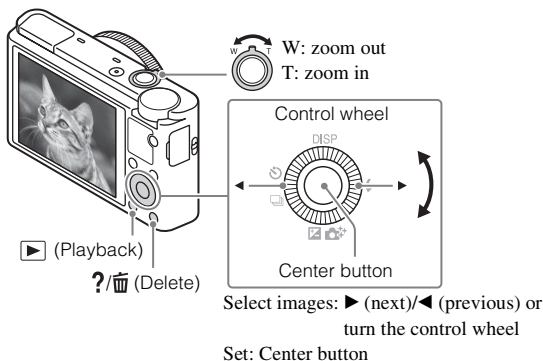

1 Press the ▶ (Playback) button.

### ■ Selecting next/previous image

Select an image by pressing ▶ (next)/◀ (previous) on the control wheel or by turning the control wheel. Press the center of the control wheel to view movies.

### ■ Deleting an image

- ① Press the ?/🗑️ (Delete) button.
- ② Select [Delete] with ▲ on the control wheel, then press the center.

## ■ Rotating an image

Press the Fn (Function) button.

## ■ Returning to shooting images

Press the shutter button halfway down.

## Viewing the Guide

This camera is equipped with a built-in instruction guide.

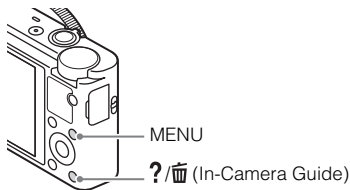

### In-Camera Guide

The camera displays explanations for MENU items and the setting values.

- 1 Press the MENU button.
- 2 Select the desired MENU item, then press ?/In-Camera Guide button.

### Shooting Tip

The camera displays shooting tips for the shooting mode selected.

- 1 Press ?/In-Camera Guide button in shooting mode.
- 2 Select the desired shooting tip, then press the center of the control wheel.  
The shooting tip is displayed.
  - You can scroll the screen using ▲/▼ and change shooting tips using ◀/▶.

## Introduction of other functions

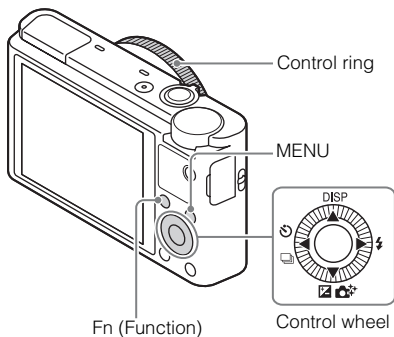

GB

### ■ Control wheel

**DISP (Display contents):** Allows you to change the screen display.

**☺ / 📄 (Drive Mode):** Allows you to switch between shooting methods, such as single shooting, continuous shooting, self-timer shooting or bracket shooting.

**📷 / 🌟 (Exposure Comp./Photo Creativity):** Allows you to adjust image brightness./Allows you to operate the camera intuitively and shoot creative images easily.

**⚡ (Flash Mode):** Allows you to select a flash mode for still images.

**Center button (Standard):** If you press this key when the [Focus Area] is set to [Flexible Spot], you can change the position of the focus area by pressing ▲/▼/◀/▶ on the control wheel. Depending on the options selected in [Focus Area] or [Center Lock-on AF], the available functions varies when pressing the key.

### ■ Fn (Function) button

Allows you to register 12 functions and recall those functions when shooting.

- ① Press the Fn (Function) button.
- ② Select the desired function by pressing ▲/▼/◀/▶ on the control wheel.
- ③ Select the setting value by turning the control wheel or the control ring.







GB

## ■ Control ring







Your favorite functions can be assigned to the control ring. When shooting, established settings can be changed just by turning the control ring.

## ■ Menu Items



### (Camera Settings)

 Image Size	Selects the size of still images.
 Aspect Ratio	Selects the aspect ratio for still images.
 Quality	Sets the image quality for still images.
Img. Size(Dual Rec)	Sets the size of still images shot when recording a movie.
Panorama: Size	Selects the size of panoramic images.
Panorama: Direction	Sets the shooting direction for panoramic images.
 File Format	Selects the movie file format.
 Record Setting	Selects a frame-rate and bit-rate for the movie.
Drive Mode	Sets the drive mode, such as for continuous shooting.
Flash Mode	Sets the flash settings.
Flash Comp.	Adjusts the intensity of flash output.
Red Eye Reduction	Reduces the red-eye phenomenon when using flash.
Focus Mode	Selects the focus method.
Focus Area	Selects the area of focus.
 AF Illuminator	Sets the AF illuminator, which provides light for a dark scene to aid focusing.
Exposure Comp.	Compensates for the brightness of the entire image.
ISO	Sets the ISO sensitivity.
Metering Mode	Selects the method for measuring brightness.
White Balance	Adjusts color tones of an image.
DRO/Auto HDR	Compensates automatically for brightness and contrast.
Creative Style	Selects the desired image processing. You can also adjust contrast, saturation and sharpness.



Picture Effect	Selects the desired effect filter to achieve a more impressive and artistic expression.
Focus Magnifier	Enlarges the image before shooting so that you can check the focus.
 Long Exposure NR	Sets noise reduction processing for shots with a shutter speed of 1/3 second or longer.
 High ISO NR	Sets noise reduction processing for high-sensitivity shooting.
Center Lock-on AF	Sets the function to track a subject and continue focusing when pressing the center button in the shooting screen.
Smile/Face Detect.	Selects to detect faces and adjust various settings automatically. Sets to automatically release the shutter when a smile is detected.
 Soft Skin Effect	Sets the Soft Skin Effect and the effect level.
 Auto Obj. Framing	Analyzes the scene when capturing faces, close-ups, or subjects tracked by Lock-on AF function, and automatically trims and saves another copy of the image with a more impressive composition.
Scene Selection	Selects pre-set settings to match various scene conditions.
Movie	Selects the exposure mode to suit your subject or effect.
 SteadyShot	Sets SteadyShot for shooting still images. Reduces blur from camera shake when shooting while holding the camera.
 SteadyShot	Sets SteadyShot for shooting movies.
 Color Space	Changes the range of reproducible colors.
Audio Recording	Sets whether to record audio when shooting a movie.
Wind Noise Reduct.	Reduces wind noise during movie recording.
Shooting Tip List	Accesses all shooting tips.
Memory recall	Selects a setting registered in advance when the mode dial is set to <b>MR</b> (Memory recall). Optical zoom scale, etc. can be registered.
Memory	Registers the desired modes or camera settings.

## (Custom Settings)

 MF Assist	Displays an enlarged image when focusing manually.
Focus Magnif. Time	Sets the length of time the image will be shown in an enlarged form.
Grid Line	Sets a grid line display to enable alignment to a structural outline.
Auto Review	Sets auto review to display the captured image after shooting.
DISP Button	Sets the type of information to be displayed on the monitor by pressing DISP on the control wheel.
Peaking Level	Enhances the outline of in-focus ranges with a specific color when focusing manually.
Peaking Color	Sets the color used for the peaking function.
Zoom Setting	Sets whether to use the Clear Image Zoom and Digital Zoom when zooming.
Face Registration	Registers or changes the person to be given priority in the focus.
 Write Date	Sets whether to record a shooting date on the still image.
Function Menu Set.	Customizes the functions displayed when the Fn (Function) button is pressed.
Custom Key Settings	Assigning functions to the various keys allows you to perform operations more quickly by pressing the keys when shooting images.
MOVIE Button	Sets whether to always activate the MOVIE button.

## (Playback)

Delete	Deletes an image.
View Mode	Sets the way in which images are grouped for playback.
Image Index	Displays multiple images at the same time.
Display Rotation	Sets the playback direction of the recording image.
Slide Show	Shows a slide show.

Protect	Protects the images.
Specify Printing	Adds a print order mark to a still image.

## (Setup)

Monitor Brightness	Sets the monitor brightness.
Volume Settings	Sets the volume for movie playback.
Audio signals	Sets the operating sound of the camera.
Upload Settings	Sets the upload function of the camera when using an Eye-Fi card.
Mode Dial Guide	Turns the mode dial guide (the explanation of each shooting mode) on or off.
Pwr Save Start Time	Sets the length of time until the camera turns off automatically.
Demo Mode	Sets demonstration playback of a movie to on or off.
HDMI Settings	Sets the HDMI settings.
USB Connection	Sets the USB connection method.
USB LUN Setting	Enhances compatibility by limiting the functions of the USB connection. Set to [Multi] in normal conditions and to [Single] only when the connection between the camera and a computer or AV component cannot be established.
USB Power Supply	Sets whether to supply power via USB connection when the camera is connected to a computer or USB device using a micro USB cable.
 Language	Selects the language.
Date/Time Setup	Sets date and time, and daylight savings.
Area Setting	Sets the location of use.
Format	Formats the memory card.
File Number	Sets the method used to assign file numbers to still images and movies.
Select REC Folder	Changes the selected folder for storing still images and movies (MP4).

GB

New Folder	Creates a new folder for storing still images and movies (MP4).
Recover Image DB	Recovers the image database file and enables recording and playback.
Display Media Info.	Displays the remaining recording time of movies and the recordable number of still images on the memory card.
Version	Displays the camera software version.
Setting Reset	Restores settings to their defaults.

## Using software

Installing the following software to your computer will make your camera experience more convenient.

- PlayMemories Home: Imports images to your computer and lets you use them in different ways (page 21).
- Image Data Converter: Displays RAW images and processes them.

You can download and install this software to your computer from the following URLs.

- 
- 1 Using the Internet browser on your computer, go to one of the following URLs, and then follow the instructions on the screen to download the desired software.

Windows:

<http://www.sony.co.jp/imsoft/Win/>

Mac:

<http://www.sony.co.jp/imsoft/Mac/>

- An Internet connection is required.
  - For details on operation, refer to the support page or Help page of the software.
-

## Importing images to your computer and using them (PlayMemories Home)

The software PlayMemories Home allows you to import still images and movies to your computer and use them. PlayMemories Home is required for importing AVCHD movies to your computer.

<http://www.sony.net/pm/>



Importing images from  
your camera



Playing back imported  
images



For Windows, the following functions are also  
available:



Viewing images  
on a calendar



Creating  
movie  
discs



Uploading  
images to  
network services

Sharing images on  
PlayMemories Online



### Notes

- An Internet connection is required to use PlayMemories Online or other network services. PlayMemories Online or other network services may not be available in some countries or regions.
- If the software PMB (Picture Motion Browser), supplied with models released before 2011, has already been installed on your computer, PlayMemories Home will overwrite it during the installation. Use PlayMemories Home, the successor software of PMB.
- New functions may be installed in PlayMemories Home. Connect the camera to your computer even if PlayMemories Home is already installed on your computer.
- Do not disconnect the micro USB cable (supplied) from the camera while the operating screen or the accessing screen is displayed. Doing so may damage the data.
- To disconnect the camera from the computer, click  on the tasktray, then click [Eject DSC-RX100].

GB

## Number of still images and recordable time of movies

The number of still images and recordable time may vary depending on the shooting conditions and the memory card.

### Still images

The table below shows the approximate number of images that can be recorded on a memory card formatted with this camera. The values are defined using Sony standard memory cards for testing.

[Image Size] L: 20M

When [Aspect Ratio] is set to [3:2]\*

Quality	Number of still images	
	8 GB	64 GB
Standard	1200 images	9600 images
Fine	690 images	5500 images
RAW & JPEG	235 images	1900 images
RAW	355 images	2850 images

\* When the [Aspect Ratio] is set to other than [3:2], you can record more pictures than shown above. (Except when [Quality] is set to [RAW].)

### Movies

The table below shows the approximate total recording times using a memory card formatted with this camera.

File Format	Record Setting	Recordable time (h (hour), m (minute))		
		8 GB	32 GB	64 GB
AVCHD	60i 24M(FX)/50i 24M(FX)	40 m	3 h	6 h
	60i 17M(FH)/50i 17M(FH)	1 h	4 h 5 m	8 h 15 m
	60p 28M(PS)/50p 28M(PS)	35 m	2 h 30 m	5 h 5 m
MP4	1440×1080 12M	1 h 20 m	5 h 30 m	11 h 5 m
	VGA 3M	4 h 55 m	20 h	40 h 10 m

- Continuous movie shooting is possible for a maximum of approximately 29 minutes at one time with the camera's default settings and when the ambient temperature is approximately 25°C (77°F).

- The recordable time of movies varies because the camera is equipped with VBR (Variable Bit-Rate), which automatically adjusts image quality depending on the shooting scene. When you record a fast-moving subject, the image is clearer but the recordable time is shorter because more memory is required for recording. The recordable time also varies depending on the shooting conditions, the subject or the image quality/size settings.

## Notes on using the camera

GB

### Functions built into this camera

- This manual describes 1080 60i-compatible devices and 1080 50i-compatible devices.  
To check whether your camera is a 1080 60i-compatible device or 1080 50i-compatible device, check for the following marks on the bottom of the camera.  
1080 60i-compatible device: 60i  
1080 50i-compatible device: 50i
- This camera is compatible with 1080 60p or 50p-format movies. Unlike standard recording modes up to now, which record in an interlacing method, this camera records using a progressive method. This increases the resolution, and provides a smoother, more realistic image. Movies recorded in 1080 60p/1080 50p format can be played back only on 1080 60p/1080 50p-supported devices.

### On use and care

Avoid rough handling, disassembling, modifying, physical shock, or impact such as hammering, dropping, or stepping on the product. Be particularly careful of the lens.

### Notes on recording/playback

- Before you start recording, make a trial recording to make sure that the camera is working correctly.
- The camera is neither dust-proof, nor splash-proof, nor water-proof.
- Do not directly expose the lens to beams such as laser beams. That may damage the image sensor and cause the camera to malfunction.
- Do not expose the camera to sunlight or shoot sunward for a long time. The internal mechanism may be damaged.
- Do not aim the camera at the sun or other bright light. It may cause the malfunction of the camera.
- If moisture condensation occurs, remove it before using the camera.
- Do not shake or strike the camera. It may cause a malfunction and you may not be able to record images. Furthermore, the recording media may become unusable or image data may be damaged.

## **Do not use/store the camera in the following places**

- In an extremely hot, cold or humid place  
In places such as in a car parked in the sun, the camera body may become deformed and this may cause a malfunction.
- Storing under direct sunlight or near a heater  
The camera body may become discolored or deformed, and this may cause a malfunction.
- In a location subject to rocking vibration
- Near a location that generates strong radio waves, emits radiation or is strongly magnetic place. Otherwise, the camera may not properly record or play back images.
- In sandy or dusty places  
Be careful not to let sand or dust get into the camera. This may cause the camera to malfunction, and in some cases this malfunction cannot be repaired.

## **On carrying**

Do not sit down in a chair or other place with the camera in the back pocket of your trousers or skirt, as this may cause malfunction or damage the camera.

## **Notes on continuous shooting**

During continuous shooting, the monitor may flash between the shooting screen and a black screen. If you keep watching the screen in this situation, you may experience uncomfortable symptoms such as feeling of unwellness. If you experience uncomfortable symptoms, stop using the camera, and consult your doctor as necessary.

## **ZEISS lens**

The camera is equipped with a ZEISS lens which is capable of reproducing sharp images with excellent contrast. The lens for the camera has been produced under a quality assurance system certified by ZEISS in accordance with the quality standards of ZEISS in Germany.



## Notes on the monitor and lens

- The monitor is manufactured using extremely high-precision technology, and over 99.99% of the pixels are operational for effective use. However, some tiny black and/or bright dots (white, red, blue or green) may appear on the monitor. These dots are a normal result of the manufacturing process, and do not affect the recording.
- If the monitor gets wet from water droplets, etc., wipe it off immediately with a soft cloth. Leaving the monitor wet will cause the surface of the monitor to deteriorate or degrade, and malfunctions may occur.
- Take care that your fingers or other objects are not caught in the lens when it is operating.

## Notes on the flash

- Do not carry the camera by the flash unit, or use excessive strength on it.
- If water, dust or sand get into the open flash unit, it may cause a malfunction.
- Take care that your finger is not in the way when pushing the flash down.

## Sony accessories

Use only genuine Sony brand accessories, otherwise it may cause a malfunction. Sony brand accessories may not come to market for some countries or regions.

## On camera's temperature

Camera body and battery may get warm with use – this is normal.

## On the overheat protection

Depending on the camera and battery temperature, you may be unable to record movies or the power may turn off automatically to protect the camera.

A message will be displayed on the screen before the power turns off or you can no longer record movies. In this case, leave the power off and wait until the camera and battery temperature goes down. If you turn on the power without letting the camera and battery cool down enough, the power may turn off again or you may be unable to record movies.

## On charging the battery

- If you charge a battery that has not been used for a long time, you may be unable to charge it to the proper capacity.  
This is due to the battery characteristics. Charge the battery again.
- Batteries which have not been used for more than a year may have become deteriorated.

## Warning on copyright

Television programs, films, videotapes, and other materials may be copyrighted. Unauthorized recording of such materials may be contrary to the provisions of the copyright laws.

## **No guarantee in the case of damaged content or recording failures**

Sony can provide no guarantees in the event of failure to record or loss or damage of recorded images or audio data due to a malfunction of the camera or recording media, etc. We recommend backing up important data.

## **Cleaning the camera surface**

Clean the camera surface with a soft cloth slightly moistened with water, then wipe the surface with a dry cloth. To prevent damage to the finish or casing:

- Do not expose the camera to chemical products such as thinner, benzine, alcohol, disposable cloths, insect repellent, sunscreen or insecticide.

## **Maintaining the monitor**

- Hand cream or moisturizer left on the monitor may dissolve its coating. If you get any on the monitor, wipe it off immediately.
- Wiping forcefully with tissue paper or other materials can damage the coating.
- If fingerprints or debris are stuck to the monitor, we recommend that you gently remove any debris and then wipe the monitor clean with a soft cloth.

# Specifications

## Camera

---

### [System]

Image device: 13.2 mm × 8.8 mm

(1.0 type) CMOS sensor

Effective pixel number of camera:

Approx. 20.2 Megapixels

Total pixel number of camera:

Approx. 20.9 Megapixels

Lens: ZEISS Vario-Sonnar T\* 3.6×  
zoom lens

f = 10.4 mm – 37.1 mm (28 mm –  
100 mm (35 mm film equivalent))

F1.8 (W) – F4.9 (T)

While shooting movies (16:9):

29 mm – 105 mm<sup>\*1</sup>

While shooting movies (4:3):

36 mm – 128 mm

<sup>\*1</sup> When [SteadyShot] is set to  
[Standard]

SteadyShot: Optical

File format (Still images): JPEG (DCF,

Exif, MPF Baseline) compliant,

RAW (Sony ARW 2.3 Format),

DPOF compatible

File format (Movies):

AVCHD format (AVCHD format

Ver. 2.0 compatible):

Video: MPEG-4 AVC/H.264

Audio: Dolby Digital 2ch,  
equipped with Dolby Digital Stereo  
Creator

- Manufactured under license from  
Dolby Laboratories.

Movies (MP4 format):

Video: MPEG-4 AVC/H.264

Audio: MPEG-4 AAC-LC 2ch

Recording media: Memory Stick PRO  
Duo media, Memory Stick Micro  
media, SD cards, microSD memory  
cards

Flash: Flash range (ISO sensitivity  
(Recommended Exposure Index)  
set to Auto):

Approx. 0.3 m to 17.1 m

(11 3/4 inches to 56 ft.

1 3/4 inches) (W)/

Approx. 0.55 m to 6.3 m

(1 ft. 9 1/2 inches to 20 ft.

8 inches) (T)

GB

---

### [Input/Output connectors]

HDMI connector: HDMI micro jack

Micro USB connector:

USB communication

USB communication: Hi-Speed USB  
(USB 2.0)

---

### [Monitor]

LCD monitor:

7.5 cm (3.0 type) TFT drive

Total number of dots:

1 228 800 dots

## [General]

Rated input: 3.6 V , 1.5 W

Operating temperature:

0 to 40 °C (32 to 104 °F)

Storage temperature:

-20 to 60 °C (-4 to 140 °F)

Dimensions (W/H/D) (Approx.):

101.6 × 58.1 × 35.9 mm

4 × 2 3/8 × 1 7/16 in.

Mass (Approx.): 240 g (8.5 oz)

(including battery pack, Memory Stick PRO Duo media)

Microphone: Stereo

Speaker: Monaural

Exif Print: Compatible

PRINT Image Matching III:

Compatible

## AC Adaptor AC-UUD11/ AC-UUD12/AC-UUE12

Rated input:

100 – 240 V , 50/60 Hz, 0.2 A

Rated output: 5 V , 1.5 A

## Rechargeable Battery Pack NP-BX1

Rated voltage: 3.6 V 

Design and specifications are subject to change without notice.

## Trademarks

- Memory Stick and  are trademarks or registered trademarks of Sony Corporation.
- “AVCHD Progressive” and “AVCHD Progressive” logotype are trademarks of Panasonic Corporation and Sony Corporation.
- Dolby and the double-D symbol are trademarks of Dolby Laboratories.
- HDMI, the HDMI logo and High-Definition Multimedia Interface are trademarks or registered trademarks of HDMI Licensing LLC.
- Windows is a registered trademark of Microsoft Corporation in the United States and/or other countries.
- Mac is a registered trademark of Apple Inc. in the United States and other countries.
- SDXC logo is a trademark of SD-3C, LLC.
- Facebook and the “f” logo are trademarks or registered trademarks of Facebook, Inc.
- YouTube and the YouTube logo are trademarks or registered trademarks of Google Inc.
- Eye-Fi is a trademark of Eye-Fi, Inc.
- In addition, system and product names used in this manual are, in general, trademarks or registered trademarks of their respective developers or manufacturers. However, the <sup>TM</sup> or ® marks may not be used in all cases in this manual.

  
MEMORY STICK

LITHIUM ION   
TYPE

  
CLASS 4

AVCHD  
Progressive

HDMI  
HIGH DEFINITION MULTIMEDIA INTERFACE

## **On GNU GPL/LGPL applied software**

The software that is eligible for the following GNU General Public License (hereinafter referred to as “GPL”) or GNU Lesser General Public License (hereinafter referred to as “LGPL”) are included in the product.

This informs you that you have a right to have access to, modify, and redistribute source code for these software programs under the conditions of the supplied GPL/LGPL.

Source code is provided on the web. Use the following URL to download it.

<http://oss.sony.net/Products/Linux/>  
We would prefer you do not contact us about the contents of source code. Licenses (in English) are recorded in the internal memory of your product. Establish a Mass Storage connection between the product and a computer to read licenses in the “PMHOME” - “LICENSE” folder.

<p>Additional information on this product and answers to frequently asked questions can be found at our Customer Support Website.</p>
---

<http://www.sony.net/>

## Дополнительная информация о камере ("Справочное руководство")



“Справочное руководство” является интерактивным руководством. Вы можете прочитать “Справочное руководство” на компьютере или смартфоне. Обращайтесь к нему для получения подробных инструкций по многим функциям камеры.

**URL-адрес:**

[http://rd1.sony.net/help/dsc/1740/h\\_zz/](http://rd1.sony.net/help/dsc/1740/h_zz/)



## Проверка комплектации

Число в скобках указывает количество штук.

- Камера (1)
- Аккумулятор NP-BX1 (1)
- Кабель Micro USB (1)
- Адаптер переменного тока (1)
- Сетевой шнур (прилагается в некоторых странах/регионах) (1)
- Наручный ремешок (1)
- Адаптер для ремня (2)  
(Адаптеры для ремня используются для прикрепления плечевого ремня (продается отдельно), как показано на рисунке.)

RU

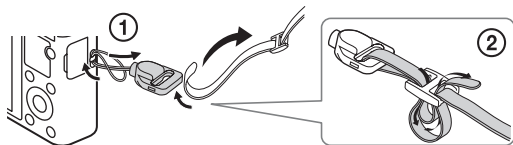



- Инструкция по эксплуатации (данное руководство) (1)
- Справочник (1)

### Об установке языка

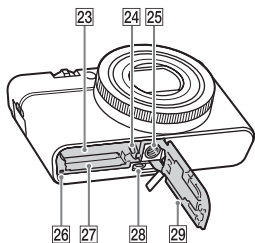
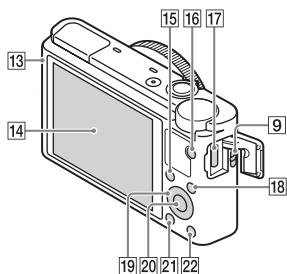
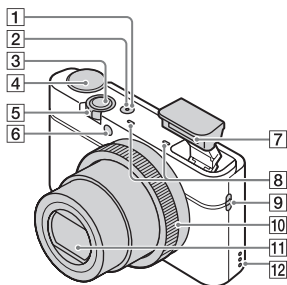

При необходимости измените язык экранной индикации перед использованием камеры (стр. 11).

## Компоненты камеры



- 1 Кнопка ON/OFF (Питание)
- 2 Лампочка питания/зарядки
- 3 Кнопка затвора
- 4 Диск режимов
  - iA (Интеллект. Авто)/
  - iA+ (Супер авторежим)/
  - P (Программное авто)/
  - A (Приор. диафрагмы)/
  - S (Приор. выдержки)/
  - M (Ручной экспозиция)/
  - MR (Вызов памяти)/
  - Видео (Видео)/
  - Панорамный обзор (Панорамный обзор)/
  - SCN (Выбор сцены)
- 5 Для съемки: Рычажок W/T (зум)  
Для просмотра: Рычажок  (Индексный режим)/  
Рычажок воспроизведения крупным планом
- 6 Лампочка таймера самозапуска/Лампочка режима Распознавание улыбки/Подсветка АФ
- 7 Вспышка
  - Не закрывайте вспышку пальцем.
  - При использовании вспышки она выдвигается автоматически. Если вспышка не используется, опустите ее вручную.
- 8 Микрофон
- 9 Петля для ремешка
- 10 Кольцо управления
- 11 Объектив
- 12 Динамик
- 13 Датчик освещенности



- 14 Монитор
- 15 Кнопка Fn (Функция)
- 16 Кнопка MOVIE (Видеозапись)
- 17 Разъем micro USB
- 18 Кнопка MENU
- 19 Колесико управления
- 20 Центральная кнопка
- 21 Кнопка  (Воспроизведение)
- 22 Кнопка  /  (Встроенная справка/Удалить)
- 23 Слот для вставки аккумулятора
- 24 Рычаг блокировки аккумулятора
- 25 Отверстие гнезда для штатива
  - Используйте штатив с винтом длиной менее 5,5 мм. В противном случае плотно закрепить камеру невозможно, что может привести к ее повреждению.
- 26 Индикатор доступа
- 27 Слот карты памяти
- 28 Микрогнездо HDMI
- 29 Крышка отсека батареи/карты памяти

RU

## Вставка аккумулятора

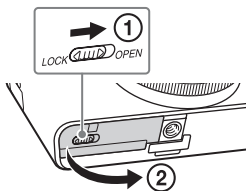

Рычаг блокировки аккумулятора

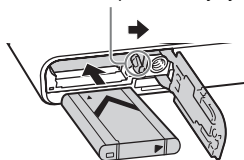

**1** Откройте крышку.

**2** Вставьте аккумулятор.

- Нажимая рычажок блокировки аккумулятора, вставьте аккумулятор так, как показано на рисунке. Убедитесь, что рычажок блокировки аккумулятора защелкнулся после вставки.
- В случае закрывания крышки с неправильно вставленным аккумулятором можно повредить камеру.

## Зарядка аккумулятора

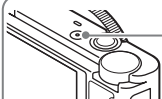
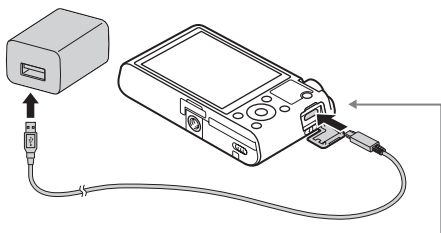

Лампочка питания/  
зарядки

Горит (зеленый): Питание включено  
Горит (оранжевый): Выполняется зарядка  
Выключен: Зарядка завершена  
Мигает (оранжевый): Ошибка зарядки или  
зарядка временно приостановлена,  
поскольку камера находится за пределами  
надлежащего температурного диапазона

- 1 Подключите камеру к адаптеру переменного тока (прилагается) с помощью кабеля micro USB (прилагается).
- 2 Подсоедините адаптер переменного тока к сетевой розетке.  
Лампочка питания/зарядки высветится оранжевым цветом, и начнется зарядка.
  - Выключите камеру на время зарядки аккумулятора.
  - Аккумулятор можно заряжать, даже если он частично заряжен.
  - Если лампочка питания/зарядки мигает, и зарядка не завершена, извлеките и снова вставьте батарейный блок.
  - В некоторых странах/регионах подключите шнур питания к адаптеру переменного тока и подключите адаптер переменного тока к сетевой розетке.

## Примечания

- Если лампочка питания/зарядки на фотоаппарате мигает при подключении адаптера переменного тока к сетевой розетке, это указывает на то, что зарядка временно остановлена из-за выхода температуры за пределы рекомендуемого диапазона. Когда температура возвращается к установленному диапазону, зарядка возобновляется. Рекомендуется заряжать аккумулятор при окружающей температуре от 10 °C до 30 °C.
- Если участок разъема аккумулятора загрязнен, аккумулятор может не заряжаться эффективно. В этом случае слегка протрите пыль мягкой тканью или ватным тампоном, чтобы очистить участок разъема аккумулятора.
- По завершении зарядки, отсоедините адаптер переменного тока от сетевой розетки.
- Обязательно используйте только оригинальный аккумулятор Sony, кабель micro USB (прилагается) и адаптер переменного тока (прилагается).

RU

## ■ Время зарядки (Полная зарядка)

Время зарядки с помощью сетевого адаптера переменного тока (прилагается) равно приблизительно 155 мин. Если аккумулятор полностью заряжен, лампочка питания/зарядки загорится, а затем сразу же выключится.

## Примечания

- Указанное выше время зарядки относится к зарядке полностью разряженного аккумулятора при температуре 25 °C. Зарядка может выполняться дольше в зависимости от условий и обстоятельств использования.

## Зарядка при подключении к компьютеру

Аккумулятор можно зарядить посредством подсоединения камеры к компьютеру с помощью кабеля micro USB. Подсоедините камеру к компьютеру, выключив камеру.

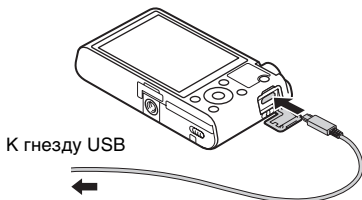

### Примечания

- Если камера подключена к ноутбуку с автономным питанием, уровень зарядки аккумулятора ноутбука снизится. Не выполняйте зарядку в течение продолжительного периода времени.
- Не следует включать/отключать или перезагружать компьютер либо переводить его в рабочий режим из спящего, когда между компьютером и камерой установлено USB-соединение. Это может привести к неисправности камеры. Перед включением/выключением или перезагрузкой компьютера, или перед выводом компьютера из спящего режима отсоедините камеру от компьютера.
- Зарядка с помощью компьютера, выполненного на заказ, или модифицированного компьютера не гарантируется.

## Время работы аккумулятора и количество снимков, которые могут быть записаны и воспроизведены

	Время работы аккумулятора	Количество фотоснимков
Съемка (фотоснимки)	Приблиз. 165 мин.	Приблиз. 330 изображений
Просмотр (фотоснимки)	Приблиз. 250 мин.	Приблиз. 5000 изображений
Съемка (видеозапись)	Приблиз. 80 мин.	—

## Примечания

- Приведенные выше приблизительные значения времени работы аккумулятора и количества доступных для записи снимков применимы в случае полной зарядки аккумулятора. Время работы аккумулятора и количество снимков может уменьшиться в зависимости от условий использования.
- Время работы аккумулятора и количество доступных для записи снимков определяется при съемке с установками по умолчанию в следующих условиях:
  - Использование аккумулятора при температуре окружающей среды 25°C.
  - Использование карты памяти Sony Memory Stick PRO Duo (Mark2) (продается отдельно)
- Количество, указанное для “Съемка (фотоснимки)”, основано на стандарте CIPA и приведено для съемки при следующих условиях: (CIPA: Camera & Imaging Products Association)
  - Один снимок выполняется каждые 30 секунд.
  - Питание включается и выключается через каждые десять раз.
  - Вспышка срабатывает каждый второй раз.
  - Зум поочередно переключается между концами W и T.
- Количество минут для видеосъемки основано на съемке в следующих условиях:
  - Качество изображения установлено в AVCHD 60i 17M(FH)/50i 17M(FH)
  - Время работы аккумулятора базируется на непрерывной съемке до достижения предела (29 минут), а затем продолжающейся при повторном нажатии кнопки MOVIE (Видео). Другие функции, как зуммирование, не используются.

## Подача питания

Питание на камеру может подаваться от сетевой розетки путем подсоединения к адаптеру переменного тока (прилагается) с помощью кабеля micro USB (прилагается). При этом вам не стоит беспокоиться относительно разрядки аккумулятора во время съемки или воспроизведения в течение продолжительного периода времени.

Съемку и воспроизведение можно выполнить без аккумулятора в камере.

## Установка карты памяти (продается отдельно)

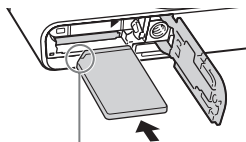
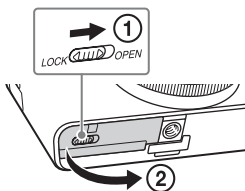

Убедитесь, что срезанный угол расположен правильно.

**1** Откройте крышку.

**2** Вставьте карту памяти.

- Расположив карту памяти с зазубренным углом так, как на рисунке, вставьте ее до щелчка.

**3** Закройте крышку.

### Используемые карты памяти

Карта памяти	Для фотоснимков	Для видеосъемки
Memory Stick PRO Duo	✓	✓ (Только Mark2)
Memory Stick PRO-HG Duo	✓	✓
Memory Stick Micro (M2)	✓	✓ (Только Mark2)
Карта памяти SD	✓	✓ (Class 4 или выше)
Карта памяти SDHC	✓	✓ (Class 4 или выше)
Карта памяти SDXC	✓	✓ (Class 4 или выше)
Карта памяти microSD	✓	✓ (Class 4 или выше)
Карта памяти microSDHC	✓	✓ (Class 4 или выше)
Карта памяти microSDXC	✓	✓ (Class 4 или выше)

- Для получения подробных сведений о количестве доступных для записи фотоснимков и продолжительности видеосъемки см. стр. 24. Проверьте таблицы для выбора карты памяти с нужной емкостью.

## Примечания

- Корректная работа всех карт памяти не гарантируется. При использовании карт памяти, изготовленных производителями, отличными от Sony, проконсультируйтесь с производителями этих изделий.
- При использовании с данной камерой карт памяти Memory Stick Micro или microSD, обязательно используйте их с соответствующим адаптером.

## Для извлечения карты памяти/аккумулятора

Карт памяти: Нажмите карту памяти один раз для ее извлечения.

Аккумулятор: Сдвиньте рычажок блокировки аккумулятора.

Следите за тем, чтобы не уронить аккумулятор.

RU

## Примечания

- Никогда не вынимайте карту памяти/аккумулятор, когда горит индикатор доступа (стр. 5). Это может привести к повреждению данных на карте памяти.

## Установка языка и часов



Выбор пунктов: ▲/▼/◀/▶

Установка цифровых значений  
даты и времени: ▲/▼/↖/↘

Установка: Центральная кнопка

# 1 Нажмите кнопку ON/OFF (Питание).

При первом включении камеры будет отображен экран установки языка.

- Для включения питания и получения доступа к функциям фотоаппарата может потребоваться некоторое время.

# 2 Выберите нужный язык, а затем нажмите по центру колесика управления.

Будет отображен экран установки даты и времени.

# 3 При отображении сообщения [Выбор Часового пояса/ Даты/Времени.] выберите [Ввод] и нажмите по центру.

# 4 Выберите нужное географическое местоположение, следуя инструкциям на экране, а затем нажмите по центру.

# 5 Установите [Летнее время], [Дата/Время] и [Формат даты], а затем нажмите по центру.

- При установке [Дата/Время] полночь обозначается как 12:00 AM, а полдень как 12:00 PM.

# 6 Убедитесь, что выбрано [Ввод], а затем нажмите по центру.

## Фотосъемка/видеосъемка

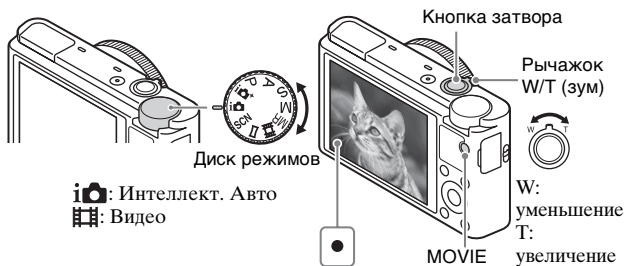



## Фотосъемка

---

**1** Нажмите кнопку затвора наполовину для выполнения фокусировки.

Если изображение находится в фокусе, раздается звуковой сигнал и высвечивается индикатор фокусировки (●).

- Если камера не может выполнить фокусировку автоматически, мигает индикатор фокусировки.

**2** Для выполнения съемки нажмите кнопку затвора полностью вниз.

RU

## Видеосъемка

---

**1** Нажмите кнопку MOVIE (Видео) для начала записи.

- Используйте рычажок W/T (зум) для изменения кратности увеличения.
- Нажимайте кнопку затвора для выполнения фотосъемки, продолжая видеосъемку.

**2** Еще раз нажмите кнопку MOVIE для прекращения записи.

### Примечания

- Не выдвигайте вспышку вручную. Это может привести к неисправности.
- При использовании функции зума во время видеосъемки будет записан звук работы камеры. По завершении видеосъемки также может быть записан звук срабатывания кнопки MOVIE.
- Непрерывная видеосъемка возможна максимум в течение приблизительно 29 минут за один раз с настройками камеры по умолчанию и при температуре окружающей среды около 25°C. По завершении видеозаписи можно возобновить запись, нажав кнопку MOVIE еще раз. Выполнение записи может остановиться для защиты камеры в зависимости от температуры окружающей среды.

## Просмотр снимков

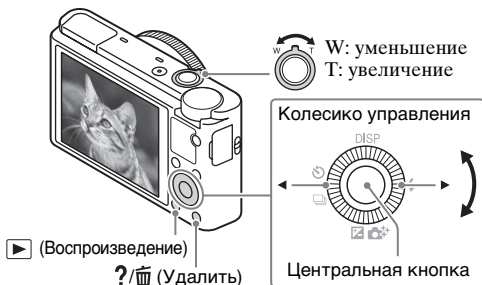

Выбор снимков:

- ▶ (следующий)/
- ◀ (предыдущий) или поверните колесико управления

Установка: Центральная кнопка

---

1 Нажмите кнопку ▶ (Воспроизведение).

---

### ■ Выбор следующего/предыдущего снимка

Выберите снимок, нажимая ▶ (следующий)/◀ (предыдущий) на колесике управления или поверните колесико управления. Нажмите по центру колесика управления для просмотра видеозаписей.

### ■ Удаление снимка

- 1 Нажмите кнопку ?/🗑️ (Удалить).
- 2 Выберите [Удалить] с помощью ▲ на колесике управления, а затем нажмите по центру.

### ■ Поворот изображения

Нажмите кнопку Fn (Функция).

### ■ Возврат к фотосъемке

Нажмите кнопку затвора наполовину.

## Просмотр справки

Данная камера оснащена встроенной инструкцией.

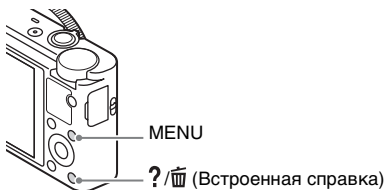

RU

### Встроенная справка

Камера отображает пояснения для пунктов MENU и значений установки.

- 1 Нажмите кнопку MENU.
- 2 Выберите нужный пункт MENU, а затем нажмите кнопку ?/📄 (Встроенная справка).

### Подсказка по съемке

Камера отображает подсказки по съемке для выбранного режима съемки.

- 1 Нажмите кнопку ?/📄 (Встроенная справка) в режиме съемки.
- 2 Выберите нужную подсказку по съемке, а затем нажмите по центру колесика управления.  
Подсказка по съемке будет отображена.
  - Вы можете выполнять прокрутку экрана с помощью ▲/▼ и переключать подсказки по съемке с помощью ◀/▶.

## Введение в другие функции

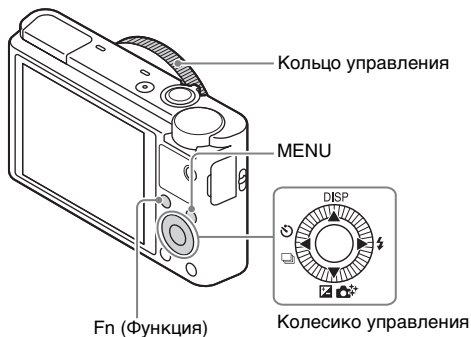

### Колесико управления

DISP (Вид экрана): Позволяет изменять экранную индикацию.

☀ / 📷 (Режим протяжки): Позволяет переключать способы съемки, как, например, покадровая съемка, непрерывная съемка, съемка в режиме автоспуска или съемка в режиме брекетинга.

📷 / 🌟 (Коррек.экспоз./Творческое фото): Позволяет регулировать яркость изображения./Позволяет интуитивно управлять камерой и легко выполнять творческие снимки.

⚡ (Режим вспышки): Позволяет выбирать режим вспышки для фотоснимков.

Центральная кнопка (Стандартное): При нажатии этой клавиши, когда [Область фокусир.] установлена в [Рег. пятно АФ], можно изменять положение области фокусировки, нажимая ▲/▼/◀/▶ на колесике управления. В зависимости от опций, выбранных в [Область фокусир.] или [Центр. следящ. АФ], доступные функции отличаются при нажатии клавиши.

### Кнопка Fн (Функция)

Позволяет зарегистрировать 12 функций и вызывать эти функции во время съемки.

① Нажмите кнопку Fн (Функция).

② Выберите нужную функцию, нажимая кнопки ▲/▼/◀/▶ на колесике управления.



③ Выберите значение установки, поворачивая колесико управления или кольцо управления.





## ■ Кольцо управления



Для кольца управления можно назначить избранные функции. Во время съемки заданные установки можно изменять просто путем поворота кольца управления.

## ■ Пункты меню

### 📷 (Настройки съемки)

 Размер изобр.	Выбор размера фотоснимков.
 Формат	Выбор формата фотоснимков.
 Качество	Выбор качества изображения для фотоснимков.
Раз. изоб.(Dual Rec)	Установка размера фотоснимков, получаемых во время видеосъемки.
Панорама: размер	Выбор размера панорамных изображений.
Панорама: направ.	Выбор направления съемки панорамных изображений.
 Формат файла	Выбор формата файла видео.
 Параметры зап.	Выбор частоты кадров и битрейта для видеозаписи.
Режим протяжки	Установка режима привода, например, для непрерывной съемки.
Режим вспышки	Выполнение установок вспышки.
Кор.эксп.вспыш.	Регулировка количества света вспышки.
Ум.эфф.кр.глаз	Уменьшение эффекта красных глаз при использовании вспышки.
Режим фокусиров.	Выбор метода фокусировки.
Область фокусир.	Выбор области фокусировки.
 Подсветка AF	Установка подсветки AF, которая используется для фокусировки на объекте в темной обстановке.
Коррек.экспоз.	Компенсация яркости всего изображения.
ISO	Установка чувствительности ISO.
Режим измер.	Выбор способа измерения яркости.

Баланс белого	Регулировка цветовых тонов изображения.
DRO/Авто HDR	Автоматическая компенсация яркости и контрастности.
Творческ. стиль	Выбор нужной обработки изображения. Вы также можете регулировать контрастность, насыщенность и резкость.
Эффект рисунка	Выбор нужного фильтра эффекта для получения более выразительного и художественного снимка.
Фокусировоч. лупа	Увеличение изображения перед съемкой таким образом, чтобы можно было проверить фокусировку.
 ШП длит. экспоз.	Установка функции шумоподавления при выдержке 1/3 секунда или дольше.
 ШП высокого ISO	Установка функции подавления шума при съемке с высокой чувствительностью.
Центр. следящ. АФ	Установка функции для отслеживания объекта и продолжения фокусировки при нажатии центральной кнопки на экране съемки.
Улыб./Распоз. Лиц	Выбор для автоматического распознавания лиц и регулировки различных установок. Установка автоматического срабатывания затвора при распознавании улыбки.
 Эфф. мягк. кожи	Установка эффекта мягкой кожи и уровня эффекта.
 Авто кадриров.	Анализ сцены во время обнаружения лиц, объектов крупным планом или объектов, отслеживаемых включенной функцией блокировки АФ, и автоматическое обрезание и сохранение других копий снимков с более выразительной композицией.
Выбор сцены	Выбор предварительно отрегулированных установок в соответствии с условиями различных сцен.
Видео	Выбор режима экспозиции в зависимости от объекта или эффекта.

 SteadyShot	Установка функции SteadyShot для фотосъемки. Уменьшение размытости от вибрации камеры во время удерживания камеры при съемке.
 SteadyShot	Установка функции SteadyShot для видеосъемки.
 Цвет. простран.	Выбор диапазона воспроизводимых цветов.
Запись звука	Установка записи звука во время видеосъемки.
Умен. шума ветра	Уменьшение шума ветра во время видеозаписи.
Советы по съемке	Отображение всех советов по съемке.
Вызов памяти	Выбор предварительно сохраненной настройки при установке диска режимов в положение <b>MR</b> (Вызов из памяти). Возможно сохранение масштаба оптического зума и т.п.
Память	Сохранение нужных режимов или установок камеры.

RU

### (Пользов. настройки)

 Помощь для MF	Отображение увеличенного изображения при ручной фокусировке.
Время увел. фокус.	Выбор интервала времени, в течение которого отображается увеличенное изображение.
Сетка	Отображение линий сетки для облегчения выравнивания кадра.
Авто.просмотр	Установка автоматического просмотра для отображения снимка сразу после съемки.
Кнопка DISP	Установка типа информации, отображаемой на мониторе при нажатии DISP на колесике управления.
Ур. выдел. контур.	Выделение границ диапазонов фокусировки с помощью определенного цвета в режиме ручной фокусировки.
Цвет выдел. контур.	Установка цвета, используемого для функции выделения контуров.

RU

Настр. увеличения	Установка необходимости использования функций увеличения четкого изображения и цифрового увеличения при выполнении зуммирования.
Регистрация лиц	Сохранение или изменение человека, которому отдается приоритет во время фокусировки.
 Запись даты	Установка записи даты съемки на фотоснимке.
Настр. меню функ.	Настройка функций, отображаемых при нажатии кнопки Fn (Функция).
Парам. польз. клав.	Назначение функций различным клавишам позволяет при нажатии клавиш во время съемки изображений выполнять операции быстрее.
Кнопка MOVIE	Установка необходимости постоянной активации кнопки MOVIE.

### (Воспроизведение)

Удалить	Удаление изображения.
Режим просмотра	Установка способа группировки снимков для воспроизведения.
Индекс изображ.	Одновременное воспроизведение нескольких изображений.
Поворот отображ.	Установка направления воспроизведения записанного снимка.
Слайд-шоу	Отображение слайд-шоу.
Защита	Защита изображений.
Укажите печать	Добавление метки команды печати к фотоснимку.

### (Настройка)

Яркость монитора	Установка яркости монитора.
Параметры громк.	Регулировка громкости звука при воспроизведении видеозаписи.
Звуковые сигн.	Установка звука срабатывания фотоаппарата.



Парам. Выгрузки	Установка функции выгрузки при использовании с камерой карты Eye-Fi.
Спр. д-ка выб. реж.	Включение или выключение справки диска режимов (пояснения для каждого режима съемки).
Время нач. энергоз.	Выбор интервала времени до автоматического выключения камеры.
Демонстр. режим	Включение или выключение воспроизведения демонстрации.
Настройки HDMI	Задание установок HDMI.
USB-соединение	Выбор способа выполнения соединения USB.
Настройка USB LUN	Повышение совместимости путем ограничения функций USB-соединения. Устанавливайте значение [Несколько] в обычных условиях, а [Одиночный] только когда соединение между камерой и компьютером или компонентом аудио/видео установить не удается.
USB питание	Установка целесообразности подачи питания через соединение USB, если камера подключается к компьютеру или устройству USB с помощью кабеля micro USB.
 Язык	Выбор языка.
Настр. даты/врем.	Установка даты, времени и летнего времени.
Часовой пояс	Установка места использования.
Форматировать	Форматирование карты памяти.
Номер файла	Выбор способа нумерации файлов фотоснимков и видеозаписей.
Выбор папк. записи	Выбор другой папки для хранения фотоснимков и видеозаписей (MP4).
Создать папку	Создание новой папки для хранения фотоснимков и видеозаписей (MP4).
Восстан. БД изобр.	Восстановление файла базы изображений и возобновление возможности записи и воспроизведения.

Показ. инф. о носит	Отображение оставшегося времени записи видео и количества доступных для записи фотоснимков на карте памяти.
Модель	Отображение версии ПО камеры.
Заводск. настройка	Возврат к значениям параметров по умолчанию.

## Использование программного обеспечения

Установка на компьютер следующего программного обеспечения сделает пользование камерой более удобным.

- PlayMemories Home: Импорт изображений на компьютер и их использование различным образом (стр. 23).
- Image Data Converter: Отображение изображений RAW и их обработка.

Вы можете загрузить и установить данное программное обеспечение на компьютер со следующих URL-адресов.

- 1 С помощью Интернет-браузера на компьютере перейдите по одному из следующих URL-адресов, а затем выполните инструкции на экране для загрузки нужного программного обеспечения.

Windows:

<http://www.sony.co.jp/imsoft/Win/>

Mac:

<http://www.sony.co.jp/imsoft/Mac/>

- Требуется подключение к сети Интернет.
- Для получения подробной информации о данной операции см. страницу поддержки или страницу Справки по программному обеспечению.

# Импортирование изображений в компьютер и их использование (PlayMemories Home)

Программное обеспечение PlayMemories Home позволяет импортировать фотоснимки и видеозаписи в компьютер и использовать их. PlayMemories Home требуется для импортирования видеозаписей AVCHD в компьютер.

<http://www.sony.net/pm/>



Импорт изображений  
из камеры

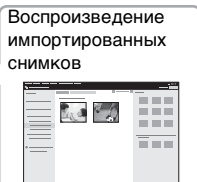

RU

Для Windows также доступны следующие функции:



Просмотр  
снимков по  
календарю



Создание  
видеодис  
ков



Загрузка  
снимков в  
сетевые службы

Совместное  
использование  
изображений в программе  
PlayMemories Online



## Примечания

- Для использования PlayMemories Online или других сетевых служб необходимо Интернет-соединение. PlayMemories Online или другие сетевые службы могут быть недоступны в некоторых странах или регионах.
- Если программное обеспечение PMB (Picture Motion Browser), поставляемая с моделями, выпущенными до 2011 г., уже установлено на компьютере, оно будет заменено приложением PlayMemories Home во время установки. Используйте PlayMemories Home, замену программного обеспечения PMB.
- В PlayMemories Home можно устанавливать новые функции. Подсоедините камеру к компьютеру даже если PlayMemories Home уже установлено на компьютере.

- Не отсоединяйте кабель micro USB (прилагается) от камеры во время отображения экрана управления или экрана доступа. Это может стать причиной повреждения данных.
- Для отсоединения камеры от компьютера, щелкните по  на панели задач, а затем щелкните [Извлечь DSC-RX100].

## Количество фотоснимков и время видеозаписи

Количество фотоснимков и время записи может быть разным в зависимости от условий съемки и карты памяти.



### ■ ФОТОСНИМКИ

В таблице ниже указано приблизительное количество снимков, которые можно записать на карту памяти, отформатированную с помощью данной камеры. Эти значения определены при использовании стандартных тестовых карт памяти Sony.

 **Размер изобр.]: L: 20M**

Если  **Формат** установлено в [3:2]\*

Качество	Количество фотоснимков	
	8 Гб	64 Гб
Стандартное	1200 снимков	9600 снимков
Высокое	690 снимков	5500 снимков
RAW и JPEG	235 снимков	1900 снимков
RAW	355 снимков	2850 снимков

\* При установке  **Формат**, отличного от [3:2], можно записать больше снимков, чем показано выше. (Кроме случая, когда  **Качество** установлено в [RAW].)

## Видеозаписи

В таблице ниже показано приблизительное общее время видеозаписи на карту памяти, отформатированную с помощью данной камеры.

Формат файла	Параметры зап.	Доступное время записи (h (часы), m (минуты))		
		8 Гб	32 Гб	64 Гб
AVCHD	60i 24M(FX)/50i 24M(FX)	40 m	3 h	6 h
	60i 17M(FH)/50i 17M(FH)	1 h	4 h 5 m	8 h 15 m
	60p 28M(PS)/50p 28M(PS)	35 m	2 h 30 m	5 h 5 m
MP4	1440×1080 12M	1 h 20 m	5 h 30 m	11 h 5 m
	VGA 3M	4 h 55 m	20 h	40 h 10 m

RU

- Непрерывная видеосъемка возможна максимум в течение приблизительно 29 минут за один раз с настройками камеры по умолчанию и при температуре окружающей среды около 25°C.
- Доступное время для видеосъемки может изменяться, поскольку камера оснащена системой VBR (переменная скорость передачи битов), которая автоматически регулирует качество изображения в зависимости от сцены съемки. При записи быстро движущихся объектов изображение остается четким, однако доступное для записи время будет меньше, так как для записи требуется больше памяти. Доступное для записи время также изменяется в зависимости от условий съемки, объекта или настроек качества/размера изображения.

## Примечания по использованию камеры

### Встроенные функции камеры

- В данном руководстве приведено описание 1080 60i-совместимых и 1080 50i-совместимых устройств.  
Чтобы проверить, является ли камера 1080 60i-совместимым устройством или 1080 50i-совместимым устройством, проверьте следующие метки на нижней стороне камеры.  
1080 60i-совместимое устройство: 60i  
1080 50i-совместимое устройство: 50i
- Эта камера совместима с видеозаписями в формате 1080 60p или 50p. В отличие от стандартных режимов записи, применявшихся до настоящего времени, в этой камере для записи используется прогрессивный метод. Это позволяет повысить разрешение и получить более четкое и более реалистичное изображение. Видеозаписи, выполненные в формате 1080 60p/1080 50p, могут воспроизводиться только на 1080 60p/1080 50p-совместимых устройствах.

RU  
25

## **Об использовании и уходе**

Обращайтесь с изделием осторожно, не разбирайте и не модифицируйте его, не подвергайте его ударным и другим нагрузкам: не стучите по нему, не роняйте его, а также не наступайте на него. Будьте особенно осторожны с объективом.

## **Примечания по записи/воспроизведению**

- Перед началом записи выполните пробную запись, чтобы убедиться в надлежащей работе камеры.
- Данная камера не является ни пыленепроницаемой, ни брызгозащищенной, ни водонепроницаемой.
- Не направляйте объектив непосредственно на лучи, например лазерные лучи. Это может повредить датчик изображения и привести к неисправности камеры.
- Не подвергайте камеру воздействию солнечного света и не снимайте в направлении солнца в течение продолжительного времени. Это может привести к повреждению внутреннего механизма.
- Не наводите камеру на солнце или другой источник яркого света. Это может привести к неисправности фотоаппарата.
- Если произойдет конденсация влаги, удалите ее перед использованием камеры.
- Не трясите камеру и не подвергайте ее ударам. Это может привести к неисправности, и запись фотоснимков станет невозможной. Более того, может испортиться носитель записи или могут повредиться данные снимков.

## **Не используйте/не храните камеру в следующих местах**

- В чрезмерно жарком, холодном или влажном месте  
В таких местах, как, например, в автомобиле, припаркованном под прямыми солнечными лучами, корпус камеры может деформироваться, что может привести к неисправности.
- Хранение под прямым солнечным светом или возле обогревателя  
Корпус камеры может обесцветиться или деформироваться, и это может привести к неисправности.
- В месте, подверженном качающей вибрации
- Вблизи генераторов сильных радиоволн или источников излучения, а также в местах с сильными магнитными полями. В противном случае фотоаппарат может неправильно выполнять запись или воспроизведение фотоснимков.
- В местах с повышенным содержанием песка или пыли  
Будьте осторожны, чтобы не допустить попадания песка или пыли в камеру. Это может привести к неисправности камеры, и в некоторых случаях эта неисправность не может быть устранена.

## **О переноске**

Не садитесь на стул или другое место, если фотоаппарат находится в заднем кармане Ваших брюк или юбки, так как это может привести к неполадкам или поломке фотоаппарата.

## **Примечания по непрерывной съемке**

Во время непрерывной съемки монитор может мигать, отображая экран съемки и черный экран. Если наблюдать за экраном в этой ситуации, вы можете ощущать симптомы дискомфорта, например плохое самочувствие. При возникновении симптомов дискомфорта прекратите использование камеры и обратитесь к врачу в случае необходимости.

## **Объектив ZEISS**

Фотоаппарат оснащен объективом ZEISS, который позволяет воспроизводить четкие изображения с отличной контрастностью. Объектив данного фотоаппарата изготовлен в Германии в соответствии с системой обеспечения качества, сертифицированной компанией ZEISS, согласно стандартам ZEISS.

## **Примечания относительно монитора и объектива**

- Монитор изготовлен с использованием особо высокоточной технологии, что позволяет при эксплуатации эффективно использовать свыше 99,99% пикселей. Однако на мониторе могут появляться маленькие темные и/или светлые точки (белого, красного, синего или зеленого цвета). Такие точки являются результатом производственного процесса и ни в коей мере не влияют на запись.
- Если монитор станет влажным из-за попадания капель воды и т.п., немедленно вытрите его мягкой тканью. Если оставить влагу на мониторе, это ухудшит свойства или повредит поверхность монитора и может привести к возникновению неисправностей.
- Соблюдайте осторожность, чтобы ваши пальцы или другие предметы не были защемлены во время работы объектива.

## **Примечания относительно вспышки**

- Не переносите фотоаппарат, держа его за вспышку, и не прилагайте к ней чрезмерное усилие.
- Попадание воды, пыли или песка в открытую вспышку может привести к неисправности.
- Соблюдайте осторожность, чтобы ваши пальцы не препятствовали при нажатии вспышки вниз.

## **Аксессуары Sony**

Используйте только оригинальные аксессуары марки Sony, в противном случае это может стать причиной неисправности. Аксессуары марки Sony могут не поставляться на рынки некоторых стран или регионов.

## **О температуре камеры**

Корпус камеры и аккумулятор могут нагреваться при использовании – это нормальное явление.

## **О защите от перегрева**

В зависимости от температуры камеры и аккумулятора, видеосъемка может быть невозможна или питание может выключаться автоматически для защиты камеры.

Перед выключением питания или перед тем, как станет невозможна видеосъемка, на экране появится сообщение. В этом случае оставьте питание выключенным и подождите, пока температура камеры и аккумулятора не снизится до приемлемого уровня. При включении питания не остывшей в достаточной степени камеры или аккумулятора, питание может отключиться снова или выполнение видеосъемки может стать невозможным.

## **О заряде аккумулятора**

- При зарядке аккумулятора, который не использовался в течение длительного времени, зарядить его до надлежащей емкости может быть невозможно.

Это связано с характеристиками аккумулятора. Зарядите аккумулятор еще раз.

- Если не пользоваться аккумулятором больше года, это может привести к ухудшению его характеристик.

## **Предупреждение об авторских правах**

На телевизионные программы, фильмы, видеоленты и другие материалы может распространяться авторское право. Неправомерная перезапись таких материалов может противоречить положениям закона об авторском праве.

## **Гарантия не предоставляется в случае повреждения информации или сбоя при записи**

Sony не может предоставлять гарантии в случае сбоя при записи, потери или повреждения записанных изображений или аудиоданных вследствие неисправности камеры или носителя записи и т.п. Рекомендуется делать резервные копии важных данных.

## **Чистка поверхности камеры**

Очистите поверхность камеры мягкой тканью, слегка смоченной водой, а затем протрите поверхность сухой тканью. Чтобы не повредить покрытие или корпус:

- Не подвергайте камеру воздействию химических веществ, таких как разбавитель, бензин, спирт, разовые салфетки, жидкость от насекомых, солнцезащитный крем или инсектицид.



## Уход за монитором

- Крем для рук или увлажняющее средство, оставшееся на мониторе, может повредить его покрытие. При попадании чего-либо на монитор, немедленно вытрите его.
- Вытирание с нажимом с помощью салфетки или других материалов может привести к повреждению покрытия.
- Если на мониторе остались отпечатки пальцев или пыль, рекомендуется осторожно удалить их, а затем начисто вытереть монитор мягкой тканью.



# Технические характеристики

## Камера

---

### [Система]

Формирователь изображения:

13,2 мм × 8,8 мм (тип 1,0)

CMOS-сенсор

Число эффективных пикселей  
камеры:

Приблиз. 20,2 мегапикселя

Общее количество пикселей  
камеры:

Приблиз. 20,9 мегапикселя

Объектив: ZEISS Vario-Sonnar

T\* 3,6-кратный

вариообъектив

f = 10,4 мм – 37,1 мм (28 мм –

100 мм (эквивалент

фотопленки 35 мм))

F1,8 (W) – F4,9 (T)

При видеосъемке в формате  
(16:9): 29 мм – 105 мм<sup>\*1</sup>

При видеосъемке в формате  
(4:3): 36 мм – 128 мм

<sup>\*1</sup> Если [ ] SteadyShot]

установлена в положение

[Стандартный]

SteadyShot: Оптическая

Формат файлов (Фотоснимки):

В соответствии с JPEG (DCF,

Exif, MPF Baseline), RAW

(формат Sony ARW 2.3),

DPOF-совместимые

Формат файлов (Видео):

Формат AVCHD (Поддержка

формата AVCHD версии 2.0):

Видео: MPEG-4 AVC/H.264

Аудио: Dolby Digital 2 канала,

оснащен Dolby Digital Stereo

Creator

- Изготовлено по лицензии  
компании Dolby Laboratories.

Видеозапись (формат MP4):

Видео: MPEG-4 AVC/H.264

Аудио: MPEG-4 AAC-LC

2 канала

Носитель записи: Memory Stick  
PRO Duo, Memory Stick Micro,  
карты SD, карты памяти  
microSD

Вспышка: Диапазон действия  
вспышки (чувствительность  
ISO (рекомендуемая величина  
экспозиции) установлен в  
положение Авто):

Приблиз. от 0,3 м до 17,1 м  
(W)/

Приблиз. от 0,55 м до 6,3 м (T)

---

### [Входные/выходные разъемы]

Разъем HDMI:

Микрогнездо HDMI

Разъем micro USB:

USB-соединение

USB-соединение: Hi-Speed USB  
(USB 2.0)

---

### [Монитор]

ЖК-монитор:

7,5 см (тип 3,0) схема

управления TFT

Общее количество точек:

1 228 800 точек

## [Общее]

Номинальный вход:

3,6 В , 1,5 Вт

Температура эксплуатации:

От 0 до 40 °С

Температура хранения:

От -20 до 60 °С

Размеры (Ш/В/Г) (Приблиз.):

101,6 × 58,1 × 35,9 мм

Масса (Приблиз.):

240 г (включая аккумулятор,  
Memory Stick PRO Duo)

Микрофон: Стерео

Громкоговоритель:

Монофонический

Exif Print: Совместима

PRINT Image Matching III:

Совместима

## Адаптер переменного тока

AC-UUD11/AC-UUD12/

AC-UUE12

Номинальный вход:

100 – 240 В , 50/60 Гц, 0,2 А

Номинальный выход:

5 В , 1,5 А

## Аккумулятор NP-BX1

Номинальное напряжение:

3,6 В 

Конструкция и технические характеристики могут быть изменены без уведомления.

## Товарные знаки

- Memory Stick и  являются товарными знаками или зарегистрированными товарными знаками Sony Corporation.
- “AVCHD Progressive” и логотип “AVCHD Progressive” являются товарными знаками Panasonic Corporation и Sony Corporation.
- Dolby и символ в виде сдвоенной буквы D являются товарными знаками Dolby Laboratories.
- HDMI, логотип HDMI и High-Definition Multimedia Interface являются товарными знаками или зарегистрированными товарными знаками компании HDMI Licensing LLC.
- Windows является зарегистрированным товарным знаком Microsoft Corporation в Соединенных Штатах Америки и/или других странах.
- Mac является зарегистрированным товарным знаком Apple Inc. в Соединенных Штатах Америки и других странах.
- Логотип SDXC является товарным знаком SD-3C, LLC.
- Facebook и логотип “f” являются товарными знаками или зарегистрированными товарными знаками компании Facebook, Inc.
- YouTube и логотип YouTube являются товарными знаками или зарегистрированными товарными знаками компании Google Inc.
- Eye-Fi является товарным знаком Eye-Fi, Inc.

RU

- Кроме того, названия систем и изделий, используемые в данном руководстве, являются, обычно, товарными знаками или зарегистрированными товарными знаками их соответствующих разработчиков или производителей. Однако знаки ™ или ® используются не во всех случаях в данном руководстве.



## Прикладная программа GNU GPL/LGPL

В изделие включается программное обеспечение на основании Универсальной общедоступной лицензии GNU General Public License (далее именуемой “GPL”) или Стандартной общественной лицензии ограниченного применения GNU Lesser General Public License (далее именуемой “LGPL”).

Данная лицензия уведомляет о том, что вы имеете право доступа, модификации и распространения исходного кода данного программного обеспечения на условиях, оговоренных в прилагаемых лицензиях GPL/LGPL.

Исходный код распространяется через сеть Интернет. Для его загрузки используйте следующий URL-адрес.

<http://oss.sony.net/Products/Linux/>

Наша компания просит не обращаться по поводу содержания исходного кода.

Лицензии (на английском языке) записаны во внутренней памяти изделия.

Установите соединение Mass Storage между изделием и компьютером, чтобы прочесть лицензии в папке “PMHOME” - “LICENSE”.

Дополнительная информация по данному изделию и ответы на часто задаваемые вопросы могут быть найдены на нашем веб-сайте поддержки покупателей.

<http://www.sony.net/>

RU

## Додаткові відомості про фотоапарат («Довідка»)



«Довідка» – це інтерактивний онлайн-посібник.  
«Довідка» можна прочитати на комп'ютері чи смартфоні.

У ньому можна отримати детальні вказівки до багатьох функцій фотоапарата.

**URL-адреса:**

[http://rd1.sony.net/help/dsc/1740/h\\_zz/](http://rd1.sony.net/help/dsc/1740/h_zz/)



## Перевірка приладдя, що додається

Число в дужках вказує на кількість штук.

- Фотоапарат (1)
- Акумулятор NP-BX1 (1)
- Кабель Місто USB (1)
- Адаптер змінного струму (1)
- Шнур живлення (постачається у певних країнах або регіонах) (1)
- Ремінець на зап'ястку (1)
- Адаптер ремня (2)  
(Адаптери ремня використовуються для кріплення плечового ремня (продається окремо), як вказано на малюнку.)

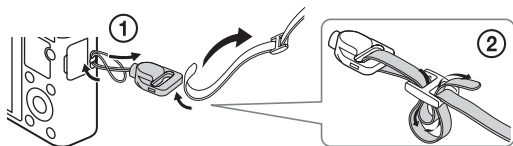

- Посібник з експлуатації (цей посібник) (1)
- Довідковий посібник (1)

### Про налаштування мови

За необхідності змініть мову екранного меню, перш ніж користуватися фотоапаратом (стор. 11).

## Елементи фотоапарата

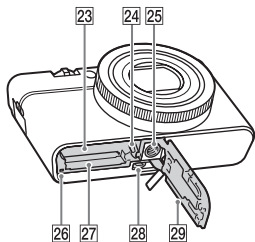
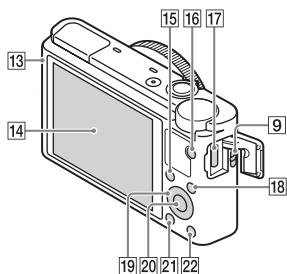
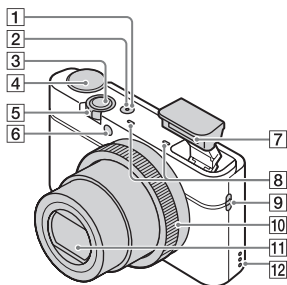

- 1 Кнопка ON/OFF (живлення)
- 2 Індикатор живлення/  
заряджання
- 3 Кнопка затвора
- 4 Диск перемикання режимів  
**iA** (Інтелектуальне авто)/  
**iA+** (Супер авторежим)/  
**P** (Програмне авто)/  
**A** (Пріорит. діафрагми)/  
**S** (Пріорит. витримки)/  
**M** (Ручна експозиція)/  
**MR** (Відклик. пам'яті)/  
**■** (Фільм)/  
**■** (Панорамний огляд)/  
**SCN** (Вибір сцени)
- 5 Для зйомки: Важіль W/T  
(масштабування)  
Для перегляду: Важіль  
**■** (режиму мініатюр)/  
збільшення під час  
перегляду
- 6 Індикатор автоспуску/  
Індикатор режиму спуску в  
момент посмішки/Підсвітка  
для автофокуса
- 7 Спалах
  - Не закривайте спалах  
пальцем.
  - Під час використання спалах  
висувається автоматично.  
Якщо спалах не потрібний,  
натисніть на нього, щоб  
закрити вручну.
- 8 Мікрофон
- 9 Гачок для ремінця
- 10 Кільце керування
- 11 Об'єktiv
- 12 Гучномовець



- 13 Сенсор світла
- 14 Монітор
- 15 Кнопка Fn (функція)
- 16 Кнопка MOVIE (відео)
- 17 Роз'єм мікро-USB
- 18 Кнопка MENU
- 19 Диск керування
- 20 Центральна кнопка
- 21 Кнопка ▶ (відтворення)
- 22 Кнопка ?/⌂ (Вбудована довідка/видалення)
- 23 Відсік для встановлення батареї
- 24 Важіль фіксатора батареї
- 25 Гніздо для штатива
  - Використовуйте штатив із довжиною гвинта менше 5,5 мм. На штативі з довшим гвинтом неможливо надійно зафіксувати фотоапарат, що може призвести до його ушкодження.
- 26 Індикатор доступу
- 27 Гніздо для карти пам'яті
- 28 Мікророз'єм HDMI
- 29 Кришка відсіку для батареї/ UA

## Встановлення батареї

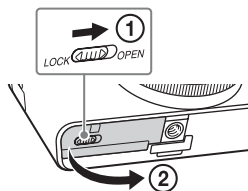

**1** Відкрийте кришку.

**2** Вставте батарею.

- Натискаючи на важіль фіксатора батареї, вставте батарею, як показано на малюнку. Встановивши батарею, упевніться, що важіль фіксатора батареї зафіксовано.
- Якщо закрити неправильно встановлену батарею кришкою, можна пошкодити фотоапарат.

## Заряджання акумуляторного блока

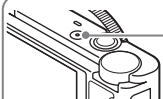
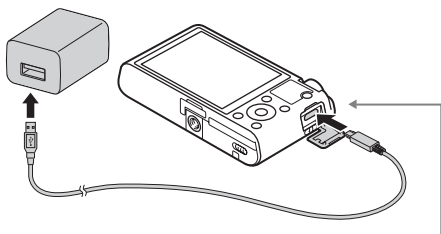

Індикатор живлення/  
заряджання

Світлиться (зелений): Живлення увімкнено  
Світлиться (оранжевий): заряджання  
Не світлиться: заряджання закінчено  
Блимає (оранжевий): Збій заряджання або  
заряджання тимчасово припинено через  
неналежну температуру фотоапарата

- 1 З'єднайте фотоапарат та адаптер змінного струму (додається), використовуючи кабель Micro USB (додається).
- 2 Підключіть адаптер змінного струму до електричної розетки.  
Індикатор живлення/заряджання засвітиться оранжевим світлом, і розпочнеться заряджання.
  - Вимикайте фотоапарат, заряджаючи батарею.
  - Батарею можна заряджати, навіть якщо вона частково заряджена.
  - Якщо індикатор живлення/заряджання блимає, коли заряджання не завершено, вийміть і встановіть акумуляторну батарею.
  - В деяких країнах або регіонах підключайте шнур живлення до адаптера змінного струму, а тоді підключайте адаптер до розетки.

## Примітки

- Якщо індикатор живлення/заряджання на фотоапараті блимає, коли адаптер змінного струму включено в розетку, це свідчить про те, що заряджання тимчасово зупинено унаслідок виходу температури за межі допустимого діапазону. Коли температура повернеться до відповідних значень, заряджання відновиться. Радимо заряджати батарею за навколишньої температури від 10 °C до 30 °C.
- Батарея може не заряджатися ефективно, якщо її контакти забруднені. У цьому випадку злегка протріть контакти батареї від пилу м'якою ганчіркою або ватним тампоном.
- По закінченні заряджання від'єднайте адаптер змінного струму від електричної розетки.
- Слід використовувати лише оригінальні батареї, кабель Micro USB (додається) та адаптер змінного струму Sony (додається).

UA

## Тривалість заряджання (повна зарядка)

Тривалість заряджання з використанням адаптера змінного струму (додається) становить приблизно 155 хв. Якщо батарею повністю заряджено, індикатор живлення/заряджання засвітиться, а потім одразу вимкнеться.

## Примітки

- Вищезгаданий час позначає тривалість заряджання повністю розрядженої батареї за температури 25 °C. Залежно від умов використання та обставин заряджання може тривати довше.

## Заряджання шляхом приєднання до комп'ютера

Акумуляторний блок можна заряджати, під'єднавши фотоапарат до комп'ютера за допомогою кабелю Micro USB. Під'єднайте фотоапарат до комп'ютера, коли фотоапарат вимкнено.

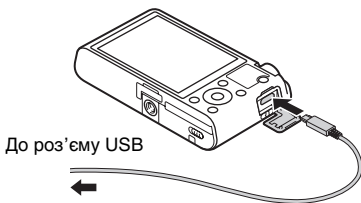

## Примітки

- Якщо фотоапарат приєднано до портативного комп'ютера, який не підключено до джерела живлення, акумулятор портативного комп'ютера розряджається. Не заряджайте фотоапарат довше, ніж потрібно.
- Якщо між фотоапаратом і комп'ютером встановлено з'єднання USB, не вмикайте, не вимикайте та не перезавантажуйте комп'ютер, не виводьте комп'ютер зі сплячого режиму. Це може призвести до несправності фотоапарата. Перед тим як вмикати, вимикати або перезавантажувати комп'ютер, а також вмикати його з режиму сну, від'єднайте фотоапарат від комп'ютера.
- Заряджання через несерійний або модифікований комп'ютер не гарантується.

## Тривалість роботи батареї та кількість зображень, які можна записати і відтворити

	Тривалість роботи батареї	Кількість зображень
Зйомка (фотографій)	Прибл. 165 хв.	Прибл. 330 зображень
Перегляд (фотографій)	Прибл. 250 хв.	Прибл. 5000 зображень
Зйомка (відео)	Прибл. 80 хв.	—

## Примітки

- Вищезгадані приблизні значення тривалості роботи батареї та кількості зображень, які можна записати, дійсні лише якщо батарею заряджено повністю. Залежно від умов використання тривалість роботи батареї та кількість зображень можуть бути меншими.
- Тривалість роботи батареї та кількість зображень, які можна зняти, є приблизними значеннями для зйомки з налаштуваннями за замовчуванням за наведених нижче умов:
  - Використання батареї за температури середовища 25°C.
  - Використання карти Sony Memory Stick PRO Duo (Mark2) (продається окремо)

- Кількість зображень у рядку «Зйомка (фотографій)» визначається на основі стандарту CIPA і відповідає зйомці за таких умов: (CIPA: Camera & Imaging Products Association)
  - одне зображення знімається кожні 30 секунд;
  - живлення вмикається та вимикається після кожних десяти знімків;
  - спалах спрацьовує через раз;
  - функція зміни плану по чергово перемикається між кінцевими значеннями W і T.
- Тривалість відеозйомки у хвилинах відповідає зйомці за таких умов:
  - Для якості зображень встановлено AVCHD 60i 17M(FH)/50i 17M(FH)
  - Тривалість роботи батареї у режимі неперервної зйомки до досягнення ліміту (29 хвилин), який потім було продовжено натисненням кнопки MOVIE (відео). Інші функції, зокрема масштабування, не використовуються.

UA

## Живлення

Фотоапарат може живитися від електромережі за допомогою адаптера змінного струму (додається) або за допомогою кабелю Micro USB (додається). Завдяки цьому можна не перейматися вичерпанням ресурсу батареї під час тривалої зйомки або перегляду. Зйомка і перегляд при цьому можливі і без батарейного блока всередині фотоапарата.

## Вставка карти пам'яті (продається окремо)

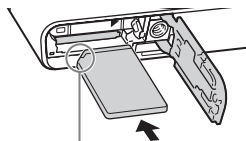
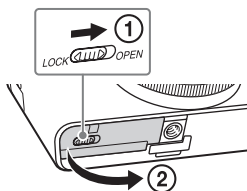

Слідкуйте, щоб надрізаний кут знаходився у правильному положенні.

**1** Відкрийте кришку.

## 2 Вставте карту пам'яті.

- Вставляйте карту пам'яті надрізаним кутом, як показано на малюнку, поки не почується клацання.

## 3 Закрийте кришку.

### ■ Типи карт пам'яті, які можна використовувати

Карта пам'яті	Для фотознімків	Для відеофайлів
Memory Stick PRO Duo	✓	✓ (лише Mark2)
Memory Stick PRO-HG Duo	✓	✓
Memory Stick Micro (M2)	✓	✓ (лише Mark2)
Карта пам'яті SD	✓	✓ (Class 4 або швидше)
Карта пам'яті SDHC	✓	✓ (Class 4 або швидше)
Карта пам'яті SDXC	✓	✓ (Class 4 або швидше)
Карта пам'яті microSD	✓	✓ (Class 4 або швидше)
Карта пам'яті microSDHC	✓	✓ (Class 4 або швидше)
Карта пам'яті microSDXC	✓	✓ (Class 4 або швидше)

- Докладніше про кількість фотографій, які можна зробити, та доступну тривалість відеозйомки дивіться на сторінці 24. Скористайтесь таблицями, щоб вибрати карту пам'яті потрібної ємності.

#### Примітки

- Правильність роботи гарантується не для всіх карт пам'яті. У разі використання карт пам'яті від інших виробників, ніж Sony, зверніться до цих виробників.
- У разі використання із цим фотоапаратом карт пам'яті Memory Stick Micro або microSD переконайтеся, що використовуєте відповідний адаптер.

### ■ Виймання карти пам'яті/батареї

Карта пам'яті: Щоб вийняти карту пам'яті, натисніть на неї один раз.  
Акумуляторний блок: Посуньте важіль фіксатора батареї. Будьте обережними, щоб не впустити батарею.

## Примітки

- Ніколи не виймайте карту пам'яті/батарейку, якщо індикатор доступу (стор. 5) світиться. Це може призвести до пошкодження даних на карті пам'яті.

## Налаштування мови та годинника

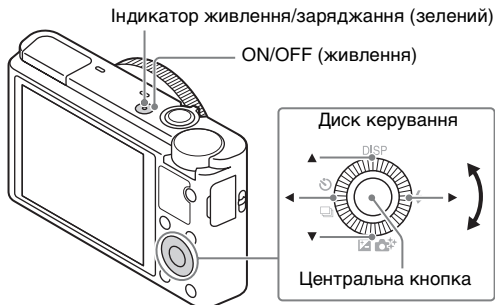

- Вибір параметрів: ▲/▼/◀/▶  
Встановлення числових значень  
дати й часу: ▲/▼/↶/↷  
Встановлення: Центральна  
кнопка

### 1 Натисніть кнопку ON/OFF (живлення).

Екран налаштування мови відображається після першого вмикання фотоапарата.

- Для увімкнення живлення та початку роботи може знадобитися деякий час.

### 2 Виберіть потрібну мову, а тоді натисніть посередині диска керування.

Відображається екран налаштування дати й часу.

### 3 Коли з'явиться повідомлення [Вибір Часового поясу/ Дати/Часу.], виберіть [Ввід] і натисніть посередині.

- 4 Виберіть потрібне географічне розташування, дотримуючись вказівок на екрані, а тоді натисніть посередині.
- 5 Встановіть [Літній час], [Дата/Час] та [Формат дати], а тоді натисніть посередині.
  - Під час налаштування параметра [Дата/Час] північ позначається як 12:00 AM, а полудень – як 12:00 PM.
- 6 Перевірте, чи вибрано [Ввід], а тоді натисніть посередині.

## Фото- та відеозйомка

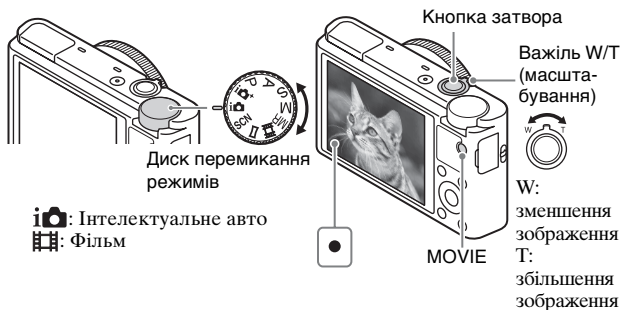

### Знімання фотографій

- 1 Натисніть кнопку затвора наполовину, щоб виконати фокусування.

Коли зображення сфокусовано, лунає звуковий сигнал і засвічується індикатор фокусування (●).

  - Якщо фотоапарат не може сфокусуватися автоматично, блимає індикатор фокусування.
- 2 Повністю натисніть кнопку спуску, щоб зробити знімок.



### 1 Щоб розпочати запис, натисніть кнопку MOVIE (відеозйомка).

- За допомогою важеля W/T (масштабування) можна наблизити або віддалити зображення.
- Натисніть кнопку спуску, щоб зробити знімок, водночас продовжуючи записувати відео.

### 2 Щоб зупинити записування, натисніть кнопку MOVIE ще раз.

---

#### Примітки

- Не витягайте спалах вручну. Це може призвести до несправності.
- У разі використання функції масштабування під час відеозйомки звук, який видає при цьому фотоапарат, буде записано. У момент завершення запису може також бути записано звук роботи кнопки MOVIE.
- Безперервна відеозйомка можлива лише приблизно протягом не більше 29 хвилин поспіль за стандартних налаштувань фотоапарата і температури повітря приблизно 25 °C. Завершивши відеозйомку, можна розпочати новий запис повторним натисненням кнопки MOVIE. Залежно від температури середовища запис може бути зупинено для захисту фотоапарата.

## Перегляд зображень

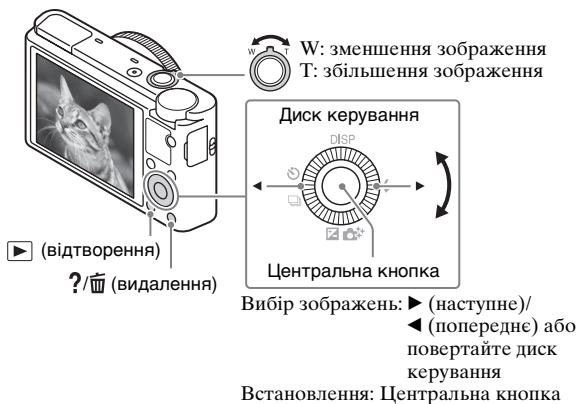

1 Натисніть кнопку ▶ (відтворення).

### ■ Вибір наступного/попереднього зображення

Виберіть зображення, натиснувши ▶ (наступне)/◀ (попереднє) на диску керування або повертаючи диск керування. Натисніть посередині диска керування для перегляду відео.

### ■ Видалення зображення

- 1 Натисніть кнопку ?/🗑️ (видалення).
- 2 Виберіть [Видалити] за допомогою ▲ на диску керування, а тоді натисніть посередині.

### ■ Обертання зображення

Натисніть кнопку Fn (функція).

### ■ Повернення до режиму зйомки зображень

Натисніть кнопку спуску до половини.

## Перегляд довідника

У цьому фотоапараті передбачено вбудований довідник функцій фотоапарата.



UA

### Вбудована довідка

Фотоапарат відображає пояснення елементів MENU і встановлених налаштувань.

- 1 Натисніть кнопку MENU.
- 2 Виберіть потрібний пункт MENU, а тоді натисніть кнопку ?/☰ (Вбудована довідка).

### Підказки щодо зйомки

Фотоапарат відображає підказки щодо вибраного режиму зйомки.

- 1 У режимі зйомки натисніть кнопку ?/☰ (Вбудована довідка)
- 2 Виберіть потрібну підказку щодо зйомки і натисніть посередині диска керування.

На екрані відобразиться вибрана підказка.

- Прокручувати екран можна за допомогою кнопок ▲/▼, а змінювати підказки – за допомогою кнопок ◀/▶.

UA

## Знайомство з іншими функціями

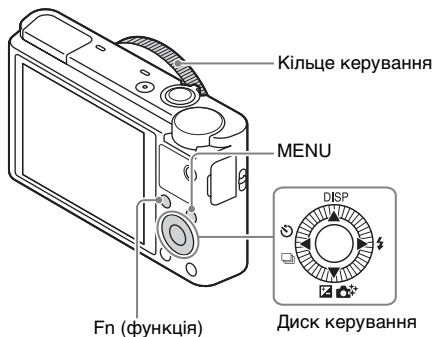

### Диск керування

DISP (Відображення вмісту): зміна відображення на екрані.

☞ / 📷 (Режим протягання): дає змогу перемикати методи зйомки, як-от покадрова зйомка, неперервна зйомка, автоспуск або пакетна зйомка.

📷 / 📷+ (Корект. експозиції/Творче фото): Дозволяє коригувати яскравість зображення./Дозволяє інтуїтивно керувати фотоапаратом та легко знімати креативні зображення.

⚡ (Режим спалаху): Дає змогу вибрати режим спалаху для фотозйомки.

Центральна кнопка (Стандартний): якщо натиснути цю кнопку, коли [Обл. фокусування] має значення [Регульована пляма], можна змінити положення області фокусування, натискаючи на диску керування кнопки ▲/▼/◀/▶. При натисканні кнопки доступні функції змінюються залежно від опцій, вибраних для [Обл. фокусування] або [Центр. слідкуюч.AF].

### Кнопка Fn (функція)

Дає змогу налаштувати і зберегти 12 функцій для подальшого використання під час зйомки.

① Натисніть кнопку Fn (функція).

② Виберіть потрібну функцію за допомогою кнопок ▲/▼/◀/▶ на диску керування.







③ Обертаючи диск керування або кільце керування, виберіть потрібне значення.





## ■ Кільце керування



Ваші улюблені функції можуть бути призначені кільцю керування. Під час зйомки встановлені налаштування можна змінювати одним обертом кільці керування.

## ■ Пункти меню

### (Налаштуван. функ. зйом.)

 Розмір зображ.	Вибір розміру знімків.
 Формат	Вибір формату знімків.
 Якість	Налаштування якості зображення знімків.
Розм.зоб.(Dual Rec)	Встановлення розміру фотографій, що знімаються під час запису відео.
Панорама: Розмір	Вибір розміру панорамних знімків.
Панорама: Напрям.	Налаштування напрямку зйомки для панорамних знімків.
 Формат файла	Вибір формату для відеофайлу.
 Налашт. запису	Вибір частоти кадрів і швидкості потоку для відео.
Режим протягання	Налаштування режиму роботи шторки, наприклад у режимі неперервної зйомки.
Режим спалаху	Налаштування параметрів спалаху.
Корекц. експ. спал.	Регулювання інтенсивності спалаху.
Змен. еф.черв.очей	Зменшення ефекту червоних очей за допомогою спалаху.
Режим фокусуван.	Вибір методу фокусування.
Обл. фокусування	Вибір області фокусування.
 Підсвічування AF	Налаштування освітлювача AF, який забезпечує підсвічення під час зйомки в темряві для покращення фокусування.
Корект. експозиції	Компенсування рівня яскравості всього зображення.
ISO	Налаштування чутливості ISO.
Режим виміру	Вибір методу вимірювання яскравості.

Баланс білого	Налаштування гама кольорів зображення.
DRO/Авто HDR	Автоматичне коригування яскравості та контрастності.
Творчий стиль	Вибір потрібної обробки зображення. Також можна коригувати контрастність, насиченість та різкість.
Ефект малюнка	Вибір фільтра потрібного ефекту, щоб зробити фото ще більш мистецьким та вражаючим.
Фокусна лупа	Збільшення зображення перед зйомкою для перевірки фокусу.
 ЗШ тривал. експ.	Налаштування обробки знімків для зменшення шумів із витримкою в 1/3 секунди або більше.
 ЗШ високого ISO	Налаштування обробки знімків для зменшення шумів у режимі високочутливої зйомки.
Центр. слідкуюч.AF	Встановлення функції відстеження об'єкта і збереження фокусування під час натискання кнопки в центрі на екрані зйомки.
Розпізн. обл./Smile	Виявлення облич і налаштування різних параметрів автоматично. Налаштування автоматичного спуску шторки в момент виявлення посмішки.
 Еф. м'якої шкіри	Встановлення ефекту вирівнювання тону шкіри та ступеня вирівнювання.
 Авт. кадр. портр.	Аналіз сцени під час зйомки облич, об'єктів крупним планом або об'єктів, відстежуваних за допомогою функції фіксації автофокуса, а також автоматичне кадрування та збереження додаткової копії зображення з іще більш вражаючою композицією.
Вибір сцени	Вибір встановлених параметрів відповідно до різних умов зйомки.
Фільм	Вибір режиму експозиції відповідно до об'єкта зйомки або ефекту.

 SteadyShot	Налаштування параметра SteadyShot для фотозйомки. Зменшення розмитості через тремтіння фотоапарата під час фотозйомки, коли фотоапарат тримають у руках.
 SteadyShot	Налаштування параметра SteadyShot для відеозйомки.
 Кольор. палітра	Зміна діапазону відтворюваних кольорів.
Запис звуку	Визначення потреби запису звуку під час відеозйомки.
Зменш. шуму вітру	Приглушення шуму вітру під час відеозйомки.
Поради по зйомці	Доступ до підказок щодо зйомки.
Відкликан. пам'яті	Вибір попередньо зареєстрованого налаштування, якщо диск перемикання режимів встановлено у режим <b>MR</b> (Відкликан. пам'яті). Можна зберегти масштаб оптичного збільшення тощо.
Пам'ять	Реєстрація потрібних режимів або налаштувань фотоапарата.

UA

### (Налаштуван. користувача)

 Допом. при MF	Збільшення зображення під час ручного фокусування.
Час масшт. фокуса	Налаштування часу відображення знімка у збільшеному вигляді.
Сітка	Відображення решітки для забезпечення вирівнювання зображення відповідно до структурних контурів.
Автомат. перегляд	Налаштування автоматичного перегляду з відображенням записаного зображення після зйомки.
Кнопка DISP	Вибір типу інформації, що відображається на моніторі під час натискання DISP на диску керування.
Рівень виділ. конт.	Підсилення контурів сфокусованих об'єктів певним кольором у режимі ручного фокусування.

UA

Колір виділ. контур.	Налаштування кольору для функції підсилення контурів.
Налашт. масштаб.	Можна налаштувати, чи використовувати під час масштабування функцію масштабування чіткого зображення або цифрового масштабування.
Реєстрація обличчя	Реєстрація або зміна особи, якій надається пріоритет фокусування.
 Запис дати	Визначає необхідність запису дати зйомки на фотографії.
Налаш. меню функ.	Налаштування функцій, що відобразатимуться внаслідок натиснення кнопки Fn (функція).
Парам. ключ.корис.	Призначення функцій різним клавішам дозволяє швидше виконувати певні операції, натискаючи під час зйомки зображень відповідні клавіші.
Кнопка MOVIE	Можна налаштувати, чи активувати кнопку MOVIE завжди.

### (Відтворення)

Видалити	Видалення зображення.
Режим перегляду	Налаштування способу групування зображень для відтворення.
Індекс зображень	Одночасно відображаються кілька зображень.
Відобр. обертання	Налаштування напрямку відтворення записаних зображень.
Слайд-шоу	Запуск показу слайдів.
Захистити	Встановлення захисту зображень.
Вкажіть друк	Додавання позначки команди друку до знімка.

### (Налаштуван.)

Яскравість моніт.	Налаштування яскравості монітора.
Налаштув. гучності	Налаштування гучності для відтворення відео.



Звукові сигнали	Налаштування звуку спрацювання фотоапарата.
Налашт. завантаж.	Налаштування функції завантаження фотоапарата в разі використання карти Eye-Fi.
Дов. диска виб.реж.	Увімкнення/вимкнення довідки диска перемикання режимів (пояснень щодо різних режимів зйомки).
Час початку е/збер.	Налаштування часу невикористання, після якого фотоапарат автоматично вимикатиметься.
Демонстр. режим	Увімкнення/вимкнення демонстраційного відтворення відео.
Налаштуван. HDMI	Налаштування параметрів HDMI.
USB-з'єднання	Налаштування способу з'єднання USB.
Налаштув. USB LUN	Покращення сумісності за рахунок обмеження функцій з'єднання USB. Встановлюйте значення [Декілька] в нормальних умовах, а значення [Один] лише тоді, коли не вдається встановити з'єднання між фотоапаратом та комп'ютером або AV-компонентом.
USB живлення	Встановлення живлення за допомогою кабелю USB, коли фотоапарат підключено до комп'ютера чи пристрою USB за допомогою кабелю Micro USB.
 Мова	Вибір мови.
Налашт. дати/часу	Налаштування дати, часу і переходу на літній час.
Часовий пояс	Налаштування місця, де використовується фотоапарат.
Форматувати	Форматування карти пам'яті.
Номер файла	Налаштування способу присвоєння нумерації фото- та відеофайлам.
Вибр. папку ЗАП.	Зміна папки для збереження відзнятих фото та відео (MP4).
Нова папка	Створення нової папки для збереження відзнятих фото та відео (MP4).

Віднов. БД зображ.	Відновлення файлу бази даних зображень для можливості запису і відтворення.
Показ. інф. про нос.	Відображення залишкового часу запису відео та кількості вільних знімків на карті пам'яті.
Версія	Відображення версії програмного забезпечення фотоапарата.
Скидання налашт.	Відновлення стандартних налаштувань.

## Використання програмного забезпечення

Встановлення на комп'ютер наведеного нижче програмного забезпечення робить користування фотоапаратом більш зручним.

- PlayMemories Home: імпортування зображень на комп'ютер, та використання цих зображень різноманітними способами (стор. 23).
- Image Data Converter: відображення і обробка зображень RAW.

Дане програмне забезпечення можна завантажити і встановити на комп'ютер з наведених нижче URL-адрес.

**1** За допомогою Інтернет-браузера на комп'ютері перейдіть до поданої далі URL-адреси і виконайте вказівки на екрані, щоб завантажити потрібне програмне забезпечення.

Windows:

<http://www.sony.co.jp/imsoft/Win/>

Mac:

<http://www.sony.co.jp/imsoft/Mac/>

- Потрібне підключення до Інтернету.
- Докладніше про порядок використання читайте на сторінці підтримки або довідки програмного забезпечення.

## Імпортування зображень на комп'ютер і їх використання (PlayMemories Home)

Програмне забезпечення PlayMemories Home дозволяє імпортувати фотографії та відеозаписи на комп'ютер і використовувати їх. PlayMemories Home використовується для імпортування відео формату AVCHD на комп'ютер.

<http://www.sony.net/pm/>



Імпортування зображень  
із фотоапарата



Відтворення  
імпортованих  
зображень



UA

Для Windows доступні також такі функції:



Перегляд  
зображень у  
режимі календаря



Створення  
диска з  
відео



Завантаження  
зображень у  
мережеві служби

Обмін зображеннями  
у програмі  
PlayMemories Online



### Примітки

- Для використання програми PlayMemories Online або інших мережевих послуг потрібне підключення до Інтернету. У певних країнах чи регіонах програма PlayMemories Online або інші мережеві послуги можуть бути недоступними.
- Якщо на комп'ютері вже встановлено програмне забезпечення PMB (Picture Motion Browser), яким комплектуються моделі, випущені до 2011 р., програма PlayMemories Home замінить його під час встановлення. Використовуйте програмне забезпечення PlayMemories Home, яке заміняє PMB.
- У програмі PlayMemories Home може бути встановлено нові функції. Радимо підключити фотоапарат до комп'ютера, навіть якщо програму PlayMemories Home вже встановлено на комп'ютері.

- Якщо відображається екран роботи або доступу, не від'єднуйте кабель Micro USB (додається) від фотоапарата. Це може призвести до пошкодження даних.
- Щоб відключити фотоапарат від комп'ютера, клацніть  на панелі завдань, після чого клацніть [Витягти DSC-RX100].

## Кількість фотознімків і тривалість відеозапису

Кількість фотознімків і час запису залежать від умов здійснення зйомки та ємності карти пам'яті.



### ■ Фотографії

У таблиці нижче подано приблизну кількість зображень, які можна зберегти на карті пам'яті, відформатованій за допомогою цього фотоапарата. Значення визначено за допомогою стандартних карт пам'яті Sony для перевірки.

 **Розмір зображ.]: L: 20M**

**Якщо для параметра  Формат] вибрано значення [3:2]\***

Якість	Кількість фотознімків	
	8 Гб	64 Гб
Стандартний	1200 зображень	9600 зображень
Висока	690 зображень	5500 зображень
RAW і JPEG	235 зображень	1900 зображень
RAW	355 зображень	2850 зображень

\* Якщо для параметра  Формат] встановлено інше значення, аніж [3:2], можна записати більше зображень, ніж вказано вище. (Крім випадків, коли для параметра  Якість] встановлено значення [RAW]).

## Відео

Викладена нижче таблиця приблизно показує загальну тривалість запису з використанням карти пам'яті, відформатованої за допомогою цього фотоапарату.

Формат файлу	Налашт. запису	Тривалість запису (h (година), m (хвилина))		
		8 Гб	32 Гб	64 Гб
AVCHD	60i 24M(FX)/50i 24M(FX)	40 m	3 h	6 h
	60i 17M(FH)/50i 17M(FH)	1 h	4 h 5 m	8 h 15 m
	60p 28M(PS)/50p 28M(PS)	35 m	2 h 30 m	5 h 5 m
MP4	1440×1080 12M	1 h 20 m	5 h 30 m	11 h 5 m
	VGA 3M	4 h 55 m	20 h	40 h 10 m

UA

- Безперервна відеозйомка можлива лише приблизно протягом не більше 29 хвилин поспіль за стандартних налаштувань фотоапарата і температури повітря приблизно 25 °С.
- Максимальна тривалість відеозапису може змінюватися, оскільки фотоапарат обладнано системою VBR (змінна швидкість потоку), яка автоматично налаштовує якість зображення в залежності від сцени зйомки. Під час зйомки об'єкта, що швидко рухається, зображення є чіткішим, а час зйомки коротший, адже для запису відео необхідно більше пам'яті.  
Тривалість запису також може різнитись залежно від умов зйомки, об'єкта зйомки, а також від налаштувань розміру та якості зображення.

## Нотатки щодо користування фотоапаратом

### Вбудовані функції фотоапарата

- У цьому посібнику описані пристрої, сумісні зі стандартами 1080 60i та 1080 50i.  
Щоб дізнатися, який стандарт підтримує фотоапарат – 1080 60i чи 1080 50i, – перевірте наявність на нижній панелі таких позначок:  
Пристрій із підтримкою 1080 60i: 60i  
Пристрій із підтримкою 1080 50i: 50i
- Цей фотоапарат підтримує відео форматів 1080 60p або 50p. На відміну від стандартних донедавна режимів запису, які використовували черезрядкову розгортку, цей фотоапарат під час запису використовує послідовну розгортку. Це підвищує роздільність і забезпечує більш згладжене та реалістичне зображення. Відео, записане у форматі 1080 60p/1080 50p, можна відтворювати лише на пристроях, що підтримують формат 1080 60p/1080 50p.

UA  
25

## **Використання та догляд**

Поводьтеся з виробом обережно, не розбирайте, не модифікуйте його, не піддавайте фізичним струсам та ударам (наприклад, ударам молотка), слідкуйте, щоб виріб не впав і не наступайте на виріб. Особливо обережного поводження потребує об'єктив.

### **Примітки щодо запису/відтворення**

- Перед початком зйомки зробіть пробні фотографії, щоб упевнитися, що фотоапарат працює належним чином.
- Цей фотоапарат не є ані пилонепроникний, ані водостійкий, а також не має захисту від бризок.
- Уникайте безпосереднього потрапляння на об'єктив променів, зокрема лазерних. Це може призвести до пошкодження датчика зображення та спричинити несправність фотоапарата.
- Оберегайте фотоапарат від дії сонячних променів і не знімайте, спрямувавши його до сонця, тривалий час. Можна пошкодити внутрішній механізм фотоапарата.
- Не спрямовуйте фотоапарат на сонце або інше яскраве світло. Це може призвести до виникнення несправності фотоапарата.
- У разі утворення конденсації вологи перш ніж використовувати фотоапарат, її слід усунути.
- Не трусіть фотоапарат і не стукайте по ньому. Це може спричинити виникнення несправності і неможливість виконання запису зображень. Крім того, може вийти з ладу носій інформації або можуть зазнати пошкоджень зображення.

### **Не використовуйте/не зберігайте фотоапарат у наступних місцях**

- У дуже гарячих, холодних або вологих місцях  
У таких місцях, як, наприклад, салон автомобіля, що стоїть на сонці, корпус фотоапарата може zdeформуватися, а це може спричинити несправність.
- Під прямим сонячним промінням або поблизу обігрівача  
Корпус фотоапарата може знебарвитись або zdeформуватись, а це може спричинити несправність.
- У місцях, що піддаються сильній вібрації
- У місцях, де поширюються радіохвилі, випромінюється радіація або створюються магнітні поля. Інакше фотоапарат може не виконувати запис чи відтворення зображень належним чином.
- У місцях з підвищеним вмістом піску або пилу  
Не допускайте потрапляння піску чи пилу у фотоапарат. Це може спричинити несправність фотоапарата, яка інколи може бути невиправною.

## **Перенесення**

Не сідайте, тримаючи фотоапарат у задній кишені штанів чи спідниці, оскільки це може призвести до виникнення несправності або пошкодження фотоапарата.

## **Примітки щодо безперервної зйомки**

Під час безперервної зйомки монітор може швидко перемикатись між екраном зйомки і чорним екраном. Якщо у цей час дивитись на екран, можна відчувати неприємні симптоми, як-от відчуття нудоти. Якщо з'являються неприємні симптоми, припиніть користуватися фотоапаратом і у разі потреби зверніться до лікаря.

## **Об'єктив ZEISS**

Цей фотоапарат обладнано об'єктивом ZEISS, який дозволяє відтворювати чіткі зображення із чудовою контрастністю. Об'єктив для цього фотоапарата виготовлено відповідно до системи забезпечення якості, сертифікованої компанією ZEISS згідно зі стандартами компанії ZEISS у Німеччині.

UA

## **Примітки щодо монітора та об'єктива**

- Монітор виготовлено за використання високоточної технології, і завдяки цьому ефективно використовується більш ніж 99,99% пікселів монітора. Однак на моніторі можуть з'являтися крихітні чорні та/або яскраві цятки (білого, червоного, синього або зеленого кольору). Наявність цих цяток є звичним наслідком виробничого процесу і жодним чином не впливає на запис зображення.
- Якщо монітор намокає через потрапляння на нього крапель води тощо, негайно витріть його м'якою тканиною. Якщо монітор залишиться мокрим, поверхня монітора погіршиться чи зазнає пошкоджень, і можливі несправності.
- Стежте за тим, щоб об'єктив не прищемив пальці та інші предмети, коли він працює.

## **Примітки щодо спалаху**

- Не тримайте фотоапарат за спалах і не прикладайте надмірної сили до нього.
- Якщо через відкритий спалах усередину потрапить вода, пил або пісок, це може стати причиною несправності.
- Стежте за тим, щоб пальці не заважали роботі спалаху.

## **Приладдя Sony**

Використовуйте лише оригінальне приладдя Sony, інакше може виникнути несправність. Приладдя Sony може не продаватись у деяких країнах чи регіонах.

## **Про температуру фотоапарата**

Під час використання корпус камери та акумулятор можуть нагріватися – це нормально.

## **Про захист від перегрівання**

З метою захисту, залежно від температури фотоапарата і батареї, вам може не вдатися записати відео, або живлення може вимкнутись автоматично.

Перед тим, як вимкнеться живлення або відеозапис більше не буде можливим, на екрані з'явиться повідомлення. У такому разі вимкніть фотоапарат і зачекайте, поки впаде температура фотоапарата і батареї. Якщо увімкнути фотоапарат, не давши йому та батареї достатньо охолонути, живлення може знову вимкнутися, і ви не зможете записувати відео.

## **Про заряджання батареї**

- Якщо батареєю не користувалися протягом тривалого часу, її, можливо, не вдасться зарядити до повної потужності.  
Це зумовлено характеристиками власне батареї. Зарядіть батарею знову.
- Якість батарей, якими не користувалися довше року, може погіршитися.

## **Попередження щодо авторських прав**

На телевізійні програми, фільми, відеострічки та інші матеріали може розповсюджуватися авторське право. Несанкціонований перезапис таких матеріалів може суперечити положенням закону про авторські права.

## **Ми не надаємо жодних гарантій у випадку пошкодження даних чи несправностей під час їх запису**

Компанія Sony не передбачає жодних гарантій у випадку неможливості виконання запису чи втрати або пошкодження знятих зображень або аудіоданих внаслідок несправності фотоапарата, носія інформації тощо. Рекомендується створювати резервні копії важливих даних.

## **Очищення поверхні фотоапарата**

Витріть поверхню фотоапарата за допомогою м'якої, трохи вологої тканини, а потім витріть насухо. Для запобігання пошкодженню покриття або корпусу:

– не піддавайте фотоапарат впливу хімічних продуктів, таких як розчинник, бензин, спирт, речовина для відлякування комах, сонцезахисний крем або засіб від комах.



## Догляд за монітором

- Крем для рук або зволожувач, залишені на моніторі, можуть розчинити його покриття. У разі потрапляння на монітор, негайно їх витріть.
- Витираючи тонким папером або іншим матеріалом із силою, можна пошкодити покриття.
- Якщо на моніторі залишились відбитки пальців або бруд, слід акуратно видалити бруд і витерти монітор начисто м'якою ганчіркою.



## Технічні характеристики

### Фотоапарат

---

#### [Система]

Пристрій для формування зображення: Сенсор CMOS 13,2 мм × 8,8 мм (тип 1,0)

Кількість ефективних пікселів фотоапарата:

Прибл. 20,2 мегапікселів

Загальна кількість пікселів фотоапарата:

Прибл. 20,9 мегапікселів

Об'єктив: Об'єктив ZEISS Vario-Sonnar T\* із 3,6-разовим оптичним збільшенням  $f = 10,4 \text{ мм} - 37,1 \text{ мм}$  (28 мм – 100 мм (еквівалент 35 мм кіноплівки))

F1,8 (W) – F4,9 (T)

Під час відеозйомки (16:9):

29 мм – 105 мм<sup>\*1</sup>

Під час відеозйомки (4:3):

36 мм – 128 мм

<sup>\*1</sup> Коли для пункту

 SteadyShot]

встановлено значення

[Стандартний]

SteadyShot: оптичний

Формат файлу (фотознімки):

сумісні з форматом JPEG (DCF, Exif, MPF Baseline), RAW (формат Sony ARW 2.3), DPOF

Формат файлу (відео):

формат AVCHD (сумісний із форматом AVCHD Ver.2.0):

Відео: MPEG-4 AVC/H.264

Звук: Dolby Digital 2-канальне, обладнаний Dolby Digital Stereo Creator

• Створено по ліцензії компанії Dolby Laboratories.

Відео (формат MP4):

Відео: MPEG-4 AVC/H.264

Звук: MPEG-4 AAC-LC 2-канальне

Носій для запису інформації:

Memory Stick PRO Duo,

Memory Stick Micro, карти SD, карти пам'яті microSD

Спалах: Діапазон спалаху

(чутливість ISO

(Рекомендований індекс експозиції) встановлено в автоматичному режимі):

прибл. від 0,3 м до 17,1 м (W)/

прибл. від 0,55 м до 6,3 м (T)

---

#### [Вхідні/вихідні роз'єми]

Роз'єм HDMI: Мікророз'єм HDMI

Роз'єм мікро-USB:

USB-з'єднання

USB-з'єднання: Hi-Speed USB

(USB 2.0)

---

#### [Монітор]

ПК-монітор:

7,5 см (тип 3,0), базується на технології TFT

Загальна кількість точок:

1 228 800 точок

## [Загальні відомості]

Номінальна вхідна потужність:

3,6 В , 1,5 Вт

Робоча температура:

від 0 до 40 °С

Діапазон температур зберігання:

від -20 до 60 °С

Розміри (Ш/В/Г) (прибл.):

101,6 × 58,1 × 35,9 мм

Вага (прибл.): 240 г

(з батареєю, Memory Stick  
PRO Duo)

Мікрофон: Стерео

Гучномовець: Монофонічний

Exif Print: Сумісний

PRINT Image Matching III:

Сумісний

## Адаптер змінного струму AC-UUD11/AC-UUD12/ AC-UUE12

Номінальна вхідна потужність:

100 – 240 В , 50/60 Гц, 0,2 А

Номінальна вихідна потужність:

5 В , 1,5 А

## Акумулятор NP-BX1

Номінальна напруга: 3,6 В 

Конструкція та технічні  
характеристики можуть  
змінюватися без повідомлення.

## Торгові марки

- Memory Stick і  є товарними знаками або зареєстрованими товарними знаками Sony Corporation.
- «AVCHD Progressive» і логотип «AVCHD Progressive» є товарними знаками Panasonic Corporation і Sony Corporation.
- Dolby і символ двох літер D є товарними знаками Dolby Laboratories.
- HDMI, логотип HDMI та High-Definition Multimedia Interface є UA товарними знаками або зареєстрованими товарними знаками HDMI Licensing LLC.
- Windows є зареєстрованим товарним знаком корпорації Microsoft Corporation у Сполучених Штатах та/або інших країнах.
- Mac є зареєстрованим товарним знаком корпорації Apple Inc. у Сполучених Штатах та інших країнах.
- Логотип SDXC є товарним знаком SD-3C, LLC.
- Facebook і логотип «f» є товарними знаками або зареєстрованими товарними знаками Facebook, Inc.
- YouTube і логотип YouTube є товарними знаками або зареєстрованими товарними знаками Google Inc.
- Eye-Fi є торговою маркою Eye-Fi, Inc.

- Окрім цього, назви систем та виробів, використані у цьому посібнику, взагалі є торговими марками або зареєстрованими торговими марками їх відповідних розробників або виробників. Проте знаки ™ або ® можуть використовуватися у цьому посібнику не в усіх випадках.



## Про прикладне програмне забезпечення GNU GPL/LGPL

Виріб використовує програмне забезпечення, на яке розповсюджується Загальна публічна ліцензія (General Public License) GNU (далі у тексті – «GPL») або Загальна громадська ліцензія обмеженого використання (Lesser General Public License) GNU (далі у тексті – «LGPL»).

Це означає, що за умовами ліцензій GPL/LGPL, які додаються, користувач має право на доступ, зміни і подальше розповсюдження вихідного коду цих програм. Вихідний код доступний в Інтернеті. Щоб його завантажити, скористайтеся такою URL-адресою.

<http://oss.sony.net/Products/Linux/>

Просимо користувачів не звертатися до нас стосовно вмісту вихідного коду.

Тексти ліцензій (англійською мовою) збережено у внутрішній пам'яті виробу.

Щоб ознайомитися із ліцензіями в папці «PMHOME» - «LICENSE», встановіть підключення виробу до комп'ютера як зовнішнього запам'ятовуючого пристрою.

Додаткову інформацію стосовно цього виробу та відповіді на часті запитання можна знайти на веб-сайті служби підтримки споживачів компанії Sony.

<http://www.sony.net/>

UA







<http://www.sony.net/SonyInfo/Support/>