

SPF-87H  
SPF-107H

# Digital Photo Frame

## User Manual

## Manuel de l'utilisateur

### imagine the possibilities

Thank you for purchasing this Samsung product.  
To receive more complete service, please register your product at  
[www.samsung.com/register](http://www.samsung.com/register)

Model \_\_\_\_\_ Serial No. \_\_\_\_\_

Merci d'avoir acheté un produit Samsung.  
Pour obtenir un service complet, veuillez enregistrer votre produit à:  
[www.samsung.com/register](http://www.samsung.com/register)

Modèle \_\_\_\_\_ N° de série \_\_\_\_\_



# Language tag in the user manual

---

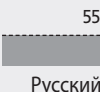
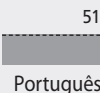
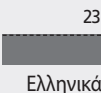
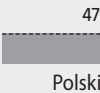
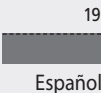
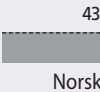
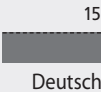
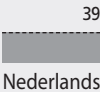
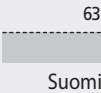
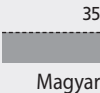
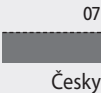
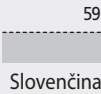
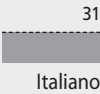
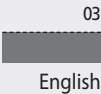

# Product and Components

## Components

Please check to make sure that all of the following items are included in your delivered package before using the product.



Digital photo frame



Power cable/adaptor



USB cable (SPF-87H)



USB cable (SPF-107H)



User manual

## Name and function of each part

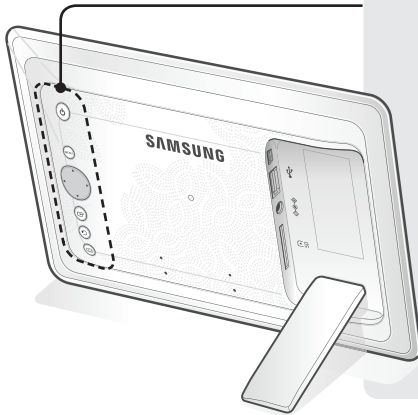

Turns power on and off.



Opens or closes the menu.



Navigates or changes options on the menu.



Selects an option on the menu.



Returns to the previous stage.  
(Moves to the main screen if pressed for 2 seconds.)



Starts a slide show.

### USB cable connection (PC connection)

Connect to a PC to copy pictures to the internal memory or use as a Mini Monitor.

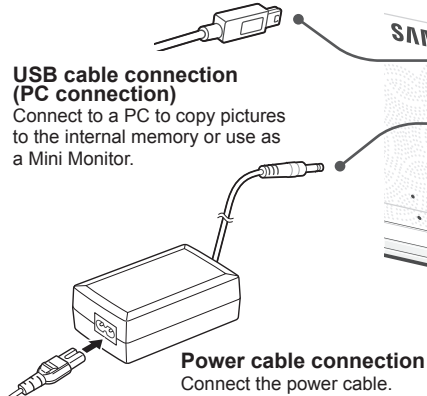

**Power cable connection**  
Connect the power cable.

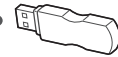
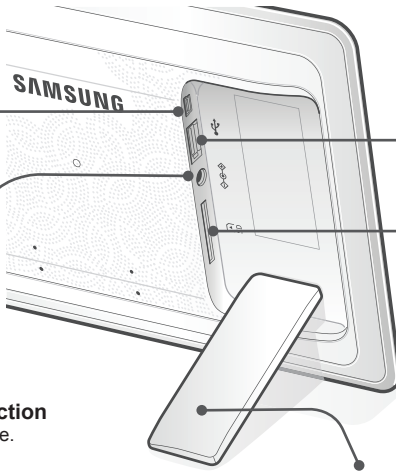

### USB memory device connection

Connect a USB storage device.



### SD memory card slot

Insert the SD memory to view saved pictures.

### Digital photo frame stand

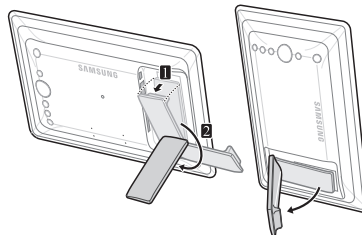

**!** SPF-87H can be used by connecting to a PC via the USB cable (along with the auxiliary power cable). However, it may not operate properly if the power supply in your PC is unstable. In this case, connect the power adaptor.

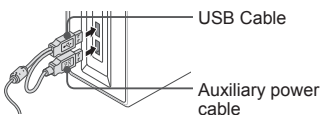

**!** Do not apply excessive force or turn the stand in the wrong direction during setup. This can cause damage to the stand.

# Using the Digital Frame

## Viewing pictures

Pictures saved in the product's internal memory or an external memory device can be viewed in a wide range of options.

Only an SD memory card or USB memory device can be used as an external memory device.

A wide range of effects can be applied to pictures through the menu. Refer to the following page for menu options.

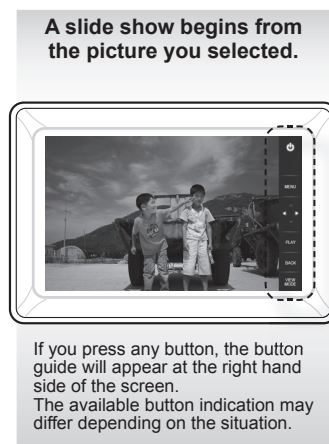
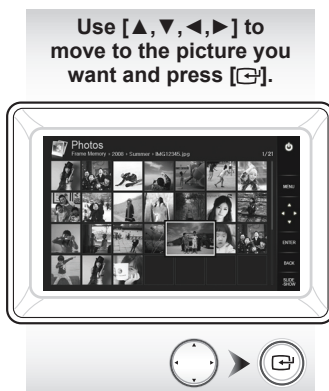

If you press the [MENU] button during a slide show, the <Home>, <Rotate>, <Zoom> and <Settings> menus will appear.

- To use <Rotate> and <Zoom>, <View Mode> in the <Settings> menu must be set as <Photo Only> or <Photo & Clock>.
- Only the <Rotate> function is supported when using <Photo & Calendar>.

## Using as a Mini Monitor

Connect the digital frame to a PC with the USB cable to use as a Mini Monitor.

Connect the digital frame to a PC with the USB cable to use as a Mini Monitor (aux. monitor). **You must install Frame Manager on your PC in order to use the product as a Mini Monitor.**

Log on to <http://samsung.com/> to download Frame Manager and for instructions on using the product as a Mini Monitor.

Only one auxiliary monitor can be used at a time.

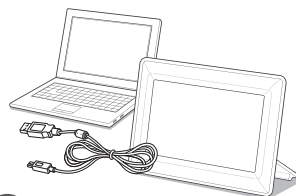

**PC requirements for use as a Mini Monitor**

- OS: Windows XP SP2, Vista(32bit)
- USB: Extended Host Controller(EHCT) USB 2.0 supported
- RAM: 256MB or higher
- CPU: 2.4GHz or higher

## Firmware update

Download and install the latest firmware from the Samsung Electronics homepage.

### Preparations for firmware update

- Digital photo frame
- Firmware file for update
- USB memory or SD card



- 1 Log on to <http://samsung.com/> and enter the model name in the search field. (SPF-87H or SPF-107H)
- 2 Download and decompress the appropriate firmware.
- 3 Copy the decompressed \*\*\*.isp file to the SD card or USB memory device and connect to the digital frame.
- 4 Select <Settings> - <Support> - <Upgrade Software> with the buttons on the back of the product. The firmware is updated.  
When the update is finished, turn the digital frame off, remove the external memory device (SD card/USB memory device), and turn the digital frame on again.  
You can check if the firmware version has been updated in <Settings> - <Support> - <Product Information>.

# Menu Options

Use the buttons on the back of the product to set various functions to your preferences.



Home	Moves to the main screen
Copy	If an external memory device (SD memory card/ USB memory device) is connected to the product, <ul style="list-style-type: none"> <li>• Copies pictures in an external memory device to the internal memory</li> <li>• Copies pictures in the internal memory to an external memory device</li> </ul>
Delete	Deletes pictures in the internal memory or an external memory device
Select Multiple Files	Selects multiple files to run functions like slide show, copy, delete, etc.
Select Storage Device	If an external memory device (SD memory card/USB memory device) is connected to the product, <ul style="list-style-type: none"> <li>• Select the internal memory or an external memory device (SD memory card/USB memory device)</li> </ul>
Settings	

The current time configured in <Settings> - <Clock> is displayed. The current time setting can be erased if the power adaptor is disconnected for a prolonged period of time. Please keep the power adaptor connected.

Connect the digital frame to a PC with the USB cable to use as a Mini Monitor.

<b>Photos</b>	Slideshow Transition	Sets the slide show effects <ul style="list-style-type: none"> <li>• No Effect / Fade / Blinds / Cross Comb / Mosaic / Checkerboard / Dissolve / Wipe / Extend / Silk / Corner Transition / Wheel / Ellipse / Random</li> </ul>	
	Slideshow Speed	Sets the slide show speed <ul style="list-style-type: none"> <li>• Fast / Normal / Slow</li> </ul> Images of large file sizes may not be displayed at the currently configured slideshow speed.	
	Slideshow Mode	<ul style="list-style-type: none"> <li>• All Photos / Photos in folder / One photo</li> </ul>	
	Slideshow Order	Sets the slide show order <ul style="list-style-type: none"> <li>• Normal / Shuffle</li> </ul>	
	View Mode	Sets the slide show display mode <ul style="list-style-type: none"> <li>• Photo Only / Photo &amp; Clock / Photo &amp; Calendar / Multiview 1 / Multiview 2</li> </ul>	
	Aspect Ratio	<ul style="list-style-type: none"> <li>• Original Fit: A picture smaller than the screen is displayed in its original size and a picture bigger than the screen size is reduced in direct proportion to the screen size.</li> <li>• Auto Fit: Fits the picture in direct proportion to the screen size</li> <li>• Fit to Width: Fits the picture to the screen's horizontal width</li> </ul> Reduces a vertical picture to fit the screen	
	Portrait Photo Mode	Reduces a vertical picture to fit the screen	
	Display Photo Info	Displays a picture's file name and date of creation	
<b>Clock</b>	Clock Set	Sets the current time	
	Date Format	Select the month, year, day display mode (YYYY/MM/DD, MM/DD/YYYY, DD/MM/YYYY)	
	Time Format	Selects the time display mode (12 hours, 24 hours)	
	Clock Type	Selects the clock display mode (Clock Only, Clock & Calendar)	
<b>General</b>	Quick Setup	Easy settings for frequently used functions (View Mode, Slideshow Transition, Clock Set, and Startup Mode)	
	Language	Selects the OSD (on-screen display) language	
	Brightness	Adjusts the screen brightness	
	Auto Picture On/Off	Sets the screen to automatically turn on and off at certain times	
	Startup Mode	Selects the screen to be displayed when the digital frame is switched on <ul style="list-style-type: none"> <li>• Home / Last Mode / Slideshow</li> </ul>	
	Screen Saver	If there is no button operation for 10 minutes, the currently configured screensaver will appear. <ul style="list-style-type: none"> <li>• Slideshow / Clock</li> </ul>	
	Frame Memory Copy	<ul style="list-style-type: none"> <li>• Original Size: Copies an original file as is</li> <li>• Resized: Matches the screen's optimal resolution by reducing the file size and then copies.</li> </ul>	
	Activate USB Communication	Selects the recognition mode to be used when the digital frame is connected to a PC with a USB cable Use as a removable disk or Mini Monitor Use as a digital photo frame	
	<b>Support</b>	Upgrade Software	Updates the firmware
		Reset	Resets user-customized menu options to default (Time setting and screen language setting excluded)
Product Guide		Product functions guide	
Product Information		Displays product model name, firmware version, internal memory and copyrights	

# Troubleshooting

Check the below table first when a malfunction is suspected.

Symptoms and questions	Causes and corrections
The power won't switch on.	Ensure that the power cable is correctly connected.
Spots which look like light leaking can be seen on the edges of the clock screen.	Black LCD panel screens by nature can have this effect, which is not a defect.
The time setting is wrong.	The current time setting can be erased if the power adaptor is disconnected for a prolonged period of time. Keep the power adaptor connected.
It takes a long time for images to be displayed after the power has been turned on. It takes a long time to move from one image to the next.	It is recommended to reduce the picture resolution.
I can't copy more files even when there is excess capacity to use in the internal memory.	You may be unable to copy files if the FAT section of the internal memory is damaged. Try again after formatting the internal memory.
I've connected an external memory device (USB memory device or SD memory card) but it doesn't work.	<ul style="list-style-type: none"> <li>SPF-87H can be used by connecting the power adapter instead of the USB cable.</li> <li>Ensure that the external memory device has been connected properly or try formatting it.</li> <li>Ensure that JPEG files are saved in the external memory device.</li> <li>Abnormal picture files (0 Kbyte, broken JPEG) will not be displayed on the screen.</li> <li>The connected external memory device is not supported. Try another storage device.</li> </ul>
Vertical pictures are displayed horizontally.	Ensure that the <Portrait Photo Mode> option is set correctly in <Settings> - <Photos>.
JPEG files are not displayed.	<ul style="list-style-type: none"> <li>Progressively saved JPEG files or JPEG files saved as CMYK color coordinates will not be displayed.</li> <li>Images edited by a JPEG image editor (Photoshop, Paintshop, etc.) may not be displayed normally. Edit the image on a PC, convert back to JPEG format, save, and try again.</li> </ul>
Some pictures are not displayed as a slideshow.	This product can accommodate a maximum of 4,000 pictures. Any excess pictures will not be recognized and will not be displayed as a slide show.
The picture size changes when I rotate it.	The picture size changes automatically depending on the rotation angle (90°, -90°) in order to display the entire image on the screen.
The picture looks stretched horizontally or vertically.	Press [MENU] on the slide show screen. Go to <Settings> - <Photos> - <Aspect Ratio> and change the setting to <Original Fit> and check again.
Previews are too slow.	Previews may be slow for large-sized images and multiple images.
Slide show effects are displayed when I have saved only one picture I want in the memory card or when I pause the slide show with multiple pictures saved in the memory card.	The slide show effects will be displayed automatically in order to protect the panel. This is not an error.
In what order are the pictures, which are saved in the memory card, displayed?	They are arranged according to the file names. The slide show display order is determined in the order of number, upper-case letter, and lower-case letter. Please note that a file name of up to only 25 characters can be recognized.
The slide show doesn't start automatically.	Ensure that the <Startup Mode> is set to <Slideshow> in <Settings> - <General>.
I have set <Auto Picture On/Off> but the screen doesn't switch on automatically.	<ul style="list-style-type: none"> <li>Ensure that the current time has been set correctly.</li> <li>The screen will not switch on automatically if you have turned the digital frame off by pressing [⏻] when &lt;Auto Picture On/Off&gt; has been set. The screen switches on automatically only if the power has been switched off automatically at the Auto Picture Off time.</li> </ul>
The pictures I copied from a USB memory or SD card onto the internal memory have changed in resolution and file size.	This product is designed to reduce the file size of high-resolution pictures to fit the screen's ideal resolution when they are copied onto the internal memory. If you want to disable the settings, you can change to the original size by selecting <Settings> - <General> - <Frame Memory Copy>.
The digital frame is not recognized as a removable disk when I connect it to a PC with the USB cable.	The SPF-87H has 2 USB connectors. You must connect the USB connector [🔌] because the digital frame will not be recognized as a removable disk if only the auxiliary power (DC 5V) connector is connected to a PC.

# Product Specifications

Classification		Details	
Model name		SPF-87H	SPF-107H
Panel	Type	8" TFT LCD	10" TFT LCD
	Resolution	800 x 480	1024 x 600
Supported format		JPEG (Progressive or CMYK type pictures are not supported.)	
Internal memory		1 GB	
USB		Host (USB 2.0) / Device (USB 2.0)	
Power supply	Rating	External DC power supply device (12 V)	
	Power consumption	General: 5.3 W / Power off: Under 1 W	General: 5.9 W / Power off: Under 1 W
General	Size (Width x height x depth)	236.0 x 159.4 x 23.0 mm	280.0 x 188.0 x 23.0 mm
	Weight	500 g	600 g

The product design may differ according to the model, and specifications are subject to change without prior notice for product performance enhancement.

This device is a Class B digital apparatus.

# Výrobek a součásti

## Součásti

Před použitím výrobku zkontrolujte, zda jsou v dodaném balení obsaženy všechny následující položky.



Digitální fotorámeček



Kabel/adaptér napájení



Kabel USB  
(model SPF-87H)



Kabel USB  
(model SPF-107H)



Uživatelská příručka

## Název a funkce všech součástí

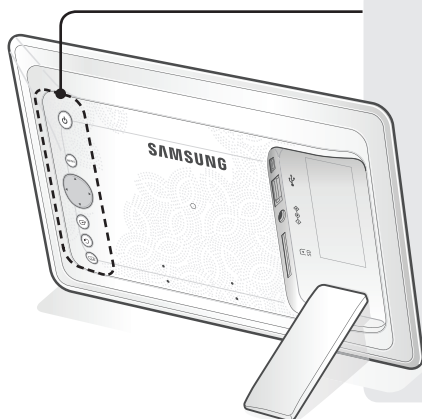

Slouží k zapínání a vypínání napájení.



Slouží k otevření nebo zavření nabídky.



Slouží k procházení voleb v nabídce nebo k jejich změnám.



Slouží k výběru volby v nabídce.



Slouží k návratu do předchozího stavu.  
(Pokud je tlačítko stlačeno po dobu 2 sekund, dojde k návratu na hlavní obrazovku.)



Spustí prezentaci.

### Připojení kabelu USB (připojení počítače)

Chcete-li do vnitřní paměti rámečku kopírovat obrázky nebo jej používat jako Mini Monitor, připojte rámeček k PC.

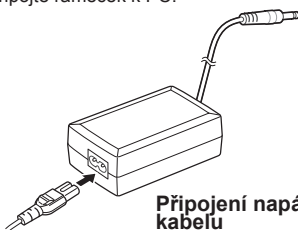

### Připojení napájecího kabelu

Připojte napájecí kabel.

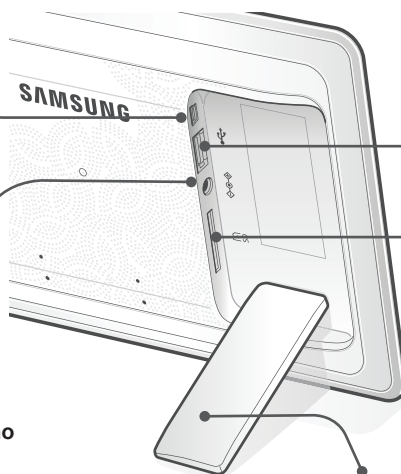

### Připojení paměťového zařízení USB

Připojte paměťové zařízení USB.



### Slot paměťové karty SD

Vložte paměť SD, aby se zobrazily uložené obrázky.



K připojení rámečku SPF-87H k PC můžete použít kabel USB (společně s pomocným napájecím kabelem). Rámeček však nemusí fungovat správně, pokud je napájení vašeho PC nestabilní. V takovém případě použijte napájecí adaptér.

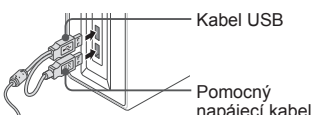

Kabel USB

Pomocný napájecí kabel

### Stojánek digitálního fotorámečku

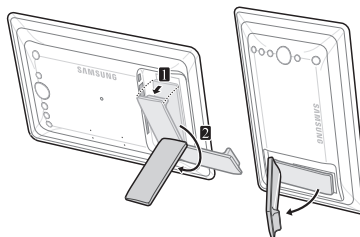

Během nastavování nevyvíjejte nadměrný tlak nebo neotáčejte stojánkem v nesprávném směru. Stojánek by se tím mohl poškodit.

# Používání digitálního rámečku

## Zobrazení obrázků

Obrázky uložené v interní paměti výrobku nebo v externím paměťovém zařízení mohou být zobrazeny v široké škále možností. Pouze paměťová karta SD nebo paměťové zařízení USB mohou být používány jako externí paměťová zařízení. Prostřednictvím nabídky lze na obrázky použít celou řadu efektů. Na následující stránce najdete možnosti nabídky.

Stiskněte tlačítko [OK].



Přesuňte se pomocí tlačítek [▲, ▼, ◀, ▶] na požadovaný obrázek a stiskněte tlačítko [OK].



Prezentace začne od obrázku, který jste vybrali.



Pokud stisknete jakékoli tlačítko, zobrazí se na pravé straně obrazovky průvodce tlačítky. Dostupné indikace tlačítek se mohou v závislosti na situaci lišit.

Pokud během prezentace stisknete tlačítko [MENU], zobrazí se nabídky <Home>, <Rotate>, <Zoom> a <Settings>.

- Chcete-li používat funkce <Rotate> a <Zoom>, režim <View Mode> v nabídce <Settings> musí být nastaven na volbu <Photo Only> nebo <Photo & Clock>.
- Při používání možnosti <Photo & Calendar> je podporována pouze funkce <Rotate>.

## Použití rámečku jako zařízení Mini Monitor

Chcete-li digitální rámeček používat jako Mini Monitor, připojte jej k PC kabelem USB.

Chcete-li digitální rámeček používat jako Mini Monitor (pomocný monitor), připojte jej k PC kabelem USB. **Pokud chcete výrobek používat jako Mini Monitor, musíte nejprve do svého PC nainstalovat aplikaci Frame Manager.**

Na webových stránkách <http://samsung.com/> si můžete stáhnout aplikaci Frame Manager a naleznete zde pokyny, jak používat výrobek jako Mini Monitor. Najednou lze používat pouze jeden pomocný monitor.

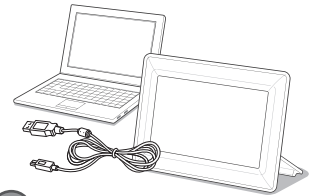

### Požadavky na PC při použití rámečku jako zařízení Mini Monitor

- OS: Windows XP SP2, Vista (32 bitů)
- USB: Rozšířený hostitelský řadič (EHCT)  
Podpora rozhraní USB 2.0
- RAM: 256 MB nebo vyšší
- Procesor: 2,4 GHz nebo vyšší

## Aktualizace firmwaru

Stáhněte a nainstalujte nejnovější firmware z domovské stránky společnosti Samsung Electronics.

### Přípravy pro aktualizaci firmwaru

- Digitální fotorámeček
- Soubor firmwaru pro aktualizaci
- Paměť USB nebo karta SD



- 1 Přihlaste se na adrese <http://samsung.com/> a do pole pro vyhledávání zadejte název modelu (SPF-87H nebo SPF-107H).
- 2 Stáhněte si a dekomprimujte příslušný firmware.
- 3 Zkopírujte dekomprimovaný soubor \*.isp na kartu SD nebo do paměťového zařízení USB a připojte zařízení k digitálnímu rámečku.
- 4 Pomocí tlačítek na zadní části výrobku vyberte položku <Settings> - <Support> - <Upgrade Software>. Dojde k aktualizaci firmwaru. Po dokončení aktualizace digitální rámeček vypněte, vyjměte externí paměťové zařízení (k kartu SD nebo paměťové zařízení USB) a znovu digitální rámeček zapněte. Pomocí volby <Settings> - <Support> - <Product Information> můžete zkontrolovat, zda byla verze firmwaru aktualizována.



# Nabídka voleb

K nastavení různých funkcí podle svých potřeb používejte tlačítka na zadní části výrobku.



Home	Slouží k přechodu na hlavní obrazovku.
Copy	Pokud je k výrobku připojeno externí paměťové zařízení (paměťová karta SD nebo paměťové zařízení USB): <ul style="list-style-type: none"> <li>• Slouží ke kopírování obrázků z externího paměťového zařízení do interní paměti.</li> <li>• Slouží ke kopírování obrázků z interní paměti do externího paměťového zařízení.</li> </ul>
Delete	Slouží k odstraňování obrázků v interní paměti nebo v externím paměťovém zařízení.
Select Multiple Files	Slouží k výběru několika souborů, aby bylo možné spustit funkce, jako například prezentace, kopírování, odstraňování atd.
Select Storage Device	Pokud je k výrobku připojeno externí paměťové zařízení (paměťová karta SD nebo paměťové zařízení USB): <ul style="list-style-type: none"> <li>• Slouží k výběru interní paměti nebo externího paměťového zařízení (paměťové karty SD nebo paměťového zařízení USB).</li> </ul>
Settings	

Zobrazí se aktuální čas nakonfigurovaný ve volbě <Settings> - <Clock>. Pokud je adaptér napájení po delší dobu odpojen, může dojít ke smazání aktuálního nastavení času. Ponechte adaptér napájení připojený.

Chcete-li digitální rámeček používat jako Mini Monitor, připojte jej k PC kabelem USB.

<b>Photos</b>	Slideshow Transition	Slouží k nastavení efektů prezentace. <ul style="list-style-type: none"> <li>• No Effect / Fade / Blinds / Cross Comb / Mosaic / Checkerboard / Dissolve / Wipe / Extend / Silk / Corner Transition / Wheel / Ellipse / Random</li> </ul>	
	Slideshow Speed	Slouží k nastavení rychlosti prezentace. <ul style="list-style-type: none"> <li>• Fast / Normal / Slow</li> </ul> Soubory obrázků velkých souborů se nemusí při aktuálně nakonfigurované rychlosti prezentace zobrazit.	
	Slideshow Mode	<ul style="list-style-type: none"> <li>• All Photos / Photos in folder / One photo</li> </ul>	
	Slideshow Order	Slouží k nastavení pořadí prezentace. <ul style="list-style-type: none"> <li>• Normal / Shuffle</li> </ul>	
	View Mode	Slouží k nastavení režimu zobrazení prezentace. <ul style="list-style-type: none"> <li>• Photo Only / Photo &amp; Clock / Photo &amp; Calendar / Multiview 1 / Multiview 2</li> </ul>	
	Aspect Ratio	<ul style="list-style-type: none"> <li>• Original Fit: Obrázek menší než obrazovka se zobrazí v původní velikosti a obrázek větší než velikost obrazovky se zmenší úměrně k velikosti obrazovky.</li> <li>• Auto Fit: Slouží k přizpůsobení obrázku úměrně k velikosti obrazovky.</li> <li>• Fit to Width: Slouží k přizpůsobení obrázku vodorovné šířce obrazovky.</li> </ul>	
Portrait Photo Mode	Snižuje výšku obrázků, aby se přizpůsobila obrazovce.		
Display Photo Info	Slouží k zobrazení názvu souboru obrázku a data vytvoření.		
<b>Clock</b>	Clock Set	Slouží k nastavení aktuálního času.	
	Date Format	Slouží k výběru režimu zobrazení měsíce, roku a dne (YYYY/MM/DD, MM/DD/YYYY, DD/MM/YYYY).	
	Time Format	Slouží k výběru režimu zobrazení času (12 hours, 24 hours).	
	Clock Type	Slouží k výběru režimu zobrazení hodin (Clock Only, Clock & Calendar).	
<b>General</b>	Quick Setup	Snadné nastavení pro často používané funkce (View Mode, Slideshow Transition, Clock Set a Startup Mode).	
	Language	Slouží k výběru jazyka OSD (nabídky na obrazovce).	
	Brightness	Nastaví jas obrazovky.	
	Auto Picture On/Off	Slouží k automatickému nastavení zapínání a vypínání obrazovky v určitou dobu.	
	Startup Mode	Slouží k výběru obrazovky, která se zobrazí při zapnutí digitálního rámečku. <ul style="list-style-type: none"> <li>• Home / Last Mode / Slideshow</li> </ul>	
	Screen Saver	Pokud nedojde po dobu 10 minut ke stisknutí žádného tlačítka, zobrazí se aktuálně nakonfigurovaný spočítč obrazovky. <ul style="list-style-type: none"> <li>• Slideshow / Clock</li> </ul>	
	Frame Memory Copy	<ul style="list-style-type: none"> <li>• Original Size: Kopíruje původní soubor tak, jak je.</li> <li>• Resized: Zmenšuje velikost souboru z důvodu přizpůsobení optimálnímu rozlišení obrazovky a poté soubor kopíruje.</li> </ul>	
	Activate USB Communication	Slouží k výběru režimu rozpoznávání, který se má použít, když je digitální rámeček připojen k počítači pomocí kabelu USB. Použití rámečku jako přenosného disku nebo zařízení Mini Monitor. Použití jako digitální fotorámeček.	
	<b>Support</b>	Upgrade Software	Slouží k aktualizaci firmwaru.
		Reset	Slouží k obnovení uživatelsky přizpůsobených voleb nabídky na výchozí. (S výjimkou nastavení času a jazyka obrazovky.)
Product Guide		Průvodce funkcemi výrobku.	
Product Information		Slouží k zobrazení názvu modelu výrobku, verze firmwaru, interní paměti a autorských práv.	

# Odstraňování potíží

Jestliže máte podezření, že došlo k poruše, podívejte se nejprve do následující tabulky.

Příznaky a otázky	Příčiny a jejich odstraňování
Nelze zapnout napájení.	Zkontrolujte, zda je napájecí kabel správně připojen.
Na okrajích obrazovky hodin se mohou objevit body, které vypadají jako unikající světlo.	Tento efekt je přirozenou vlastností černých displejů LCD, nejedná se o závadu.
Nastavení času není správné.	Pokud je adaptér napájení po delší dobu odpojen, může dojít ke smazání aktuálního nastavení času. Ponechte adaptér napájení připojený.
Po zapnutí napájení trvá dlouhou dobu, než se snímky zobrazí. Přechod od jednoho snímku k druhému trvá dlouhou dobu.	Doporučujeme snížit rozlišení obrázku.
Nelze kopírovat více souborů, přestože je v interní paměti více než dostatečná kapacita.	Soubory pravděpodobně nelze kopírovat, pokud je část FAT interní paměti poškozená. Zkuste to znovu po formátování interní paměti.
Externí paměťové zařízení (paměťové zařízení USB nebo paměťová karta SD) po připojení nefunguje.	<ul style="list-style-type: none"> <li>• K připojení rámečku SPF-87H můžete namísto kabelu USB použít napájecí adaptér.</li> <li>• Zkontrolujte, zda bylo externí paměťové zařízení správně připojeno, nebo ho zkuste naformátovat.</li> <li>• Zkontrolujte, zda jsou v externím paměťovém zařízení uloženy soubory JPEG.</li> <li>• Abnormální soubory obrázků (0 kilobajtů, poškozené soubory JPEG) se na obrazovce nezobrazí.</li> <li>• Připojené externí paměťové zařízení není podporováno. Zkuste použít jiné paměťové zařízení.</li> </ul>
Vertikální obrázky se zobrazují horizontálně.	Zkontrolujte, zda je volba <Portrait Photo Mode> správně nastavena v možnosti <Settings> - <Photos>.
Soubory JPEG se nezobrazují.	<ul style="list-style-type: none"> <li>• Nezobrazují se progresivně uložené soubory JPEG nebo soubory JPEG uložené jako souřadnice barev CMYK.</li> <li>• Snímky upravované v editoru snímků JPEG (programy Photoshop, Paintshop atd.) se nemusí zobrazovat normálně. Upravte snímek na počítači, převedte ho zpět do formátu JPEG, uložte ho a zkuste to znovu.</li> </ul>
Některé obrázky se nezobrazují jako prezentace.	Tento výrobek může pojmout maximálně 4 000 obrázků. Jakékoli obrázky navíc nebudou rozpoznány a nezobrazí se jako prezentace.
Velikost obrázku se při otáčení mění.	Velikost obrázku se mění automaticky v závislosti na úhlu otáčení (90°, -90°), aby bylo možné zobrazit na obrazovce celý snímek.
Obrázek vypadá jako horizontálně nebo vertikálně roztažený.	Stiskněte tlačítko [MENU] na obrazovce prezentace. Přejděte na volbu <Settings> - <Photos> - <Aspect Ratio>, změňte nastavení na možnost <Original Fit> a akci opakujte.
Náhledy jsou příliš pomalé.	Náhledy mohou být u snímků velké velikosti nebo u více snímků pomalé.
Efekty prezentace se zobrazí, když byl na paměťovou kartu uložen pouze jeden požadovaný obrázek nebo když byla prezentace několika obrázků uložených do paměťové karty pozastavena.	Abyste byl displej chráněn, efekty prezentace se zobrazí automaticky. Nejedná se o chybu.
V jakém pořadí se zobrazí obrázky, které jsou uloženy na paměťové kartě?	Obrázky jsou uspořádány podle názvů souborů. Pořadí zobrazení prezentace je určeno pořadím čísel a velkých a malých písmen. Může být rozpoznán pouze název souboru do 25 znaků.
Prezentace se nespustí automaticky.	Zkontrolujte, zda je volba <Startup Mode> nastavena na možnost <Slideshow> ve volbě <Settings> - <General>.
Byla nastavena volba <Auto Picture On/Off>, ale obrazovka se automaticky nezapnula.	<ul style="list-style-type: none"> <li>• Zkontrolujte, zda byl správně nastaven aktuální čas.</li> <li>• Obrazovka se nezapne automaticky, pokud byla nastavena volba &lt;Auto Picture On/Off&gt;, ale digitální rámeček byl vypnut stisknutím tlačítka . Obrazovka se zapne automaticky, pokud bylo napájení vypnuto automaticky v době automatického vypnutí obrazovky.</li> </ul>
U obrázků, které byly zkopírovány z paměti USB nebo karty SD do interní paměti, se změnilo rozlišení a velikost souboru.	Tento výrobek je navržen ke zmenšení velikosti souborů obrázků s vysokým rozlišením, aby se při kopírování do interní paměti obrázky přizpůsobily ideálnímu rozlišení obrazovky. Chcete-li toto nastavení vypnout, můžete zvolením možnosti <Settings> - <General> - <Frame Memory Copy> nastavit původní velikost.
Digitální rámeček není po připojení k počítači pomocí kabelu USB rozpoznán jako přenosný disk.	Musíte připojit konektor USB , protože digitální rámeček nebude rozpoznán jako přenosný disk, pokud je k počítači připojen pouze pomocným konektorem napájení (DC 5 V).

## Technické údaje výrobku

Klasifikace		Podrobnosti	
Název modelu		SPF-87H	SPF-107H
Displej	Typ	8palcový displej TFT LCD	10palcový displej TFT LCD
	Rozlišení	800 × 480	1 024 × 600
Podporovaný formát		JPEG (Progresivní obrázky nebo obrázky typu CMYK nejsou podporovány.)	
Interní paměť		1 GB	
USB		Hostitel (USB 2.0) / zařízení (USB 2.0)	
Napájení	Jmenovitě	Externí napájecí zařízení stejnosměrným proudem (12 V)	
	Spotřeba energie	Obecně: 5,3 W / vypnuté napájení: méně než 1 W	Obecně: 5,9 W / vypnuté napájení: méně než 1 W
Obecné	Velikost (šířka × výška × hloubka)	236,0 × 159,4 × 23,0 mm	280,0 × 188,0 × 23,0 mm
	Hmotnost	500 g	600 g

Provedení produktu se může u různých modelů lišit a specifikace se mohou za účelem zlepšení výkonu produktu změnit bez předchozího upozornění.

Tento produkt je digitálním zařízením třídy B.

# Produkter og komponenter

## Komponenter

Kontroller, at alle følgende elementer er til stede, før du tager produktet i brug.



Digital fotoramme



Strømkabel/forsyning



USB-kabel (SPF-87H)



USB-kabel (SPF-107H)



Brugervejledning

## Navn og funktion for hver enkelt del

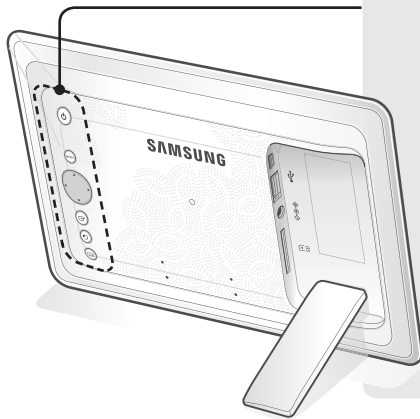

Tænder og slukker for strømmen.



Åbner eller lukker menuen.



Navigerer i menuen eller ændrer menuindstillinger.



Vælger en menuindstilling.



Vender tilbage til det forrige trin.  
(Flytter til hovedskærmen, hvis den holdes nede i 2 sekunder).



Starter et diasshow.

### USB-kabeltilslutning (PC-tilslutning)

Tilslut til en PC for at kopiere billeder til den interne hukommelse eller bruge som en Mini Monitor.

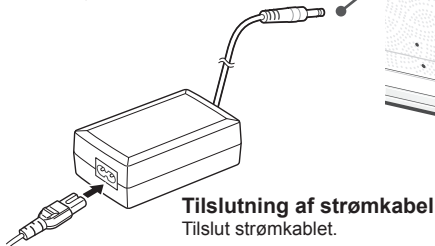

**Tilslutning af strømkabel**  
Tilslut strømkablet.

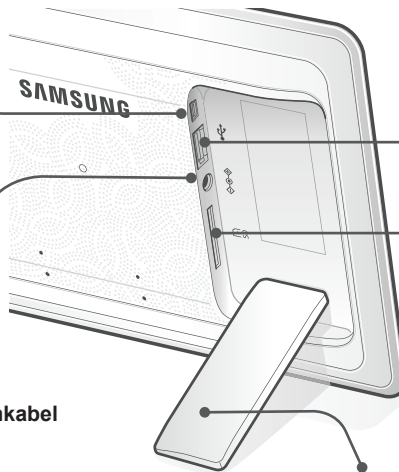

**Tilslutning af USB-hukommelsesenhed**  
Tilslut en USB-enhed.



**Åbning til SD-hukommelseskort**  
Indsæt SD-kortet for at få vist gemte billeder.



SPF-87H kan anvendes ved tilslutning til en PC via USB-kablet (sammen med det ekstra strømkabel). Men det fungerer muligvis ikke korrekt, hvis strømforsyningen på din PC er ustabil. Er det tilfældet: Tilslut strømadapteren.

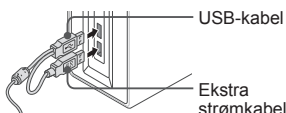

USB-kabel

Ekstra strømkabel

### Sokkel til digital fotoramme

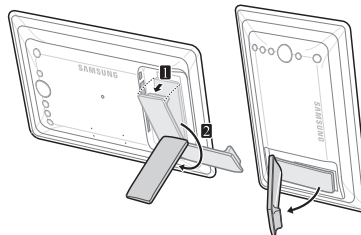

Undgå at tvinge soklen i den forkerte retning under opsætning. Dette kan beskadige soklen.

# Brug af den digitale fotoramme

## Visning af billeder

Billeder, der er gemt i produktets interne hukommelse eller på en ekstern hukommelsesenhed, kan ses på mange forskellige måder. Det er kun muligt at bruge et SD-kort eller et USB-stik som ekstern hukommelsesenhed.

Der kan anvendes en lang række effekter på billeder via menuen. Se følgende side for menuindstillinger.

Tryk på [MENU].



Brug [▲, ▼, ◀, ▶] til at flytte til det ønskede billede, og tryk derefter på [MENU].



Der starter et diasshow fra det valgte billede.



Hvis du trykker på en knap, vises en knapindikator i højre side af skærmen. Den tilgængelige knapindikator afhænger af situationen.

Hvis du trykker på knappen [MENU] under et diasshow, vises menuerne <Home>, <Rotate>, <Zoom> og <Settings>.

- Hvis du vil bruge <Rotate> og <Zoom>, skal <View Mode> i menuen <Settings> indstilles til <Photo Only> eller <Photo & Clock>.
- Funktionen <Rotate> er den eneste funktion, der understøttes ved brug af <Photo & Calendar>.

## Brug som en Mini Monitor

Tilslut den digitale ramme til en PC med USB-kablet for anvendelse som en Mini Monitor.

Tilslut den digitale ramme til en PC med USB-kablet for anvendelse som en Mini Monitor (ekstra skærm). **Du skal installere Frame Manager på din PC for at bruge produktet som en Mini Monitor.**

Log på <http://samsung.com/> for at downloade Frame Manager og for instruktioner om at bruge produktet som en Mini Monitor.

Du kan kun benytte én ekstra skærm ad gangen.

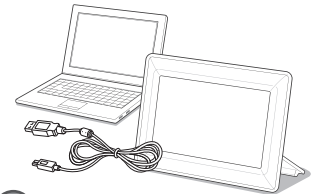

### PC-krav for brug som en Mini Monitor

- Operativsystem: Windows XP SP2, Vista (32bit)
- USB: Extended Host Controller (EHCT) USB 2.0 understøttes
- RAM: 256 MB eller mere
- CPU: 2,4 GHz eller mere

## Firmwareopdatering

Download og installer den nyeste firmware fra Samsung Electronics-webstedet.

### Forberedelser til firmwareopdatering

- Digital fotoramme
- Firmwarefil til opdatering
- USB-stik eller SD-kort



- 1 Gå til <http://samsung.com/>, og angiv modelnavnet i søgefeltet. (SPF-87H or SPF-107H)
- 2 Download og dekomprimer den relevante firmware.
- 3 Kopier den dekomprimerede \*.isp-fil til SD-kortet eller USB-stikket, og tilslut den digitale fotoramme.
- 4 Vælg <Settings> - <Support> - <Upgrade Software> vha. knapperne bag på produktet. Firmwaren opdateres. Når opdateringen er udført, skal du slukke den digitale fotoramme, fjerne den eksterne hukommelsesenhed (SD-kort eller USB-stik), og derefter tænde den digitale fotoramme igen. Du kan kontrollere, om firmwareversionen er blevet opdateret under <Settings> - <Support> - <Product Information>.

# Menufunktioner

Brug knapperne bag på produktet til at angive forskellige indstillinger.



Home	Går til hovedskærmen
Copy	Hvis der er sluttet en ekstern hukommelse (SD-kort eller USB-stik) til produktet, <ul style="list-style-type: none"> <li>• Kopieres der billeder fra den eksterne hukommelse til den interne hukommelse</li> <li>• Kopieres der billeder fra den interne hukommelse til den eksterne hukommelse</li> </ul>
Delete	Sletter billeder fra den interne hukommelse eller den eksterne hukommelse
Select Multiple Files	Markerer flere filer til kørsel af funktioner som f.eks. diasshow, kopiering, sletning osv.
Select Storage Device	Hvis der er sluttet en ekstern hukommelse (SD-kort eller USB-stik) til produktet, <ul style="list-style-type: none"> <li>• Vælg den interne hukommelse eller en ekstern hukommelse (SD-kort eller USB-stik)</li> </ul>
Settings	

Det aktuelle klokkeslæt, der er konfigureret under <Settings> - <Clock> vises. Den aktuelle tidsindstilling kan slettes, hvis strømforsyningen tages fra i en længere periode. Lad strømforsyningen være tilsluttet.

Tilslut den digitale ramme til en PC med USB-kablet for anvendelse som en Mini Monitor.



<b>Photos</b>	Slideshow Transition	Angiver effekter for diasshow <ul style="list-style-type: none"> <li>• No Effect / Fade / Blinds / Cross Comb / Mosaic / Checkerboard / Dissolve / Wipe / Extend / Silk / Corner Transition / Wheel / Ellipse / Random</li> </ul>
	Slideshow Speed	Angiver hastigheden for diasshowet <ul style="list-style-type: none"> <li>• Fast / Normal / Slow</li> </ul> Store billedfiler vises muligvis ikke ved den aktuelt konfigurerede diasshowhastighed.
	Slideshow Mode	<ul style="list-style-type: none"> <li>• All Photos / Photos in folder / One photo</li> </ul>
	Slideshow Order	Angiver rækkefølgen i diasshowet <ul style="list-style-type: none"> <li>• Normal / Shuffle</li> </ul>
	View Mode	Angiver visningstilstand for diasshow <ul style="list-style-type: none"> <li>• Photo Only / Photo &amp; Clock / Photo &amp; Calendar / Multiview 1 / Multiview 2</li> </ul>
	Aspect Ratio	<ul style="list-style-type: none"> <li>• Original Fit: Et billede, der er mindre end skærmen, vises i den oprindelige størrelse, og et billede, der er større end skærmen, formindskes, så det passer til skærmstørrelsen.</li> <li>• Auto Fit: Tilpasser billedet til skærmens størrelse</li> <li>• Fit to Width: Tilpasser billeder til skærmens vandrette bredde</li> </ul>
	Portrait Photo Mode	Formindsker et lodret billede, så det passer til skærmen
	Display Photo Info	Viser filnavn og oprettelsesdato for et billede
<b>Clock</b>	Clock Set	Indstiller det aktuelle klokkeslæt
	Date Format	Vælg visningstilstand for måned, år og dag (YYYY/MM/DD, MM/DD/YYYY, DD/MM/YYYY)
	Time Format	Vælger visningstilstand for timer (12 hours, 24 hours)
	Clock Type	Angiver visningstilstand for ur (Clock Only, Clock & Calendar)
<b>General</b>	Quick Setup	Hurtigindstillinger for ofte anvendte funktioner (View Mode, Slideshow Transition, Clock Set, and Startup Mode)
	Language	Vælger OSD-sprog (on-screen display)
	Brightness	Justerer skærmens lysstyrke
	Auto Picture On/Off	Indstiller skærmen til automatisk at tænde og slukke på bestemte tidspunkter
	Startup Mode	Vælger den skærm, der skal vises, når den digitale fotoramme tændes <ul style="list-style-type: none"> <li>• Home / Last Mode / Slideshow</li> </ul>
	Screen Saver	Hvis der ikke er knapaktivitet i 10 minutter, vises den aktuelt konfigurerede pauseskærm. <ul style="list-style-type: none"> <li>• Slideshow / Clock</li> </ul>
	Frame Memory Copy	<ul style="list-style-type: none"> <li>• Original Size: Kopierer en original fil som den er</li> <li>• Resized: Tilpasser skærmens optimale opløsning ved at reducere filstørrelsen. Derefter udføres kopiering.</li> </ul>
	Activate USB Communication	Vælger genkendelsestilstand, når den digitale fotoramme sluttet til en pc vha. et USB-kabel Bruges som en flytbar disk eller Mini Monitor Brug som en digital fotoramme
<b>Support</b>	Upgrade Software	Opdaterer firmwaren
	Reset	Nulstiller brugerdefinerede menuindstillinger til standarden (Indstillinger for tid og skærmsprog nulstilles ikke)
	Product Guide	Guide over produktfunktioner
	Product Information	Viser modelnavn, firmwareversion, intern hukommelse og copyright for produktet

# Fejlfinding

Se nedenstående tabel, hvis der opstår et problem.

Symptomer og spørgsmål	Årsager og løsninger
Der kan ikke tændes for strømmen.	Kontroller, at strømkablet er tilsluttet korrekt.
Der er pletter i kanten af urskærmen.	Det kan opstå på sorte LCD-skærme, og det er ikke en fejl.
Tiden er forkert indstillet.	Den aktuelle tidsindstilling kan slettes, hvis strømforsyningen tages fra i en længere periode. Lad strømforsyningen være tilsluttet.
Det tager lang tid at få vist billeder, efter at strømmen har været slukket. Det tager lang tid til at flytte fra ét billede til et andet.	Det anbefales at reducere billedopløsningen.
Jeg kan ikke kopiere flere filer, selvom der er ledig plads i den interne hukommelse.	Det kan være umuligt at kopiere filer, hvis FAT-delen af den interne hukommelse er beskadiget. Prøv igen, efter at du har formateret den interne hukommelse.
Jeg har tilsluttet en ekstern hukommelsesenhed (USB-enhed eller SD-kort), men den fungerer ikke.	<ul style="list-style-type: none"> <li>• SPF-87H kan anvendes ved tilslutning af strømkablet i stedet for USB-kablet.</li> <li>• Kontroller, at den eksterne hukommelsesenhed er tilsluttet korrekt. Ellers kan du prøve at formatere enheden.</li> <li>• Kontroller, at JPEG-filer gemmes på den eksterne hukommelsesenhed.</li> <li>• Unormale billedfiler (0 Kbyte, beskadiget JPEG) vises ikke på skærmen.</li> <li>• Den tilsluttede eksterne hukommelsesenhed understøttes ikke. Prøv en anden lagringsenhed.</li> </ul>
Lodrette billeder vises vandret.	Kontroller, at indstillingen <Portrait Photo Mode> er angivet under <Settings> - <Photos>.
JPEG-filer vises ikke.	<ul style="list-style-type: none"> <li>• Progressivt gemte JPEG-filer eller JPEG-filer, der er gemt som CMYK-farvekoordinater, vises ikke.</li> <li>• Billeder, som er redigeret vha. et JPEG-billedredigeringsprogram (Photoshop, Paintshop osv.) vises muligvis ikke korrekt. Rediger billedet på en pc, konverter det tilbage til JPEG-format, gem det, og prøv igen.</li> </ul>
Nogle billeder vises ikke som diasshow.	Dette produkt kan maksimalt indeholde 4.000 billeder. Alle overskydende billeder genkendes ikke, og de bliver ikke vist som diasshow.
Billedets størrelse ændres, når jeg roterer det.	Billedstørrelsen ændres automatisk afhængigt af roteringsvinkel (90°, -90°) for at hele billedet kan vises på skærmen.
Billedet ser ud til at være strukket lodret eller vandret.	Tryk på [MENU] på diasshowskærmen. Gå til <Settings> - <Photos> - <Aspect Ratio>, og skift indstillingen til <Original Fit>. Kontroller derefter igen.
Eksempler vises for langsomt.	Det kan tage lang tid til at få vist eksempler på store billeder og flere billeder.
Der vises diasshoweffekter, når jeg kun har gemt ét kort på hukommelseskortet, eller når jeg holder pause i diasshowet, mens der er mange billeder gemt på hukommelseskortet.	Diasshoweffekterne vises automatisk for at beskytte panelet. Det er ikke en fejl.
I hvilken rækkefølge vises de billeder, der er gemt på hukommelseskortet?	De er arrangeret efter filnavn. Rækkefølgen i diasshowet afgøres efter nummer, store og små bogstaver. Bemærk, at filnavne på op til 25 tegn genkendes.
Diasshowet starter ikke automatisk.	Kontroller, at <Startup Mode> er indstillet til <Slideshow> under <Settings> - <General>.
Jeg har indstillet <Auto Picture On/Off>, men skærmen tændes ikke automatisk.	<ul style="list-style-type: none"> <li>• Kontroller, at det aktuelle klokkeslæt er angivet korrekt.</li> <li>• Skærmen starter ikke automatisk, hvis du har slukket den digitale fotoramme ved at trykke på [⏻], mens &lt;Auto Picture On/Off&gt; har været slået til. Skærmen tænder kun automatisk, hvis strømmen er blevet slukket automatisk ved Auto Picture Off.</li> </ul>
Det billede, jeg har kopieret fra et USB-stik eller et SD-kort til den interne hukommelse, er blevet ændret hvad angår opløsning og filstørrelse.	Dette produkt er designet til at reducere filstørrelsen på højopløsningsbilleder, så de passer til skærmens optimale opløsning, når de kopieres til den interne hukommelse. Hvis du vil deaktivere indstillingerne, kan du skifte til den oprindelige størrelse ved at vælge <Settings> - <General> - <Frame Memory Copy>.
Den digitale fotoramme genkendes ikke som en flytbar disk, når jeg slutter den til en pc vha. et USB-kabel.	SPF-87H har 2 USB-stik. Du skal tilslutte USB-stikket [🔌], fordi den digitale fotoramme ikke bliver genkendt som en flytbar disk, hvis du slutter den til en pc vha. et strømstik (DC 5V).

14

Dansk

## Produktspecifikationer

Klassifikation		Detaljer	
Modelnavn		SPF-87H	SPF-107H
Panel	Type	8" TFT LCD	10" TFT LCD
	Opløsning	800 x 480	1024 x 600
Understøttet format		JPEG (Progressive eller CMYK-billeder understøttes ikke).	
Intern hukommelse		1 GB	
USB		Vært (USB 2.0) / Enhed (USB 2.0)	
Strømforsyning	Klassifikation	Ekstern jævnstrømsstrømforsyning (12 V)	
	Strømforbrug	Generelt: 5.3 W / Slukket: Under 1 W	Generelt: 5,9 W / Slukket: Under 1 W
Generelt	Dimensioner (bredde x højde x dybde)	236,0 x 159,4 x 23,0 mm	280,0 x 188,0 x 23,0 mm
	Vægt	500 g	600 g

Produktet designet kan variere afhængigt af modellen, og specifikationer kan ændres uden forudgående varsel af hensyn til forbedring af produktet.

Denne enhed er et digitalt apparat i klasse B.

# Das Gerät und seine Komponenten

## Komponenten

Überprüfen Sie vor dem ersten Einsatz des Geräts, ob alle nachfolgend genannten Gegenstände mitgeliefert wurden.



Digitaler Bilderrahmen



Netz Kabel/Netzteil



USB-Kabel (SPF-87H)



USB-Kabel (SPF-107H)



Benutzerhandbuch

## Bezeichnungen und Funktionen der Teile

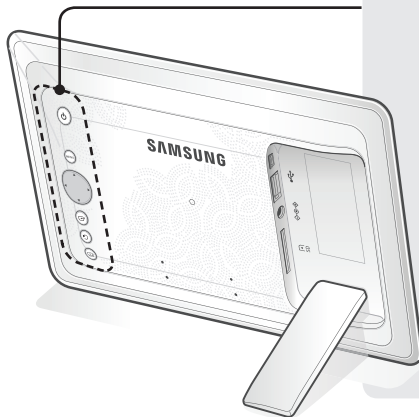

Ein- und Ausschalten des Geräts.



Öffnen oder Schließen des Menüs.



Navigieren oder Wechseln der Optionen im Menü.



Auswählen einer Menüoption.



Zurück zur vorherigen Stufe.  
(Zurück zum Hauptmenü, wenn die Taste 2 Sekunden lang gedrückt wird.)



Starten einer Diashow.

### USB-Kabelanschluss (PC-Anschluss)

Schließen Sie das Gerät an einen PC an, um Bilder in den internen Speicher zu kopieren oder es als Mini Monitor zu verwenden.

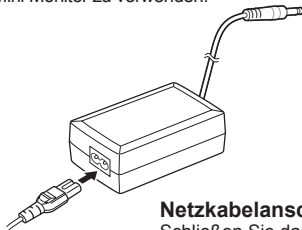

### Netz Kabelanschluss

Schließen Sie das Netzkabel an.

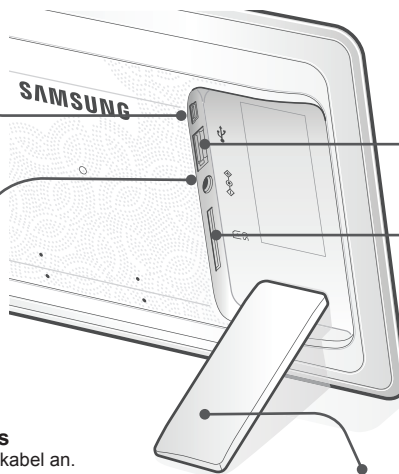

### Anschluss des USB-Speichergeräts

Schließen Sie ein USB-Speichergerät an.



### Steckplatz für SD-Speicherkarten

Setzen Sie den SD-Speicher ein, um gespeicherte Bilder anzuzeigen.

### Standfuß des digitalen Bilderrahmens

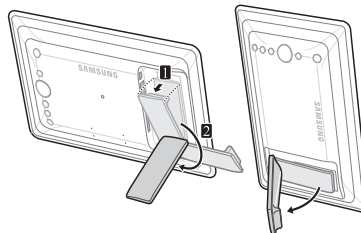

Setzen Sie nicht übermäßig viel Kraft ein und drehen Sie den Ständer beim Aufstellen nicht in die falsche Richtung. Auf diese Weise kann der Standfuß beschädigt werden.



Sie können das SPF-87H auch verwenden, indem Sie es mit dem USB-Kabel (und dem Zusatznetz Kabel) an einen PC anschließen. Möglicherweise arbeitet es aber nicht stabil, wenn das Netzteil Ihres PC instabile Spannungen bereitstellt. Setzen Sie in diesen Fall das Netzteil ein.

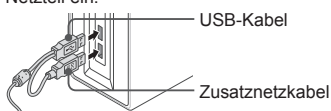

USB-Kabel

Zusatznetz Kabel

# Verwenden des digitalen Rahmens

## Anzeigen von Bildern





Im internen Speicher des Geräts oder in einem externen Speichergerät gespeicherte Bilder bieten für die Anzeige eine Vielzahl von Wahlmöglichkeiten.

Als externes Speichergerät dürfen nur SD-Speicherkarten oder USB-Speichergeräte verwendet werden.

Sie können im Menü ein breites Spektrum von Effekten auswählen und auf die Bilder anwenden. Informationen zu den Menüoptionen finden Sie auf der nächsten Seite.

Drücken Sie die Taste .



Verwenden Sie die Tasten , , , , um bis zum gewünschten Bild zu blättern, und drücken Sie dann auf .



Eine Diashow beginnt ab dem von Ihnen gewählten Bild.



Wenn Sie eine Taste drücken, erscheint am rechten Bildschirmrand eine Erläuterung dazu.

Je nach Kontext erscheinen unterschiedliche Erläuterungen zu den Tasten.

Wenn Sie die [MENÜ]-Taste während einer Diashow drücken, werden die Menüs <Start>, <Drehen>, <Zoom> und <Einstellungen> angezeigt.

- Um <Drehen> und <Zoom> zu verwenden, müssen Sie <Anzeigemodus> im Menü <Einstellungen> auf <Nur Foto> oder <Foto und Uhr> einstellen.
- Nur die <Drehen>-Funktion wird bei Verwendung von <Foto und Kalender> unterstützt.

## Verwenden als Mini Monitor

Schließen Sie den digitalen Rahmen mit dem USB-Kabel an einen PC an, wenn Sie ihn als Mini Monitor verwenden möchten.

Schließen Sie den digitalen Rahmen mit dem USB-Kabel an einen PC an, wenn Sie ihn als Mini Monitor (Zusatzmonitor) verwenden möchten. **Sie müssen Frame Manager auf Ihrem PC installieren, damit Sie das Gerät als Mini Monitor einsetzen können.**

Melden Sie sich bei <http://samsung.com/> an, um Frame Manager und Anweisungen zur Verwendung des Geräts als Mini Monitor herunterzuladen.

Es kann zu einem bestimmten Zeitpunkt immer nur ein Zusatzmonitor verwendet werden.

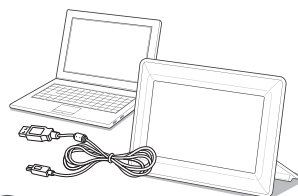

### PC-Anforderungen für den Einsatz als Mini Monitor

- Betriebssystem: Windows XP SP2, Vista (32-Bit)
- USB: Erweiterter Host-Controller (EHCT) Unterstützung für USB 2,0
- RAM: 256 MB oder mehr
- Prozessor: 2,4 GHz oder besser

## Firmware-Aktualisierung

Laden Sie die aktuellen Firmwareupdates von der Website von Samsung Electronics herunter und installieren Sie sie.

### Vorbereitungen für die Firmwareaktualisierung

- Digitaler Bilderrahmen
- Firmwaredatei für die Aktualisierung
- USB-Speicher oder SD-Karte



- 1 Melden Sie sich bei <http://samsung.com/> an und geben Sie die Modellbezeichnung in das Suchfeld ein. (SPF-87H oder SPF-107H)
- 2 Laden Sie die entsprechende Firmware herunter und dekomprimieren Sie sie.
- 3 Kopieren Sie die dekomprimierte \*.isp-Datei auf die SD-Karte oder den USB-Speicher, und schließen Sie diese an den digitalen Rahmen an.
- 4 Wählen Sie mit den Tasten auf der Rückseite des Geräts die Optionen <Einstellungen> - <Unterstützung> - <Softwareupdate>. Die Firmware wurde aktualisiert.

Nach dem Aktualisieren müssen Sie den digitalen Bilderrahmen zuerst aus- und dann wieder anschalten, nachdem Sie das externe Speichergerät (SD-Karte/USB-Speicher) entfernt haben.

Unter <Einstellungen> - <Unterstützung> - <Produktinformationen> können Sie kontrollieren, ob die Firmwareversion aktualisiert wurde.



# Menüoptionen

Verwenden Sie die Tasten auf der Rückseite des Geräts, um die verschiedenen Funktionen entsprechend Ihren Wünschen einzustellen.



Start	Wechseln zum Hauptmenü
Kopieren	Wenn ein externes Speichergerät (SD-Speicherkarte/USB-Speichergerät) an das Gerät angeschlossen ist: <ul style="list-style-type: none"> <li>• Kopieren der Bilder von einem externen Speichergerät in den internen Speicher</li> <li>• Kopieren der Bilder vom internen Speicher auf ein externes Speichergerät</li> </ul>
Löschen	Löschen der Bilder vom internen Speicher oder externen Speichergerät
Wählen Sie mehrere Dateien	Auswählen mehrerer Dateien zum Ausführen von Funktionen wie Diashow, Kopieren, Löschen usw.
Speichergerät wählen	Wenn ein externes Speichergerät (SD-Speicherkarte/USB-Speichergerät) an das Gerät angeschlossen ist: <ul style="list-style-type: none"> <li>• Auswählen des internen Speichers oder eines externen Speichergeräts (SD-Speicherkarte/USB-Speichergerät)</li> </ul>
Einstellungen	

Die unter <Einstellungen> - <Uhr> konfigurierte aktuelle Uhrzeit wird angezeigt. Die aktuell eingestellte Uhrzeit wird möglicherweise gelöscht, wenn das Netzteil über einen längeren Zeitraum nicht angeschlossen ist. Achten Sie darauf, dass das Netzteil angeschlossen bleibt.

Schließen Sie den digitalen Rahmen mit dem USB-Kabel an einen PC an, wenn Sie ihn als Mini Monitor verwenden möchten.



Fotos	Diashow-Übergang	Festlegen der Diashow-Effekte <ul style="list-style-type: none"> <li>• Kein Effekt / Ausblenden / Jalousie / Kreuzkamm / Mosaik / Schachbrett / Überblenden / Wischen / Erweitert / Seide / Eckenübergang / Rad / Ellipse / Zufall</li> </ul>	
	Diashow-Geschwindigkeit	Festlegen der Diashow-Geschwindigkeit <ul style="list-style-type: none"> <li>• Schnell / Normal / Langsam</li> </ul> Großformatige Bilder können mit der zurzeit eingestellten Diashowgeschwindigkeit möglicherweise nicht angezeigt werden.	
	Diashow-Modus	• Alle Fotos / Foto im Ordner / Ein Foto	
	Diashow-Reihenfolge	Festlegen der Reihenfolge in der Diashow <ul style="list-style-type: none"> <li>• Normal / Zufallswiedergabe</li> </ul>	
	Anzeigemodus	Festlegen des Anzeigemodus für die Diashow <ul style="list-style-type: none"> <li>• Nur Foto / Foto und Uhr / Foto und Kalender / Multiansicht 1 / Multiansicht 2</li> </ul>	
	Seitenverhältnis	<ul style="list-style-type: none"> <li>• Originalgröße: Ein Bild, das kleiner als der Bildschirm ist, wird in Originalgröße angezeigt, während ein Bild, das größer als der Bildschirm ist, proportional zur Bildschirmgröße verkleinert wird.</li> <li>• Auto anpassen: Einfügen des Bilds proportional zur Bildschirmgröße</li> <li>• BeitenAnpass: Einfügen des Bilds angepasst an die Breite des Bildschirms</li> </ul>	
	Portraitmodus	Verkleinert ein vertikales Bild, so dass es auf den Bildschirm passt	
	Fotoinfo anzeigen	Anzeigen des Dateinamens und des Erstellungsdatums für ein Bild	
	Uhr	Zeiteinstellung	Einstellen der aktuellen Uhrzeit
		Datumsformat	Wählen Sie den Anzeigemodus für Monat, Jahr und Tag (YYYY/MM/DD, MM/DD/YYYY, DD/MM/YYYY)
Zeitformat		Auswählen des Anzeigemodus für die Uhrzeit (12 Stunden, 24 Stunden)	
Uhrentyp		Auswählen des Anzeigemodus der Uhr (Nur Uhr, Uhr und Kalender)	
Schnellkonfiguration		Einfaches Einstellen häufig benötigter Funktionen (Anzeigemodus, Diashow-Übergang, Zeiteinstellung und Startmodus)	
Allgemein	Sprache	Auswählen der Sprache im Bildschirmmenü (OSD)	
	Helligkeit	Einstellen der Helligkeit des Bildschirms	
	Auto Bild E/A	Einstellen des Bildschirms, so dass er sich zu bestimmten Zeiten automatisch ein- und ausschaltet	
	Startmodus	Auswählen des Bildschirminhalts, der beim Anschalten des digitalen Rahmens angezeigt wird <ul style="list-style-type: none"> <li>• Start / Schlussmodus / Diashow</li> </ul>	
	Bildschirmschoner	Wenn Sie 10 Minuten lang keine Taste betätigen, wird der zurzeit eingestellte Bildschirmschoner aktiviert. <ul style="list-style-type: none"> <li>• Diashow / Uhr</li> </ul>	
	Speicher kopieren	<ul style="list-style-type: none"> <li>• Originalgröße: Kopieren einer Originaldatei in unveränderter Form</li> <li>• Größe geändert: Kopieren, nachdem die Dateigröße reduziert wurde, um das Bild an die optimale Auflösung des Bildschirms anzupassen.</li> </ul>	
	USB-Kommunikation aktivieren	Auswählen des Erkennungsmodus, der verwendet werden soll, wenn der digitale Rahmen mit einem USB-Kabel an einen PC angeschlossen wird Verwenden als Wechselplatte oder als Mini Monitor Einsatz als digitaler Bilderrahmen	
	Unterstützung	Softwareupdate	Aktualisieren der Firmware
Initialisieren		Zurücksetzen der vom Benutzer angepassten Menüoptionen auf die Standardwerte (Einstellung von Zeit und Bildschirmsprache ausgeschlossen)	
Produkt Handbuch		Handbuch der Gerätefunktionen	
Produktinformationen		Anzeigen von Modellbezeichnung, Firmwareversion, internem Speicher und Urheberrechtsinformationen für das Gerät	

# Fehlerbehebung

Schauen Sie zuerst in der nachfolgenden Tabelle nach, wenn Sie eine Funktionsstörung vermuten.

Symptome und Fragen	Ursachen und Gegenmaßnahmen
Das Gerät kann nicht eingeschaltet werden.	Stellen Sie sicher, dass das Netzkabel richtig angeschlossen ist.
An den Rändern der Uhranzeige sieht es an einigen Stellen so aus, als ob Licht austräte.	Black-Panel LCD-Bildschirme können diesen Effekt von Natur aus zeigen. Es handelt sich also um keinen Fehler.
Die Zeit ist falsch eingestellt.	Die aktuell eingestellte Uhrzeit wird möglicherweise gelöscht, wenn das Netzteil über einen längeren Zeitraum nicht angeschlossen ist. Lassen Sie das Netzteil immer angeschlossen.
Nachdem der Netzstrom eingeschaltet wurde, dauert es lange, bis ein Bild angezeigt wird. Es dauert lange, um von einem Bild zum nächsten zu wechseln.	Es wird empfohlen, die Bildauflösung zu reduzieren.
Es können keine Dateien mehr kopiert werden, obwohl im internen Speicher noch Kapazität frei ist.	Möglicherweise können keine Dateien mehr kopiert werden, weil die FAT (Dateizuordnungstabelle) des internen Speichers beschädigt ist. Wiederholen Sie den Versuch, nachdem Sie den internen Speicher formatiert haben.
Ein externes Speichergerät (USB-Speichergerät oder SD-Speicherkarte) ist angeschlossen, funktioniert aber nicht.	<ul style="list-style-type: none"> <li>• Sie können das SPF-87H auch mit dem Netzteil anstelle des USB-Kabels verwenden.</li> <li>• Stellen Sie sicher, dass das externe Speichergerät richtig angeschlossen worden ist, oder versuchen Sie, es zu formatieren.</li> <li>• Stellen Sie sicher, dass JPEG-Dateien im externen Speichergerät gespeichert sind.</li> <li>• Defekte Bilddateien (0 KByte, beschädigtes JPEG-Format) werden auf dem Bildschirm nicht angezeigt.</li> <li>• Das angeschlossene externe Speichergerät wird nicht unterstützt. Probieren Sie ein anderes USB-Speichergerät.</li> </ul>
Bilder im Hochformat werden horizontal angezeigt.	Stellen Sie sicher, dass die Option <Portraitmodus> unter <Einstellungen> - <Fotos> richtig eingestellt ist.
JPEG-Dateien werden nicht angezeigt.	<ul style="list-style-type: none"> <li>• JPEG-Dateien im Progressive-Format oder JPEG-Dateien mit CMYK-Farbkordinaten können nicht angezeigt werden.</li> <li>• Bilder, die mit einem JPEG-Editor (z. B. Photoshop, Paintshop usw.) bearbeitet wurden, werden möglicherweise nicht richtig dargestellt. Bearbeiten Sie das Bild auf einem PC, speichern Sie es wieder im JPEG-Format und wiederholen Sie den Versuch.</li> </ul>
Manche Bilder werden in einer Dia-Show nicht angezeigt.	Dieses Gerät kann maximal 4.000 Bilder verarbeiten. Mehr Bilder werden nicht erkannt und bei Diashows nicht angezeigt.
Die Bildgröße ändert sich beim Drehen.	Die Bildgröße ändert sich automatisch je nach Drehwinkel (90°, -90°), damit das ganze Bild auf dem Bildschirm angezeigt werden kann.
Das Bild erscheint horizontal und vertikal in die Länge gezogen.	Drücken Sie im Diashow-Fenster auf die Taste [MENÜ]. Wechseln Sie zu <Einstellungen> - <Fotos> - <Seitenverhältnis>, ändern Sie die Einstellung wieder in <Originalgröße> und kontrollieren Sie das Ergebnis noch einmal.
Die Vorschau ist zu langsam.	Die Vorschau kann bei vielen oder auch großformatigen Bildern langsam werden.
Diashow-Effekte werden angezeigt, wenn nur ein Bild auf der Speicherkarte gespeichert ist oder wenn eine Diashow mit mehreren Bildern von der Speicherkarte angehalten wird.	Die Diashow-Effekte werden automatisch angezeigt, um den Bildschirm zu schützen. Dies ist kein Fehler.
In welcher Reihenfolge werden die Bilder von der Speicherkarte angezeigt?	Sie werden entsprechend den Dateinamen angeordnet. Die Anzeigereihenfolge der Diashow wird durch die Reihenfolge der Zahlen, Großbuchstaben und Kleinbuchstaben bestimmt. Beachten Sie, dass Dateinamen mit maximal 25 Zeichen erkannt werden können.
Die Diashow wird nicht automatisch gestartet.	Stellen Sie sicher, dass die Option <Startmodus> unter <Einstellungen> - <Allgemein> auf <Diashow> eingestellt ist.
Zwar ist <Auto Bild E/A> aktiviert, aber der Bildschirm wird nicht automatisch angeschaltet.	<ul style="list-style-type: none"> <li>• Stellen Sie sicher, dass die aktuelle Uhrzeit richtig eingestellt ist.</li> <li>• Auch wenn Sie &lt;Auto Bild E/A&gt; aktiviert haben, schaltet sich der Bildschirm nicht automatisch ein, wenn Sie den digitalen Rahmen durch Drücken von [OK] ausgeschaltet haben. Der Bildschirm schaltet sich nur dann automatisch ein, wenn der Strom bei Erreichen der Auto-Abschaltzeit automatisch ausgeschaltet wurde.</li> </ul>
Die Bilder, die von einem USB-Speicher oder einer SD-Karte auf den internen Speicher kopiert wurden, weisen eine veränderte Auflösung und Dateigröße auf.	Wenn hochauflösende Bilder in den internen Speicher kopiert werden, reduziert dieses Gerät automatisch deren Dateigröße, um sie an die ideale Auflösung des Bildschirms anzupassen. Wenn Sie die Einstellungen deaktivieren möchten, können Sie durch Auswahl von <Einstellungen> - <Allgemein> - <Speicher kopieren> zur Originalgröße wechseln.
Der digitale Rahmen wird nicht als Wechselspeicher erkannt, wenn er mit dem USB-Kabel an einen PC angeschlossen ist.	Der SPF-87H verfügt über 2 USB-Anschlüsse. Sie müssen die Verbindung über den USB-Anschluss [USB] herstellen, da der digitale Rahmen nicht als Wechselspeicher erkannt wird, wenn der Zusatzstromanschluss (5 V=) mit dem PC verbunden ist.

# Technische Daten des Geräts

Klassifizierung		Details	
Modellbezeichnung		SPF-87H	SPF-107H
Bildschirm	Typ	8 Zoll TFT-LCD	10 Zoll TFT-LCD
	Auflösung	800 x 480	1024 x 600
Unterstütztes Format		JPEG (Bilder mit Progressive-JPEG und CMYK werden nicht unterstützt).	
Interner Speicher		1 GB	
USB		Host (USB 2.0) / Gerät (USB 2.0)	
Stromversorgung	Nennspannung	Externes Gleichstromnetzteil (12 V)	
	Stromverbrauch	Allgemein: 5,3 W / Ausgeschaltet: weniger als 1 W	Allgemein: 5,9 W / Ausgeschaltet: weniger als 1 W
Allgemein	Abmessungen (B x H x T)	236,0 x 159,4 x 23,0 mm	280,0 x 188,0 x 23,0 mm
	Gewicht	500 g	600 g

Das Design des Geräts ist modellabhängig, und jederzeitige Änderungen der technischen Daten des Geräts zum Zweck der Leistungssteigerung sind vorbehalten.

Dies ist ein digitales Gerät der Klasse B.

# Producto y componentes

Antes de usar el equipo lea este manual para evitar fallas y guarde para futuras referencias.

## Componentes

Antes de utilizar el producto compruebe que los siguientes elementos se incluyen en el paquete que se le entrega.



Marco de fotos digital



Cable/adaptador de alimentación



Cable USB (SPF-87H)



Cable USB (SPF-107H)



Manual del usuario

## Nombre y función de que cada pieza

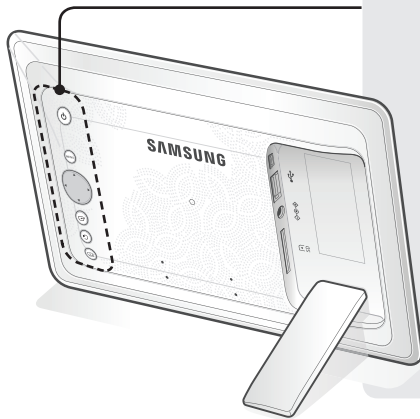

Enciende y apaga.



Abre o cierra el menú.



Permite desplazarse por el menú o cambia las opciones de éste.



Selecciona una opción del menú.



Vuelve al estado anterior.  
(Se accede a la pantalla principal si se pulsa durante 2 segundos.)



Inicia una presentación.

### Conexión del cable USB (conexión del PC)

Conecte a un PC para copiar imágenes en la memoria interna o para utilizar como Mini monitor.

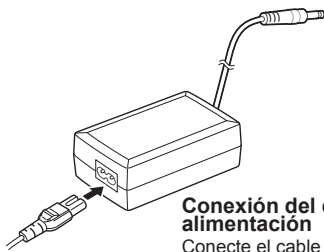

### Conexión del cable de alimentación

Conecte el cable de alimentación.

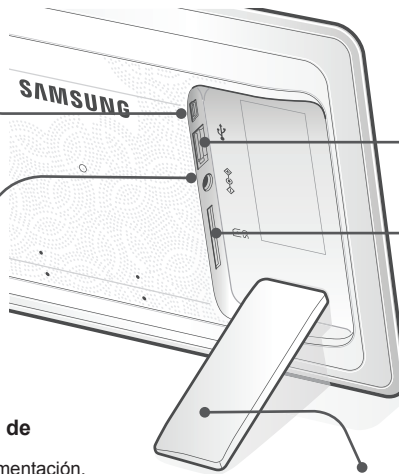

### Conexión del dispositivo de memoria USB

Conecte un dispositivo de almacenamiento USB.



### Ranura para tarjeta de memoria SD

Inserte la memoria SD para ver la imágenes guardadas.

### Soporte del marco de fotos digital

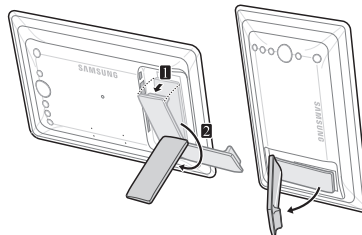

Durante la instalación no aplique una fuerza excesiva ni gire el soporte en la dirección incorrecta. Podría dañar el soporte.

! El SPF-87H se puede utilizar conectándolo a un PC mediante el cable USB (junto con el cable de alimentación auxiliar). Sin embargo, es posible que no funcione correctamente si la alimentación del PC es inestable. En este caso, conecte el adaptador de alimentación.

Cable USB  
Cable de alimentación auxiliar

# Uso del marco digital

## Visualización de imágenes

Las imágenes guardadas en la memoria interna del producto o en un dispositivo de memoria externo se pueden ver con una gran variedad de opciones.

Sólo una tarjeta de memoria SD o un dispositivo de memoria USB se pueden utilizar como dispositivo de memoria externo. A través del menú se puede aplicar una amplia gama de efectos a las imágenes. Consulte la página siguiente para ver las opciones de menú.

Pulse [M].



Utilice [▲, ▼, ◀, ▶] para ir a la imagen que desee ver y pulse [M].

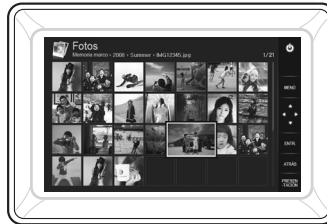

Una presentación se inicia desde la imagen seleccionada.



Si se pulsa cualquier botón, la guía del botón se muestra en el lateral derecho de la pantalla. Según las situaciones la indicación del botón disponible puede ser diferente.

Si pulsa el botón [MENÚ] durante una presentación, se muestran los menús <Inicio>, <Girar>, <Zoom> y <Configuración>.

- Para utilizar <Girar> y <Zoom>, <Modo de visualización> del menú <Configuración> se debe establecer como <Sólo fotos> o <Foto y reloj>.
- Sólo se admite la función <Girar> cuando se utiliza <Foto y calendario>.

## Uso como Mini Monitor

Para utilizar el marco digital como Mini Monitor, conéctelo a un PC con el cable USB.

Para utilizar el marco digital como Mini Monitor (monitor auxiliar), conéctelo a un PC con el cable USB. **Para utilizar el producto como Mini Monitor debe instalar Frame Manager en el PC.**

Conéctese a <http://samsung.com/> para descargar Frame Manager y para ver instrucciones sobre la utilización del producto como Mini Monitor.

Sólo se puede utilizar un monitor auxiliar al mismo tiempo.

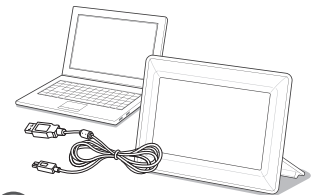

### Requisitos del PC para utilizar como Mini Monitor

- SO: Windows XP SP2, Vista (32bit)
- USB: Extended Host Controller (EHCT) USB 2.0 admitido
- RAM: 256 MB o superior
- CPU: 2.4 GHz o superior

## Actualización del firmware

Descargue e instale el firmware más actual desde la página web principal de Samsung Electronics.

### Preparación para la actualización del firmware

- Marco de fotos digital
- Archivo de actualización del firmware
- Memoria USB o tarjeta SD



- 1 Conéctese a <http://samsung.com/> y escriba el nombre del modelo en el campo de búsqueda (SPF-87H o SPF-107H).
- 2 Descargue y descomprima el firmware adecuado.
- 3 Copie el archivo descomprimido \*\*\*.isp en la tarjeta SD o en el dispositivo de memoria USB y conecte el marco digital.
- 4 Seleccione <Configuración> - <Soporte técnico> - <Actualizar software> con los botones de la parte posterior del producto. El firmware se actualiza. Una vez completada la actualización, apague el marco digital, retire el dispositivo de memoria externo (tarjeta SD/dispositivo de memoria USB) y vuelva a encender el marco digital. Puede comprobar si se ha actualizado la versión del firmware en <Configuración> - <Soporte técnico> - <Información del producto>.

# Opciones de menú

Utilice los botones de la parte posterior del producto para establecer diferentes funciones de acuerdo con sus preferencias.



Inicio	Va a la pantalla principal.
Copiar	Si un dispositivo de memoria externo (tarjeta de memoria SD/dispositivo de memoria USB) está conectado al producto, • Copia imágenes de un dispositivo de memoria externo a la memoria interna. • Copia imágenes de la memoria interna a un dispositivo de memoria externo.
Borrar	Borra imágenes de la memoria interna o de un dispositivo de memoria externo.
Seleccionar varios archivos	Selecciona varios archivos para ejecutar funciones como mostrar, copiar, borrar, etc.
Seleccionar dispositivo de almacenamiento	Si un dispositivo de memoria externo (tarjeta de memoria SD/dispositivo de memoria USB) está conectado al producto, • Seleccione la memoria interna o un dispositivo de memoria externo (tarjeta de memoria SD/ dispositivo de memoria USB)
Configuración	

Se muestra la hora actual establecida en <Configuración> - <Reloj>. La configuración de la hora actual se puede borrar si el adaptador de alimentación se desconecta durante un periodo de tiempo prolongado. Mantenga al adaptador de alimentación conectado.

Para utilizar el marco digital como Mini Monitor, conéctelo a un PC con el cable USB.



<b>Fotos</b>	Transición de presentación	Establece los efectos de la presentación • Sin efectos / Fundido / Persiana / Persiana horizontal / Mosaico / Tablero / Disolver / Cortinilla / Extender / Seda / Transición izquierda / Rueda / Elipse / Aleatoria
	Velocidad presentación	Establece la velocidad de la presentación • Rápida / Normal / Lenta
	Modo de presentación	• Todas las fotos / Fotos en la carpeta / Una foto
	Orden de la presentación	Establece el orden de la presentación • Normal / Aleatorio
	Modo de visualización	Establece el modo de visualización de la presentación • Sólo fotos / Foto y reloj / Foto y calendario / Multivisión 1 / Multivisión 2
	Relación de aspecto	• Tamaño orig.: Una imagen más pequeña que la pantalla se muestra con su tamaño original y una imagen mayor que la pantalla se reduce en proporción directa al tamaño de ésta. • Ajuste auto.: Ajusta la imagen en proporción directa al tamaño de la pantalla • Ajustar ancho: Ajusta la imagen al ancho horizontal de la pantalla
<b>Reloj</b>	Modo de foto vertical	Reduce una imagen vertical para ajustarla a la pantalla
	Información de la foto	Muestra el nombre de archivo de una imagen y la fecha de creación
	Configuración del reloj	Ajusta la hora actual
	Formato fecha	Selecciona el modo de visualización del mes, del año, del día (YYYY/MM/DD, MM/DD/YYYY, DD/MM/YYYY)
<b>General</b>	Formato de hora	Selecciona el modo de visualización de la hora (12 horas, 24 horas)
	Tipo de reloj	Selecciona el modo de visualización del reloj (Sólo reloj, Reloj y calendario)
	Configuración rápida	Configuración fácil de funciones utilizadas frecuentemente (Modo de visualización, Transición de presentación, Configuración del reloj y Modo de inicio)
	Idioma	Selecciona el idioma de la OSD (presentación en pantalla)
	Brillo	Ajusta el brillo de la pantalla
	Imagen automática act/des	Establece que la pantalla se apague o se encienda en un momento determinado
	Modo de inicio	Selecciona la pantalla que se ha de mostrar cuando se enciende el marco digital • Inicio / Último modo / Presentación
	Salvapantallas	Si durante 10 minutos no se pulsa ningún botón, se mostrará el salvapantallas configurado actualmente. • Presentación / Reloj
	Copia memoria del marco	• Tamaño original: Copia un archivo original tal cual • Redimensionado: Hace coincidir la resolución óptima de la pantalla reduciendo el tamaño del archivo y luego lo copia.
	Activar comunicación USB	Selecciona el modo de reconocimiento que se ha de utilizar cuando el marco digital se conecta a un PC mediante un cable USB. Usado como disco extraíble o Mini Monitor Utilizar como marco de foto digital
	<b>Soporte técnico</b>	Actualizar software
Restaurar		Restablece las opciones del menú personalizadas por el usuario a los valores predeterminados (Se excluye la configuración de la hora y del idioma de la pantalla)
Guía del producto		Guía de las funciones del producto
Información del producto		Muestra el nombre del modelo del producto, la versión del firmware, la memoria interna y los copyrights

# Solución de problemas

Si sospecha que hay alguna malfunción, consulte en primer lugar la tabla siguiente.

Síntomas y problemas	Causas y soluciones
La alimentación no se enciende.	Compruebe que el cable de alimentación esté correctamente conectado.
En los bordes de la pantalla del reloj se ven puntos que parecen escapes de luz.	Las pantallas de panel LCD negro pueden mostrar este efecto; no es un defecto.
La configuración de la hora es errónea.	La configuración de la hora actual se puede borrar si el adaptador de alimentación se desconecta durante un periodo de tiempo prolongado. Mantenga al adaptador de alimentación conectado.
Después de encender el producto las imágenes tardan mucho en mostrarse. Ir de una imagen a la siguiente requiere tiempo.	Es aconsejable reducir la resolución de la imagen.
No puedo copiar más archivos aunque haya espacio suficiente en la memoria interna.	Quizás no se puedan copiar archivos si la sección FAT de la memoria interna está dañada. Vuelva a intentarlo después de formatear la memoria interna.
He conectado un dispositivo de memoria externo (dispositivo de memoria USB/tarjeta de memoria SD), pero no funciona.	<ul style="list-style-type: none"> <li>El SPF-87H se puede utilizar conectando el adaptador de alimentación en lugar del cable USB.</li> <li>Compruebe si el dispositivo de memoria externo está adecuadamente conectado o intente formatearlo.</li> <li>Asegúrese de que los archivos JPEG se hayan guardado en el dispositivo de memoria externo.</li> <li>Los archivos de imagen anormales (0 Kbytes, JPEG dañados) no aparecerán en la pantalla.</li> <li>El dispositivo de memoria externo conectado no se admite. Utilice otro dispositivo de memoria externo.</li> </ul>
Las imágenes verticales se muestran horizontalmente.	Asegúrese de que la opción <Modo de foto vertical> esté establecida correctamente en <Configuración> - <Fotos>.
Los archivos JPEG no se muestran.	<ul style="list-style-type: none"> <li>Los archivos JPEG guardados progresivamente o los archivos JPEG guardados como coordenadas de color CMYK no se mostrarán.</li> <li>Las imágenes editadas por un editor de imágenes JPEG (Photoshop, Paintshop, etc.) puede que no se muestren normalmente. Edite la imagen en un PC, conviértala a formato JPEG, guárdela y vuelva a intentarlo.</li> </ul>
Algunas imágenes no se muestran como presentación.	Este producto puede almacenar hasta 4000 imágenes. Las imágenes que superen esta cifra no se reconocerán y no se mostrarán en la presentación.
El tamaño de la imagen cambia cuando la giro.	El tamaño de la imagen cambia automáticamente según el ángulo de rotación (90°, -90°) a fin de mostrar la imagen completa en la pantalla.
La imagen se muestra alargada horizontal o verticalmente.	Pulse [MENÚ] en la pantalla de la presentación. Vaya a <Configuración> - <Fotos> - <Relación de aspecto>, cambie la configuración a <Tamaño orig.> y vuelva a comprobarlo.
Las previsualizaciones son demasiado lentas.	Las previsualizaciones pueden ser demasiado lentas si el tamaño de las imágenes es grande o si hay muchas imágenes.
Los efectos de la presentación se muestran cuando he guardado sólo la imagen que quería en la tarjeta de memoria o cuando hago una pausa en la presentación si hay muchas imágenes guardadas en la tarjeta de la memoria.	Los efectos de la presentación se muestran automáticamente para proteger el panel. No es un error.
¿En qué orden se muestran las imágenes guardadas en la tarjeta de memoria?	Se ordenan de acuerdo con el nombre de los archivos. El orden de la presentación lo determinan el número, las letras mayúsculas y las letras minúsculas. Tenga en cuenta que sólo se reconoce un nombre de archivo de hasta 25 caracteres.
La presentación no se inicia automáticamente.	Compruebe que <Modo de inicio> esté establecido como <Presentación> en <Configuración> - <General>.
He configurado <Imagen automática act/des> pero la pantalla no se enciende automáticamente.	<ul style="list-style-type: none"> <li>Compruebe que la hora actual esté configurada correctamente.</li> <li>La pantalla no se encenderá automáticamente si se ha apagado el marco digital pulsando [D] cuando se ha configurado &lt;Imagen automática act/des&gt;. La pantalla se enciende automáticamente sólo si la alimentación se ha apagado automáticamente mediante la hora de apagado automático de la pantalla.</li> </ul>
Se ha cambiado la resolución y el tamaño del archivo de las imágenes que he copiado desde la memoria USB o la tarjeta SD en la memoria interna.	Este producto está diseñado para reducir el tamaño del archivo de las imágenes de alta resolución a fin de que se ajusten a la resolución ideal de la pantalla cuando se copian en la memoria interna. Si desea desactivar la configuración, puede cambiar el tamaño original seleccionando <Configuración> - <General> - <Copia memoria del marco>.
El marco digital no se reconoce como disco extraíble cuando lo conecto a un PC mediante el cable USB.	El SPF-87H tiene 2 conectores USB. Debe conectar el conector USB [D] ya que el marco digital no se reconocerá como disco extraíble si sólo el conector de alimentación auxiliar (5 V CC) está conectado al PC.

## Especificaciones del producto

Clasificación		Detalles	
Nombre del modelo		SPF-87H	SPF-107H
Panel	Tipo	LCD TFT 8"	LCD TFT 10"
	Resolución	800 x 480	1024 x 600
Formatos compatibles		JPEG (Progresivo o imágenes tipo CMYK no se admiten.)	
Memoria interna		1 GB	
USB		Host (USB 2.0)/Dispositivo (USB 2.0)	
Alimentación eléctrica	Clasificación	Dispositivo externo de alimentación CC (12 V)	
	Consumo de energía	General: 5,3 W / Apagado: Menos de 1 W	General: 5,9 W / Apagado: Menos de 1 W
General	Dimensiones (ancho x alto x profundo)	236 x 159,4 x 23 mm	280 x 188 x 23 mm
	Peso	500 g	600 g

El diseño del producto puede variar según el modelo; las especificaciones están sujetas a cambios sin previo aviso para mejorar el rendimiento del producto.

Este dispositivo es un aparato digital de la Clase B.

# Προϊόντα και Μέρη προϊόντων

## Εξαρτήματα

Πριν από τη χρήση του προϊόντος, βεβαιωθείτε ότι όλα τα παρακάτω αντικείμενα περιλαμβάνονται στο πακέτο που παραλάβατε.



Ψηφιακή κορνίζα φωτογραφιών



Καλώδιο τροφοδοσίας/  
τροφοδοτικό

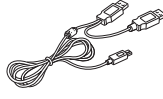

Καλώδιο USB  
(SPF-87H)



Καλώδιο USB  
(SPF-107H)



Εγχειρίδιο χρήσης

## Όνομα και λειτουργία του κάθε εξαρτήματος

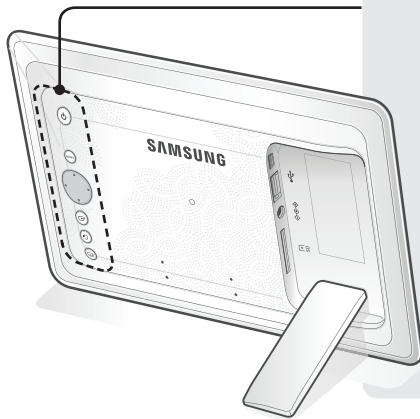

Ενεργοποιεί και απενεργοποιεί τη συσκευή.



Ανοίγει και κλείνει το μενού.



Πλοηγείται σε επιλογές του μενού ή κάνει αλλαγές σε αυτές.



Επιλέγει κάποια επιλογή στο μενού.



Επιστρέφει στο προηγούμενο επίπεδο.  
(Μεταβαίνει στην κύρια οθόνη εάν πατηθεί επί 2 δευτερόλεπτα.)



Ξεκινά μια παρουσίαση διαφανειών.

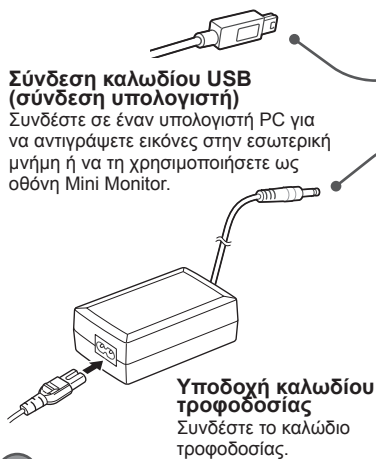

### Σύνδεση καλωδίου USB (σύνδεση υπολογιστή)

Συνδέστε σε έναν υπολογιστή PC για να αντιγράψετε εικόνες στην εσωτερική μνήμη ή να τη χρησιμοποιήσετε ως οθόνη Mini Monitor.

**Υποδοχή καλωδίου τροφοδοσίας**  
Συνδέστε το καλώδιο τροφοδοσίας.

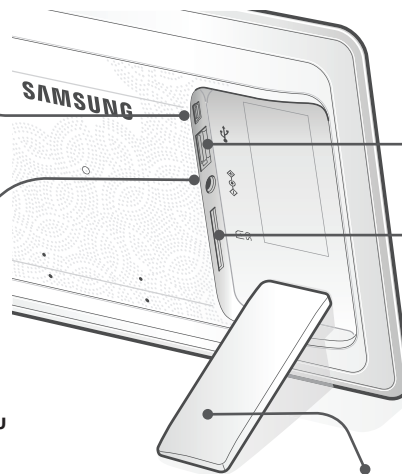

**Σύνδεση συσκευής μνήμης USB**  
Σύνδεση συσκευής αποθήκευσης USB.



**Υποδοχή κάρτας μνήμης SD**  
Τοποθετήστε την κάρτα SD για την προβολή αποθηκευμένων εικόνων.



Μπορείτε να χρησιμοποιήσετε το μοντέλο SPF-87H συνδέοντάς το με έναν υπολογιστή PC μέσω του καλωδίου USB (μαζί με το βοηθητικό καλώδιο τροφοδοσίας). Ωστόσο, ενδέχεται να μη λειτουργεί σωστά αν η τροφοδοσία ρεύματος από τον υπολογιστή PC δεν είναι σταθερή. Σε αυτήν την περίπτωση, συνδέστε το τροφοδοτικό.

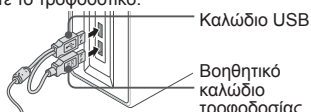

Καλώδιο USB

Βοηθητικό καλώδιο τροφοδοσίας

### Βάση ψηφιακής κορνίζας φωτογραφιών

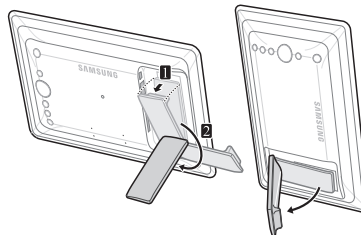

Μην ασκείτε υπερβολική δύναμη και μην στρέψετε τη βάση προς λανθασμένη κατεύθυνση κατά τη διάρκεια της ρύθμισης. Ενδέχεται να προκληθεί ζημιά στη βάση.

# Χρήση της Ψηφιακής κορνίζας

## Προβολή εικόνων

Οι εικόνες που είναι αποθηκευμένες στην εσωτερική μνήμη ή σε εξωτερική συσκευή μνήμης μπορούν να προβάλονται με πολλές επιλογές. Μόνον μια κάρτα μνήμης SD ή συσκευή μνήμης USB μπορεί να χρησιμοποιηθεί ως εξωτερική συσκευή μνήμης. Μια μεγάλη σειρά από εφέ μπορεί να εφαρμοστεί στις εικόνες μέσω του μενού. Ανατρέξτε στην παρακάτω σελίδα για επιλογές μενού.

Πατήστε [MENU].



Χρησιμοποιήστε τα κουμπιά [▲, ▼, ◀, ▶] για να μετακινηθείτε στη σελίδα που θέλετε και πατήστε [MENU].



Αρχίζει μια παρουσίαση διαφανειών από την εικόνα που επιλέξατε.



Αν πατήσετε οποιοδήποτε κουμπί, εμφανίζεται στη δεξιά πλευρά της οθόνης ο οδηγός κουμπιών. Οι διαθέσιμες ενδείξεις κουμπιών ενδέχεται να διαφέρουν, ανάλογα με την κατάσταση.

Αν πατήσετε το κουμπί [MENU] κατά τη διάρκεια μιας παρουσίασης διαφανειών, θα εμφανιστούν τα μενού <Home>, <Rotate>, <Zoom> και <Settings>.

- Για να χρησιμοποιήσετε τις εντολές <Rotate> και <Zoom>, η εντολή <View Mode> στο μενού <Settings> θα πρέπει να έχει οριστεί ως <Photo Only> ή <Photo & Clock>.
- Όταν χρησιμοποιείται η λειτουργία <Photo & Calendar> υποστηρίζεται μόνον η λειτουργία <Rotate>.

## Χρήση ως οθόνη Mini Monitor

Συνδέστε την ψηφιακή κορνίζα σε έναν υπολογιστή PC με το καλώδιο USB για να τη χρησιμοποιήσετε ως οθόνη Mini Monitor.

Συνδέστε την ψηφιακή κορνίζα σε έναν υπολογιστή PC με το καλώδιο USB για να τη χρησιμοποιήσετε ως Mini Monitor (βοηθητική οθόνη). **Πρέπει να εγκαταστήσετε το Frame Manager στον υπολογιστή PC για να χρησιμοποιήσετε το προϊόν ως οθόνη Mini Monitor.**

Συνδεθείτε στο <http://samsung.com/> για να κάνετε λήψη του Frame Manager και για οδηγίες σχετικά με τη χρήση του προϊόντος ως οθόνη Mini Monitor. Μπορείτε να χρησιμοποιείτε μόνον μία βοηθητική οθόνη κάθε φορά.

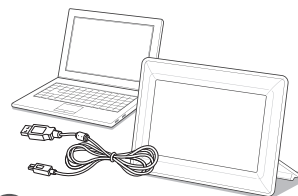

### Απαιτήσεις υπολογιστή PC για χρήση ως οθόνη Mini Monitor

- Λειτουργικό σύστημα: Windows XP SP2, Vista (32bit)
- USB: Extended Host Controller (EHCT) Υποστηρίζεται USB 2.0
- Μνήμη RAM: 256 MB ή περισσότερο
- Extended Host Controller 2,4 GHz ή περισσότερο

## Ενημέρωση υλικολογισμικού

Εκτελέστε λήψη και εγκατάσταση της πιο πρόσφατης έκδοσης υλικολογισμικού από την κεντρική σελίδα της Samsung Electronics.

### Προετοιμασίες για ενημέρωση υλικολογισμικού

- Ψηφιακή κορνίζα φωτογραφιών
- Αρχείο υλικολογισμικού για ενημέρωση
- Μνήμη USB ή κάρτα SD



- 1 Συνδεθείτε στην ηλεκτρονική τοποθεσία <http://samsung.com/> και εισαγάγετε το όνομα του μοντέλου στο πεδίο αναζήτησης. (SPF-87H ή SPF-107H)
- 2 Κάντε λήψη και αποσυμπίστε το κατάλληλο υλικολογισμικό.
- 3 Αντιγράψτε το αποσυμπίεμένο αρχείο \*.isr στην κάρτα SD ή τη συσκευή μνήμης USB και συνδέστε την στην ψηφιακή κορνίζα.
- 4 Επιλέξτε <Settings> - <Support> - <Upgrade Software> χρησιμοποιώντας τα κουμπιά στο πίσω μέρος του προϊόντος. Το υλικολογισμικό ολοκληρώθηκε. Όταν ολοκληρωθεί η ενημέρωση, απενεργοποιήστε την ψηφιακή κορνίζα, αφαιρέστε την εξωτερική συσκευή μνήμης (κάρτα SD/συσκευή μνήμης USB) και ενεργοποιήστε και πάλι την κορνίζα. Μπορείτε να ελέγξετε εάν η έκδοση του υλικολογισμικού έχει ενημερωθεί στο παράθυρο <Settings> - <Support> - <Product Information>.



# Επιλογές μενού

Χρησιμοποιήστε τα κουμπιά στο πίσω μέρος του προϊόντος για να ρυθμίσετε τις διάφορες λειτουργίες σύμφωνα με τις προτιμήσεις σας.



Home	Μεταβαίνει στην κύρια οθόνη
Copy	Εάν υπάρχει συνδεδεμένη συσκευή μνήμης (κάρτα μνήμης SD/συσκευή μνήμης USB) στο προϊόν, • Αντιγράφει εικόνες αποθηκευμένες σε εξωτερική συσκευή μνήμης στην εσωτερική μνήμη • Αντιγράφει εικόνες αποθηκευμένες στην εσωτερική μνήμη στην εξωτερική συσκευή μνήμης
Delete	Διαγράφει εικόνες αποθηκευμένες στην εσωτερική μνήμη ή σε εξωτερική συσκευή μνήμης
Select Multiple Files	Επιλέγει πολλαπλά αρχεία για την εκτέλεση λειτουργιών όπως η παρουσίαση διαφανειών, η αντιγραφή, η διαγραφή κ.λπ.
Select Storage Device	Εάν υπάρχει συνδεδεμένη συσκευή μνήμης (κάρτα μνήμης SD/συσκευή μνήμης USB) στο προϊόν, • Επιλέξτε την εσωτερική μνήμη ή κάποια εξωτερική συσκευή μνήμης (κάρτα μνήμης SD/συσκευή μνήμης USB)
Settings	

Προβάλλεται η τιμή χρόνου που ρυθμίσατε στην εντολή <Settings> - <Clock>. Η τρέχουσα ρύθμιση χρόνου μπορεί να διαγραφεί εάν το τροφοδοτικό παραμείνει αποσυνδεδεμένο για παρατεταμένο χρονικό διάστημα. Διατηρήστε το τροφοδοτικό συνδεδεμένο.



Συνδέστε την ψηφιακή κορνίζα σε έναν υπολογιστή PC με το καλώδιο USB για να τη χρησιμοποιήσετε ως οθόνη Mini Monitor.



Photos	Slideshow Transition	Ρυθμίζει τα εφέ της παρουσίασης διαφανειών • No Effect / Fade / Blinds / Cross Comb / Mosaic / Checkerboard / Dissolve / Wipe / Extend / Silk / Corner Transition / Wheel / Ellipse / Random	
	Slideshow Speed	Ρυθμίζει την ταχύτητα της παρουσίασης διαφανειών • Fast / Normal / Slow Οι εικόνες ή τα μεγάλα αρχεία ενδέχεται να μην προβάλλονται στην τρέχουσα διαμορφωμένη ταχύτητα παρουσίασης διαφανειών.	
	Slideshow Mode	• All Photos / Photos in folder / One photo	
	Slideshow Order	Ρυθμίζει τη σειρά της παρουσίασης διαφανειών • Normal / Shuffle	
	View Mode	Ρυθμίζει τη λειτουργία προβολής της παρουσίασης διαφανειών • Photo Only / Photo & Clock / Photo & Calendar / Multiview 1 / Multiview 2	
	Aspect Ratio	• Original Fit: Εάν η εικόνα είναι μικρότερη από την οθόνη προβάλλεται στο αρχικό της μέγεθος, ενώ εάν η εικόνα είναι μεγαλύτερη από την οθόνη, το μέγεθος της περιορίζεται ευθέως ανάλογα με το μέγεθος της οθόνης. • Auto Fit: Προσαρμόζει την εικόνα, ευθέως ανάλογα με το μέγεθος της οθόνης • Fit to Width: Προσαρμόζει την εικόνα στο οριζόντιο πλάτος της οθόνης	
	Portrait Photo Mode	Μειώνει το μέγεθος μιας κατακόρυφης εικόνας, προκειμένου να χωρά σωστά στην οθόνη	
	Display Photo Info	Προβάλλει το όνομα αρχείου της εικόνας, καθώς και την ημερομηνία δημιουργίας	
Clock	Clock Set	Εμφανίζει την τρέχουσα ώρα	
	Date Format	Επιλέξτε λειτουργία προβολής μήνα, έτους, ημέρας (YYYY/MM/DD, MM/DD/YYYY, DD/MM/YYYY)	
	Time Format	Επιλέγει τη λειτουργία προβολής ώρας (12 hours, 24 hours)	
	Clock Type	Επιλέγει τη λειτουργία προβολής ρολογιού (Clock Only, Clock & Calendar)	
General	Quick Setup	Εύκολος ρυθμίσεις για λειτουργίες που χρησιμοποιούνται συχνά (View Mode, Slideshow Transition, Clock Set και Startup Mode)	
	Language	Επιλέγει τη γλώσσα των ενδείξεων επί της οθόνης (OSD)	
	Brightness	Προσαρμόζει τη φωτεινότητα της οθόνης	
	Auto Picture On/Off	Ρυθμίζει την οθόνη έως να ενεργοποιείται και να απενεργοποιείται αυτόματα σε συγκεκριμένες ώρες	
	Startup Mode	Επιλέγει την οθόνη που πρέπει να προβάλλεται όταν ενεργοποιείται η ψηφιακή κορνίζα • Home / Last Mode / Slideshow	
	Screen Saver	Εάν δεν χρησιμοποιηθεί κανένα κουμπί επί 10 λεπτά, θα εμφανιστεί η προφύλαξη οθόνης που έχει οριστεί. • Slideshow / Clock	
	Frame Memory Copy	• Original Size: Αντιγράφει κάποιο πρωτότυπο αρχείο όπως είναι • Resized: Αντιστοιχίζει την καλύτερη ανάλυση της οθόνης, περιορίζοντας το μέγεθος αρχείου και, στη συνέχεια, εκτελεί αντιγραφή.	
	Activate USB Communication	Επιλέγει τη λειτουργία αναγνώρισης που πρέπει να χρησιμοποιηθεί όταν η ψηφιακή κορνίζα είναι συνδεδεμένη σε υπολογιστή, με καλώδιο USB Χρήση ως αφαιρούμενος δίσκος ή οθόνη Mini Monitor Χρήση ως ψηφιακή κορνίζα φωτογραφιών	
	Support	Upgrade Software	Ενημέρωση του υλικολογισμικού
		Reset	Επαναφέρει τις επιλογές μενού που έχουν προσαρμοστεί από το χρήστη στην προεπιλεγμένη τιμή (Η ρύθμιση της ώρας και η ρύθμιση γλώσσας οθόνης εξαιρούνται)
Product Guide		Οδηγός λειτουργιών προϊόντων	
Product Information		Προβάλλει το όνομα μοντέλου προϊόντος, την έκδοση του υλικολογισμικού, την εσωτερική μνήμη και τα πνευματικά δικαιώματα	

# Αντιμετώπιση προβλημάτων

Αν υπάρχουν υποψίες για δυσλειτουργία, ελέγξτε τον παρακάτω πίνακα.

Συμπτώματα και ερωτήσεις	Αιτίες και τρόποι αντιμετώπισης
Η συσκευή δεν τίθεται σε λειτουργία.	Βεβαιωθείτε ότι το καλώδιο ρεύματος έχει συνδεθεί σωστά.
Στα άκρα της οθόνης του ρολογιού παρατηρούνται κηλίδες, οι οποίες φαίνονται σαν διαρροή φωτός.	Οι οθόνες με μαύρο πόνελ LCD μπορούν εκ φύσεως να έχουν αυτό το χαρακτηριστικό, το οποίο δεν αποτελεί ελάττωμα.
Η ρύθμιση ώρας είναι λανθασμένη.	Η τρέχουσα ρύθμιση χρόνου μπορεί να διαγραφεί εάν το τροφοδοτικό παραμείνει αποσυνδεδεμένο για παρατεταμένο χρονικό διάστημα. Διατηρήστε το τροφοδοτικό συνδεδεμένο.
Αφού η συσκευή επανέλθει σε λειτουργία, χρειάζεται πολύς χρόνος για να αρχίσουν να προβάλλονται οι εικόνες. Χρειάζεται πολύς χρόνος για μετάβαση από μια εικόνα στην επόμενη.	Συνιστάται να μειωθεί η ανάλυση της εικόνας.
Δεν μπορώ να αντιγράψω περισσότερα αρχεία, ακόμα και όταν υπάρχει αρκετός χώρος στην εσωτερική μνήμη.	Μπορεί να μην έχετε τη δυνατότητα αντιγραφής αρχείων εάν το τμήμα FAT της εσωτερικής μνήμης έχει υποστεί ζημία. Δοκιμάστε και πάλι, αφού εκτελέσετε προετοιμασία της εσωτερικής μνήμης.
Έχω συνδέσει μια εξωτερική συσκευή μνήμης (συσκευή μνήμης USB ή κάρτα μνήμης SD), αλλά δεν λειτουργεί.	<ul style="list-style-type: none"> <li>Μπορείτε να χρησιμοποιήσετε το μοντέλο SPF-87H συνδέοντας το τροφοδοτικό αντί για το καλώδιο USB.</li> <li>Βεβαιωθείτε ότι η εξωτερική συσκευή μνήμης έχει συνδεθεί σωστά ή δοκιμάστε να την προετοιμάσετε.</li> <li>Βεβαιωθείτε ότι τα αρχεία JPEG αποθηκεύονται στην εξωτερική συσκευή μνήμης.</li> <li>Τα μη φυσολογικά αρχεία εικόνας (0 Kbyte, αλλοιωμένα αρχεία JPEG) δεν θα προβάλλονται στην οθόνη.</li> <li>Η συνδεδεμένη εξωτερική συσκευή μνήμης δεν υποστηρίζεται. Δοκιμάστε άλλη συσκευή αποθήκευσης.</li> </ul>
Οι κατακόρυφες εικόνες προβάλλονται οριζοντίως.	Βεβαιωθείτε ότι η επιλογή <Portrait Photo Mode> έχει ρυθμιστεί σωστά στα παράθυρα <Settings> - <Photos>.
Ορισμένα αρχεία JPEG δεν προβάλλονται.	<ul style="list-style-type: none"> <li>Τα αρχεία JPEG προοδευτικής αποθήκευσης ή τα αρχεία JPEG που έχουν αποθηκευθεί με χρωματικές συντεταγμένες CMYK δεν θα προβάλλονται.</li> <li>Οι εικόνες που έχουν υποστεί επεξεργασία από αρχεία επεξεργασίας εικόνας JPEG (Photoshop, Paintshop κ.λπ.) ενδέχεται να μην προβάλλονται κανονικά. Επεξεργαστείτε την εικόνα σε υπολογιστή, μετατρέψτε και πάλι σε μορφή JPEG, αποθηκεύστε την και δοκιμάστε και πάλι.</li> </ul>
Ορισμένες εικόνες δεν προβάλλονται ως παρουσίαση διαφανειών.	Αυτό το προϊόν μπορεί να αποθηκεύσει το μέγιστο 4.000 εικόνες. Οι επιπλέον εικόνες δεν θα αναγνωρίζονται και δεν θα προβάλλονται ως παρουσίαση διαφανειών.
Το μέγεθος της εικόνας αλλάζει όταν την περιστρέψω.	Το μέγεθος της εικόνας αλλάζει αυτόματα, ανάλογα με τη γωνία περιστροφής (90°, -90°) προκειμένου να προβληθεί ολόκληρη η εικόνα στην οθόνη.
Η εικόνα προβάλλεται "τενωμένη", οριζοντίως ή καθέτως.	Πατήστε [MENU] στην οθόνη παρουσίασης διαφανειών. Μεταβείτε στο <Settings> - <Photos> - <Aspect Ratio>, αλλάξτε τη ρύθμιση σε <Original Fit> και ελέγξτε και πάλι.
Οι προβολές γίνονται πολύ αργά.	Οι προβολές ενδέχεται να γίνονται αργά για εικόνες μεγάλου μεγέθους και πολλαπλές εικόνες.
Προβάλλονται εφέ παρουσίασης διαφανειών όταν έχω αποθηκεύσει μόνον μια εικόνα που θέλω στην κάρτα μνήμης ή όταν εκτελώ παύση της παρουσίασης διαφανειών με πολλαπλές εικόνες που είναι αποθηκευμένες στην κάρτα μνήμης.	Τα εφέ παρουσίασης διαφανειών εμφανίζονται αυτόματα προκειμένου να προστατευτεί η οθόνη. Αυτό δεν αποτελεί σφάλμα.
Με ποια σειρά προβάλλονται οι εικόνες που είναι αποθηκευμένες στην κάρτα μνήμης;	Η σειρά διαμορφώνεται ανάλογα με τα ονόματα αρχείων. Η σειρά προβολής της παρουσίασης διαφανειών καθορίζεται με την εξής σειρά: αριθμοί, κεφαλαίοι χαρακτήρες και πεζοί χαρακτήρες. Έχετε υπ' όψη ότι μπορούν να αναγνωριστούν μόνον ονόματα αρχείων με μήκος έως 25 χαρακτήρες.
Η παρουσίαση διαφανειών δεν εκκινείται αυτομάτως.	Βεβαιωθείτε ότι η επιλογή <Startup Mode> έχει ρυθμιστεί σε <Slideshow> στα παράθυρα <Settings> - <General>.
Έχω ρυθμίσει την επιλογή <Auto Picture On/Off> αλλά η οθόνη δεν ενεργοποιείται αυτόματα.	<ul style="list-style-type: none"> <li>Βεβαιωθείτε ότι η τρέχουσα ώρα έχει ρυθμιστεί σωστά.</li> <li>Η οθόνη δεν θα τεθεί σε λειτουργία αυτομάτως, αν έχετε απενεργοποιήσει αυτομάτως την ψηφιακή κορνίζα πατώντας το  όταν έχει ρυθμιστεί το &lt;Auto Picture On/Off&gt;. Η οθόνη ενεργοποιείται αυτόματα μόνον εάν το ρεύμα έχει απενεργοποιηθεί αυτόματα κατά τη ρυθμισμένη ώρα Αυτόματης απενεργοποίησης οθόνης.</li> </ul>
Οι εικόνες που αντέγραφα από κάποια μνήμη USB ή κάρτα SD στην εσωτερική μνήμη έχουν αλλάξει ανάλυση και μέγεθος αρχείου.	Το προϊόν έχει σχεδιαστεί έτσι ώστε να μειώνει το μέγεθος αρχείου σε εικόνες υψηλής ανάλυσης, για την κάλυψη της ιδανικής ανάλυσης της οθόνης, όταν αντιγράφονται στην εσωτερική μνήμη. Αν θέλετε να απενεργοποιήσετε τις ρυθμίσεις, μπορείτε να επαναφέρετε την εικόνα στο αρχικό μέγεθος, επιλέγοντας <Settings> - <General> - <Frame Memory Copy>.
Η ψηφιακή κορνίζα δεν αναγνωρίζεται ως αποσπώμενος δίσκος, όταν συνδέεται σε υπολογιστή με καλώδιο USB.	Πρέπει να συνδέσετε την υποδοχή USB  γιατί η ψηφιακή κορνίζα δεν θα αναγνωρίζεται ως αφαιρούμενος δίσκος αν είναι συνδεδεμένο σε έναν υπολογιστή μόνο το βοηθητικό βύσμα τροφοδοσίας (DC 5V).

## Προδιαγραφές προϊόντος

Κατάταξη		Λεπτομέρειες	
Όνομα μοντέλου		SPF-87H	SPF-107H
Οθόνη	Τύπος	8" TFT LCD	10" TFT LCD
	Ανάλυση	800 x 480	1024 x 600
Μορφή που υποστηρίζεται		JPEG (εικόνες προοδευτικής αποθήκευσης ή τύπου CMYK δεν υποστηρίζονται).	
Εσωτερική μνήμη		1 GB	
USB		Κεντρική μονάδα (USB 2.0) / Συσκευή (USB 2.0)	
Τροφοδοσία ρεύματος	Τιμές	Εξωτερικό τροφοδοτικό συνεχούς ρεύματος (DC) (12 V)	
	Κατανάλωση ισχύος	Γενικά: 5,3 W / Διακόπτης λειτουργίας Λιγότερο από 1 W	Γενικά: 5,9 W / Διακόπτης λειτουργίας Λιγότερο από 1 W
Γενικά	Διαστάσεις (Πλάτος x Ύψος x Βάθος)	236,0 x 159,4 x 23,0 mm	280,0 x 188,0 x 23,0 mm
	Βάρος	500 g	600 g

Ο σχεδιασμός του προϊόντος ενδέχεται να διαφέρει ανάλογα με το μοντέλο και οι προδιαγραφές ενδέχεται να τροποποιηθούν χωρίς προειδοποίηση, για τη βελτίωση της απόδοσης του προϊόντος.

Η συσκευή αυτή είναι ψηφιακός εξοπλισμός Κατηγορίας Β.

# Produit et éléments

## Composants

Veuillez vous assurer que les composants suivants sont bien inclus dans le carton d'emballage avant d'utiliser le produit.



Cadre photo numérique



Câble d'alimentation/  
adaptateur



Câble USB (SPF-87H)



Câble USB (SPF-107H)



Manuel de  
l'utilisateur

## Nom et fonction de chaque élément

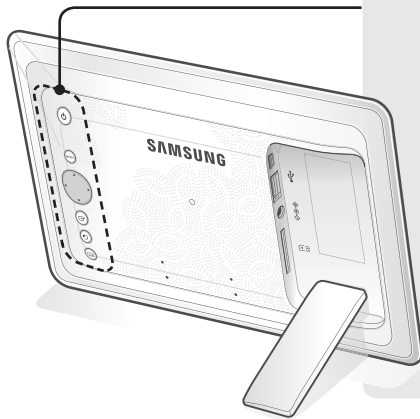

Permet d'allumer ou d'éteindre l'appareil.



Permet d'ouvrir ou de fermer le menu.



Permet de naviguer dans le menu ou de modifier des options.



Permet de sélectionner une option dans le menu.



Permet de revenir à l'étape précédente.  
(Retour à l'écran principal si enfoncé pendant 2 secondes.)



Permet de lancer un diaporama.

### Raccord du câble USB (branchement à l'ordinateur)

Effectuez la connexion à un PC pour copier des images vers la mémoire interne ou utiliser l'appareil en tant que Mini Monitor.

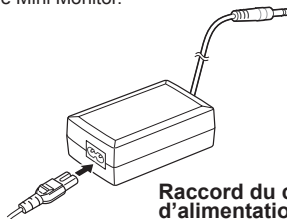

### Raccord du câble d'alimentation

Connectez le câble d'alimentation.

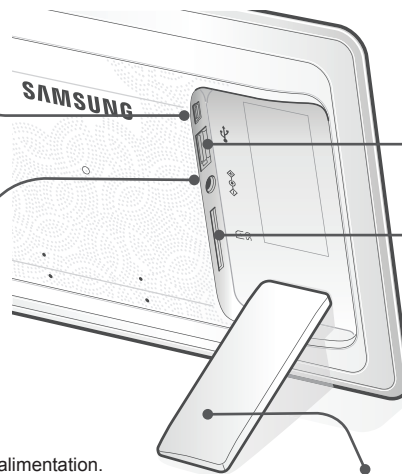

### Branchement du périphérique de stockage USB

Branchez un périphérique de stockage USB.



### Emplacement pour carte mémoire SD

Insérez la carte mémoire SD pour afficher les images enregistrées.



SPF-87H peut être utilisé si on effectue la connexion à un PC via le câble USB (en plus du câble d'alimentation secondaire). Il est cependant susceptible de ne pas fonctionner correctement si l'alimentation du PC n'est pas stable. Dans ce cas, connectez l'adaptateur secteur.

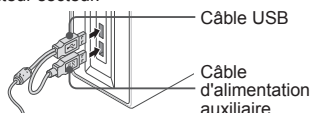

Câble USB

Câble d'alimentation  
auxiliaire

### Support du cadre photo numérique

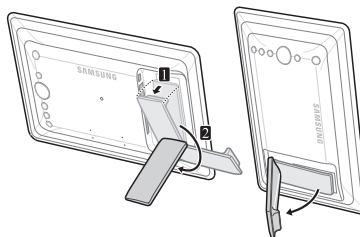

N'exercez pas trop de force et ne tournez pas le support dans la mauvaise direction pendant l'installation pour éviter d'endommager le support.

# Utilisation du cadre numérique

## Affichage des images

Les images enregistrées dans la mémoire interne du produit ou dans le périphérique de stockage externe peuvent être affichées dans une grande série d'options.

Seule une carte mémoire SD ou un périphérique de stockage USB peuvent servir de périphérique de stockage externe.

Une grande gamme d'effets peuvent être appliqués aux images via le menu. Reportez-vous à la page suivante pour les options de menu.

Appuyez sur [MENU].



Utilisez les touches [▲, ▼, ◀, ▶] pour déplacer l'image de votre choix et appuyez sur [MENU].



Le diaporama commence à partir de l'image que vous avez sélectionnée.



Lorsque vous appuyez sur un bouton, l'indication correspondante s'affichera sur le côté droit de l'écran.

L'indication disponible peut varier en fonction de la situation.

Si vous appuyez sur le bouton [MENU] pendant un diaporama, les menus <Accueil>, <Rotat.>, <Zoom> et <Paramètres> vont s'afficher.

- Pour utiliser <Rotat.> et <Zoom>, <Mode d'affichage> dans le menu <Paramètres> doit être réglé sur <Photos uniquement> ou sur <Photo et horloge>.
- Seule la fonction <Rotat.> prise en charge dans l'utilisation de <Photo et calendrier>.

## Utilisation en tant que Mini Monitor

Connectez le cadre photo numérique à un PC à l'aide du câble USB pour l'utiliser en tant que Mini Monitor.

Connectez le cadre photo numérique à un PC à l'aide du câble USB pour l'utiliser en tant que Mini Monitor (moniteur secondaire). **Frame Manager doit être installé sur votre PC pour que vous puissiez utiliser l'appareil en tant que Mini Monitor.**

Rendez-vous sur le site <http://samsung.com/> pour télécharger Frame Manager et obtenir des instructions sur l'utilisation de l'appareil en tant que Mini Monitor.

Seul un moniteur auxiliaire peut être utilisé à la fois.

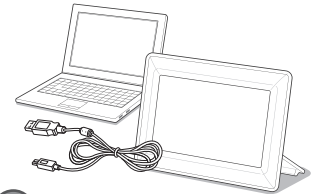

### Exigences PC requises pour une utilisation en tant que Mini Monitor

- Système d'exploitation : Windows XP SP2, Vista (32 bits)
- USB : Extended Host Controller(EHCT) USB 2.0 pris en charge
- RAM : 256 Mo ou plus
- Processeur : 2,4 GHz ou plus

## Mise à jour du micrologiciel

Téléchargez et installez le dernier micrologiciel sur la page d'accueil de Samsung Electronics.

### Préparations de la mise à jour du micrologiciel

- Cadre photo numérique
- Fichier de mise à jour du micrologiciel
- Carte mémoire SD ou périphérique de stockage USB



- 1 Connectez-vous à <http://samsung.com/> et entrez le nom du modèle dans le champ de recherche. (SPF-87H ou SPF-107H)
- 2 Téléchargez le micrologiciel approprié et décompressez-le.
- 3 Copiez le fichier décompressé (\*\*\*.isp) vers la carte mémoire SD ou vers une clé USB et connectez-vous au cadre numérique.
- 4 Sélectionnez <Paramètres> - <Assistance> - <Mise à niveau du logiciel> avec les boutons au dos du produit. Le micrologiciel est mis à jour. Une fois la mise à jour terminée, éteignez votre cadre numérique, retirez la carte mémoire externe (carte SD/clé USB) puis rallumez le cadre numérique. Vous pouvez vérifier si la version du micrologiciel a été mise à jour dans <Paramètres> - <Assistance> - <Informations sur le produit>.

# Options du menu

Servez-vous des boutons au dos du produit pour configurer les différentes fonctions selon vos préférences.

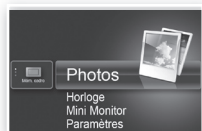

Accueil	Passer à l'écran principal
Copier	Si une carte mémoire externe (carte mémoire SD / clé USB) est connectée au produit, <ul style="list-style-type: none"> <li>• Copie les images de la carte mémoire externe vers la mémoire interne</li> <li>• Copie les images de la mémoire interne vers la carte mémoire externe</li> </ul>
Supprimer	Supprime les images de la mémoire interne ou de la carte mémoire externe
Sélectionner plusieurs fichiers	Sélectionne l'exécution de fonctions sur plusieurs fichiers comme le diaporama, la copie, la suppression, etc.
Sélectionner le périphérique de stockage	Si une carte mémoire externe (carte mémoire SD / clé USB) est connectée au produit, <ul style="list-style-type: none"> <li>• Sélectionne la mémoire interne ou la carte mémoire externe (carte mémoire SD / clé USB)</li> </ul>
Paramètres	

L'heure actuelle configurée dans <Paramètres> - <Horloge> s'affiche. Le réglage de l'heure actuelle peut s'effacer si l'adaptateur est débranché pendant une longue période. Veillez à ce que l'adaptateur soit toujours branché.

Connectez le cadre photo numérique à un PC à l'aide du câble USB pour l'utiliser en tant que Mini Monitor.



<b>Photos</b>	Transition de diaporama	Définit les effets du diaporama <ul style="list-style-type: none"> <li>• Aucun effet / Fondu / Stores / Alvéole / Mosaïque / Damier / Dissolution / Effacer / Etendre / Soie / Transition coin / Roue / Ellipse / Aléatoire</li> </ul>
	Vitesse du diaporama	Définit la vitesse du diaporama <ul style="list-style-type: none"> <li>• Rapide / Normal / Lent</li> </ul> Les images trop lourdes peuvent ne pas s'afficher à cette vitesse de diaporama.
	Mode Diaporama	<ul style="list-style-type: none"> <li>• Toutes les photos / Photos du dossier / Une photo</li> </ul>
	Ordre du diaporama	Définit l'ordre du diaporama <ul style="list-style-type: none"> <li>• Normal / Aléatoire</li> </ul>
	Mode d'affichage	Définit le mode d'affichage du diaporama <ul style="list-style-type: none"> <li>• Photos uniquement / Photo et horloge / Photo et calendrier / Multiview 1 / Multiview 2</li> </ul>
	Rapport d'aspect	<ul style="list-style-type: none"> <li>• Taille initiale : Si les dimensions de la photo sont inférieures à celles de l'écran, elle s'affiche à sa taille d'origine et si les dimensions de la photo dépassent celles de l'écran, elle est ajustée proportionnellement à celles-ci.</li> <li>• Aj. auto : Ajuste l'image proportionnellement à la taille de l'écran</li> <li>• Aj. largeur : Ajuste l'image à la largeur de l'écran</li> </ul>
	Mode portrait	Réduit une image verticale pour s'adapter à l'écran
Afficher les informations sur la photo	Affiche le nom du fichier de la photo et sa date de création	
<b>Horloge</b>	Définir l'horloge	Règle l'heure actuelle
	Format de date	Sélectionne le mode d'affichage du mois, de l'année, du jour (YYYY/MM/DD, MM/DD/YYYY, DD/MM/YYYY)
	Format de l'heure	Sélectionne le mode d'affichage de l'heure (12 heures, 24 heures)
	Type d'horloge	Sélectionne le mode d'affichage de l'horloge (Horloge uniquement, Horl. et calend.)
	Installation rapide	Réglages rapides des fonctions les plus courantes. (Mode d'affichage, Transition de diaporama, Définir l'horloge, and Mode de démarrage)
<b>Généralités</b>	Langue	Sélectionne la langue de l'écran (OSD)
	Luminosité	Règle la luminosité de l'écran
	Mar./Arr. image autom.	Règle l'écran pour qu'il s'allume ou s'éteigne automatiquement à certaines heures
	Mode de démarrage	Sélectionne l'écran à afficher à l'allumage de l'écran <ul style="list-style-type: none"> <li>• Accueil / Dernier mode exécuté / Diaporama</li> </ul>
	Ecran de veille	Si aucune touche n'est utilisée pendant 10 minutes, l'économiseur d'écran actuellement configuré s'affichera. <ul style="list-style-type: none"> <li>• Diaporama / Horloge</li> </ul>
	Copie mémoire cadre	<ul style="list-style-type: none"> <li>• Taille initiale : Copie tel quel un fichier original</li> <li>• Redimensionné : Réduit la taille du fichier pour qu'il soit à la résolution optimale puis le copie</li> </ul>
	Activer la communication USB	Sélectionne le mode de reconnaissance à utiliser lorsque le cadre numérique est connecté à un ordinateur avec un câble USB <ul style="list-style-type: none"> <li>Utilisez-le comme disque amovible ou comme Mini Monitor</li> <li>Utilisation comme cadre photo numérique</li> </ul>
<b>Assistance</b>	Mise à niveau du logiciel	Met à jour le micrologiciel
	Réinitialiser	Réinitialise les options du menu personnalisées par l'utilisateur sur leur valeur par défaut (à l'exception des paramètres heure et langue de l'écran)
	Guide de produits	Guide des fonctions du produit
	Informations sur le produit	Affiche le nom du modèle du produit, la version du micrologiciel, la mémoire interne et les copyrights

# Dépannage

Consultez le tableau ci-dessous si vous constatez un dysfonctionnement.

Symptômes et questions	Causes et actions correctives
Le cadre ne veut pas s'allumer.	Vérifiez que le câble d'alimentation est correctement branché.
On peut voir des points ressemblant à des fuites de lumière sur les bords de l'écran de l'horloge.	Les écrans LCD noirs peuvent présenter naturellement cet effet, qui n'est pas un défaut.
L'heure est mal réglée.	Le réglage de l'heure actuelle peut s'effacer si l'adaptateur est débranché pendant une longue période. Laissez l'adaptateur branché.
L'appareil met du temps à afficher une image une fois qu'il est allumé. L'appareil met du temps à passer d'une image à l'autre.	Il est recommandé de diminuer la résolution de l'image.
Je ne peux plus copier de fichiers quand la mémoire interne utilise trop de capacité.	Il se peut que vous n'arriviez pas à copier des fichiers si la section FAT de la mémoire interne est endommagée. Réessayez après avoir formaté la mémoire interne.
J'ai connecté un périphérique de stockage externe (périphérique de stockage USB ou carte mémoire SD), mais il ne fonctionne pas.	<ul style="list-style-type: none"> <li>SPF-87H peut être utilisé si on connecte l'adaptateur secteur au lieu du câble USB.</li> <li>Vérifiez que le périphérique de stockage externe est branché correctement ou essayez de le formater.</li> <li>Vérifiez que les fichiers JPEG sont enregistrés sur le périphérique de stockage externe.</li> <li>Les fichiers images anormaux (0 Ko, JPEG endommagé) ne s'afficheront pas à l'écran.</li> <li>Le périphérique de stockage externe n'est pas pris en charge. Réessayez en utilisant un autre périphérique de stockage.</li> </ul>
Les images verticales s'affichent à l'horizontale.	Vérifiez si l'option <Mode portrait> est activée correctement sous <Paramètres> - <Photos>.
Les fichiers JPEG ne s'affichent pas.	<ul style="list-style-type: none"> <li>Les fichiers JPEG enregistrés progressivement ou les fichiers JPEG enregistrés sous les coordonnées de couleur CMJN ne s'afficheront pas.</li> <li>Les images modifiées sur un éditeur d'images JPEG (Photoshop, Paintshop, etc.) peuvent ne pas s'afficher normalement. Modifiez l'image sur un ordinateur, reconvertissez-la au format JPEG, enregistrez et réessayez.</li> </ul>
Certaines images ne s'affichent pas dans le diaporama.	Ce produit peut stocker un maximum de 4 000 photos. Toutes les images en trop ne seront pas reconnues et ne s'afficheront pas sous forme de diaporama.
La taille de l'image change lorsque je la fais pivoter.	La taille de l'image change automatiquement en fonction de son angle de rotation (90°, -90°) afin d'afficher toute l'image à l'écran.
L'image prend une apparence étirée à l'horizontale ou à la verticale.	Appuyez sur [MENU] sur l'écran du diaporama. Allez dans <Paramètres> - <Photos> - <Rapport d'aspect> et modifiez le paramètre sur <Taille initiale> et revérifiez.
Les aperçus sont trop lents.	Les aperçus peuvent être lents pour les grandes images et les images multiples.
Des effets du diaporama s'affichent quand je n'ai sauvegardé qu'une seule image dans la carte mémoire ou quand j'interromps le diaporama lorsque plusieurs photos sont enregistrées dans la carte mémoire.	Les effets du diaporama s'afficheront automatiquement pour protéger l'écran. Ce n'est pas une erreur.
Dans quel ordre s'affichent les images enregistrées dans la carte mémoire ?	Elles sont organisées en fonction des noms des fichiers. L'ordre de défilement du diaporama est déterminé par le numéro, les lettres en majuscules et les lettres en minuscules. Veuillez noter que seuls les noms de fichiers contenant moins de 25 caractères peuvent être reconnus.
Le diaporama ne démarre pas automatiquement.	Vérifiez si <Mode de démarrage> est activé sur <Diaporama> sous <Paramètres> - <Généralités>.
J'ai activé <Mar./Arr. image autom.> mais l'écran ne s'allume pas automatiquement.	<ul style="list-style-type: none"> <li>Vérifiez que l'heure actuelle a été réglée correctement.</li> <li>L'écran ne s'allume pas automatiquement si vous avez éteint le cadre numérique en appuyant sur [O] quand &lt;Mar./Arr. image autom.&gt; a été activé. L'écran s'allume automatiquement s'il était éteint au moment où Auto Screen Off a été activé.</li> </ul>
La taille et la résolution des images que j'ai copiées depuis une carte mémoire ou SD vers la mémoire interne ont été modifiées.	Ce produit est conçu pour réduire la taille des fichiers des images haute résolution pour s'adapter à la résolution idéale de l'écran quand ils sont copiés vers la mémoire interne. Si vous voulez désactiver les paramètres, vous pouvez revenir à la taille d'origine en sélectionnant <Paramètres> - <Généralités> - <Copie mémoire cadre>.
Le cadre numérique n'est pas reconnu comme disque amovible quand je le branche à un ordinateur via un câble USB.	Le modèle SPF-87H présente 2 connecteurs USB. Vous devez brancher le connecteur USB [ ] car le cadre numérique ne sera pas reconnu comme disque amovible si le connecteur d'alimentation auxiliaire (5 V c.c.) est branché à un PC.

## Caractéristiques techniques du produit

Classification		Détails	
Nom du modèle		SPF-87H	SPF-107H
Ecran	Type	TFT LCD 8"	TFT LCD 10"
	Résolution	800 x 480	1024 x 600
Format pris en charge		JPEG (Les images JPEG progressives et CMJN ne sont pas prises en charge.)	
Mémoire interne		1 Go	
USB		Hôte (USB 2.0) / Périphérique (USB 2.0)	
Alimentation	Signalétique	Adaptateur secteur externe (12 V)	
	Consommation d'énergie	Général : 5,3 W sur arrêt : inférieure à 1 W	Général : 5,9 W sur arrêt : inférieure à 1 W
Général	Dimensions (L x H x P)	236,0 x 159,4 x 23,0 mm	280,0 x 188,0 x 23,0 mm
	Poids	500 g	600 g

Le design du produit peut varier en fonction du modèle. Les spécifications peuvent être modifiées sans avis préalable en vue d'améliorer les performances du produit.

Ce périphérique est un appareil numérique de classe B.

# Prodotto e componenti

## Componenti

Verificare che tutti i componenti di seguito elencati siano inclusi nell'imballaggio prima di utilizzare il prodotto.



Cornice digitale



Cavo di alimentazione/  
adattatore



Cavo USB (SPF-87H)



Cavo USB (SPF-107H)



Manuale dell'utente

## Nome e funzione di ogni parte

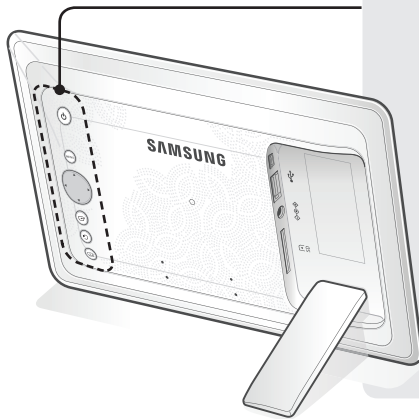

Per accendere e spegnere l'apparecchio.



Per aprire e chiudere il menu.



Per navigare o modifica le opzioni all'interno del menu.



Per selezionare un'opzione nel menu.



Per tornare al passaggio precedente.  
(Se premuto per 2 secondi consente di accedere alla schermata principale.)



Per avviare una proiezione diapositive.

### Connessione cavo USB (Connessione PC)

Collegare il prodotto a un PC per copiare le immagini sulla memoria interna oppure per utilizzarlo come Mini Monitor.

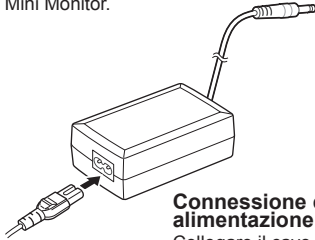

### Connessione cavo di alimentazione

Collegare il cavo di alimentazione.

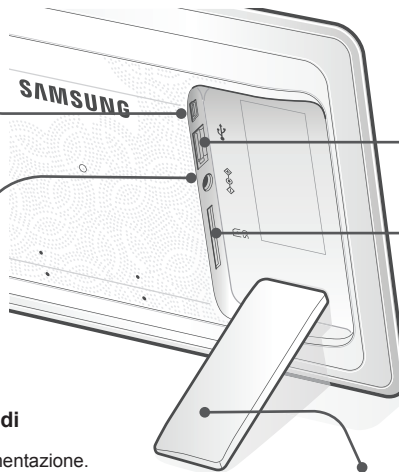

### Connessione chiavetta USB

Collegare una chiavetta USB.



### Alloggiamento memory card SD

Inserire la memory card SD per vedere le immagini memorizzate.



E' possibile utilizzare il modello SPF-87H collegandolo a un PC mediante il cavo USB (insieme al cavo di alimentazione ausiliario). Tuttavia, potrebbe non funzionare in modo adeguato se l'alimentazione del PC non è stabile. In questo caso, collegare l'adattatore di corrente.

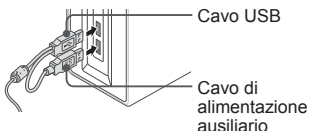

Cavo USB

Cavo di alimentazione ausiliario

### Piedistallo cornice digitale

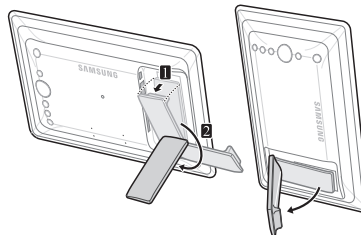

Durante l'installazione, non applicare una forza eccessiva sul piedistallo né ruotarlo nella direzione sbagliata. In caso contrario, il piedistallo potrebbe subire danni.

# Uso della cornice digitale

## Visualizzazione delle immagini

Le immagini salvate sulla memoria interna del prodotto o su un dispositivo di memoria esterno possono essere visualizzate utilizzando un'ampia gamma di opzioni. E' possibile utilizzare solo una memory card SD o una chiavetta USB come dispositivi di memoria esterni. Utilizzando il menu appropriato è possibile applicare alle immagini un'ampia gamma di effetti. Vedere la pagina seguente per le opzioni di menu.

Premere [MENU].



Utilizzare i tasti [▲, ▼, ◀, ▶] per spostarsi sull'immagine desiderata, quindi premere [MENU].



Una proiezione diapositive inizia con l'immagine selezionata.



Premendo un tasto qualsiasi, la guida alla funzione del tasto apparirà a destra dello schermo. L'indicazione del tasto disponibile può variare in base alla situazione.

Premendo il pulsante [MENU] durante una proiezione diapositive, vengono visualizzati i menu <Home>, <Ruota>, <Zoom> e <Impostazioni>.

- Per utilizzare <Ruota> e <Zoom> è necessario impostare <Modalità Visualizzazione> nel menu <Impostazioni> come <Solo foto> o <Foto e orologio>.
- In modalità <Foto e calendario> è supportata solo la funzione <Ruota>.

## Uso come Mini Monitor

Collegare la cornice digitale a un PC mediante il cavo USB per utilizzarla come Mini Monitor.

Collegare la cornice digitale a un PC mediante il cavo USB per utilizzarla come Mini Monitor (monitor ausiliario). **E' necessario installare Frame Manager sul PC per poter utilizzare il prodotto come Mini Monitor.**

Accedere alla pagina <http://samsung.com/> per scaricare Frame Manager e ottenere le informazioni sull'uso del prodotto come Mini Monitor.

E' possibile utilizzare solo un monitor ausiliario per volta.

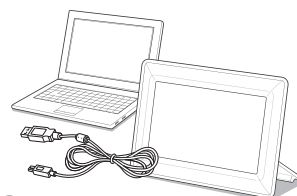

### Requisiti del PC per l'uso del prodotto come Mini Monitor

- SO: Windows XP SP2, Vista (32bit)
- USB: Extended Host Controller (EHCT) USB 2.0 supportato
- RAM: 256MB o superiore
- CPU: 2,4GHZ o superiore

## Aggiornamento firmware

Scaricare e installare l'ultima versione del firmware dalla homepage Samsung Electronics.

### Preparazione per l'aggiornamento del firmware

- Cornice digitale
- File del firmware per l'aggiornamento
- Chiavetta USB o memory card SD



- 1 Accedere alla pagina <http://samsung.com/> e immettere il nome del modello nel campo di ricerca. (SPF-87H o SPF-107H)
- 2 Scaricare e decomprimere il firmware appropriato.
- 3 Copiare il file \*.isp decompresso sulla memory card SD o sulla chiavetta USB, quindi collegare la cornice digitale.
- 4 Selezionare <Impostazioni> - <Supporto> - <Aggiorna software> premendo i pulsanti sul retro del prodotto. Il firmware è stato aggiornato. Al termine dell'aggiornamento, spegnere la cornice digitale, rimuovere il dispositivo di memoria esterno (memory card SD/chiavetta USB), quindi riaccendere la cornice. E' possibile verificare l'avvenuto aggiornamento della versione firmware in <Impostazioni> - <Supporto> - <Informazioni prodotto>.



# Opzioni menu

Utilizzare i pulsanti sul retro del prodotto per impostare le funzioni in base alle proprie preferenze.



Home	Consente di accedere alla schermata principale.
Copia	Se un dispositivo di memoria esterno (memory card SD/ chiavetta USB) è collegato al prodotto, • Copia le immagini contenute nel dispositivo di memoria esterno sulla memoria interna • Copia le immagini contenute nella memoria interna sul dispositivo di memoria esterno
Cancella	Elimina le immagini contenute nella memoria interna o sul dispositivo di memoria esterno
Seleziona più file	Seleziona più file per eseguire funzioni quali proiezione diapositive, copia, elimina, ecc.
Seleziona dispositivo di memoria	Se un dispositivo di memoria esterno (memory card SD/ chiavetta USB) è collegato al prodotto, • Selezionare la memoria interna o un dispositivo di memoria esterno (memory card SD/chiavetta USB)
Impostazioni	

Viene visualizzato l'orario corrente configurato in <Impostazioni> - <Orologio>. Se l'adattatore rimane scollegato dall'alimentazione per lungo tempo si può verificare l'azzeramento dell'orario corrente. Lasciare l'adattatore di corrente sempre connesso.

Collegare la cornice digitale a un PC mediante il cavo USB per utilizzarla come Mini Monitor.



<b>Foto</b>	Transizione diapositive	Imposta gli effetti della proiezione diapositive • Nessun effetto / Dissolvenza / Veneziana / Incrocio combinato / Mosaico / Scacchiera / Sovrapposizione / A comparsa / Estendi / Seta / Transizione angolo / Ruota / Ellisse / Casuale
	Velocità diapositive	Imposta la velocità della proiezione diapositive • Veloce / Normale / Lento I file di immagini di grandi dimensioni potrebbero non essere visualizzati alla velocità di proiezione diapositive impostata. • Tutte le foto / Foto nella cartella / Una foto
	Modalità Proiezione diapositive	
	Ordine diapositive	Imposta l'ordine della proiezione diapositive • Normale / Casuale
	Modalità Visualizzazione	Imposta la modalità di visualizzazione della proiezione diapositive • Solo foto / Foto e orologio / Foto e calendario / Visualiz multipla 1 / Visualiz multipla 2
	Rap. lunghezza/altezza	• Originale: Un'immagine di dimensioni inferiori allo schermo viene visualizzata nella sua dimensione originale mentre un'immagine di dimensioni maggiori viene ridotta proporzionalmente alla dimensione dello schermo. • Adattam auto: Adatta l'immagine proporzionalmente alla dimensione dello schermo • Adatta a/larg: Adatta l'immagine alla larghezza orizzontale dello schermo
<b>Orologio</b>	Modalità Foto verticale	Riduce un'immagine verticale per adattarla allo schermo
	Visualizza info foto	Visualizza il nome del file di un'immagine e la data di creazione
	Impostazione orologio	Imposta l'ora corrente
	Formato data	Seleziona la modalità di visualizzazione mese, anno, giorno (YYYY/MM/DD, MM/DD/YYYY, DD/MM/YYYY)
	Formato orario	Seleziona la modalità di visualizzazione dell'orario (12 ore, 24 ore)
	Tipo orologio	Seleziona la modalità di visualizzazione dell'orologio (Solo orologio, Orologio e calend)
<b>Generale</b>	Impostazione rapida	Impostazione rapida di funzioni utilizzate di frequente (Modalità Visualizzazione, Transizione diapositive, Impostazione orologio, e Modalità Avvio)
	Lingua	Seleziona la lingua OSD (on-screen display)
	Luminosità	Regola la luminosità dello schermo
	Immagine auto On/Off	Imposta l'accensione o lo spegnimento automatico dello schermo a un orario specifico
	Modalità Avvio	Seleziona la schermata da visualizzare all'accensione della cornice digitale • Home / Ultima modalità / Proiez diapositive
	Screen saver	Nel caso non venga premuto alcun tasto per 10 minuti, verrà visualizzato il salvaschermo impostato. • Proiez diapositive / Orologio
	Copia memoria cornice	• Formato originale: Copia un file originale così com'è • Ridimensionato: Fa corrispondere la risoluzione ottimale dello schermo riducendo la dimensione del file, quindi esegue la copia.
	Attiva comunicazioni USB	Seleziona la modalità di riconoscimento da utilizzare quando la cornice digitale è collegata a un PC mediante il cavo USB Utilizzare come disco rimovibile o come Mini Monitor Utilizzare come cornice digitale
<b>Supporto</b>	Aggiorna software	Aggiorna il firmware
	Reimposta	Azzerare le opzioni di menu personalizzate ripristinando i valori predefiniti (Eccetto le impostazioni dell'orario e della lingua del menu)
	Guida al prodotto	Guida alle funzioni del prodotto
	Informazioni prodotto	Visualizza il nome del modello del prodotto, la versione firmware, la memoria interna e i copyright

# Risoluzione dei problemi

Se si sospetta un malfunzionamento, verificare per prima cosa le indicazioni riportate nella tabella sottostante.

Sintomi e domande	Cause e contromisure
L'apparecchio non si accende.	Verificare che il cavo di alimentazione sia correttamente collegato alla presa.
Sui bordi della schermata dell'orologio appaiono macchie leggere.	Gli schermi con pannello LCD nero possono presentare per natura questo effetto, che tuttavia non è da considerarsi un difetto del prodotto.
L'impostazione dell'orario è errata.	Se l'adattatore rimane scollegato dall'alimentazione per lungo tempo si può verificare l'azzeramento dell'orario corrente. Lasciare l'adattatore di corrente sempre connesso.
Dopo l'accensione del prodotto la visualizzazione delle immagini richiede diverso tempo. Spostarsi da una immagine all'altra richiede diverso tempo.	Si consiglia di ridurre la risoluzione delle immagini.
Non riesco a copiare più file anche quando lo spazio sulla memoria interna è sufficiente.	Potrebbe essere impossibile copiare file se la sezione FAT della memoria interna è danneggiata. Riprovare dopo la formattazione della memoria interna.
Ho collegato un dispositivo di memoria esterno (chiavetta USB o memory card SD) ma non funziona.	<ul style="list-style-type: none"> <li>• E' possibile utilizzare il modello SPF-87H collegando l'adattatore di corrente al posto del cavo USB.</li> <li>• Verificare che il dispositivo di memoria esterno sia correttamente collegato e, in caso affermativo, cercare di formattarlo.</li> <li>• Verificare che i file JPEG siano stati salvati sul dispositivo di memoria esterno.</li> <li>• File di immagini anomali (0 Kbyte, JPEG danneggiato) non verranno visualizzati a schermo.</li> <li>• Il dispositivo di memoria esterno collegato non è supportato. Provare un altro dispositivo di memoria.</li> </ul>
Le immagini in verticale vengono visualizzate in orizzontale.	Verificare che l'opzione <Modalità Foto verticale> sia impostata correttamente nel menu <Impostazioni> - <Foto>.
I file JPEG non vengono visualizzati.	<ul style="list-style-type: none"> <li>• I file salvati in formato JPEG progressivo o con coordinate colorimetriche CMYK non verranno visualizzati.</li> <li>• Le immagini in formato JPEG modificate da un image editor (Photoshop, Paintshop, ecc.) potrebbero essere visualizzate in modo anomalo. Modificare l'immagine su un PC, riconvertire in formato JPEG, salvare e riprovare.</li> </ul>
Alcune immagini non vengono visualizzate in una proiezione diapositive.	Questo prodotto può contenere un massimo di 4000 immagini. Eventuali immagini in eccesso non verranno riconosciute né visualizzate in una proiezione diapositive.
Se ruoto l'immagine, la dimensione del file cambia.	La dimensione dell'immagine cambia automaticamente in base all'angolo di rotazione (90°, -90°) allo scopo di visualizzare a schermo l'immagine intera.
L'immagine appare allungata in senso orizzontale o verticale.	Premere [MENU] sulla schermata della proiezione diapositive. Selezionare <Impostazioni> - <Foto> - <Rap. lunghezza/altezza> e modificare l'impostazione selezionando <Originale>, quindi verificare.
La visualizzazione delle anteprime è troppo lenta.	La visualizzazione delle anteprime può essere lenta per immagini di grandi dimensioni o multiple.
Gli effetti impostati per la proiezione diapositive vengono visualizzati quando salvo una sola delle immagini desiderate sulla scheda di memoria o quando metto in pausa la proiezione con più immagini salvate sulla scheda.	Gli effetti impostati per la proiezione diapositive verranno visualizzati automaticamente allo scopo di proteggere il pannello. Non si tratta di un malfunzionamento del prodotto
In quale ordine vengono visualizzate le immagini salvate sulla scheda di memoria?	In base al nome del file. L'ordine di visualizzazione delle immagini durante la proiezione diapositive è determinato dal numero e dal carattere maiuscolo e minuscolo. Si prega di notare che vengono riconosciuti solo i nomi dei file aventi un massimo di 25 caratteri.
La proiezione diapositive non si avvia automaticamente.	Verificare che <Modalità Avvio> sia impostato su <Proiez diapositive> in <Impostazioni> - <Generale>.
Ho impostato <Immagine auto On/Off> ma lo schermo non si accende automaticamente.	<ul style="list-style-type: none"> <li>• Verificare che l'orario corrente sia impostato correttamente.</li> <li>• Lo schermo non si accende automaticamente nel caso la cornice digitale sia stata spenta premendo il tasto [ON] con la funzione &lt;Immagine auto On/Off&gt; impostata. Lo schermo si accende automaticamente solo se l'apparecchio è stato spento automaticamente mediante l'attivazione della funzione Auto Picture Off time.</li> </ul>
La risoluzione e le dimensioni delle immagini che ho copiato da una chiavetta USB o da una memory card SD sulla memoria interna sono cambiate.	Questo prodotto riduce la dimensione dei file di immagini ad alta risoluzione copiati sulla memoria interna allo scopo di adattarli alla risoluzione ideale dello schermo. Se si desidera disattivare le impostazioni, è possibile ripristinare le dimensioni originali selezionando <Impostazioni> - <Generale> - <Copia memoria cornice>.
La cornice digitale non viene riconosciuta come disco rimovibile quando la collego a un PC mediante un cavo USB.	SPF-87H ha 2 connettori USB. Poiché se si collega solo il connettore di alimentazione ausiliario (CC 5V) la cornice digitale non viene riconosciuta come disco rimovibile, è necessario collegare il connettore USB [A].

## Specifiche del prodotto

Classifica		Dettagli	
Nome modello		SPF-87H	SPF-107H
Pannello	Tipo	LCD TFT da 8"	LCD TFT da 10"
	Risoluzione	800 x 480	1024 x 600
Formati supportati		JPEG (Le immagini di tipo JPEG Progressivo o CMYK non sono supportate.)	
Memoria interna		1 GB	
USB		Host (USB 2.0) / Dispositivo (USB 2.0)	
Alimentazione	Rating	Dispositivo di alimentazione CC esterno (12 V)	
	Consumo di energia	Generale: 5,3 W / Spento: Inferiore a 1 W	Generale: 5,9 W / Spento: Inferiore a 1 W
Generale	Dimensioni (larghezza x altezza x profondità)	236,0 x 159,4 x 23,0 mm	280,0 x 188,0 x 23,0 mm
	Peso	500 g	600 g

La costruzione del prodotto potrebbe differire a seconda del modello e le specifiche sono soggette a modifica senza preavviso ai fini di un miglioramento delle prestazioni del prodotto.

Questo prodotto è un'apparecchiatura digitale di Classe B.



# A készülék és tartozékai

## Használati útmutató

Kérjük, hogy a készülék működtetése előtt gondosan olvassa végig a kezelési útmutatót és őrizze meg, mert később szüksége lehet rá.

## Tartozékok

A készülék használata előtt mindenképpen győződjön meg róla, hogy a doboz tartalmazza az alábbiakat.



Digitális fényképeret



Tápkábel/adapter



USB-kábel (SPF-87H)



USB-kábel (SPF-107H)



Használati útmutató

## A tartozékok neve és funkciója

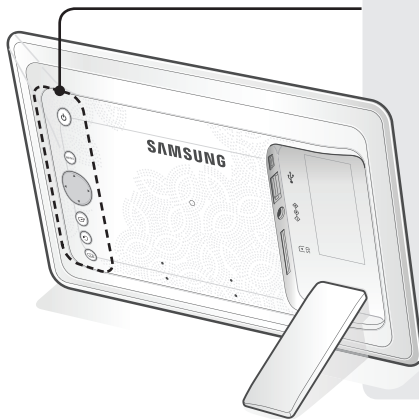

Be- és kikapcsolás.



A menü megnyitása vagy bezárása.



Navigálás vagy váltás a menüopciók között.



Opció kiválasztása a menüben.



Visszatérés az előző lépéshez.  
(2 másodpercig lenyomva visszatérés a főképernyőre.)



Diavetítés indítása.

### USB kábelcsatlakozó (Számítógép csatlakoztatása)

Képek belső memóriába másolásához vagy Mini Monitor történő használathoz csatlakoztassa a képeretet számítógéphez.

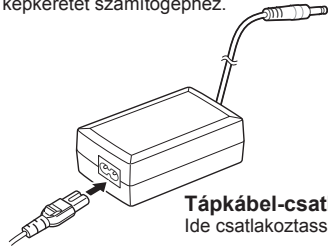

### Tápkábel-csatlakozó

Ide csatlakoztassa a tápkábelt.

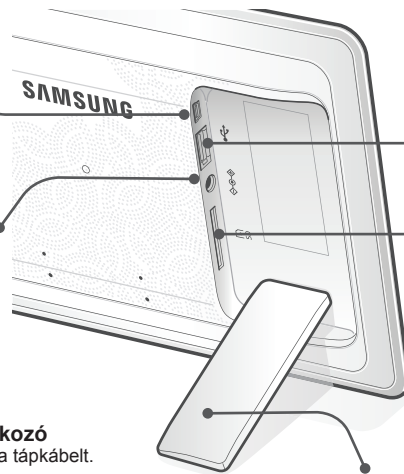

### USB-csatlakozó

Ide csatlakoztassa az USB-tárolóeszközt.



### SD memóriakártya-nyílás

Az elmentett képek megtekintéséhez helyezze be az SD memóriakártyát.



Az SPF-87H úgy is használható, hogy USB-kábelen keresztül a PC-hez csatlakoztatja (a kiegészítő tápkábellel együtt). Azonban előfordulhat, hogy nem működik megfelelően, ha a PC tápellátása ingadozik. Ebben az esetben csatlakoztassa a hálózati adaptert.

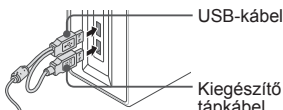

USB-kábel

Kiegészítő tápkábel

### A digitális fényképeret állványra

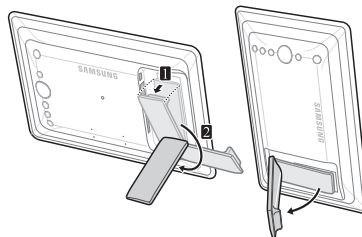

A beállítás folyamán az állványt ne feszítse meg, és ne fordítsa el rossz irányba. Ez kárt tehet az állványban.

# A digitális képkeret használata

## Képek megtekintése

A készülék belső memóriájába vagy egy külső memóriaszakra mentett képek megtekintéséhez számos különböző opció áll rendelkezésre. Külső memóriaszaként csak SD memóriakártya vagy USB-eszköz használható.

A képek megjelenítéséhez több effektus közül választhat a menüben. A menüopciókat lásd a következő oldalon.

Nyomja meg a [OK].



A [▲, ▼, ◀, ▶] gombokkal lépjen a kívánt képre, majd nyomja meg a [OK] gombot.



Elindul a diavetítés a kiválasztott képtől.



A gomb megnyomását követően a képernyő jobb oldalán megjelennek az egyes gombok jelei. A körülményektől függően bizonyos gombok jelei nem jelennek meg.

Diavetítés közben a [MENU] gomb megnyomásával megjelenik a <Home>, <Rotate>, <Zoom> és <Settings> menü.

- A <Rotate> és <Zoom> menü használatához a <Settings> menüben a <View Mode> opciót <Photo Only> vagy <Photo & Clock> lehetőségre kell állítani.
- A <Photo & Calendar> opció használatakor a rendszer csak a <Rotate> funkciót támogatja.

## Használat Mini Monitor

Mini Monitor való használathoz USB-kábellel csatlakoztassa a digitális képkeretet a PC-hez.

Mini Monitor (kiegészítő monitorként) való használathoz USB-kábellel csatlakoztassa a digitális képkeretet a PC-hez. **A készülék csak azután használható Mini Monitor, ha a PC-re telepítve van a Frame Manager.**

A Frame Manager letöltéséről és a készülék Mini Monitor való használatáról a <http://samsung.com/> honlapon talál bővebb tájékoztatást. Egyszerre csak egy kiegészítő monitor használható.

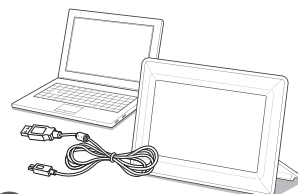

### Rendszerkövetelmények Mini Monitor történő használatához

- Operációs rendszer: Windows XP SP2, Vista (32 bit)
- USB: Extended Host Controller (EHCT) USB 2.0 - támogatott
- RAM: 256 MB vagy magasabb
- Processzor: 2,4 GHz vagy magasabb

## A termékszoftver frissítése

Töltse le és telepítse a legfrissebb termékszoftvert a Samsung Electronics honlapjáról.

### A termékszoftver frissítésének előkészítése

- Digitális fényképkeret
- Termékszoftver-fájl frissítéshez
- USB-memória vagy SD kártya



- 1 Jelentkezzen be a <http://samsung.com/> honlapra, és a keresőmezőben adja meg a modell azonosítóját. (SPF-87H vagy SPF-107H)
- 2 Töltse le és bontsa ki a megfelelő termékszoftvert.
- 3 Másolja a kitömörített \*.isp fájlt az SD kártyára vagy USB-eszközre, majd csatlakoztassa azt a digitális képkerethez.
- 4 A készülék hátulján található gombokkal válassza ki a <Settings> - <Support> - <Upgrade Software> lehetőségeket. A termékszoftver frissítésre kerül. A frissítés végeztével kapcsolja ki a digitális képkeretet, távolítsa el a külső memóriaszakot (az SD kártyát vagy az USB-eszközt), majd kapcsolja be ismét a digitális képkeretet. Arról, hogy a termékszoftver frissítése megtörtént-e a <Settings> - <Support> - <Product Information> pontban győződhet meg.

# Menüopciók

A készülék hátulján található gombokkal igényeinek megfelelően beállíthatja a különböző funkciókat.



Home	Ugrás a főképernyőre
Copy	Ha a készülékhez külső memóriaeszköz (SD memóriakártya vagy USB-eszköz) van csatlakoztatva, <ul style="list-style-type: none"> <li>• a külső memóriaeszközön található képek másolása a készülék memóriájába</li> <li>• a készülék memóriájában tárolt képek másolása a külső memóriaeszközre</li> </ul>
Delete	A készülék memóriájában vagy a külső memóriaeszközön tárolt képek törlése
Select Multiple Files	Több fájl kiválasztása különböző funkciók, pl. megjelenítés, másolás, törlés stb. futtatásához
Select Storage Device	Ha a készülékhez külső memóriaeszköz (SD memóriakártya vagy USB-eszköz) van csatlakoztatva, <ul style="list-style-type: none"> <li>• a készülékmemória vagy a külső memóriaeszköz (SD memóriakártya vagy USB-eszköz) kiválasztása</li> </ul>
Settings	

Megjelenik a <Settings> - <Clock> pontban beállított pontos idő. Ha a tápadapter hosszabb ideig nincs csatlakoztatva, az aktuális időbeállítás törölhető. Ne csatlakoztassa le a tápadaptert.

Mini Monitor való használathoz USB-kábellel csatlakoztassa a digitális képernyőt a PC-hez.

<b>Photos</b>	Slideshow Transition	A diavetítés-effektusok beállítása <ul style="list-style-type: none"> <li>• No Effect / Fade / Blinds / Cross Comb / Mosaic / Checkerboard / Dissolve / Wipe / Extend / Silk / Corner Transition / Wheel / Ellipse / Random</li> </ul>
	Slideshow Speed	A diavetítés sebességének beállítása <ul style="list-style-type: none"> <li>• Fast / Normal / Slow</li> </ul> Lehetséges, hogy a jelenlegi diavetítési sebesség mellett a nagyobb fájlméretű képek nem jelennek meg.
	Slideshow Mode	<ul style="list-style-type: none"> <li>• All Photos / Photos in folder / One photo</li> </ul>
	Slideshow Order	A diavetítés sorrendjének beállítása <ul style="list-style-type: none"> <li>• Normal / Shuffle</li> </ul>
	View Mode	A diavetítés megjelenítési módjának beállítása <ul style="list-style-type: none"> <li>• Photo Only / Photo &amp; Clock / Photo &amp; Calendar / Multiview 1 / Multiview 2</li> </ul>
	Aspect Ratio	<ul style="list-style-type: none"> <li>• Original Fit: A képernyő méreténél kisebb kép eredeti méretben, a képernyő méreténél nagyobb kép a képernyőméretnek megfelelően, arányosan kicsinyítve jelenik meg.</li> <li>• Auto Fit: A kép arányos kicsinyítése a képernyő méretéhez</li> <li>• Fit to Width: A kép igazítása a képernyő szélességéhez</li> </ul>
	Portrait Photo Mode	Állókép kicsinyítése a képernyőnek megfelelő méretűre
<b>Clock</b>	Display Photo Info	A kép fájlnevének és a készítés dátumának megjelenítése
	Clock Set	A pontos idő beállítása
	Date Format	A hónap, év, nap megjelenítési módjának kiválasztása (YYYY/MM/DD, MM/DD/YYYY, DD/MM/YYYY)
	Time Format	Az idő kijelzési mód kiválasztása (12 hours, 24 hours)
<b>General</b>	Clock Type	Az óra megjelenítési módjának kiválasztása (Clock Only, Clock & Calendar)
	Quick Setup	A gyakran használt funkciók egyszerű beállításai (View Mode, Slideshow Transition, Clock Set, and Startup Mode)
	Language	A képernyőmenü nyelvének kiválasztása
	Brightness	A képernyő fényerejének beállítása
	Auto Picture On/Off	A képernyő időszakos automatikus be- és kikapcsolásának beállítása
	Startup Mode	A digitális képernyő bekapcsolásakor megjelenő képernyő kiválasztása <ul style="list-style-type: none"> <li>• Home / Last Mode / Slideshow</li> </ul>
	Screen Saver	Ha 10 percig nem nyom le egyetlen gombot sem, működésbe lép a beállított képernyővédő. <ul style="list-style-type: none"> <li>• Slideshow / Clock</li> </ul>
	Frame Memory Copy	<ul style="list-style-type: none"> <li>• Original Size: Eredeti fájl másolása módosítások nélkül</li> <li>• Resized: A fájl méret igazítása a képernyő optimális felbontásához, majd a fájl másolása ebben a formában</li> </ul>
	Activate USB Communication	A digitális képernyő és a számítógép USB-kábellel való csatlakoztatásakor használandó felismerési mód kiválasztása Használat eltávolítható lemezként vagy Mini Monitor Digitális fényképernyőként történő használat
	<b>Support</b>	Upgrade Software
Reset		A felhasználó által beállított menüopciók visszaállítása az alapértelmezett értékekre (Az időbeállítás és a nyelvbeállítás kivételével)
Product Guide		Útmutató a készülék funkcióihoz
Product Information		A modellazonosító, a termékszoftver-verzió, a készülékmemória és a szerzői jogok megjelenítése

# Hibaelhárítás

A készülék meghibásodásának gyanúja esetén, először tekintse át az alábbi táblázatot.

Hibajelenségek és kérdések	Okok és hibaelhárítás
A készülék nem kapcsol be.	Győződjön meg róla, hogy a tápkábel megfelelően van-e csatlakoztatva.
Az óráképernyő szélén beszűrődő fényre emlékeztető foltok láthatók.	A fekete LCD képernyőknek ez hibának nem minősülő alaptulajdonságuk.
Hibás az órábeállítás.	Ha a tápadapter hosszabb ideig nincs csatlakoztatva, az aktuális időbeállítás törölhető. Ne csatlakoztassa le a tápadaptert.
Bekapcsolás után a képek megjelenítése sokáig tart. Hosszú ideig tart egyik képről a következőre lépni.	A kép felbontásának csökkentése javasolt.
Akkor sem tudok több fájlt másolni, ha a külső memóriában van rendelkezésre álló tárhely.	A fájlok valószínűleg a belső memória FAT állományrendszerének meghibásodása miatt nem másolhatók. Formázza a belső memóriát, majd próbálja újra.
A csatlakoztatott külső memóriaeszköz (USB-eszköz vagy SD memóriakártya) nem működik.	<ul style="list-style-type: none"> <li>Az SPF-87H használatához az USB kábel helyett a hálózati adapter is csatlakoztatható.</li> <li>Győződjön meg róla, hogy a külső memóriaeszköz megfelelően van-e csatlakoztatva, vagy formázza az eszközt.</li> <li>Győződjön meg róla, hogy a külső memóriaeszköz tartalmaz-e elmentett JPEG fájlokat.</li> <li>A szabálytalan képfájlok (0 Kbyte, töredezett JPEG) nem jelennek meg a képernyőn.</li> <li>A csatlakoztatott külső memóriaeszköz nem támogatott. Próbálkozzon másik tárolóeszköz használatával.</li> </ul>
Az állóképek vízszintesen jelennek meg.	A <Settings> - <Photos> menüpontban győződjön meg róla, hogy a <Portrait Photo Mode> opció megfelelően van-e beállítva.
Nem jelennek meg a JPEG fájlok.	<ul style="list-style-type: none"> <li>A progresszív vagy a CMYK színkoordinátájú JPEG fájlok nem jelennek meg.</li> <li>Előfordulhat, hogy a JPEG képszerkesztő programmal (Photoshop, Paintshop stb.) szerkesztett képek nem jelennek meg megfelelően. Szerkessze a képet számítógépen, konvertálja vissza JPEG formátumba, mentse el és próbálja újból.</li> </ul>
Egyes képek nem jelennek meg a diavetítés során.	A készülék maximum 4000 kép tárolására képes. Az ezen felüli képeket a készülék nem ismeri fel és nem juttassa le a diavetítés során.
A kép elforgatásával megváltozik a kép mérete.	A kép forgatási szögétől függően (90°, -90°) a képméret automatikusan megváltozik, hogy a képernyőn a teljes kép jelenjen meg.
A kép vízszintesen vagy függőlegesen megnyúlhat.	A diavetítés képernyőn nyomja meg a [MENU] gombot. Kövesse a <Settings> - <Photos> - <Aspect Ratio> útvonalat, a beállítást módosítsa <Original Fit> lehetőségre, és ellenőrizze ismét.
Az előnézet túl lassú.	Nagy méretű, illetve sok kép esetében előfordulhat, hogy az előnézet lassú.
A diavetítés-effektusok akkor is megjelennek, ha csak egy képet mentettem a memóriakártyára, vagy amikor szüneteltem a több képből álló, memóriakártyáról történő diavetítést.	A panel védelme érdekében automatikusan megjelennek a diavetítés-effektusok. Ez nem minősül hibának.
Milyen sorrendben jelennek meg a memóriakártyára mentett képek?	Az elrendezés a fájlnemeknek megfelelően történik. A diavetítési sorrendet a szám, a nagybetű és a kisbetű határozza meg. Ne feledje, hogy a rendszer csak a maximum 25 karakterből álló fájlnemeket ismeri fel.
A diavetítés nem indul el automatikusan.	A <Settings> - <General> menüpontban győződjön meg róla, hogy a <Startup Mode> beállítása <Slideshow>.
Beállítottam az <Auto Picture On/Off> lehetőséget, de a képernyő nem kapcsol be automatikusan.	<ul style="list-style-type: none"> <li>Győződjön meg róla, hogy a pontos idő beállítása helyes-e.</li> <li>A képernyő nem kapcsol be automatikusan, ha a digitális képkeretet bekapcsolva &lt;Auto Picture On/Off&gt; mód mellett a [ON] gomb megnyomásával kapcsolta ki. A képernyő csak akkor kapcsol be automatikusan, ha a kikapcsolás automatikusan, az előre beállított kikapcsolási időben történt.</li> </ul>
Az USB-memóriából vagy SD kártyáról a belső memóriába másolt képek felbontása és fájlmérete megváltozott.	A készülék csökkenti a belső memóriába másolt nagy felbontású képek fájlméretét, hogy azok illeszkedjenek a képernyő ideális felbontásához. A beállítások kikapcsolásához és az eredeti méret visszaállításához válassza a <Settings> - <General> - <Frame Memory Copy> opciókat.
A rendszer nem ismeri fel az USB-kábellel számítógéphez csatlakoztatott digitális képkeretet eltávolítható lemezként.	Az SPF-87H készülék 2 USB-csatlakozóval rendelkezik. Csatlakoztatnia kell az USB-csatlakozót [USB], mivel a digitális képkeret csak akkor ismertethető fel eltávolítható lemezként, ha csak a kiegészítő (5 V egyenáram) tápcsatlakozó csatlakozik a számítógéphez.

## Termékleírás

Osztályozás		Részletek	
Modellazonosító		SPF-87H	SPF-107H
Panel	Típus	8" TFT LCD	10" TFT LCD
	Felbontás	800 x 480	1024 x 600
Támogatott formátum		JPEG (A progresszív vagy CMYK típusú képek nem támogatottak.)	
Belső memória		1 GB	
USB		Gazdagép (USB 2.0)/Eszköz (USB 2.0)	
Tápellátás	Névleges teljesítmény	Külső egyenáramú áramellátó eszköz (12 V)	
	Energiafogyasztás	Általában: 5,3 W / Kikapcsolva: 1 W alatt	Általában: 5,9 W / Kikapcsolva: 1 W alatt
Általános	Méret (szélesség x magasság x mélység)	236,0 x 159,4 x 23,0 mm	280,0 x 188,0 x 23,0 mm
	Súly	500 g	600 g

A modell valamint a műszaki jellemzők a termék fejlesztése érdekében előzetes bejelentés nélkül változhatnak.

Ez a készülék a B osztályba tartozó digitális készülék.

# Product en onderdelen

## Onderdelen

Controleer voor het gebruik van het product of de volgende onderdelen allemaal aanwezig zijn in het geleverde pakket.



Digitale fotolijst



Voedingskabel/adaptor



USB-kabel  
(SPF-87H)



USB-kabel  
(SPF-107H)



Gebruikershandleiding

## Naam en functie van elk onderdeel

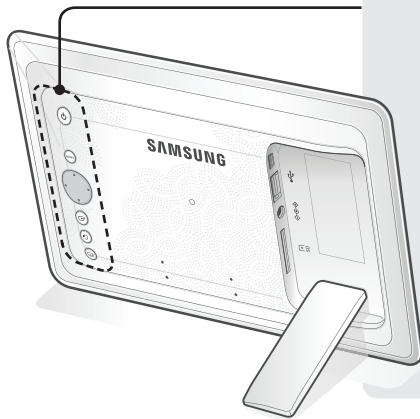

Hiermee zet u het product aan of uit.



Hiermee opent of sluit u het menu.



Hiermee navigeert of wijzigt u het menu.



Hiermee selecteert u een optie in het menu.



Hiermee keert u terug naar de vorige stap.  
(U keert terug naar het hoofdscherm als u deze knop 2 seconden indrukt.)



Hiermee start u een diavoorstelling.

### Aansluiting USB-kabel (pc-verbinding)

Sluit deze aan op een PC om foto's naar het interne geheugen te kopiëren of om deze te gebruiken als Mini Monitor.

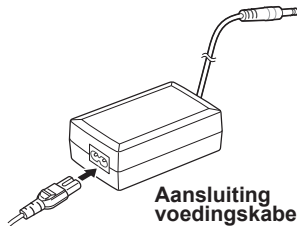

### Aansluiting voedingskabel

Voor het aansluiten van de voedingskabel.

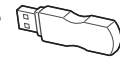
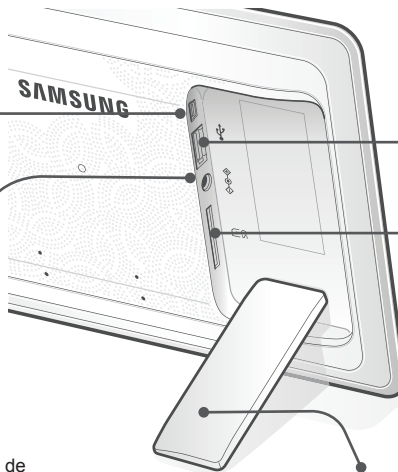

### Aansluiting USB-geheugenapparaat

Voor het aansluiten van een USB-opslagapparaat



### SD-geheugenkaartsleuf

Plaats het SD-geheugen voor het bekijken van opgeslagen afbeeldingen.

### Standaard digitale fotolijst

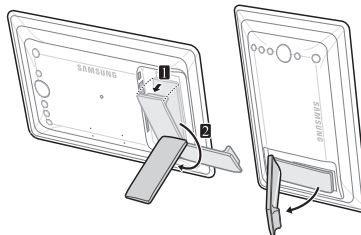

Gebruik niet te veel kracht bij het plaatsen en draai de standaard niet in de verkeerde richting. De standaard kan hierdoor beschadigen.

De SPF-87H kan worden gebruikt door deze met de USB-kabel op een PC aan te sluiten (samen met de hulpstroomkabel). Deze werkt echter mogelijk niet correct als de stroomtoevoer naar de PC onstabiel is. In dat geval sluit u de stroomadapter aan.

USB-kabel  
Extra voedingskabel

# De digitale lijst gebruiken

## Afbeeldingen bekijken

Afbeeldingen die zijn opgeslagen in het interne geheugen van het product of op een extern geheugenapparaat kunnen met veel verschillende opties worden bekeken.

Alleen een SD-geheugenkaart of USB-geheugenapparaat kunnen worden gebruikt als extern geheugenapparaat.

Via het menu kunnen verschillende effecten worden toegepast op de afbeeldingen. Raadpleeg de volgende pagina voor de menuopties.

Druk op [MENU].



Ga naar de gewenste afbeelding met de toetsen [▲, ▼, ◀, ▶] en druk op [MENU].



Er wordt een diavoorstelling weergegeven vanaf de afbeelding die u hebt geselecteerd.

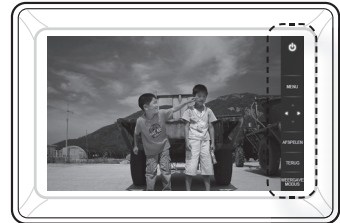

Als u op een toets drukt, wordt aan de rechterkant van het scherm de toetsenbeschrijving weergegeven. De beschikbare toetsindicatie kan verschillen, afhankelijk van de situatie.

Als u op de toets [MENU] drukt tijdens een diavoorstelling worden de menu's <Start>, <Roteren>, <Zoom> en <Instellingen> weergegeven.

- Om de opties <Roteren> en <Zoom> te kunnen gebruiken moet de optie <Weergavemodus> in het menu <Instellingen> worden ingesteld op <Alleen foto's> of <Foto met klok>.
- Alleen de functie <Roteren> wordt ondersteund bij <Foto met kalender>.

## Gebruiken als Mini Monitor

Sluit de digitale fotolijst met de USB-kabel aan op een PC om deze te gebruiken als Mini Monitor.

Sluit de digitale fotolijst met de USB-kabel aan op een PC om deze te gebruiken als Mini Monitor (extra monitor). **U moet Frame Manager op de PC installeren om het product als Mini Monitor te kunnen gebruiken.**

Ga naar <http://samsung.com/> om Frame Manager te downloaden en voor instructies over het gebruik van het product als Mini Monitor.

U kunt slechts één extra monitor per keer gebruiken.

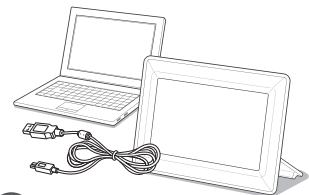

### PC-vereisten voor het gebruik als Mini Monitor

- Besturingssysteem: Windows XP SP2, Vista (32-bits)
- USB: EHCT (Extended Host Controller) USB 2.0-ondersteuning
- RAM: 256 MB of meer
- Processor: 2,4 GHz of meer

## Firmware-update

### Vorbereidingen voor firmware-update

- Digitale fotolijst
- Firmwarebestand voor update
- USB-geheugen of SD-kaart



Download en installeer de nieuwste firmware van de website van Samsung Electronics.

- 1 Ga naar <http://samsung.com/> en typ de naam van het model in het zoekveld (SPF-87H of SPF-107H).
- 2 Download de juiste firmware en pak het bestand uit.
- 3 Kopieer het uitgepakte bestand **\*\*\*.isp** naar de SD-kaart of het USB-geheugenapparaat en sluit deze aan op de digitale lijst.
- 4 Gebruik de toetsen achter op het product om <Instellingen> - <Support> - <Software-upgrade> te selecteren. De firmware wordt bijgewerkt. Zet de digitale lijst uit wanneer de update is voltooid, verwijder het externe geheugen (SD-kaart/USB-geheugenapparaat) en zet de digitale lijst weer aan. Via <Instellingen> - <Support> - <Productinformatie> kunt u controleren of de firmwareversie is bijgewerkt.



# Menuopties

Gebruik de toetsen achter op het product om de verschillende functies aan uw voorkeur aan te passen.



Start	Hiermee gaat u naar het hoofdscherm
Kopiëren	Als een extern geheugenapparaat (SD-geheugenkaart/USB-geheugenapparaat) is aangesloten op het product kunt u: <ul style="list-style-type: none"> <li>• Afbeeldingen op een extern geheugenapparaat kopiëren naar het interne geheugen</li> <li>• Afbeeldingen in het interne geheugen kopiëren naar een extern geheugenapparaat</li> </ul>
Verwijderen	Hiermee kunt u afbeeldingen in het interne geheugen of op een extern geheugenapparaat verwijderen
Meerdere bestanden selecteren	Hiermee selecteert u meerdere bestanden voor functies zoals diavoorstelling, kopiëren en verwijderen.
Opslagapparaat selecteren	Als een extern geheugenapparaat (SD-geheugenkaart/USB-geheugenapparaat) is aangesloten op het product kunt u: <ul style="list-style-type: none"> <li>• Het interne geheugen of een extern geheugenapparaat (SD-geheugen/USB-geheugenapparaat) selecteren</li> </ul>
Instellingen	

De huidige tijd wordt weergegeven zoals ingesteld in <Instellingen> - <Klok>. De huidige tijdstelling kan worden gewist als de netadapter gedurende langere tijd is losgekoppeld. Zorg dat de netadapter blijft aangesloten.

Sluit de digitale fotolijst met de USB-kabel aan op een PC om deze te gebruiken als Mini Monitor.

<b>Foto's</b>	Overgang diavoorstelling	Hiermee stelt u de effecten van de diavoorstelling in <ul style="list-style-type: none"> <li>• Geen effect / Vervagen / Jaloezieën / Kruiskam / Mozaïek / Dambord / Oplossen / Vegen / Uitbreiden / Zijde / Overgang hoek / Draaien / Ovaal / Willekeurig</li> </ul>
	Snelheid diavoorstelling	Hiermee stelt u de snelheid van de diavoorstelling in <ul style="list-style-type: none"> <li>• Snel / Normaal / Langzaam / Aanpassen</li> </ul> Afbeeldingen met grote bestandsgroottes worden mogelijk niet weergegeven bij de ingestelde snelheid van de diavoorstelling.
	Modus diavoorstelling	<ul style="list-style-type: none"> <li>• Alle foto's / Foto's in map / Eén foto</li> </ul>
	Volgorde diavoorstelling	Hiermee stelt u de volgorde van de diavoorstelling in <ul style="list-style-type: none"> <li>• Normal / Willekeurig</li> </ul>
	Weergavemodus	Hiermee stelt u de weergavemodus van de diavoorstelling in <ul style="list-style-type: none"> <li>• Alleen foto's / Foto met klok / Foto met kalender / Multiview 1 / Multiview 2</li> </ul>
	Aspect Ratio	<ul style="list-style-type: none"> <li>• Aanp.orig.: een afbeelding die kleiner is dan het scherm wordt in het oorspronkelijke formaat weergegeven en een afbeelding die groter is dan het scherm wordt in de juiste verhoudingen verkleind tot de grootte van het scherm.</li> <li>• Autom.aanp.: hiermee wordt de afbeelding in directe verhouding tot de grootte van het scherm weergegeven</li> <li>• Aanpassen aan breedte: hiermee wordt de afbeelding passend gemaakt aan de horizontale breedte van het scherm</li> </ul>
Staannde fotomodus	Hiermee wordt een verticale afbeelding verkleind zodat deze in het scherm past	
Foto-info weergeven	Hiermee worden de bestandsnaam en de aanmaakdatum van een afbeelding weergegeven	
<b>Klok</b>	Klok instellen	Hiermee stelt u de huidige tijd in
	Datumnotatie	Hiermee selecteert u de weergavemodus voor de maand, het jaar en de dag (YYYY/MM/DD, MM/DD/YYYY, DD/MM/YYYY)
	Tijdnotatie	Hiermee selecteert u de weergavemodus voor de tijd (12-uurs, 24-uurs)
	Kloktype	Hiermee selecteert u de weergavemodus voor de klok (Alleen klok, Klok en agenda)
<b>Algemeen</b>	Snelle installatie	Eenvoudige instellingen voor veelgebruikte functies (Weergavemodus, Overgang diavoorstelling, Klok instellen en Startmodus)
	Taalkeuze	Hiermee selecteert u de taal van het schermmenu
	Helderheid	Hiermee past u de helderheid van het scherm aan
	Automatisch beeld aan/uit	Hiermee stelt u in of het scherm op bepaalde tijden automatisch moet worden in- of uitgeschakeld
	Startmodus	Hiermee selecteert u het scherm dat wordt weergegeven wanneer de digitale lijst wordt ingeschakeld <ul style="list-style-type: none"> <li>• Start / Laatste modus / Diavoorstelling</li> </ul>
	Screen Saver	Als 10 minuten niet op een toets wordt gedrukt, wordt de geconfigureerde schermbeveiliging weergegeven. <ul style="list-style-type: none"> <li>• Diavoorstelling / Klok</li> </ul>
	Kopie lijstgeheugen	<ul style="list-style-type: none"> <li>• Origineel formaat: hiermee wordt een oorspronkelijk bestand gekopieerd zoals het is</li> <li>• Aangepast formaat: hiermee wordt de bestandsgrootte voor het kopiëren verkleint voor de optimale resolutie van het scherm.</li> </ul>
	USB-communicatie activeren	Hiermee selecteert u welke herkenningmodus wordt gebruikt wanneer de digitale lijst wordt aangesloten op de pc met een USB-kabel Gebruiken als verwisselbare schijf of Mini Monitor Gebruiken als een digitale fotolijst
<b>Support</b>	Software-upgrade	Hiermee wordt de firmware bijgewerkt
	Reset	Hiermee worden door de gebruiker aangepaste menu's teruggezet naar de standaardwaarden (met uitzondering van de tijdsinstelling en de schermtaal)
	Productgids	Voor een gids over de productfuncties
	Productinformatie	Hiermee worden de modelnaam, de firmwareversie, het interne geheugen en copyrights van het product weergegeven

# Problemen oplossen

Controleer eerst de onderstaande tabel wanneer u een defect vermoedt.

Symptomen en vragen	Oorzaken en oplossingen
Kan de stroom niet inschakelen.	Controleer of de voedingskabel goed is aangesloten.
Spikkels waarbij het lijkt alsof er licht lekt zijn zichtbaar aan de rand van het klokscherm.	Dit effect kan van nature optreden bij zwarte LCD-schermen, dit is geen defect.
De tijdstelling is verkeerd.	De huidige tijdstelling kan worden gewist als de netadapter gedurende langere tijd is losgekoppeld. Zorg dat de netadapter blijft aangesloten.
Na het inschakelen duurt het lang voordat afbeeldingen worden weergegeven. Het overschakelen van de ene afbeelding naar de volgende duurt lang.	U wordt aangeraden de resolutie van de afbeelding te verkleinen.
Ik kan niet meer bestanden kopiëren, terwijl er nog voldoende ruimte is op het interne geheugen.	U kunt mogelijk geen bestanden meer kopiëren als het FAT-gedeelte van het interne geheugen is beschadigd. Probeer het opnieuw nadat u het interne geheugen hebt geformatteerd.
Ik heb een extern geheugenapparaat (USB-geheugenapparaat of SD-geheugenkaart) aangesloten, maar het werkt niet.	<ul style="list-style-type: none"> <li>De SPF-87H kan worden gebruikt door de stroomadapter aan te sluiten in plaats van de USB-kabel.</li> <li>Controleer of het externe geheugenapparaat goed is aangesloten of probeer het te formatteren.</li> <li>Controleer of er JPEG-bestanden op het externe geheugenapparaat zijn opgeslagen.</li> <li>Abnormale afbeeldingsbestanden (van 0 kB of beschadigde JPEG-bestanden) worden niet op het scherm weergegeven.</li> <li>Het externe geheugenapparaat wordt niet ondersteund. Probeer een ander opslagapparaat.</li> </ul>
Verticale afbeeldingen worden horizontaal weergegeven.	Controleer of de optie <Staande fotomodus> goed is ingesteld via <Instellingen> - <Foto's>.
JPEG-bestanden worden niet weergegeven.	<ul style="list-style-type: none"> <li>Progressief opgeslagen JPEG-bestanden of JPEG-bestanden die met CMYK-kleuren zijn opgeslagen worden niet weergegeven.</li> <li>Afbeeldingen die met een bewerkingsprogramma voor JPEG-afbeeldingen (Photoshop, Paintshop, etc.) zijn bewerkt worden mogelijk niet normaal weergegeven. Bewerk de afbeelding op een pc, converteer de afbeelding terug naar de JPEG-indeling, sla de afbeelding op en probeer het opnieuw.</li> </ul>
Sommige afbeeldingen worden niet in een diavoorstelling weergegeven.	Dit product ondersteunt maximaal 4000 afbeeldingen. Meer afbeeldingen worden niet herkend en worden niet weergegeven in een diavoorstelling.
De afbeeldingsgrootte verandert wanneer ik de afbeelding draai.	De afbeeldingsgrootte wordt automatisch gewijzigd afhankelijk van de draaihoek (90°, -90°) om de volledige afbeelding op het scherm weer te kunnen geven.
De afbeelding lijkt horizontaal of verticaal uitgerekt.	Druk tijdens een diavoorstelling op [MENU]. Ga naar <Instellingen> - <Foto's> - <Aspect Ratio> en wijzig de instelling in <Aanp.orig.> en bekijk het opnieuw.
Voorbeeldweergaven zijn erg langzaam.	Voorbeeldweergaven kunnen langzaam zijn bij grote afbeeldingen en meerdere afbeeldingen.
Er worden diaeffecten weergegeven wanneer er slechts één afbeelding is opgeslagen op de geheugenkaart of wanneer ik de diavoorstelling pauzeer met meerdere afbeeldingen op de geheugenkaart.	De effecten worden automatisch weergegeven om het scherm te beschermen. Dit is geen fout.
In welke volgorde worden op de geheugenkaart opgeslagen afbeeldingen weergegeven?	De volgorde wordt gebaseerd op de bestandsnamen. De weergavevolgorde van een diavoorstelling wordt gesorteerd op nummer, hoofdletter en kleine letter. Let op: alleen bestandsnamen van maximaal 25 tekens worden herkend.
De diavoorstelling wordt niet automatisch gestart.	Controleer of de optie <Startmodus> is ingesteld op <Diavoorstelling> in <Instellingen> - <Algemeen>.
Ik heb <Automatisch beeld aan/uit> ingesteld, maar het scherm wordt niet automatisch uitgeschakeld.	<ul style="list-style-type: none"> <li>Controleer of de huidige tijd goed is ingesteld.</li> <li>Het scherm wordt niet automatisch ingeschakeld als u de digitale lijst hebt uitgeschakeld door op [O] te drukken wanneer &lt;Automatisch beeld aan/uit&gt; is ingesteld. Het scherm wordt alleen automatisch ingeschakeld als het automatisch is uitgeschakeld op de ingestelde tijd.</li> </ul>
De resolutie en bestandsgrootte van de afbeeldingen die ik van een USB-geheugen of SD-kaart naar het interne geheugen heb gekopieerd zijn gewijzigd.	Dit product is ontworpen om de bestandsgrootte van afbeeldingen met een hoge resolutie te verkleinen voor de ideale resolutie van het scherm wanneer ze worden gekopieerd naar het interne geheugen. Als u de instellingen wilt uitschakelen, kunt u de oorspronkelijke grootte behouden door <Instellingen> - <Algemeen> - <Kopie lijstgeheugen> te selecteren.
De digitale lijst wordt niet herkend als verwisselbare schijf wanneer ik de lijst aansluit op een pc met de USB-kabel.	De SPF-87H heeft 2 USB-stekkers. U moet de USB-stekker [A] gebruiken omdat de digitale lijst niet als verwisselbare schijf wordt herkend als alleen de extra stroomaansluiting (DC 5 V) is aangesloten op een pc.

# Productspecificaties

Categorie		Details	
Modelnaam		SPF-87H	SPF-107H
Paneel	Type	8" TFT LCD	10" TFT LCD
	Resolutie	800 x 480	1024 x 600
Ondersteunde indeling		JPEG (progressieve of CMYK-afbeeldingen worden niet ondersteund.)	
Intern geheugen		1 GB	
USB		Host (USB 2.0) / Apparaat (USB 2.0)	
Voeding	Classificatie	Extern netvoedingsapparaat voor gelijkstroom (12 V)	
	Energieverbruik	Algemeen: 5,3 W / Uitgeschakeld: minder dan 1 W	Algemeen: 5,9 W / Uitgeschakeld: minder dan 1 W
Algemeen	Afmetingen (breedte x hoogte x diepte)	236,0 x 159,4 x 23,0 mm	280,0 x 188,0 x 23,0 mm
	Gewicht	500 g	600 g

Het productontwerp kan per model verschillen en de specificaties kunnen zonder voorafgaande kennisgeving worden gewijzigd ter verbetering van de prestaties van het product.

Dit is een digitaal apparaat van klasse B.

# Produkter og komponenter

## Komponenter

Kontroller at alle følgende elementer følger med i pakken du har fått levert, før du bruker produktet.



Digital bilderramme



Strømkabel/adapter



USB-kabel (SPF-87H)



USB-kabel (SPF-107H)



Brukerveiledning

## Navn og funksjon på hver del

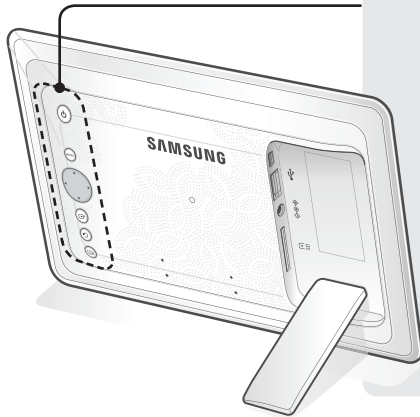

Slår strømmen på og av.



Åpner eller lukker menyen.



Navigerer eller endrer alternativer på menyen.



Velger et alternativ på menyen.



Går tilbake til forrige trinn.  
(Går til hovedskjermen hvis den blir trykket inn i 2 sekunder.)



Starter en lysbildeframvisning.

### USB-kabeltilkobling (PC-tilkobling)

Koble til en PC for å kopiere bilder til det innebygde minnet eller bruk som en Mini Monitor.

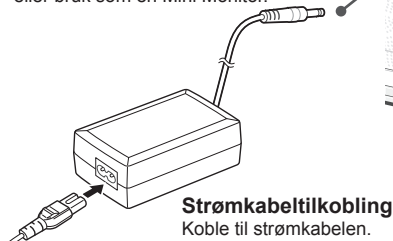

**Strømkabeltilkobling**  
Koble til strømkabelen.

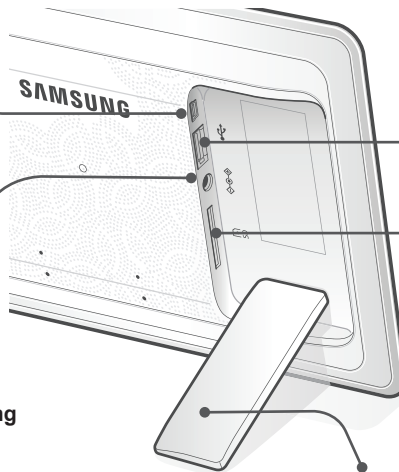

**USB-minneenhettilkobling**  
Koble til en USB-lagringseenhet.



**SD-minnekortspor**  
Sett inn SD-minnet for å se lagrede bilder.

### Stativ for digital bilderramme

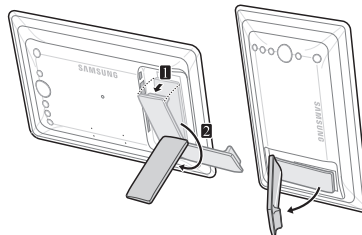

Ikke bruk makt eller vri stativet i feil retning under oppsett. Dette kan skade stativet.



SPF-87H kan brukes ved tilkobling til en PC via USB-kabelen (sammen med den ekstra strømkabelen). Men den virker kanskje ikke riktig hvis strømforsyningen i PC-en din er ustabil. I så fall kobler du til strømadapteren.

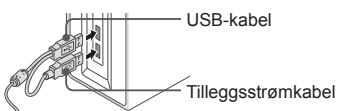

USB-kabel

Tilleggsstrømkabel

# Bruker den digitale rammen

## Se bilder

Bilder som er lagret i produktets interne minne eller en ekstern minneenhet kan vises i en rekke forskjellige alternativer.

Bare et SD-minnekort eller en USB-minneenhet kan brukes som en ekstern minneenhet. En rekke forskjellige effekter kan brukes på bilder gjennom menyen. Se følgende side for menyalternativer.

Trykk på [G].



Bruk [▲, ▼, ◀, ▶] til å gå til bildet du ønsker og trykk på [G].



En lysbildeframvisning begynner fra bildet du har valgt.



Hvis du trykker på en knapp, vil knappeveiledningen vises på høyre side av skjermen. Den tilgjengelige knappeindikasjonen kan variere avhengig av situasjonen.

Hvis du trykker på [MENU]-knappen under en lysbildeframvisning, vises menyene <Home>, <Rotate>, <Zoom> og <Settings>.

- For å bruke <Rotate> og <Zoom>, må <View Mode> i menyen <Settings> være angitt til <Photo Only> eller <Photo & Clock>.
- Bare funksjonen <Rotate> støttes når du bruker <Photo & Calendar>.

## Bruke som en Mini Monitor

Koble den digitale rammen til en PC med USB-kabelen for å bruke den som en Mini Monitor.

Koble den digitale rammen til en PC med USB-kabelen for å bruke den som en Mini Monitor (hjelpemonitor). **Du må installere Frame Manager på PC-en for å bruke produktet som en Mini Monitor.**

Logg på <http://samsung.com/> for å laste ned Frame Manager og for instruksjoner om bruken av produktet som en Mini Monitor.

Bare én tilleggs skjerm kan brukes av gangen.

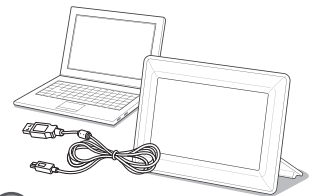

### PC-krav for bruk som en Mini Monitor

- OS: Windows XP SP2, Vista (32 bit)
- USB: Utvidet vertskontroller (EHCT) USB 2.0 støttes
- RAM: 256 MB eller høyere
- CPU: 2,4 GHz eller høyere

## Fastvareoppdatering

Last ned og installer den nyeste fastvaren fra hjemmesiden til Samsung Electronics.

### Forberedelser for fastvareoppdatering

- Digital bilderamme
- Fastvarefil for oppdatering
- USB-minne eller SD-kort



- 1 Logg deg på <http://samsung.com/> og angi modellnavnet i søkefeltet. (SPF-87H eller SPF-107H)
- 2 Last ned og dekomprimer riktig fastvare.
- 3 Kopier den dekomprimerte \*\*\*.isp-filen til SD-kortet eller USB-minneenheten og koble den til den digitale rammen.
- 4 Velg <Settings> - <Support> - <Upgrade Software> med knappene på baksiden av produktet. Fastvaren er oppdatert. Når oppdateringen er fullført, slår du den digitale rammen av, tar ut den eksterne minneenheten (SD-kort/USB-minneenhet) og slår på den digitale rammen igjen. Du kan kontrollere om fastvareversjonen har blitt oppdatert i <Settings> - <Support> - <Product Information>.

# Menyalternativer

Bruk knappene på baksiden av produktet til å angi forskjellige funksjoner etter dine preferanser.



Home	Går til hovedskjermen
Copy	Hvis en ekstern minneenhet (SD-minnekort/USB-minneenhet) er koblet til produktet. • Kopierer bilder i en ekstern minneenhet til det interne minnet • Kopierer bilder i det interne minnet til en ekstern minneenhet
Delete	Sletter bilder i det interne minnet eller en ekstern minneenhet
Select Multiple Files	Velger flere filer til å kjøre funksjoner som lysbildefremvisning, kopi, slett osv.
Select Storage Device	Hvis en ekstern minneenhet (SD-minnekort/USB-minneenhet) er koblet til produktet. • Velg det interne minnet eller en ekstern minneenhet (SD-minnekort/USB-minneenhet)
Settings	

Gjeldende klokkeslett konfigurert i <Settings> - <Clock> vises. Gjeldende klokkeslettinnstilling kan fjernes hvis strømadapteren er koblet fra over en lengre periode. La strømadapteren være koblet til.

Koble den digitale rammen til en PC med USB-kabelen for å bruke den som en Mini Monitor.



<b>Photos</b>	Slideshow Transition	Angir effektene for lysbildefremvisningen • No Effect / Fade / Blinds / Cross Comb / Mosaic / Checkerboard / Dissolve / Wipe / Extend / Silk / Corner Transition / Wheel / Ellipse / Random	
	Slideshow Speed	Angir hastigheten for lysbildefremvisningen • Fast / Normal / Slow Store bildefiler kan kanskje ikke vises i den lysbildefremvisningshastigheten som er konfigurert for øyeblikket.	
	Slideshow Mode	• All Photos / Photos in folder / One photo	
	Slideshow Order	Angir rekkefølgen for lysbildefremvisningen • Normal / Shuffle	
	View Mode	Angir visningsmodus for lysbildefremvisningen • Photo Only / Photo & Clock / Photo & Calendar / Multiview 1 / Multiview 2	
	Aspect Ratio	• Original Fit: Et bilde som er mindre enn skjermen, vises i sin opprinnelige størrelse, og et bilde som er større enn skjermen, reduseres i direkte proporsjon med skjermstørrelsen. • Auto Fit: Tilpasser bildet i direkte proporsjon med skjermstørrelsen • Fit to Width: Tilpasser bildet til skjermens horisontale bredde	
	Portrait Photo Mode	Reduserer det vertikale bildet så det passer til skjermen	
	Display Photo Info	Viser bildets filnavn og opprettingsdato	
<b>Clock</b>	Clock Set	Angir gjeldende tid	
	Date Format	Velger visningsmodusen måned, år, dag (YYYY/MM/DD, MM/DD/YYYY, DD/MM/YYYY)	
	Time Format	Velger tidsvisningsmodus (12 hours, 24 hours)	
	Clock Type	Velger klokkevisningsmodus (Clock Only, Clock & Calendar)	
<b>General</b>	Quick Setup	Enkle innstillinger for funksjoner som brukes ofte (View Mode, Slideshow Transition, Clock Set og Startup Mode)	
	Language	Velger skjermbildespråket	
	Brightness	Justerer skjermens lysstyrke	
	Auto Picture On/Off	Angir skjermen til å slå seg automatisk på og av på bestemte tidspunkter	
	Startup Mode	Velger at skjermen skal vises når den digitale rammen slås på • Home / Last Mode / Slideshow	
	Screen Saver	Hvis det ikke trykkes på noen knapper i løpet av 10 minutter, vises skjermenspareren som er konfigurert. • Slideshow / Clock	
	Frame Memory Copy	• Original Size: Kopierer en original fil som den er • Resized: Tilpasser skjermens optimale oppløsning ved å redusere filstørrelsen, og kopierer deretter.	
	Activate USB Communication	Velger gjenkjenningsmodus som skal brukes når den digitale rammen er koblet til en PC med en USB-kabel Bruk som en flyttbar disk eller Mini Monitor Bruk som en digital bilderamme	
	<b>Support</b>	Upgrade Software	Oppdaterer fastvaren
		Reset	Tilbakestiller brukertilpassede menyalternativer til standard (Utelukker innstilling for tidsinnstilling og skjermenspråk)
Product Guide		Produktfunksjonsveiledning	
Product Information		Viser produktmodellnavn, fastvareversjon, internt minne og opphavsretter	

# Feilsøking

Kontroller tabellen nedenfor først når du mistenker en feil.

Symptomer og spørsmål	Årsaker og korrigeringer
Strømmen vil ikke slås på.	Kontroller at strømkabelen er riktig tilkoblet.
Punkter som ser ut som lyslekkasjer kan ses på kantene av klokkeskjermer.	Svarte LCD-panelskjermer kan ha denne effekten fra naturens side, og det er ikke en feil.
Tidsinnstillingen er feil.	Gjeldende klokkeslettinnstilling kan fjernes hvis strømadapteren er koblet fra over en lengre periode. Hold strømadapteren tilkoblet.
Det tar lang tid før bilder vises etter at strømmen har blitt slått på. Det tar lang tid å gå fra et bilde til det neste.	Det anbefales at du reduserer bildeoppløsningen.
Jeg kan ikke kopiere flere filer selv når det er for mye kapasitet å bruke i det interne minnet.	Du kan kanskje ikke kopiere filer hvis FAT-delen av det interne minnet er skadet. Prøv på nytt etter at du har formatert det interne minnet.
Jeg har koblet til en ekstern minneenhet (USB-minneenhet eller SD-minnekort), men den fungerer ikke.	<ul style="list-style-type: none"> <li>• SPF-87H kan brukes ved tilkobling av strømadapter i stedet for USB-kabel.</li> <li>• Kontroller at den eksterne minneenheten har blitt koblet til skikkelig eller prøv å formatere den.</li> <li>• Kontroller at JPEG-filene er lagret i den eksterne minneenheten.</li> <li>• Unormale bildefiler (0 KB, ødelagt JPEG) vil ikke vises på skjermen.</li> <li>• Den tilkoblede eksterne minneenheten støttes ikke. Prøv en annen lagringsenhet.</li> </ul>
Vertikale bilder vises horisontalt.	Kontroller at alternativet <Portrait Photo Mode> er riktig angitt i <Settings> - <Photos>.
JPEG-filer vises ikke.	<ul style="list-style-type: none"> <li>• Progressivt lagrede JPEG-filer eller JPEG-filer som er lagret som CMYK-fargekoordinater, vil ikke vises.</li> <li>• Bilder som er redigert av en JPEG-bilredigerer (Photoshop, Paintshop, osv.) vises kanskje ikke som normalt. Rediger bildet på en PC, konverter det tilbake til JPEG-format, lagre det og prøv på nytt.</li> </ul>
Noen bilder vises ikke som en lysbildefremvisning.	Dette produktet har plass til maksimalt 4000 bilder. Overflødige bilder vil ikke bli gjenkjent og vil ikke vises som en lysbildefremvisning.
Bildestørrelsen endres når jeg roterer det.	Bildestørrelsen endres automatisk avhengig av roteringsvinkelen (90°, -90°) for å vise hele bildet på skjermen.
Bildet ser strukket ut horisontalt eller vertikalt.	Trykk på [MENU] på lysbildefremvisingsskjermen. Gå til <Settings> - <Photos> - <Aspect Ratio> og endre innstillingen til <Original Fit> og kontroller på nytt.
Forhåndsvisninger er for trege.	Forhåndsvisninger kan være trege for store bilder og flere bilder.
Lysbildefremvisningseffekter vises når jeg har lagret bare ett bilde som jeg ønsker i minnekortet eller når jeg setter lysbildefremvisningen på pause med flere bilder lagret i minnekortet.	Lysbildefremvisningseffektene vil bli vist automatisk for å beskytte panelet. Dette er ikke en feil
I hvilken rekkefølge vises bildene som er lagret i minnekortet?	De er sortert i henhold til filnavnene. Lysbildefremvisningens visningsrekkefølge bestemmes i rekkefølgen tall, stor bokstav og liten bokstav. Merk at bare filnavn på opptil 25 tegn kan bli gjenkjent.
Lysbildefremvisningen starter ikke automatisk.	Kontroller at <Startup Mode> er angitt til <Slideshow> i <Settings> - <General>.
Jeg har angitt <Auto Picture On/Off>, men skjermen slås ikke på automatisk.	<ul style="list-style-type: none"> <li>• Kontroller at gjeldende klokkeslett er riktig angitt.</li> <li>• Skjermen vil ikke slås på automatisk hvis du har slått av den digitale rammen ved å trykke på [D] når &lt;Auto Picture On/Off&gt; har blitt angitt. Skjermen slås bare på automatisk hvis strømmen har blitt slått av automatisk i tiden Automatisk skjerm av.</li> </ul>
Bildene jeg kopierte fra et USB-minnekort eller SD-kort til det interne minnet, har endret seg i oppløsning og filstørrelse.	Dette produktet er designet til å redusere filstørrelsen på høyoppløselige bilder så de passer til skjermens ideelle oppløsning når de kopieres til det interne minnet. Hvis du vil deaktivere innstillingene, kan du endre tilbake til den originale størrelsen ved å velge <Settings> - <General> - <Frame Memory Copy>.
Den digitale rammen gjenkjennes ikke som en flyttbar disk når jeg kobler den til en PC med USB-kabelen.	SPF-87H har 2 USB-kontakter. Du må koble til USB-kontakten [USB] fordi den digitale rammen ikke vil bli gjenkjent som en flyttbar disk hvis bare tilleggsstrømkontakten (DC 5 V) er koblet til en PC.

## Produktspesifikasjoner

Klassifisering		Detaljer	
Modellnavn		SPF-87H	SPF-107H
Panel	Type	8" TFT LCD	10" TFT LCD
	Oppløsning	800 x 480	1024 x 600
Støttet format		JPEG (Bilder av typen Progressiv eller CMYK støttes ikke.)	
Internt minne		1 GB	
USB		Vert (USB 2.0) / Enhet (USB 2.0)	
Strømforsyning	Rangering	Ekstern likestrømforsyningsenhet (12 V)	
	Strømførbuk	Generelt: 5,3 W / Strøm av: Under 1 W	Generelt: 5,9 W / Strøm av: Under 1 W
Generelt	Størrelse (bredde x høyde x dybde)	236,0 x 159,4 x 23,0 mm	280,0 x 188,0 x 23,0 mm
	Vekt	500 g	600 g

Utformingen av produktet kan variere med modellen, og spesifikasjonene kan endres uten forhåndsvarsel på grunn av forbedret produktlytelse.

Denne enheten er et digitalt apparat i klasse B.

# Produkt i elementy

## Elementy

Upewnij się przed rozpoczęciem korzystania z produktu, że w przesyłce znajdują się wszystkie elementy.



Cyfrowa ramka na zdjęcia



Kabel zasilania/  
przejściówka

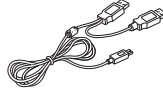

Kabel USB (SPF-87H)



Kabel USB (SPF-107H)



Instrukcja obsługi

## Nazwa i funkcja każdego elementu

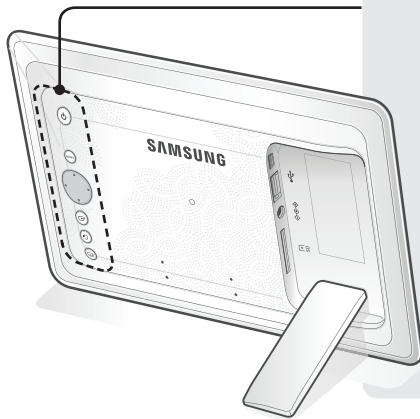

Włącza i wyłącza zasilanie.



Otwiera i zamyka menu.



Umożliwia nawigację i zmianę opcji w menu.



Umożliwia zatwierdzenie opcji w menu.



Powrót do poprzedniego menu.  
(Przejdź do ekranu głównego po naciśnięciu i przytrzymaniu przez 2 sekundy.)



Rozpoczęcie pokazu slajdów.

### Podłączenie kabla USB (Połączenie z komputerem PC)

Połącz ramkę z komputerem PC, aby skopiować zdjęcia do pamięci wewnętrznej lub korzystać z trybu Mini Monitor.

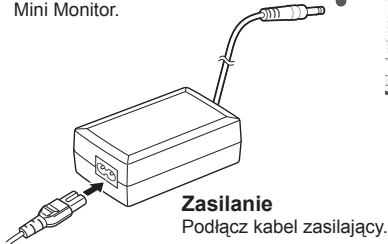

#### Zasilanie

Podłącz kabel zasilający.

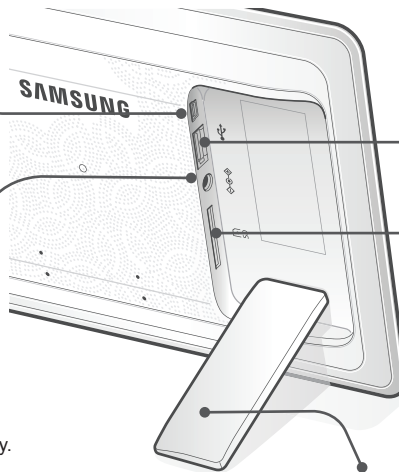

### Podłączenie urządzenia USB

Podłącz urządzenie USB.



### Gniazdo karty pamięci SD

Włóż kartę pamięci SD, aby przeglądać zapisane zdjęcia.

### Podstawa cyfrowej ramki na zdjęcia

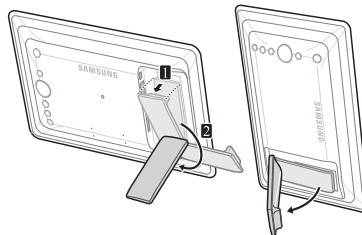

Nie należy używać nadmiernej siły lub obracać podstawy w nieprawidłową stronę podczas konfiguracji. Może to spowodować uszkodzenie podstawy.

! Model SPF-87H można używać po podłączeniu do komputera PC za pomocą kabla USB (wraz z dodatkowym kablem zasilającym). Ramka może nie pracować poprawnie, jeżeli zasilanie w gnieździe komputera PC nie jest stabilne. W takim przypadku należy podłączyć zasilacz.

Kabel USB

Dodatkowy kabel zasilania

# Korzystanie z Ramki cyfrowej

## Przeglądanie zdjęć

Zdjęcia zapisane w pamięci wewnętrznej urządzenia lub na urządzeniu zewnętrznym można przeglądać przy użyciu szerokiego zakresu opcji. Urządzeniem zewnętrznym może być wyłącznie urządzenie USB lub karta pamięci SD.

Poprzez menu do zdjęć można zastosować szeroki zakres efektów. Zapoznaj się z następną stroną, aby dowiedzieć się więcej o opcjach menu.

Naciśnij przycisk [MENU].



Użyj przycisków [▲, ▼, ◀, ▶], aby przesunąć obraz, następnie naciśnij przycisk [MENU].



Pokaz slajdów rozpocznie się od wybranego zdjęcia.

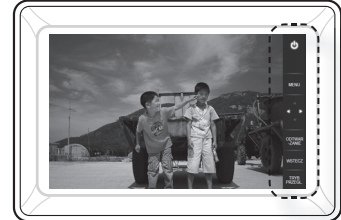

Po naciśnięciu jakiegokolwiek przycisku, po prawej stronie ekranu wyświetlona zostanie odpowiednia instrukcja. Niektóre wskaźniki mogą się różnić w zależności od sytuacji.

Po naciśnięciu przycisku [MENU] podczas pokazu slajdów, wyświetlone zostaną menu <Strona główna>, <Obrót>, <Powiększenie> i <Ustawienia>.

- Aby możliwe było korzystanie z funkcji <Obrót> i <Powiększenie>, tryb <Tryb przeglądania> w menu <Ustawienia> musi być ustawiony na <Tyko zdjęcia> lub <Zegar i zdjęcia>.
- W trybie <Kalendarz i zdjęcia> dostępna jest jedynie funkcja <Obrót>.

## Korzystanie z trybu Mini Monitor

Aby używać ramki w trybie Mini Monitor, podłącz ramkę do komputera PC za pomocą kabla USB.

Aby używać ramki w trybie Mini Monitor (dodatkowy ekran), podłącz ramkę do komputera PC za pomocą kabla USB. **Przed rozpoczęciem korzystania z trybu Mini Monitor należy zainstalować program Frame Manager na komputerze PC.**

Zaloguj się na stronę <http://samsung.com/> w celu pobrania programu Frame Manager i instrukcji użytkowania ramki w trybie Mini Monitor.

W tej samej chwili można korzystać wyłącznie z jednego dodatkowego monitora.

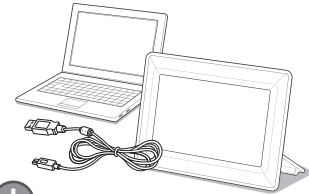

### Wymagania dotyczące komputera PC dla trybu Mini Monitor

- System operacyjny: Windows XP SP2, Vista (32 bit)
- USB: Extended Host Controller (EHCT) z obsługą USB 2.0
- Pamięć RAM: 256 MB lub więcej
- Procesor: 2,4 GHz lub więcej

## Aktualizacja oprogramowania sprzętowego

### Przygotowania do aktualizacji oprogramowania sprzętowego

- Cyfrowa ramka na zdjęcia
- Plik oprogramowania sprzętowego do aktualizacji
- Urządzenie USB lub karta SD



- 1 Zaloguj się na stronę <http://samsung.com/> i wprowadź nazwę modelu w polu wyszukiwania. (SPF-87H lub SPF-107H)
- 2 Pobierz i rozpakuj odpowiednie oprogramowanie sprzętowe.
- 3 Skopiuj rozpakowany plik \*.isp na kartę SD lub urządzenie USB, następnie podłącz je do ramki cyfrowej.
- 4 Za pomocą przycisków z tyłu urządzenia wybierz kolejno <Ustawienia> - <Pomoc techniczna> - <Aktualizacja oprogramowania>. Oprogramowanie zostanie zaktualizowane.

Po zakończeniu aktualizacji wyłącz ramkę, usuń urządzenie pamięci zewnętrznej (kartę SD/urządzenie USB) i ponownie włącz ramkę. Poprawność aktualizacji oprogramowania można sprawdzić, wybierając <Ustawienia> - <Pomoc techniczna> - <Informacje o produkcie>.

Pobierz i zainstaluj najnowsze oprogramowanie firmowe ze strony domowej firmy Samsung Electronics.



# Opcje menu

Aby dopasować funkcje do własnych upodobań, użyj przycisków z tyłu urządzenia.



Strona główna	Przejdźcie do ekranu głównego.
Kopiuuj	Jeżeli do ramki podłączone jest zewnętrzne urządzenie pamięci (karta pamięci SD/napęd USB), <ul style="list-style-type: none"> <li>• Kopiowanie obrazów z urządzenia zewnętrznego do pamięci wewnętrznej</li> <li>• Kopiowanie obrazów z pamięci wewnętrznej do urządzenia zewnętrznego</li> </ul>
Usuń	Usuwa obrazy z pamięci wewnętrznej lub urządzenia zewnętrznego
Wybierz wiele plików	Umożliwia wybór wielu plików w celu uruchomienia pokazu slajdów, skopiowania, usunięcia itp.
Wybierz urządzenie pamięci masowej	Jeżeli do ramki podłączone jest zewnętrzne urządzenie pamięci (karta pamięci SD/napęd USB), <ul style="list-style-type: none"> <li>• Umożliwia wybranie spośród pamięci wewnętrznej lub urządzenia zewnętrznego (karty pamięci SD/napędu USB)</li> </ul>
Ustawienia	

Bieżący czas wyświetlony na ekranie można skonfigurować wybierając <Ustawienia> - <Zegar>. Ustawienia zegara mogą zostać usunięte, jeżeli przez dłuższy czas do urządzenia nie jest podłączony zasilacz sieciowy. Upewnij się, że zasilacz jest stale podłączony do ramki.

Aby używać ramki w trybie Mini Monitor, podłącz ramkę do komputera PC za pomocą kabla USB.

<b>Zdjęcia</b>	Efekt przejścia pokazu slajdów	Ustawienie efektów pokazu slajdów <ul style="list-style-type: none"> <li>• Brak efektu / Zanikanie / Roleta / Grzebieniowe / Mozaika / Szachownica / Rozmycie / Starcie / Rozwiń / Nitki / Przejście naróżne / Pokrętle / Elipsa / Losowy</li> </ul>
	Prędkość pokazu slajdów	Ustawienie prędkości pokazu slajdów <ul style="list-style-type: none"> <li>• Szybko / Normalnie / Wolno</li> </ul> Zdjęcia o dużym rozmiarze mogą nie być wyświetlane przy aktualnie ustawionej prędkości pokazu slajdów.
	Tryb pokazu slajdów	<ul style="list-style-type: none"> <li>• Wszystkie zdjęcia / Zdjęcie w folderze / Jedno zdjęcie</li> </ul>
	Kolejność pokazu slajdów	Ustawienie kolejności pokazu slajdów <ul style="list-style-type: none"> <li>• Zwykła / Losowo</li> </ul>
	Tryb przeglądania	Ustawienie trybu przeglądania pokazu slajdów <ul style="list-style-type: none"> <li>• Tylko zdjęcia / Zegar i zdjęcie / Kalendarz i zdjęcie / Podgląd wielu zdjęć 1 / Podgląd wielu zdjęć 2</li> </ul>
	Proporcje obrazu	<ul style="list-style-type: none"> <li>• Rozmiar oryginalny: Zdjęcie mniejsze od ekranu jest wyświetlane w oryginalnej wielkości, zdjęcie większe - w rozmiarze dopasowanym do proporcji ekranu.</li> <li>• Aut. dopasowanie: Zdjęcie jest dopasowane do rozmiarów ekranu</li> <li>• Dopasuj szerokość: Zdjęcie jest dopasowane do szerokości ekranu</li> </ul> Wysokość zdjęcia jest dopasowana do rozmiaru ekranu.
	Tryb portretowy	Wyświetla nazwę pliku i datę utworzenia
<b>Zegar</b>	Ustawienia zegara	Umożliwia ustawienie bieżącego czasu
	Format daty	Wybór trybu wyświetlania dnia, miesiąca, roku (YYYY/MM/DD, MM/DD/YYYY, DD/MM/YYYY)
	Format czasu	Umożliwia wybór trybu wyświetlania czasu (12-godzinny, 24-godzinny)
	Rodzaj zegara	Umożliwia wybór trybu wyświetlania zegara (Tylko zegar, Zegar i kalendarz)
<b>Informacje ogólne</b>	Konfiguracja uproszczona	Proste ustawienia często używanych funkcji (Tryb przeglądania, Efekt przejścia pokazu slajdów, Ustawienia zegara i Tryb uruchamiania)
	Język	Umożliwia wybór języka menu ekranowego (OSD)
	Jasność	Umożliwia kontrolę jasności ekranu
	Aut. wł./wyl. obrazu	Umożliwia ustawienie automatycznego włączania i wyłączenia o określonej godzinie
	Tryb uruchamiania	Umożliwia wybór obrazu, który ma być wyświetlany po włączeniu ramki cyfrowej. <ul style="list-style-type: none"> <li>• Strona główna / Ostatni tryb / Pokaz slajdów</li> </ul>
	Wygaszacz ekranu	Jeżeli przez 10 minut nie zostanie naciśnięty żaden przycisk, wyświetlony zostanie aktualnie ustawiony wygaszacz ekranu. <ul style="list-style-type: none"> <li>• Pokaz slajdów / Zegar</li> </ul>
	Kopiowanie do pam. ramki	<ul style="list-style-type: none"> <li>• Rozmiar oryginalny: Kopiuje oryginalny plik bez wprowadzania zmian</li> <li>• Rozmiar zmieniony: Redukuje rozmiar zdjęcia, poprzez dopasowanie do optymalnej rozdzielczości, następnie wykonuje kopię.</li> </ul>
<b>Pomoc techniczna</b>	Aktywacja Komunikacji USB	Ustawia tryb rozpoznawania, który ma być wykorzystywany po podłączeniu ramki do komputera PC za pomocą kabla USB Użyj jako dysk wymienny lub w trybie Mini Monitor Użyj jako cyfrową ramkę na zdjęcia
	Aktualizacja oprogramowania	Umożliwia aktualizację oprogramowania sprzętowego
	Reset	Przywraca domyślne wartości opcjom zmienionym przez użytkownika (Z wyłączeniem ustawień zegara i języka)
	Przewodnik produktu	Przewodnik po funkcjach produktu
	Informacje o produkcie	Wyświetla nazwę modelu, wersję oprogramowania, stan pamięci wewnętrznej i prawa autorskie



# Rozwiązywanie problemów

Zapoznaj się z poniższą tabelą w przypadku podejrzenia awarii.

Oznaki i pytania	Przyczyny i korekty
Urządzenie nie włącza się.	Upewnij się, że kabel zasilania jest poprawnie podłączony.
Plamki, wyglądające jak przebliski światła, są widoczne na brzegach zegara.	Czarny panel LCD ze względu na sposób produkcji posiada takie cechy. To nie jest usterka.
Ustawienia czasu są błędne.	Ustawienia zegara mogą zostać usunięte, jeżeli przez dłuższy czas do urządzenia nie jest podłączony zasilacz sieciowy. Upewnij się, że zasilacz jest stale podłączony do ramki.
Zdjęcia ładują się bardzo długo po włączeniu zasilania. Przejście od jednego zdjęcia do drugiego trwa bardzo długo.	Zaleca się zmniejszenie rozdzielczości zdjęcia.
Nie jest możliwe skopiowanie plików nawet w przypadku, gdy jest dostępna wolna przestrzeń w pamięci wewnętrznej.	Kopiowanie może nie być możliwe, jeżeli sekcja FAT pamięci wewnętrznej została uszkodzona. Spróbuj ponownie po sformatowaniu pamięci wewnętrznej.
Zewnętrzne urządzenie pamięci (urządzenie USB lub karta pamięci SD) nie działają po podłączeniu do ramki.	<ul style="list-style-type: none"> <li>Model SPF-87H można używać po podłączeniu zasilacza zamiast kabla USB.</li> <li>Upewnij się, czy urządzenie zewnętrzne zostało poprawnie podłączone. Pomoc także może sformatowanie urządzenia lub karty.</li> <li>Upewnij się, że na urządzeniu zewnętrznym zapisano pliki JPEG.</li> <li>Nieprawidłowe pliki (wielkości 0 KB, uszkodzone pliki JPEG) nie zostaną wyświetlone na ekranie.</li> <li>Podłączone urządzenie nie jest obsługiwane. Użyj innego urządzenia.</li> </ul>
Zdjęcia poziome są wyświetlane pionowo.	Upewnij się, że opcja <Tryb portretowy> w menu <Ustawienia> - <Zdjęcia> została ustawiona poprawnie.
Pliki JPEG nie są wyświetlane.	<ul style="list-style-type: none"> <li>Pliki JPEG zapisane progresywnie lub zapisane w palecie CMYK nie są wyświetlane.</li> <li>Zdjęcia poddane obróbce programem graficznym (Photoshop, Paintshop itp.) mogą nie być wyświetlane poprawnie. Podaj plik edycji na komputerze PC, skonwertuj ponownie do formatu JPEG, zapisz i spróbuj jeszcze raz.</li> </ul>
Niektóre obrazy nie są wyświetlane podczas pokazu slajdów.	Urządzenie może pomieścić maksymalnie 4 000 zdjęć. Dodatkowe zdjęcia nie zostaną rozpoznane i nie zostaną wyświetlone podczas pokazu slajdów.
Rozmiar zdjęcia zmienia się po obróceniu.	Rozmiar zdjęcia zostaje automatycznie zmieniony w zależności od kąta obrotu (90°, -90°), tak aby całe zdjęcie było widoczne na wyświetlaczu.
Zdjęcie wydaje się być rozszerzone pionowo lub poziomo.	Podczas pokazu slajdów naciśnij przycisk [MENU]. Przejdź do menu <Ustawienia> - <Zdjęcia> - <Proporcje obrazu> i zmień ustawienie <Rozmiar oryginalny>, następnie sprawdź ponownie.
Podgląd jest zbyt wolny.	Podgląd może być wolniejszy dla wielu zdjęć lub obrazów o dużym rozmiarze.
Efekt pokazu slajdów są wyświetlane jedynie, gdy zapisano jedno zdjęcie na karcie pamięci lub gdy pokaz slajdów z wieloma zdjęciami na karcie pamięci został zatrzymany.	Efekt pokazu slajdów zostaną wyświetlone automatycznie w celu ochrony panelu. To nie jest usterka.
W jakim porządku wyświetlane są zdjęcia zapisane na karcie pamięci?	Zdjęcia są ustawione według nazwy plików. Kolejność zdjęć pokazu slajdów jest określana według liczb, wielkich liter i małych liter. Uwaga: urządzenie rozpoznaje do 25 znaków w nazwie pliku.
Pokaz slajdów nie uruchamia się automatycznie.	Upewnij się, że funkcja <Tryb uruchamiania> w menu <Ustawienia> - <Informacje ogólne> jest ustawiona na <Pokaz slajdów>.
Opcja <Aut. wł./wył. obrazu> została skonfigurowana, lecz ekran nie włącza się automatycznie.	<ul style="list-style-type: none"> <li>Upewnij się, że bieżący czas został ustawiony poprawnie.</li> <li>Ekran nie włączy się automatycznie, jeżeli po ustawieniu opcji &lt;Aut. wł./wył. obrazu&gt; ramka została wyłączona przez naciśnięcie przycisku [D]. Ekran włączy się automatycznie wyłącznie wtedy, gdy został wyłączony przez Automatyczny Wyłącznik Ekranu.</li> </ul>
Zdjęcia skopiowane z urządzenia USB lub karty pamięci SD do pamięci wewnętrznej zmieniły rozmiar i rozdzielczość.	Urządzenie zostało wyposażone w funkcję zmniejszania zdjęć o wysokiej rozdzielczości w celu dopasowania do rozmiaru ekranu podczas kopiowania do pamięci wewnętrznej. Jeżeli chcesz wyłączyć ustawienia, zmień rozdzielczość na rozmiar oryginalny, wybierając <Ustawienia> - <Informacje ogólne> - <Kopiowanie do pam. ramki>.
Ramka cyfrowa nie jest rozpoznawana jako dysk wymienny po podłączeniu do komputera za pomocą kabla USB.	Model SPF-87H posiada dwie wtyczki USB. Konieczne jest podłączenie wtyczki USB [A], ponieważ ramka nie zostanie rozpoznana jako dysk wymienny, kiedy do komputera PC podłączone jest wyłącznie dodatkowe zasilanie (DC 5V).

## Specyfikacja produktu

Klasa		Szczegóły	
Nazwa modelu		SPF-87H	SPF-107H
Panel	Typ	Ekran LCD 8" TFT	Ekran LCD 10" TFT
	Rozdzielczość	800 x 480	1024 x 600
Obsługiwane formaty		JPEG (Obrazy progresywne i zapisane w palecie CMYK nie są obsługiwane.)	
Pamięć wewnętrzna		1 GB	
USB		Host (USB 2.0) / Urządzenie (USB 2.0)	
Zasilanie	Klasyfikacja	Zewnętrzny zasilacz prądu zmiennego (12 V)	
	Zużycie energii	Ogólnie: 5,3 W / Zasilanie wyłączone: Poniżej 1 W	Ogólnie: 5,9 W / Zasilanie wyłączone: Poniżej 1 W
Ogólne	Wymiary (szer. x wys. x głęb.)	236,0 x 159,4 x 23,0 mm	280,0 x 188,0 x 23,0 mm
	Waga	500 g	600 g

Konstrukcja produktu może się różnić w zależności od modelu, parametry mogą zostać zmienione w celu ulepszenia działania produktu bez powiadomienia.

Niniejsze urządzenie jest urządzeniem cyfrowym klasy B.

# Produto e componentes

## Componentes

Antes de utilizar este produto, confirme se todos os itens que se seguem estão incluídos na embalagem que lhe foi entregue.



Digital Photo Frame



Cabo de alimentação/  
transformador de corrente



Cabo USB (SPF-87H)



Cabo USB (SPF-107H)



Manual do  
utilizador

## Nome e função de cada peça

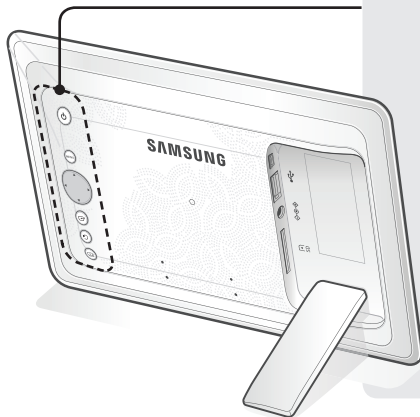

Liga e desliga o aparelho.



Abre ou fecha o menu.



Percorre ou altera as opções do menu.



Selecciona uma opção no menu.



Volta à etapa anterior.  
(Se pressionar durante 2 segundos, acede ao ecrã principal.)



Inicia uma apresentação de diapositivos.

### Ligação de um cabo USB (Ligação ao PC)

Ligue-o a um PC para copiar imagens para a memória interna ou utilize-o como um Mini Monitor.

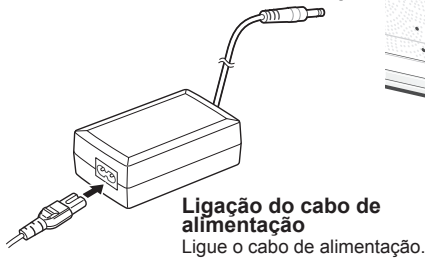

### Ligação do cabo de alimentação

Ligue o cabo de alimentação.

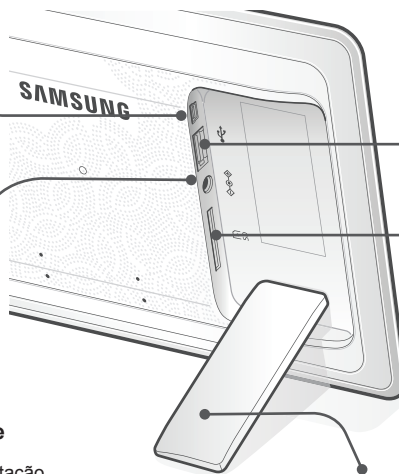

### Ligação de um dispositivo de memória USB

Ligue um dispositivo de armazenamento USB.

### Ranhura para cartão de memória SD

Introduza a memória SD para ver as imagens guardadas.

### Base do Digital Photo Frame

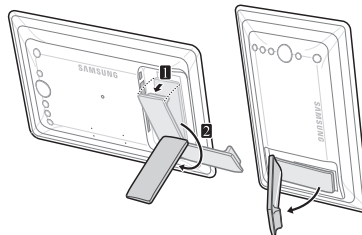

Não exerça força excessiva ou vire a base na direcção errada durante a instalação. Pode danificar a base.

**!** O SPF-87H pode ser utilizado, ligando-o a um PC através do cabo USB (juntamente com o cabo de alimentação auxiliar). No entanto, pode não funcionar de forma correcta, se a fonte de alimentação do PC estiver instável. Neste caso, ligue o transformador de corrente.

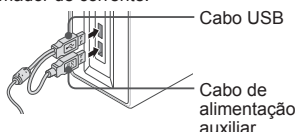

Cabo USB

Cabo de  
alimentação  
auxiliar

# Utilizar o Digital Frame

## Ver imagens

As imagens guardadas na memória interna do produto ou num dispositivo de memória externo podem ser visualizadas numa vasta gama de opções. Somente cartões de memória SD ou dispositivos de memória USB podem ser utilizados como dispositivos de memória externa. Pode ser aplicada uma vasta gama de efeitos às imagens, através do menu. Consulte a seguinte página relativamente às opções do menu.

Carregue em [MENU].



Utilize [▲, ▼, ◀, ▶] para aceder à imagem que pretende e carregue em [MENU].



É iniciada uma apresentação de diapositivos a partir da imagem que seleccionou.



Se carregar em qualquer botão, o botão guia aparece no lado direito do ecrã. Dependendo da situação, a indicação do botão disponível pode variar.

Se carregar no botão [MENU] durante uma apresentação de diapositivos aparecem os menus <Home>, <Rodar>, <Zoom> e <Definições>.

- Para utilizar as funções <Rodar> e <Zoom>, o <Modo de visualização> no menu <Definições> tem de estar definido como <Apenas fotografias> ou <Fotografia e Relógio>.
- Apenas a função <Rodar> é suportada quando utiliza <Foto. e Calendário>.

## Utilizar o produto como Mini Monitor

Ligue o digital frame a um PC utilizando o cabo USB para assim poder utilizá-lo como Mini Monitor.

Ligue o digital frame a um PC utilizando o cabo USB para assim poder utilizá-lo como Mini Monitor (monitor auxiliar). Para utilizar o produto como Mini Monitor, tem de instalar o Frame Manager no PC.

Inicie a sessão em <http://samsung.com/> para transferir o Frame Manager e obter instruções sobre a utilização do produto como Mini Monitor. Só pode utilizar um monitor secundário de cada vez.

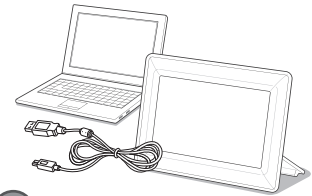

### Requisitos do PC para a utilização do produto como Mini Monitor

- SO: Windows XP SP2, Vista (32 bits)
- USB: Controlador anfitrião extensivo (EHCT) USB 2.0 suportado
- RAM: 256 MB ou superior
- CPU: 2,4 GHz ou superior

## Actualização do firmware

Transfira e instale o firmware mais recente da homepage da Samsung Electronics.

### Preparativos para a actualização do firmware

- Digital photo frame
- Ficheiro firmware para actualização
- Memória USB ou cartão SD



- 1 Inicie sessão em <http://samsung.com/> e introduza o nome do modelo no campo de procura. (SPF-87H ou SPF-107H)
- 2 Transfira o firmware apropriado e descomprima-o.
- 3 Copie o ficheiro \*\*\*.isp descomprimido para o cartão SD ou para um dispositivo de memória USB e ligue-o ao digital frame.
- 4 Utilizando os botões na parte de trás do produto, seleccione <Definições> - <Assistência> - <Actualizar software>. O firmware é actualizado. Quando a actualização for concluída, desligue o digital frame, retire o dispositivo de memória externo (cartão SD/dispositivo de memória USB) e volte a ligar o digital frame. Pode confirmar se a versão do firmware foi actualizada em <Definições> - <Assistência> - <Informações do produto>.

# Opções do menu

Utilize os botões na parte de trás do produto para definir várias funções de acordo com a sua preferência.



Home	Accede ao ecrã principal
Copiar	Se um dispositivo de memória externa (cartão SD/dispositivo de memória USB) estiver ligado ao produto, <ul style="list-style-type: none"> <li>• Copia as imagens de um dispositivo de memória externa para a memória interna</li> <li>• Copia as imagens da memória interna para um dispositivo de memória externa</li> </ul>
Apagar	Elimina as imagens da memória interna ou de um dispositivo de memória externa
Seleccionar vários ficheiros	Selecciona múltiplos ficheiros para executar funções como apresentação de diapositivos, copiar, eliminar, etc.
Seleccionar dispositivo de armazenamento	Se um dispositivo de memória externa (cartão SD/dispositivo de memória USB) estiver ligado ao produto, <ul style="list-style-type: none"> <li>• Selecciona a memória interna ou um dispositivo de memória externa (cartão SD/dispositivo de memória USB)</li> </ul>
Definições	

É apresentada a hora actual configurada em <Definições> - <Relógio>. A definição da hora actual pode ser apagada se o transformador de corrente estiver desligado durante muito tempo. Mantenha o transformador de corrente ligado.

Ligue o digital frame a um PC utilizando o cabo USB para assim poder utilizá-lo como Mini Monitor.

<b>Fotografias</b>	Transição de apresentação de diapositivos	Define os efeitos da apresentação de diapositivos <ul style="list-style-type: none"> <li>• Sem Efeito / Fade / Persianas / Comb. Cruzada / Mosaico / Xadrez / Dissolver / Limpar / Expandir / Seda / Transição de canto / Roda / Elipse / Aleatório</li> </ul>	
	Velocidade da apresentação de diapositivos	Define a velocidade da apresentação de diapositivos <ul style="list-style-type: none"> <li>• Rápida / Normal / Lenta</li> </ul>	
	Modo apresentação de diapositivos	As imagens de ficheiros de grande dimensão podem não ser apresentadas na velocidade de apresentação de diapositivos actualmente configurada. <ul style="list-style-type: none"> <li>• Todas as fotografias / Fotografia na Pasta / Uma fotografia</li> </ul>	
	Ordem da apresentação de diapositivos	Define a ordem de apresentação de diapositivos <ul style="list-style-type: none"> <li>• Normal / Aleatório</li> </ul>	
	Modo de visualização	Define o modo de visualização da apresentação de diapositivos <ul style="list-style-type: none"> <li>• Apenas fotografias / Fotografia e Relógio / Foto. e Calendário / Visualiz. múltipla 1 / Visualiz. múltipla 2</li> </ul>	
	Rácio tamanho	<ul style="list-style-type: none"> <li>• Tam. original: Uma imagem que seja mais pequena que o ecrã é apresentada no tamanho original, por sua vez uma imagem maior do que o tamanho do ecrã é reduzida em proporção ao tamanho do ecrã.</li> <li>• Ajuste aut.: Ajusta a imagem em proporção ao tamanho do ecrã</li> <li>• Ajust. à larg.: Ajusta a imagem à largura horizontal do ecrã</li> </ul>	
	Modo de fotografia portrait	Reduz uma imagem na vertical ajustando-a ao ecrã	
<b>Relógio</b>	Visualizar Informação da Fotografia	Apresenta o nome de um ficheiro de imagem e a data em que foi criado	
	Definir o Relógio	Define a hora actual	
	Formato Data	Seleccione o modo de visualização do mês, ano e dia (YYYY/MM/DD, MM/DD/YYYY, DD/MM/YYYY)	
	Formato de hora	Selecciona o modo de visualização da hora (12 horas, 24 horas)	
	Tipo de Relógio	Selecciona o modo de visualização do relógio (Apenas relógio, Relógio e Calendário)	
<b>Geral</b>	Configuração rápida	Definições fáceis para funções frequentemente utilizadas (Modo de visualização, Transição de apresentação de diapositivos, Definir o Relógio e Modo de arranque)	
	Idioma	Selecciona o idioma do OSD (menu digital)	
	Brilho	Regula o brilho do ecrã	
	Imagem aut. Lig./ Deslig.	Configura o ecrã para que este se ligue e desligue automaticamente em determinadas alturas	
	Modo de arranque	Selecciona o ecrã a ser apresentado quando o digital frame é ligado <ul style="list-style-type: none"> <li>• Home / Último modo / Apres. diapositivos</li> </ul>	
	Protecção de ecrã	Se não utilizar nenhum botão durante 10 minutos, a protecção de ecrã actualmente configurada aparece. <ul style="list-style-type: none"> <li>• Apres. diapositivos / Relógio</li> </ul>	
	Cópia de Memória Frame	<ul style="list-style-type: none"> <li>• Tamanho Original: Copia um ficheiro original sem ter sido exercida qualquer alteração no mesmo</li> <li>• Redimensionado: Efectua um ajuste de acordo com a resolução ideal do ecrã, reduzindo o tamanho do ficheiro, e depois copia-o.</li> </ul>	
	Activar a comunicação por USB	Selecciona o modo de reconhecimento a ser utilizado quando o digital frame estiver ligado a um PC através de um cabo USB <ul style="list-style-type: none"> <li>Utilizar o produto como disco amovível ou Mini Monitor</li> <li>Utilização do aparelho como um digital photo frame</li> </ul>	
	<b>Assistência</b>	Actualizar software	Actualiza o firmware
		Reiniciar	Repõe a predefinição das opções do menu, personalizadas pelo utilizador (As definições da hora e do idioma do ecrã não são repostas)
Manual do Produto		Guia de funções do produto	
	Informações do produto	Apresenta o nome do modelo do produto, versão do firmware, memória interna e os direitos de autor	



# Resolução de problemas

Consulte primeiro a tabela abaixo quando suspeitar de uma avaria.

Sintomas e questões	Causas e correcções
O aparelho não liga.	Confirme se o cabo de alimentação está bem ligado.
Podem ser vistos pontos brilhantes nas extremidades do ecrã do relógio.	Os painéis LCD pretos podem, por natureza, provocar este efeito, não se trata de um defeito.
A definição da hora está incorrecta.	A definição da hora actual pode ser apagada se o transformador de corrente estiver desligado durante muito tempo. Mantenha o transformador de corrente ligado.
Depois de ligar o aparelho, é preciso aguardar muito tempo para que as imagens sejam apresentadas. Demora muito tempo a passar de uma imagem para a próxima.	Recomendamos que reduza a resolução da imagem.
Não consigo copiar mais ficheiros mesmo quando há capacidade suficiente para ser utilizada na memória interna.	<p>Pode não ser possível copiar ficheiros se a secção FAT da memória interna estiver danificada. Tente novamente depois de formatar a memória interna.</p> <ul style="list-style-type: none"> <li>• O SPF-87H pode ser utilizado, ligando o transformador de corrente em vez do cabo USB.</li> <li>• Certifique-se que o dispositivo de memória externo foi ligado de forma correcta ou tente formatá-lo.</li> <li>• Certifique-se que os ficheiros JPEG estão guardados no dispositivo de memória externo.</li> <li>• Os ficheiros de imagem anormais (0-Kbyte, JPEG danificado) não são apresentados no ecrã.</li> <li>• O dispositivo de memória externo ligado não é suportado. Tente outro dispositivo de armazenamento.</li> </ul>
Liguei um dispositivo de memória externo (dispositivo de memória USB ou cartão de memória SD) mas não funciona.	
As imagens na vertical são apresentadas horizontalmente.	Certifique-se que a opção <Modo de fotografia portrait> está definida de forma correcta em <Definições> - <Fotografias>.
Os ficheiros JPEG não são apresentados.	<ul style="list-style-type: none"> <li>• Os ficheiros JPEG guardados progressivamente ou ficheiros JPEG guardados como coordenadas de cor CMYK não são apresentados.</li> <li>• Imagens editadas por um editor de imagens JPEG (Photoshop, Paintshop, etc.) podem não ser apresentadas correctamente. Faça a edição da imagem num PC, converta-a novamente para o formato JPEG, guarde e tente novamente.</li> </ul>
Algumas imagens não são exibidas como apresentação de diapositivos.	Este produto pode comportar um máximo de 4000 imagens. Quaisquer imagens que excedam esse limite não são reconhecidas e não serão exibidas como apresentação de diapositivos.
O tamanho da imagem muda quando efectuo uma rotação.	O tamanho da imagem muda automaticamente de acordo com o ângulo da rotação (90°, -90°) de forma a que seja apresentada a imagem completa no ecrã.
A imagem parece esticada horizontalmente ou verticalmente.	Carregue em [MENU] no ecrã da apresentação de diapositivos. Vá a <Definições> - <Fotografias> - <Rácio tamanho>, mude a definição para <Tam. original> e experimente novamente.
As pré-visualizações são muito lentas.	As pré-visualizações podem ser lentas para imagens de grande dimensão e para múltiplas imagens.
Os efeitos da apresentação de diapositivos aparecem depois de ter guardado apenas uma das imagens desejadas no cartão de memória ou ao interromper a apresentação de diapositivos quando tenho múltiplas imagens guardadas no cartão de memória.	Os efeitos da apresentação de diapositivos aparecem automaticamente de forma a proteger o painel. Não se trata de um erro.
Em que ordem são apresentadas as imagens guardadas no cartão de memória?	São organizadas de acordo com o nome dos ficheiros. A ordem da apresentação de diapositivos é determinada pela ordem numérica e por ordem de letras maiúsculas e minúsculas. Tenha em conta que apenas é possível reconhecer um nome de ficheiro com o máximo de 25 caracteres.
A apresentação de diapositivos não começa automaticamente.	Certifique-se que <Modo de arranque> está definido para <Apres. diapositivos> em <Definições> - <Geral>.
Defini <Imagem aut. Lig./Deslig.> mas o ecrã não se liga automaticamente.	<ul style="list-style-type: none"> <li>• Certifique-se que a hora actual foi definida de forma correcta.</li> <li>• O ecrã não se liga automaticamente se tiver desligado o digital frame carregando em [D] quando &lt;Imagem aut. Lig./Deslig.&gt; estava definido. O ecrã é ligado automaticamente apenas se tiver sido desligado automaticamente à hora da função Auto Picture Off.</li> </ul>
As imagens que copiei de uma memória USB ou de um cartão SD para a memória interna têm a resolução e o tamanho do ficheiro alterados.	Este produto foi concebido para reduzir o tamanho de ficheiro de imagens de alta resolução para ajustar as imagens à resolução ideal do ecrã quando estas são copiadas para a memória interna. Se quiser desactivar as definições, pode alterar para o tamanho original seleccionando <Definições> - <Geral> - <Cópia de Memória Frame>.
O digital frame não é reconhecido como um disco amovível quando o ligo a um PC através do cabo USB.	O SPF-87H tem 2 conectores USB. Tem de ligar o conector USB [USB] porque o digital frame não será reconhecido como um disco amovível se apenas o conector de alimentação auxiliar (DC 5V) estiver ligado a um PC.

54

Português

## Especificações do produto

Classificação		Detalhes	
Nome do modelo		SPF-87H	SPF-107H
Painel	Tipo	TFT LCD de 8"	TFT LCD de 10"
	Resolução	800 x 480	1024 x 600
Formatos suportados		JPEG (Imagens de tipo progressivo ou CMYK não são suportadas.)	
Memória interna		1 GB	
USB		Anfitrião (USB 2.0) / Dispositivo (USB 2.0)	
Fonte de alimentação	Potência	Fonte de alimentação CC externa (12V)	
	Consumo de energia	Geral: 5,3 W / Desligado: Menos de 1 W	Geral: 5,9 W / Desligado: Menos de 1 W
Geral	Tamanho (largura x altura x profundidade)	236,0 x 159,4 x 23,0 mm	280,0 x 188,0 x 23,0 mm
	Peso	500 g	600 g

O design do produto pode ser diferente de acordo com o modelo, e as especificações estão sujeitas a alteração sem aviso prévio, para melhoria de desempenho do produto.

Trata-se de um aparelho digital de classe B.

# Изделие и его компоненты

## Компоненты

Перед эксплуатацией устройства проверьте наличие всех компонентов в комплекте поставки.



Цифровая фоторамка



Кабель питания/адаптер

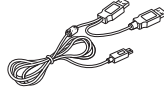

Кабель USB (SPF-87H)



Кабель USB (SPF-107H)



Руководство пользователя

## Название и функция каждой детали

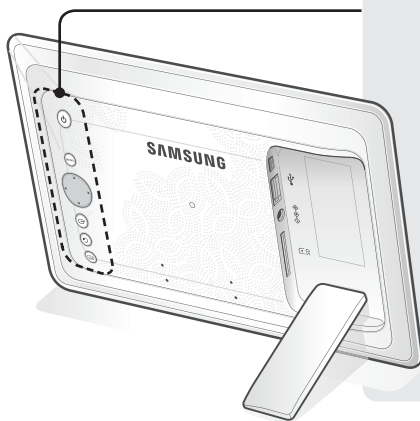

Включение и выключение питания.



Открытие и закрытие меню.



Перемещение или изменение параметров в меню.



Выбор параметров в меню.



Возврат к предыдущему шагу (переход к главному экрану при нажатии в течение 2 секунд).



Запуск показа слайдов.

### Подключение кабеля USB (подключение к компьютеру)

Подсоедините к PC для копирования изображений во встроенную память или использования в качестве Mini Monitor.



**Подключение кабеля питания**  
Подключите кабель питания.

### Подключение запоминающего устройства USB

Подключите устройство хранения USB.

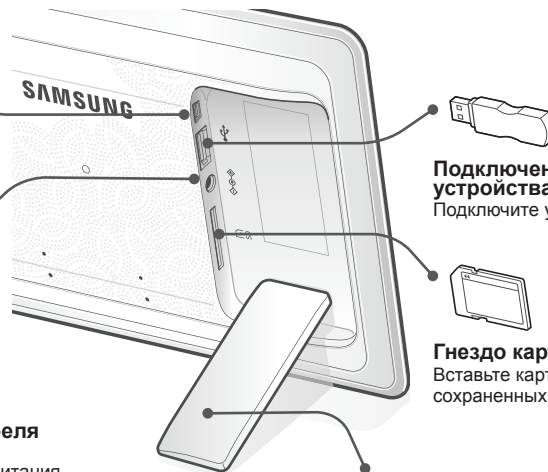

### Гнездо карты памяти SD

Вставьте карту SD для просмотра сохраненных изображений.

### Подставка цифровой фоторамки

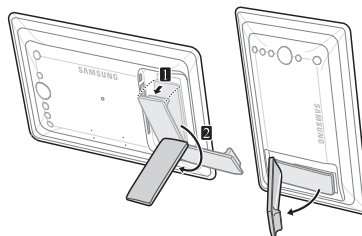

SPF-87H можно использовать только при подключении к разъему PC с помощью кабеля USB (а также дополнительного кабеля питания). Однако он может работать неправильно, если блок питания в PC работает неустойчиво. В этом случае подсоедините адаптер питания.

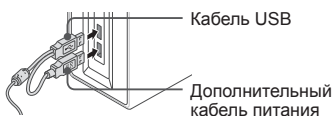

Кабель USB

Дополнительный кабель питания



Не прилагайте усилия, если подставка поворачивается с трудом. Это значит, выбрано неверное направление. В этом случае можно повредить подставку.

# Использование цифровой рамки

## Просмотр изображений

При просмотре изображений, хранящихся во встроенной памяти или на внешнем запоминающем устройстве, можно использовать целый ряд эффектов.

В качестве внешних запоминающих устройств допускаются только карты SD и устройства USB.

Для применения эффектов следует использовать меню.

Доступные параметры перечислены на следующей странице.

Нажмите [МЕНЮ].



С помощью кнопок [▲, ▼, ◀, ▶] переместите выбранное изображение, а затем нажмите [МЕНЮ].



Слайд-шоу начнется с выбранного изображения.



При нажатии любой кнопки соответствующая подсказка отображается в правой части экрана. В зависимости от ситуации доступные подсказки к кнопкам различаются.

При нажатии кнопки [МЕНЮ] во время воспроизведения слайд-шоу отображаются меню <Домашний>, <Повернуть>, <Увеличенный> и <Настройки>.

- Чтобы воспользоваться функциями <Повернуть> и <Увеличенный>, необходимо для параметра <Режим просмотра> в меню <Настройки> установить значение <Только фото> или <Фото и часы>.
- При выборе значения <Фото и календарь> доступна только функция <Повернуть>.

## Использование в качестве Mini Monitor

Чтобы использовать цифровую рамку в качестве Mini Monitor, подключите ее к PC с помощью кабеля USB.

Чтобы использовать цифровую рамку в качестве Mini Monitor (дополнительного монитора), подключите ее к PC с помощью кабеля USB. Для использования устройства в качестве Mini Monitor необходимо установить программу Frame Manager на PC.

Войдите на страницу <http://samsung.com/>, чтобы загрузить Frame Manager и получить инструкции по использованию устройства в качестве Mini Monitor.

Одновременное использование нескольких дополнительных мониторов запрещено.

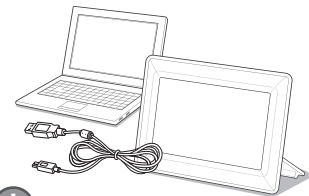

### Требования к PC для использования устройства в качестве Mini Monitor

- ОС: Windows XP SP2, Vista (32 бита)
- USB: расширенный хост-контроллер (EHCI) поддержка USB 2.0
- ОЗУ: 256 МБ или больше
- ЦП: 2,4 ГГц или больше

## Обновление микропрограммы

Загрузите и установите последнюю версию микропрограммы с главной страницы Samsung Electronics.

### Необходимые элементы для обновления микропрограммы

- Цифровая фоторамка
- Файл микропрограммы для обновления
- Запоминающее устройство USB или карта памяти SD



- 1 Войдите на страницу <http://samsung.com/> и укажите имя модели в окне поиска. (SPF-87H или SPF-107H)
- 2 Загрузите подходящую микропрограмму и распакуйте ее.
- 3 Скопируйте распакованный файл \*\*\*.isp на карту SD или на запоминающее устройство USB и подключитесь к цифровой рамке.
- 4 Выберите <Настройки> – <Поддержка> – <Обновление программного обеспечения> с помощью кнопок на задней панели устройства. Микропрограмма будет обновлена. После обновления выключите цифровую рамку, отсоедините внешнее запоминающее устройство (карту SD/запоминающее устройство USB) и снова включите рамку. Чтобы проверить, выполнено ли обновление микропрограммы, выберите <Настройки> – <Поддержка> – <Информация о продукте>.



# Меню параметров

С помощью кнопок на задней панели монитора можно управлять функциями устройства.

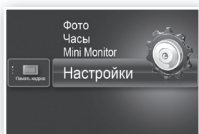
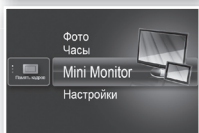
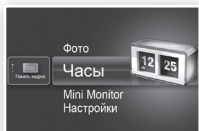
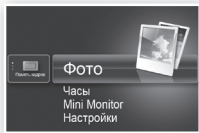

Домашний	Переход к главному экрану.
Копировать	Если к устройству подключено внешнее запоминающее устройство (карта SD/устройство USB), • копирование изображений во встроенную память из внешнего запоминающего устройства; • копирование изображений во внешнее запоминающее устройство из встроенной памяти.
Удалить	Удаление изображений из внешнего запоминающего устройства или из встроенной памяти.
Выбрать несколько файлов	Выбор нескольких файлов для запуска слайд-шоу, копирования, удаления и т.д.
Выбрать устройство хранения	Если к устройству подключено внешнее запоминающее устройство (карта SD/устройство USB), • выбор встроенной памяти или внешнего запоминающего устройства (карты SD/устройства USB).
Настройки	

Отображается текущее время, заданное в <Настройки> – <Часы>. Текущее время может быть сброшено при отключении адаптера питания на длительный срок. Не отключайте адаптер питания.

Чтобы использовать цифровую рамку в качестве Mini Monitor, подключите ее к PC с помощью кабеля USB.

<b>Фото</b>	Переход слайдов	Установка эффектов слайд-шоу. • Без эффекта / Затемнение / Завеса / Кросс-комб / Мозаика / Шахматная доска / Рассредоточенно / Появление / Увеличить / Шелк / Переход из углов / Колесико / Эллипс / Произвольное
	Скорость показа слайдов	Установка скорости воспроизведения слайд-шоу. • Быстрая / Нормально / Медленная
	Режим слайд-шоу	Изображения, представляющие собой файлы большого размера, могут не отображаться с настроенной в настоящее время скоростью показа слайдов. • Все фотографии / Фотографии в папке / Одна фотография
	Порядок показа слайдов	Установка порядка воспроизведения слайд-шоу. • Обычное / Случайное
	Режим просмотра	Установка режима воспроизведения слайд-шоу. • Только фото / Фото и часы / Фото и календарь / Несколько видов 1 / Несколько видов 2
	Соотношение	• Исход. Размер: изображения, чей размер меньше размера экрана, отображаются как есть; изображения, превышающие размер экрана, уменьшаются прямо пропорционально размеру экрана. • Автонастр. подгонка изображений под размер экрана. • По ширине: подгонка изображений под горизонтальную ширину экрана.
	Портретный фото режим	Уменьшение вертикальных изображений в соответствии с размером экрана.
<b>Часы</b>	Отображать информацию о фото	Отображение имени файла изображения и даты его создания.
	Настройка часов	Установка текущего времени.
	Формат даты	Выбор формата даты (число, месяц, год). (YYYY/MM/DD, MM/DD/YYYY, DD/MM/YYYY)
	Формат времени	Выбор формата времени (12 часов, 24 часа).
	Тип часов	Выбор режима отображения часов (Только часы, Часы и календарь).
	Быстрая установка	Простая настройка часто используемых функций (Режим просмотра, Переход слайдов, Настройка часов, and Режим запуска).
	Язык	Выбор языка экранного меню (OSD)
<b>Общие условия</b>	Яркость	Настройка яркости экрана.
	Вкл/Вык автоиз.	Настройка автоматического включения или выключения экрана в определенное время.
	Режим запуска	Выбор экрана для отображения при включении цифровой рамки. • Домашний / Последний режим / Показ слайдов
	Экранная заставка	Если в течение 10 минут не будет выполнено никаких операций, отобразится настроенная в данный момент заставка. • Показ слайдов / Часы
	Копир. в память рамки	• Исходный размер: копирование исходного файла как есть. • Размер изменен: уменьшение размера файла в соответствии с оптимальным разрешением экрана, а затем копирование.
	Активировать соединение USB	Выбор режима распознавания, когда цифровая рамка подключена к компьютеру с помощью кабеля USB. Использование в качестве съемного диска или Mini Monitor. Использование в качестве цифровой фоторамки.
	Обновление программного обеспечения	Обновление микропрограммы.
<b>Поддержка</b>	Сброс	Сброс параметров меню, заданных пользователем, и восстановление значений по умолчанию (за исключением времени и языка).
	Руководство	Руководство по функциональным возможностям изделия.
	Информация о продукте	Название модели, версия микропрограммы, встроенная память и авторские права.

# Поиск и устранение неисправностей

При возникновении неисправностей первым делом обратитесь к данной таблице.

Симптомы и вопросы	Причины и рекомендуемые действия
Питание не включается.	Проверьте, правильно ли подсоединен кабель питания.
По краям экрана часов видны пятна, напоминающие слабое протекание.	Черным ЖК-дисплеям присущ подобный эффект: он не является неисправностью.
Часы показывают неправильное время.	Текущее время может быть сброшено при отключении адаптера питания на длительный срок. Не отключайте адаптер питания.
Изображение открывается очень медленно после включения питания. Переход к следующему изображению занимает много времени.	Рекомендуем, уменьшить разрешение.
Не удается скопировать файлы, даже если во встроенной памяти есть свободное место.	Возможно, поврежден отсек FAT встроенной памяти. Отформатируйте встроенную память и повторите попытку.
Внешнее запоминающее устройство (устройство USB/карта SD) подключено, но не работает.	<ul style="list-style-type: none"> <li>• SPF-87H можно использовать для подключения адаптера питания вместо кабеля USB.</li> <li>• Проверьте, правильно ли подключено внешнее запоминающее устройство, или попробуйте отформатировать его.</li> <li>• Убедитесь, что на внешнем запоминающем устройстве хранятся файлы JPEG.</li> <li>• Несоответствующие файлы изображений (0 Кб, неисправный JPEG) не отображаются на экране.</li> <li>• Подключенное запоминающее устройство не поддерживается. Попробуйте подключить другое устройство хранения.</li> </ul>
Вертикальные рисунки отображаются горизонтально.	Проверьте, правильно ли настроен параметр <Портретный фото режим> в разделе <Настройки> – <Фото>.
Файлы JPEG не отображаются.	<ul style="list-style-type: none"> <li>• Файлы JPEG, сохраненные поэтапно или в качестве координат цвета CMYK, не отображаются.</li> <li>• Изображения, исправленные в редакторе JPEG (Photoshop, Paintshop и др.), не отображаются должным образом. Отредактируйте изображение на компьютере, конвертируйте в формат JPEG, сохраните и повторите попытку.</li> </ul>
Некоторые изображения не воспроизводятся в рамках слайд-шоу.	На это устройство можно записать не более 4 000 изображений. Все лишние изображения не распознаются и не воспроизводятся как слайд-шоу.
При повороте изображения меняется его размер.	Размер изображения меняется автоматически в зависимости от угла поворота (90°, -90°) так, чтобы на экране оно отображалось полностью.
Изображение растянуто по горизонтали или вертикали.	Нажмите кнопку [МЕНЮ] на экране показа слайдов. Выберите <Настройки> – <Фото> – <Соотношение>, установите значение <Исход. Размер> и просмотрите результат.
Предварительный просмотр загружается очень долго.	Такое возможно, если изображения слишком велики или их очень много.
Эффекты слайд-шоу отображаются после сохранения одного изображения на карту памяти или после приостановки слайд-шоу, состоящего из нескольких изображений, хранящихся на карте памяти.	Эффекты слайд-шоу включаются автоматически в целях предохранения дисплея. Это не является неисправностью.
В каком порядке воспроизводятся изображения, хранящиеся на карте памяти?	Изображения располагаются по именам файлов. Порядок воспроизведения слайд-шоу зависит от наличия в имени чисел, заглавных и строчных букв. Обратите внимание, что распознаются только имена, содержащие не более 25 знаков.
Слайд-шоу не запускается автоматически.	Убедитесь, что для параметра <Режим запуска> выбрано значение <Показ слайдов> в разделе <Настройки> – <Общие условия>.
Задан параметр <Вкл/Вык автоиз.>, однако экран не включается автоматически.	<ul style="list-style-type: none"> <li>• Проверьте, правильно ли задано текущее время.</li> <li>• Автоматическое включение не срабатывает, если выключить цифровую рамку с помощью кнопки [ ] при заданном параметре &lt;Вкл/Вык автоиз.&gt;. Автоматическое включение срабатывает, только если питание было отключено автоматически в заданное время.</li> </ul>
Изображение I, скопированное с устройства USB или карты SD на встроенную память, приобрело другое разрешение и размер файла.	Фоторамка устроена таким образом, что при копировании изображений с высоким разрешением во встроенную память их размеры автоматически подгоняются под разрешение экрана. При отключении этой настройки можно самостоятельно изменить исходный размер в разделе <Настройки> – <Общие условия> – <Копир. в память рамки>.
Цифровая рамка не распознается как съемный диск при подключении к компьютеру с помощью кабеля USB.	Модель SPF-87H имеет два разъема USB. К компьютеру следует подключить разъем USB [ ], так как при подключении разъема дополнительного питания (5 В пост. тока) цифровая рамка не будет распознаваться как съемный диск.

## Технические характеристики изделия

Классификация		Информация	
Название модели		SPF-87H	SPF-107H
Панель	Тип	8" ЖК-дисплей с TFT-матрицей	
	Разрешение	800 x 480	10" ЖК-дисплей с TFT-матрицей 1024 x 600
Поддерживаемый формат		JPEG (прогрессивные или CMYK-изображения не поддерживаются)	
Встроенная память		1 Гбайт	
USB		Хост-порт (USB 2.0)/порт для устройств (USB 2.0)	
Источник питания	Номинал	Внешний источник питания постоянного тока (12 В)	
	Потребляемая мощность	Общая: 5,3 Вт / питание откл.: менее 1 Вт	Общая: 5,9 Вт / питание откл.: менее 1 Вт
Общее	Размер (ширина x высота x глубина)	236 x 159,4 x 23 мм	280 x 188 x 23 мм
	Вес	500 г	600 г

Дизайн изделия зависит от модели, а характеристики изделия могут изменяться без предварительного уведомления с целью усовершенствования.

Данное устройство является цифровым устройством класса В.

Подлежит использованию по назначению в нормальных условиях. С рок службы : 7лет

# Produkt a komponenty

## Komponenty

Skontrolujte, aby ste sa uistili, že pred použitím produktu sa v dodanom balení nachádzajú nasledujúce položky.



Digitálny fotografický rámik



Napájací kábel/  
adaptér



Kábel USB (SPF-87H)



Kábel USB (SPF-107H)



Používateľská príručka

## Názov a funkcia každého dielu

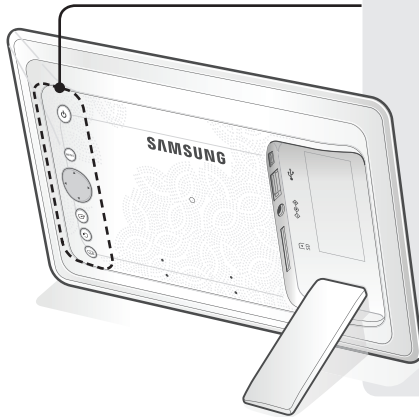

Zapne a vypne napájanie.



Otvára alebo zatvára ponuku.



Prechádza cez možnosti v ponuke alebo ich mení.



Vyberá možnosť v ponuke.



Návrat do predchádzajúcej úrovne.  
(Ak sa stlačí na 2 sekundy, prejde na hlavnú obrazovku.)



Spustí prezentáciu.

### Pripojenie kábla USB (Pripojenie k počítaču)

Pripojenie k PC na kopírovanie obrázkov do vnútornej pamäte alebo pre použitie ako Mini Monitor.

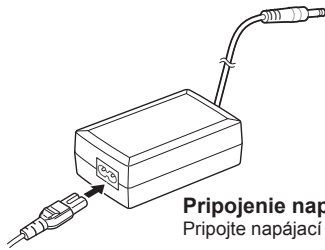

**Pripojenie napájacieho kábla**  
Pripojte napájací kábel.

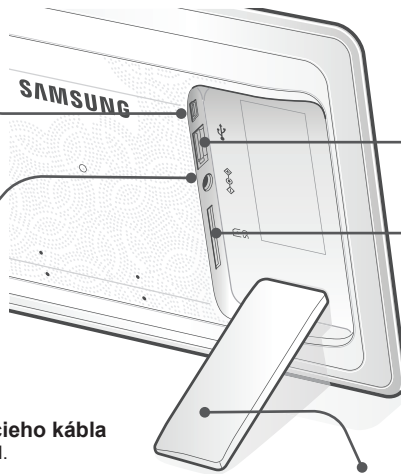

### Pripojenie pamäťového USB zariadenia

Pripojte úložné USB zariadenie.

### Priechodok pre pamäťovú kartu SD

Vložte pamäťovú kartu SD, aby ste zobrazili uložené obrázky.

### Stojan digitálneho fotografického rámika

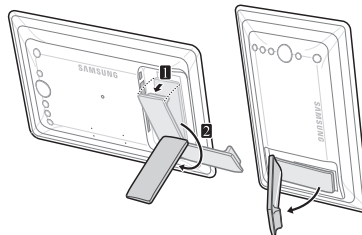

Počas nastavovania nevyvíjajte nadmernú silu, prípadne neotáčajte stojan nesprávnym smerom. Toto by mohlo spôsobiť poškodenie stojana.



Model SPF-87H môžete použiť tak, že ho pripojíte k PC prostredníctvom USB kábla (spolu s káblom pomocného napájania). Avšak nemusi správne fungovať, ak je sieťové napájanie vo vašom PC nestabilné. V tomto prípade pripojte napájací adaptér.

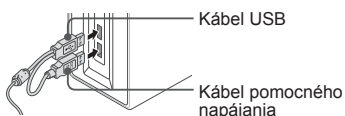

Kábel USB

Kábel pomocného napájania

# Používanie digitálneho rámiča

## Zobrazovanie obrázkov

Obrázky uložené vo vnútornej pamäti produktu alebo na externom pamäťovom zariadení si môžete pozrieť prostredníctvom širokej škály možností.

Ako externé pamäťové zariadenie môžete použiť len pamäťovú kartu SD alebo pamäťové USB zariadenie.

V rámci ponuky môžete na obrázky použiť širokú škálu efektov. Možnosti ponuky nájdete na nasledujúcej strane.

Stlačte tlačidlo [G].



Pomocou [▲, ▼, ◀, ▶] prejdite na požadovaný obrázok a stlačte [G].



Prezentácia sa začne od vami zvoleného obrázku.



Ak stlačíte tlačidlo, na pravej strane obrazovky sa zobrazí sprievodca tlačidlami.

V závislosti od situácie sa indikácia o dostupných tlačidlách môže odlišovať.

Ak počas prezentácie stlačíte tlačidlo [MENU], zobrazia sa ponuky <Home>, <Rotate>, <Zoom> a <Settings>.

- Aby ste použili <Rotate> a <Zoom>, položka <View Mode> v ponuke <Settings> musí byť nastavená ako <Photo Only> alebo <Photo & Clock>.
- Keď používate <Photo & Calendar>, podporuje sa len funkcia <Rotate>.

## Používanie ako Mini Monitor

Digitálny rámič pripojte k PC pomocou USB kábla, aby sa použil ako Mini Monitor.

Digitálny rámič pripojte k PC pomocou USB kábla, aby ste ho použili ako Mini Monitor (pomocný monitor). **Musíte nainštalovať aplikáciu Frame Manager do PC, aby ste mohli produkt použiť ako Mini Monitor.**

Prihláste sa na lokalitu <http://samsung.com/>, aby ste prevzali aplikáciu Frame Manager a získali pokyny k používaniu produktu ako Mini Monitor. Súčasne môžete používať len jeden pomocný monitor.

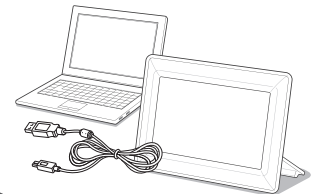

### Požiadavky na PC pri použití ako Mini Monitor

- Operačný systém: Windows XP SP2, Vista (32-bitový)
- USB: Rozšírený ovládač hostiteľa (EHCT) Podpora USB 2.0
- RAM: 256 MB alebo viac
- Procesor: 2.4 GHz alebo lepší

## Aktualizácia firmvéru

Prevezmite a nainštalujte najnovší firmvér z domovskej stránky spoločnosti Samsung Electronics.

### Prípravy pre aktualizáciu firmvéru

- Digitálny fotografický rámič
- Firmvérový súbor na aktualizovanie
- Pamäť USB alebo karta SD



- 1 Prihláste sa na lokalitu <http://samsung.com/> a do políčka s vyhľadávaním zadajte názov modelu. (SPF-87H alebo SPF-107H)
- 2 Prevezmite a rozbaľte príslušný firmvér.
- 3 Skopírujte rozbalený súbor \*.isp na kartu SD alebo do pamäťového USB zariadenia a pripojte ho k digitálnemu rámiču.
- 4 Pomocou tlačidiel na zadnej strane produktu vyberte možnosti <Settings> - <Support> - <Upgrade Software>. Aktualizuje sa firmvér. Po skončení aktualizácie, vypnite digitálny rámič, odpojte externé pamäťové zariadenie (karta SD/pamäťové USB zariadenie) a digitálny rámič opätovne zapnite. Pod položkami <Settings> - <Support> - <Product Information> môžete skontrolovať, či sa aktualizovala verzia firmvéru.

# Možnosti ponuky

Použite tlačidlá na zadnej strane produktu, aby ste nastavili rôzne funkcie podľa svojich preferencií.



Home	Prejde na hlavnú obrazovku
Copy	Ak je k produktu pripojené externé pamäťové zariadenie (pamäťová karta SD/pamäťové USB zariadenie), <ul style="list-style-type: none"> <li>• Skopíruje obrázky z externého pamäťového zariadenia do vnútornej pamäte</li> <li>• Skopíruje obrázky z vnútornej pamäte na externé pamäťové zariadenie</li> </ul>
Delete	Odstráni obrázky z vnútornej pamäte alebo z externého pamäťového zariadenia
Select Multiple Files	Vyberie viacero súborov na používanie funkcií, ako napríklad prezentácia, kopírovanie, odstránenie atď.
Select Storage Device	Ak je k produktu pripojené externé pamäťové zariadenie (pamäťová karta SD/pamäťové USB zariadenie), <ul style="list-style-type: none"> <li>• Vyberie vnútornú pamäť alebo externé pamäťové zariadenie (pamäťová karta SD/pamäťové USB zariadenie)</li> </ul>
Settings	

Zobrazí sa aktuálny čas, ktorý je nastavený pod položkami <Settings> - <Clock>. Nastavenie aktuálneho času sa môže vymazať, ak sa na dlhý čas odpojí napájací adaptér. Zaisťte, aby napájací adaptér zostal pripojený.

Digitálny rámik pripojte k PC pomocou USB kábla, aby sa použil ako Mini Monitor.

<b>Photos</b>	Slideshow Transition	Nastaví efekty prezentácie <ul style="list-style-type: none"> <li>• No Effect / Fade / Blinds / Cross Comb / Mosaic / Checkerboard / Dissolve / Wipe / Extend / Silk / Corner Transition / Wheel / Ellipse / Random</li> </ul>
	Slideshow Speed	Nastaví rýchlosť prezentácie <ul style="list-style-type: none"> <li>• Fast / Normal / Slow</li> </ul> Obrázky s veľkými rozmermi sa nemusia zobraziť pri rýchlosti prezentácie, ktorá je práve nastavená.
	Slideshow Mode	<ul style="list-style-type: none"> <li>• All Photos / Photos in folder / One photo</li> </ul>
	Slideshow Order	Nastaví poradie prezentácie <ul style="list-style-type: none"> <li>• Normal / Shuffle</li> </ul>
	View Mode	Nastaví režim zobrazenia prezentácie <ul style="list-style-type: none"> <li>• Photo Only / Photo &amp; Clock / Photo &amp; Calendar / Multiview 1 / Multiview 2</li> </ul>
	Aspect Ratio	<ul style="list-style-type: none"> <li>• Original Fit: Obrázok menší ako veľkosť obrazovky sa zobrazí vo svojej originálnej veľkosti a obrázok väčší ako veľkosť obrazovky sa zmenší nepriamym pomerom k veľkosti obrazovky.</li> <li>• Auto Fit: Prispôbi obrázok priamym pomerom k veľkosti obrazovky</li> <li>• Fit to Width: Prispôbi obrázok horizontálnej šírke obrazovky</li> </ul>
	Portrait Photo Mode	Zmenší vertikálny obrázok, aby sa zmestil na obrazovku
<b>Clock</b>	Display Photo Info	Zobrazí názov súboru obrázku a dátum vytvorenia
	Clock Set	Nastaví aktuálny čas
	Date Format	Vyberte režim zobrazenia mesiaca, roka, dňa (YYYY/MM/DD, MM/DD/YYYY, DD/MM/YYYY)
	Time Format	Vyberie režim zobrazenia času (12 hours, 24 hours)
<b>General</b>	Clock Type	Vyberie režim zobrazenia hodín (Clock Only, Clock & Calendar)
	Quick Setup	Ľahké nastavenie pre často používané funkcie (View Mode, Slideshow Transition, Clock Set a Startup Mode)
	Language	Vyberie jazyk OSD (zobrazenia na obrazovke)
	Brightness	Nastaví jas obrazovky
	Auto Picture On/Off	Nastaví obrazovku, aby sa v určitý čas automaticky zapla a vypala
	Startup Mode	Vyberie, ktorá obrazovka sa zobrazí, keď sa digitálny rámik zapne <ul style="list-style-type: none"> <li>• Home / Last Mode / Slideshow</li> </ul>
	Screen Saver	Ak počas 10 minút nestlačíte žiadne tlačidlo, zobrazí sa práve nakonfigurovaný šetrič obrazovky. <ul style="list-style-type: none"> <li>• Slideshow / Clock</li> </ul>
	Frame Memory Copy	<ul style="list-style-type: none"> <li>• Original Size: Skopíruje originálny súbor v danom stave</li> <li>• Resized: Prispôbi optimálnemu rozlíšeniu obrazovky tak, že zníži veľkosť súboru a následne skopíruje.</li> </ul>
	Activate USB Communication	Vyberie režim rozpoznania, ktorá sa použije, keď sa digitálny rámik pripojí k PC pomocou kábla USB Použite ako odnímateľný disk alebo Mini Monitor Používanie ako digitálny fotografický rámik
	<b>Support</b>	Upgrade Software
Reset		Resetuje možnosti ponúk prispôbené používateľom na predvolené hodnoty (S vylúčením nastavenia času a jazyka obrazovky)
Product Guide		Sprievodca funkciami produktu
Product Information		Zobrazí názov modelu produktu, verziu firmvéru, vnútornú pamäť a autorské práva

# Riešenie problémov

Keď máte podozrenie, že sa vyskytlo zlyhanie, najskôr si pozrite nižšie uvedenú tabuľku.

Príznyky a otázky	Príčiny a nápravy
Nechce sa zapnúť napájanie.	Uistite sa, či je správne zapojený napájací kábel.
Na okrajoch obrazovky hodin je vidieť body, ktoré vyzerajú ako unikajúce svetlo.	Čierne obrazovky LCD panelu môžu prirodzene vykazovať tento efekt, ktorý nepredstavuje chybu.
Je nesprávne nastavený čas.	Aktuálne nastavenie času sa môže vymazať, ak sa na dlhý čas odpojí napájací adaptér. Napájací adaptér uchovajte pripojený.
Po zapnutí napájania trvá dlho, kým sa obrázky zobrazia. Dlhو trvá, kým sa prejde z jedného obrázku na druhý.	Odporúča sa, aby ste znížili rozlíšenie obrázkov.
Nemôžem kopírovať ďalšie súbory, a to aj vtedy, keď je vo vnútornej pamäti dodatočná kapacita na použitie.	Možno nebudete môcť kopírovať súbory, ak je poškodená časť FAT vnútornej pamäte. Skúste to znova po naformátovaní vnútornej pamäte.
Pripojil som externé pamäťové zariadenie (pamäťové USB zariadenie alebo pamäťovú kartu SD), ale nefunguje.	<ul style="list-style-type: none"> <li>Model SPF-87H môžete použiť tak, že namiesto USB kábla pripojíte napájací adaptér.</li> <li>Uistite sa, že sa správne pripojilo externé pamäťové zariadenie, prípadne sa ho pokúste naformátovať.</li> <li>Uistite sa, či sú súbory vo formáte JPEG uložené na externom pamäťovom zariadení.</li> <li>Nezvyčajné súbory s obrázkami (0 Kbajtov, poškodené JPEG) sa na obrazovke nezobrazia.</li> <li>Pripojené externé pamäťové zariadenie sa nepodporuje. Vyskúšajte iné úložné zariadenie.</li> </ul>
Vertikálne obrázky sa zobrazia horizontálne.	Uistite sa, že možnosť <Portrait Photo Mode> pod položkami <Settings> - <Photos> je nastavená správne.
Nezobrazujú sa súbory vo formáte JPEG.	<ul style="list-style-type: none"> <li>Progresívne uložené súbory JPEG alebo súbory JPEG uložené ako koordináty farieb CMYK sa nezobrazia.</li> <li>Obrázky upravené v programe na úpravu obrázkov JPEG (Photoshop, Paintshop atď.) sa nemusia normálne zobraziť. Upravte obrázok v PC, konvertujte ho späť do formátu JPEG, uložte ho a skúste to znova.</li> </ul>
Niektoré obrázky sa nezobrazujú ako prezentácia.	Do tohto produktu sa zmestí maximálne 4 000 obrázkov. Akékoľvek nadbytočné obrázky sa nerozpoznajú a nezobrazia sa ako prezentácia.
Veľkosť obrázka sa zmení, keď ho otočím.	Veľkosť obrázka sa mení automaticky, a to v závislosti od uhlu otočenia (90°, -90°), aby sa na obrazovke zobrazil celý obrázok.
Obrázok vyzerá, že je horizontálne alebo vertikálne rozťahnutý.	Na obrazovke prezentácie stlačte tlačidlo [MENU]. Prejdite na položky <Settings> - <Photos> - <Aspect Ratio>, zmeňte nastavenie na možnosť <Original Fit> a skontrolujte to znova.
Ukážky sú príliš pomalé.	Ukážky môžu byť pomalé pri veľkých obrázkoch a viacerých obrázkoch.
Efekty prezentácie sa zobrazia vtedy, keď som uložil len jeden obrázok, ktorý chcem z pamäťovej karty, prípadne vtedy, keď pozastavím prezentáciu s viacerými obrázkami uloženými na pamäťovej karte.	Efekty prezentácie sa zobrazia automaticky, aby chránili panel. Toto nie je chyba.
V ktorom poradí sa zobrazia obrázky, ktoré sú uložené na pamäťovej karte?	Sú usporiadané podľa názvu súborov. Poradie zobrazenia prezentácie sa určuje v poradí čísla, veľké písmená a malé písmená. Uvedomte si, že sa rozpoznáva len názov súboru, ktorý pozostáva len z 25 znakov alebo menšieho počtu.
Prezentácia sa nespustí automaticky.	Uistite sa, že položka <Startup Mode> je nastavená na možnosť <Slideshow> pod položkami <Settings> - <General>.
Nastavil som <Auto Picture On/Off>, ale obrazovka sa automaticky nezapína.	<ul style="list-style-type: none"> <li>Uistite sa, že ste správne nastavili aktuálny čas.</li> <li>Obrázovka sa automaticky nezapne, ak ste digitálny rámk vyplni stlačením tlačidla [O], keď sa nastavila položka &lt;Auto Picture On/Off&gt;. Obrazovka sa automaticky zapne len vtedy, ak sa napájanie automaticky vyplo v čase automatického vypnutia obrazovky.</li> </ul>
Obrázky, ktoré som skopíroval z pamäte USB alebo z karty SD do vnútornej pamäte, zmenili svoje rozlíšenie a veľkosť súboru.	Tento produkt je navrhnutý tak, aby znižoval veľkosť súboru pri obrázkoch s vysokým rozlíšením, aby boli vhodné pre ideálne rozlíšenie obrazovky, keď sa kopírujú do vnútornej pamäte. Ak chcete nastavenia vypnúť, môžete zmeniť na originálnu veľkosť vybraním položiek <Settings> - <General> - <Frame Memory Copy>.
Digitálny rámk sa nerozpoznal ako odnímateľný disk, keď som ho pripojil k PC pomocou kábla USB.	Model SPF-87H má 2 konektory USB. Musíte pripojiť ku konektoru USB [A], pretože by sa digitálny rámk nerozpoznal ako odnímateľný disk, ak je k PC pripojený len konektor pomocného napájania (5 V jednosmerného prúdu).

## Technické údaje produktu

Klasifikácia		Detaily	
Názov modelu		SPF-87H	SPF-107H
Panel	Typ	8" TFT LCD	10" TFT LCD
	Rozlíšenie	800 x 480	1024 x 600
Podporovaný formát		JPEG (Progresívne obrázky alebo typu CMYK sa nepodporujú.)	
Vnútorná pamäť		1 GB	
USB		Hostiteľ (USB 2.0)/zariadenie (USB 2.0)	
Prívod energie	Menovitý výkon	Externé zariadenie na prívod jednosmerného prúdu (12 V)	
	Spotreba energie	Všeobecne: 5,3 W / Vypnuté: Menej ako 1 W	Všeobecne: 5,9 W / Vypnuté: Menej ako 1 W
Všeobecné	Veľkosť (Šírka x výška x hĺbka)	236,0 x 159,4 x 23,0 mm	280,0 x 188,0 x 23,0 mm
	Hmotnosť	500 g	600 g

Dizajn produktu sa môže líšiť v závislosti od modelu a technické informácie sa môžu zmeniť bez predchádzajúceho upozornenia.

Toto zariadenie je digitálny prístroj triedy B.

# Tuote ja osat

## Osat

Varmista ennen tuotteen käyttöä, että kaikki seuraavat osat on toimitettu pakkauksen mukana.



Digitaalinen valokuvakehys



Virtajohto/sovitin

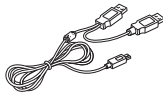

USB-kaapeli (SPF-87H)



USB-kaapeli (SPF-107H)



Käyttöopas

## Osan nimi ja käyttötarkoitus

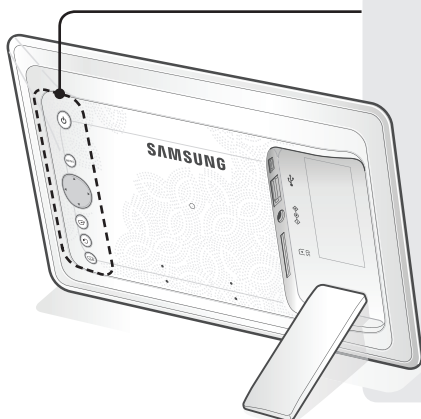

Kytkee virran päälle ja pois päältä.



Avaa ja sulkee valikon.



Siirtää valikossa tai muuttaa vaihtoehtoja.



Valitsee valikosta vaihtoehdon.



Palaa edelliseen tilaan. (Siirtyy päänäytölle, jos painetaan 2 sekuntia.)



Aloittaa diaesityksen.

### USB-kaapelin liitäntä (tietokoneiliitäntä)

Kytke kaapeli PC-liitäntään, jos haluat kopioida kuvia sisäiseen muistiin, tai jos käytät Mini Monitor-näyttöä.

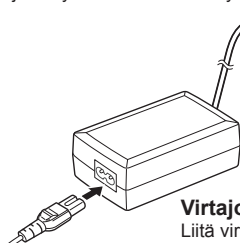

**Virtajohdon liitäntä**  
Liitä virtajohto.

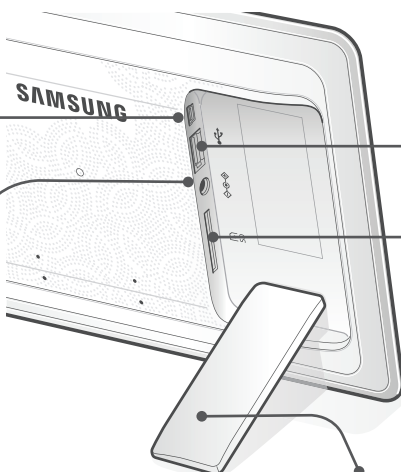

### USB-muistilaitteen liitäntä

Liitä USB-muistilaite.



### SD-muistikorttipaikka

Aseta SD-muistikortti tallennettujen kuvien katsomiseksi.



SPF-87H:n voi kytkeä PC:hen USB-kaapelilla (käyttäen erillistä virtakaapelia). On mahdollista, että kuvakehys ei toimi oikein, jos PC:n virtalähde on epävakaa. Käytä tässä tapauksessa verkkolaitetta.

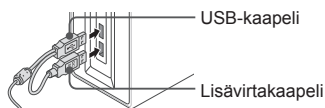

USB-kaapeli

Lisävirtakaapeli

### Digitaalisen valokuvakehyyksen jalusta

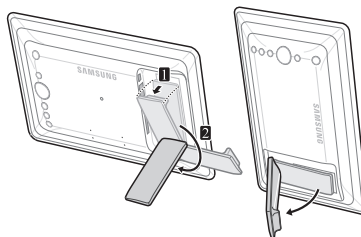

Älä käytä asennuksen aikana liikaa voimaa tai käännä jalustaa väärään suuntaan. Tämä voi vahingoittaa jalustaa.

# Digitaalisen valokuvakehyksen käyttäminen

## Kuvien katselu

Tuotteen sisäiseen muistiin tai ulkoiseen muistilaitteeseen tallennettuja kuvia voi katsella monipuolisella tavalla. Ulkoisena muistilaitteena voi käyttää ainoastaan SD-muistikorttia tai USB-muistilaitetta. Kuviiin voi liittää valikon kautta monia erilaisia efektejä. Tutustu seuraavan sivun vaihtoehtoihin.

### Paina [G].



### Siirry [▲, ▼, ◀, ▶]-painikkeilla haluamaasi kuvaan ja paina [G].



### Diaesitys alkaa valitusta kuvasta.



Jos painat jotain painiketta, painikkeen opaste ilmestyy näytön oikeaan reunaan. Näytettävät painikkeiden opasteet vaihtelevat tilanteen mukaan.

Jos diaesityksen aikana painetaan [MENU]-painiketta, näyttöön ilmestyvät valikot <Home>, <Rotate>, <Zoom> ja <Settings>.

- Jos halutaan käyttää toimintoja <Rotate> ja <Zoom>, <Settings>-valikon <View Mode>-asetukseksi tulee asettaa <Photo Only> tai <Photo & Clock>.
- Vain <Rotate>-toiminto on käytettävissä, kun valittuna on <Photo & Calendar>.

## Käyttö Mini Monitor-näyttönä

Kytke digitaalinen kuvakehyks PC:hen USB-kaapelilla, jos käytät kuvakehystä Mini Monitor-näyttönä.

Kytke digitaalinen kuvakehyks PC:hen USB-kaapelilla, jos käytät kuvakehystä Mini Monitor-näyttönä (ulkoisena näyttönä). **Asenna Frame Manager PC:lle, jos käytät tuotetta Mini Monitor-näyttönä.**

Mene osoitteeseen <http://samsung.com/> ja lataa Frame Manager; sivustolta löydät myös ohjeet tuotteen käyttämiseksi Mini Monitor-näyttönä. Kerrallaan voi olla käytössä vain yksi ulkoinen näyttö.

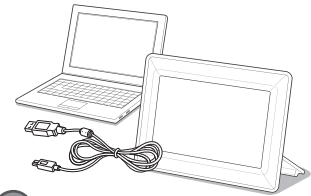

### PC:n vaatimukset Mini Monitor-käytössä

- Käyttöjärjestelmä: Windows XP SP2, Vista (32-bittinen)
- USB: Extended Host Controller (EHCT) USB 2.0 tuetaan
- Muisti: 256 Mt tai enemmän
- Suoritin: 2,4 GHz tai nopeampi

## Laiteohjelmiston päivitys

Lataa ja asenna uusin laiteohjelmisto Samsung Electronicsin kotisivulta.

### Laiteohjelmistopäivityksen valmistelut

- Digitaalinen valokuvakehyks
- Päivitettävä laiteohjelmistotiedosto
- USB-muisti tai SD-muistikortti



- 1 Kirjaudu osoitteeseen <http://samsung.com/> ja kirjoita hakukenttään mallin nimi. (SPF-87H tai SPF-107H)
- 2 Lataa tuotteeseen liittyvä laiteohjelmisto ja pura se.
- 3 Kopioi purettu tiedosto (\*.isp) SD-muistikortille tai USB-muistilaitteeseen, ja liitä muisti digitaaliseen valokuvakehykseen.
- 4 Valitse tuotteen takaosan painikkeilla <Settings> - <Support> - <Upgrade Software>. Laiteohjelmisto on päivitetty. Kytke digitaalinen kuvakehyks pois päältä päivityksen jälkeen, poista ulkoinen muistilaitte (SD-muistikortti tai USB-muistilaitte) ja kytke digitaalinen kuvakehyks uudelleen päälle. Voit varmistaa laiteohjelmiston päivittymisen kohdasta <Settings> - <Support> - <Product Information>.



# Valikon vaihtoehdot

Käytä tuotteen takaosassa olevia painikkeita toimintojen asettamiseen.



Home	Siirtyy päänäytölle
Copy	Jos ulkoinen muistilaite (SD-muistikortti tai USB-muistilaite) on kytketty tuotteeseen, <ul style="list-style-type: none"> <li>• kopioi kuvat ulkoisesta muistilaitteesta sisäiseen muistiin</li> <li>• kopioi kuvat sisäisestä muistista ulkoiseen muistilaitteeseen</li> </ul>
Delete	Poistaa kuvat sisäisestä muistista tai ulkoisesta muistilaitteesta.
Select Multiple Files	Valitsee useita tiedostoja diaesityksen, kopioinnin ja poiston kaltaisiin toimintoihin.
Select Storage Device	Jos ulkoinen muistilaite (SD-muistikortti tai USB-muistilaite) on kytketty tuotteeseen, <ul style="list-style-type: none"> <li>• valitsee sisäisen muistin tai ulkoisen muistilaitteen (SD-muistikortti tai USB-muistilaite)</li> </ul>
Settings	

Kellonajan näyttäminen asetuksen <Settings> - <Clock> mukaisesti. Kellonajan asetus saattaa tyhjentyä, jos verkkolaite irrotetaan pitkäksi ajaksi. Pidä verkkolaite kytkettynä.

Kytke digitaalinen kuvakehys PC:hen USB-kaapelilla, jos käytät kuvakehystä Mini Monitor-näyttönä.



<b>Photos</b>	Slideshow Transition	Asettaa diaesityksen efektit <ul style="list-style-type: none"> <li>• No Effect / Fade / Blinds / Cross Comb / Mosaic / Checkerboard / Dissolve / Wipe / Extend / Silk / Corner Transition / Wheel / Ellipse / Random</li> </ul>
	Slideshow Speed	Asettaa diaesityksen nopeuden <ul style="list-style-type: none"> <li>• Fast / Normal / Slow</li> </ul> Tiedostokooltaan suuria kuvia ei välttämättä voida näyttää nykyisellä diaesitysnopeudella.
	Slideshow Mode	<ul style="list-style-type: none"> <li>• All Photos / Photos in folder / One photo</li> </ul>
	Slideshow Order	Asettaa diaesityksen järjestyksen <ul style="list-style-type: none"> <li>• Normal / Shuffle</li> </ul>
	View Mode	Asettaa diaesityksen näyttötilan <ul style="list-style-type: none"> <li>• Photo Only / Photo &amp; Clock / Photo &amp; Calendar / Multiview 1 / Multiview 2</li> </ul>
	Aspect Ratio	<ul style="list-style-type: none"> <li>• Original Fit: Näytön kokoa pienempi kuva näytetään alkuperäisen kokoisena ja näytön kokoa suurempi kuva pienennetään suorassa suhteessa näytön kokoon.</li> <li>• Auto Fit: Sovittaa kuvan suorassa suhteessa näytön kokoon</li> <li>• Fit to Width: Sovittaa kuvan näytön leveyteen</li> </ul>
	Portrait Photo Mode	Pienentää pystykuvan näytön kokoon sopivaksi
	Display Photo Info	Näyttää kuvatiedoston nimen ja luontipäivämäärän
<b>Clock</b>	Clock Set	Asettaa kellonajan
	Date Format	Valitsee päivämäärän esitysmuodon (YYYY/MM/DD, MM/DD/YYYY, DD/MM/YYYY)
	Time Format	Valitsee kellonajan esitysmuodon (12 hours, 24 hours)
	Clock Type	Valitsee kellon näyttömuodon (Clock Only, Clock & Calendar)
<b>General</b>	Quick Setup	Usein käytettyjen toimintojen helppo asetus (View Mode, Slideshow Transition, Clock Set ja Startup Mode)
	Language	Valitsee kuvaruutuvalikon kielen
	Brightness	Säätää näytön kirkkautta
	Auto Picture On/Off	Asettaa näytön kytkeytymään päälle ja pois päältä automaattisesti tiettyyn aikaan
	Startup Mode	Valitsee käynnistettäessä ensimmäiseksi näytettävän ikkunan <ul style="list-style-type: none"> <li>• Home / Last Mode / Slideshow</li> </ul>
	Screen Saver	Jos mihinkään painikkeeseen ei kosketa 10 minuuttiin, asetettu näytönsäästäjä aktivoituu. <ul style="list-style-type: none"> <li>• Slideshow / Clock</li> </ul>
	Frame Memory Copy	<ul style="list-style-type: none"> <li>• Original Size: Kopioi alkuperäisen tiedoston sellaisenaan</li> <li>• Resized: Sovittaa näytön optimaaliseen kokoon pienentämällä tiedoston koon, ja kopioi sen jälkeen.</li> </ul>
	Activate USB Communication	Valitsee tunnistustilan, jota käytetään, kun kuvakehys kytketään tietokoneeseen USB-kaapelilla <ul style="list-style-type: none"> <li>• Käyttö siirrettävänä levynä tai Mini Monitor-näyttönä</li> <li>• Käyttö digitaalisena kuvakehyyksenä</li> </ul>
<b>Support</b>	Upgrade Software	Päivittää laiteohjelmiston
	Reset	Palauttaa käyttäjän tekemät valikkoasetukset oletusarvoihin (lukuun ottamatta aika-asetusta ja näyttökielen asetusta)
	Product Guide	Tuotteen toiminto-opas
	Product Information	Näyttää tuotteen mallin nimen, laiteohjelmistoversion, sisäisen muistin ja tekijänoikeudet

# Vianmääritys

Mikäli epäilet laitteen olevan epäkunnossa, katso ensin alla olevaa taulukkoa.

Vika ja kysymykset	Syyt ja korjaukset
Virta ei kytkedy päälle.	Varmista, että virtajohto on asianmukaisesti kytketty.
Kellonäytön kulmissa näkyy pisteet, jotka vaikuttavat valovuodolta.	Mustissa LCD-paneeleissa on tällainen ominaisuus. Se ei ole vika.
Kellonajan asetus on väärä.	Kellonajan asetus saattaa tyhjäntyä, jos verkkolaite irrotetaan pitkäksi ajaksi. Pidä verkkolaite kytkettynä.
Kuvat ilmestyvät näkyviin vasta pitkän ajan kuluttua virran päälle kytkemisen jälkeen. Seuraavaan kuvaan siirtymiseen kuluu kauan aikaa.	Suosittellemme, että pienennät kuvan tarkkuutta.
En pysty kopioimaan enempää tiedostoja, vaikka sisäisessä muistissa on runsaasti vapaata tilaa.	Tiedostojen kopiointi saattaa estyä, jos sisäisen muistin FAT-osio on vioittunut. Yritä uudelleen sisäisen muistin alustuksen jälkeen.
Olen kytkenyt ulkoisen muistilaitteen (USB-muistilaite tai SD-muistikortti), mutta se ei toimi.	<ul style="list-style-type: none"> <li>SPF-87H:n voi kytkeä verkkolaitteeseen USB-kaapelin sijasta.</li> <li>Varmista, että ulkoinen muistilaite on kunnolla kytketty, tai kokeile alustaa se.</li> <li>Varmista, että JPEG-tiedostot on tallennettu ulkoiseen muistilaitteeseen.</li> <li>Epänormaali kuvatiedostot (0 kilotavua, vaurioitunut JPEG) eivät näy näytössä.</li> <li>Kytkeyty ulkoinen muistilaite ei ole tuettu. Kokeile toista tallennuslaitetta.</li> </ul>
Pystykuvat näkyvät vaakasuunnassa.	Varmista että asetus <Portrait Photo Mode> on asetettu oikein kohdassa <Settings> - <Photos>.
JPEG-tiedostot eivät näy.	<ul style="list-style-type: none"> <li>Progressiiviseksi tallennettuja JPEG-tiedostoja tai CMYK-värikoordinaatteina tallennettuja JPEG-tiedostoja ei näytetä.</li> <li>JPEG-kuvaeditorilla (Photoshop, Paintshop, jne.) muokattuja kuvia ei aina voi näyttää normaalisti. Muokkaa kuvaa tietokoneella, muunna takaisin JPEG-muotoon, tallenna ja yritä uudelleen.</li> </ul>
Osa kuvista ei näy diaesityksessä.	Tämä tuote pystyy käsittelemään enintään 4 000 kuvaa. Kaikki tämän määrän ylittävät kuvat jätetään huomioimatta, eikä niitä näytetä diaesityksessä.
Kuvakoko vaihtuu, kun kehystä käännetään.	Kuvakoko vaihtuu automaattisesti pyörimiskulman mukaan (90°, -90°), jotta kuva näkyy kokonaisena.
Kuva näyttää vaaka- tai pystysuunnassa venytetyltä.	Paina diaesitysnäytöllä [MENU]-painiketta. Valitse <Settings> - <Photos> - <Aspect Ratio>, vaihda asetukseksi <Original Fit> ja tarkista uudelleen.
Esikatselukuvat näkyvät liian hitaasti.	Esikatselukuvat saattavat näkyä hitaasti katsottaessa suurikokoisia kuvia tai useita kuvia.
Diaesityksen efektit näkyvät, kun olen tallentanut vain yhden kuvan muistikortille tai kun keskeytän diaesityksen, jos muistikortille on tallennettu useita kuvia.	Diaesityksen efektien näkyminen automaattisesti suojaa paneelia. Tämä ei ole vika.
Missä järjestyksessä muistikortille tallennetut kuvat näytetään?	Kuvat järjestetään tiedostonimien mukaisesti. Diaesitys muodostuu järjestyksessä numero, iso kirjain ja pieni kirjain. Huomaa, että tiedostonimessä hyväksytään enintään 25 merkkiä.
Diaesitys ei käynnisty automaattisesti.	Varmista, että <Startup Mode>-asetuksena on <Slideshow> kohdassa <Settings> - <General>.
Olen kokeillut asetusta <Auto Picture On/Off>, mutta näyttö ei vaihdu automaattisesti.	<ul style="list-style-type: none"> <li>Varmista, että kellonajan asetus on oikein.</li> <li>Näyttö ei kytkedy päälle automaattisesti, jos digitaalinen kuvakehys sammutetaan painamalla [ON], kun &lt;Auto Picture On/Off&gt;-asetus on päällä. Näyttö kytkeytyy päälle automaattisesti vain silloin, kun näyttö on sammutettu automaattisesti Auto Picture Off -asetuksen mukaiseen aikaan.</li> </ul>
USB-muistista tai SD-muistikortilta sisäiseen muistiin kopioitujen tiedostojen resoluutio ja tiedostokoko ovat muuttuneet.	Tämä tuote on suunniteltu niin, että se pienentää sisäiseen muistiin kopioitavien suuritarkkuuksisten kuvien koon sellaiseksi, että kuvat vastaavat näytön resoluutiota. Jos haluat poistaa käytöstä tämän asetuksen, voit vaihtaa alkuperäiseen kokoon valitsemalla <Settings> - <General> - <Frame Memory Copy>.
Digitaalista kuvakehystä ei tunnista siirrettävänä tallennusvälineenä, kun kytken sen tietokoneeseen USB-kaapelilla.	SPF-87H-kehyksessä on 2 USB-liitintä. Kytkenässä tulee käyttää USB-liitintä [USB], koska digitaalista kuvakehystä ei tunnista siirrettävänä tallennusvälineenä, jos ulkoiselle virralle (DC 5V) tarkoitettu liitin yksistään kytketään tietokoneeseen.

## Tekniset tiedot

Luokittelu		Lisätietoja	
Mallin nimi		SPF-87H	SPF-107H
Näyttö	Tyyppi	8" TFT LCD	10" TFT LCD
	Tarkkuus	800 x 480	1024 x 600
Tuetut tiedostomuodot		JPEG (Progressiivisia tai CMYK-tyypin kuvia ei tueta.)	
Sisäinen muisti		1 Gt	
USB		Isäntä (USB 2.0) / laite (USB 2.0)	
Virransyöttö	Luokitus	Ulkoinen DC-verkkolaite (12 V)	
	Virrankulutus	Tavanomainen: 5,3 W / virta sammutettuna: alle 1 W	Tavanomainen: 5,9 W / virta sammutettuna: alle 1 W
Yleinen	Koko (leveys x korkeus x syvyys)	236,0 x 159,4 x 23,0 mm	280,0 x 188,0 x 23,0 mm
	Paino	500 g	600 g
Tuotteen ulkoasu saattaa vaihdella mallin mukaan. Tuotteen teknisiä tietoja voidaan muuttaa ilman ennakoimista sen toiminnan parantamiseksi.			
Tämä laite on luokan B digitaalinen laite.			

# Produkt och komponenter

## Komponenter

Kontrollera att följande alternativ är inkluderade i kartongen innan du börjar använda produkten.



Digital Photo Frame



Strömkabel/adapter



USB-kabel (SPF-87H)



USB-kabel (SPF-107H)



Bruksanvisning

## Namn och funktion för varje del

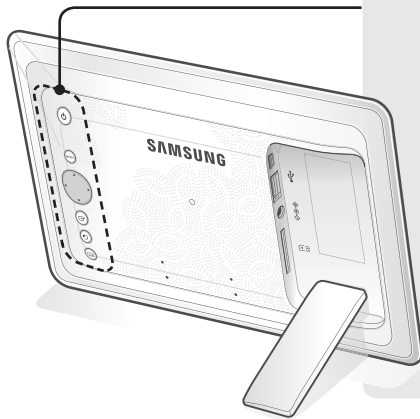

Slår på och av strömmen.



Öppnar eller stänger meny.



Navigerar eller ändra alternativen på meny.



Väljer ett alternativ på meny.



Går tillbaka till föregående steg.  
(Går till huvudmenyn om knappen trycks in i 2 sekunder.)



Startar ett bildspel.

### USB-kabelanslutning (Datoranslutning)

Anslut till en PC för att kopiera bilder till internminnet eller använd som en Mini Monitor.

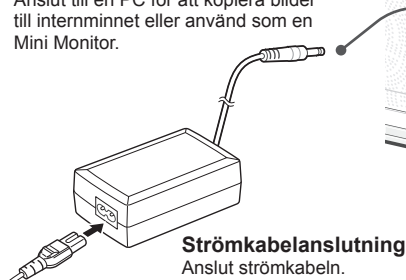

**Strömkabelanslutning**  
Anslut strömkabeln.



**USB-minnesenhetsanslutning**  
Anslut en USB-lagringsenhet.



**Plats för SD minneskort**  
Mata in SD-minnet för att visa sparade bilder.

### Stativ för Digital Photo Frame

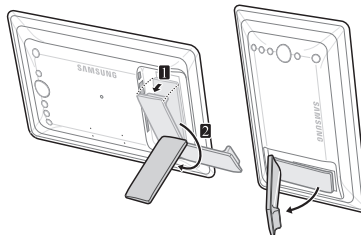

Använd inte våld eller vrid stativet i fel riktning under installationen. Detta kan orsaka skada på stativet.



SPF-87H kan användas genom att ansluta till en PC via USB-kabel (tillsammans med strömkabeln). Den kanske dock inte fungerar som den om strömkällan till din PC är instabil. I så fall ska du ansluta strömadaptern.

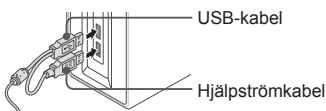

USB-kabel

Hjälppströmkabel

# Använda Digital Frame

## Visa bilder

Bilder som sparas i produktens internminne eller en extern minnesenhet kan visas med ett brett utbud av alternativ.

Bara ett SD-minneskort eller en USB-minnesenhet kan användas som en extern minnesenhet.

Ett brett utbud av effekter kan användas för bilder i menyn. Se följande sida för menyalternativ.

Tryck på [M].



Använd knapparna [▲, ▼, ◀, ▶] för att gå till den bild du vill och tryck på [M].



Ett bildspel börjar från bilden du har valt.



Om du trycker på knappen så visas knappguiden till höger på skärmen. Vilka indikeringsknappar som är tillgängliga kan variera beroende på förhållanden.

Om du trycker på knappen [MENY] under ett bildspel visas menyerna <Startmeny>, <Rotera>, <Zoom> och <Inställningar>.

- För att använda <Rotera> och <Zoom>, måste <Varningsläge> i menyen <Inställningar> vara inställt till <Endast foto> eller <Bild och klocka>.
- Endast funktionen <Rotera> stöds vid användning av <Bild och kalender>.

## Använda som en Mini Monitor

Anslut digital frame till en PC med USB-kabeln för att använda den som en Mini Monitor.

Anslut digital frame till en PC med USB-kabeln för att använda den som en Mini Monitor (extra hjälpskärm). **Du måste installera Frame Manager på din PC för att använda produkten som en Mini Monitor.**

Logga in på <http://samsung.com/> för att hämta Frame Manager och för att få anvisningar om hur du använder produkten som en Mini Monitor.

Bara en hjälpskärm kan användas i taget.

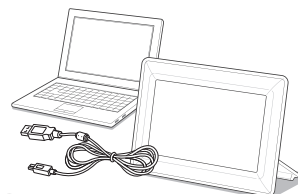

### PC-krav för att använda som en Mini Monitor

- Operativsystem: Windows XP SP2, Vista (32 bitar)
- USB: Extended Host Controller (EHCT) USB 2.0 stöds
- RAM-minne: 256MB eller högre.
- Processor: 2,4GHz eller högre.

## Firmwareuppdatering

Hämta och installera senaste firmware från hemsidan för Samsung Electronics.

### Förberedelser för firmwareuppdatering

- Digital Photo Frame
- Firmwarefil för uppdatering
- USB-minne eller SD-kort



- 1 Logga in på <http://samsung.com/> och ange modellnamn i sökfältet. (SPF-87H eller SPF-107H)
- 2 Hämta eller dekomprimera lämplig firmware.
- 3 Kopiera den dekomprimerade \*\*\*.isp-filen till SD-kortet eller USB-minnesenheten och anslut till Digital Frame.
- 4 Välj <Inställningar> - <Support> - <Uppgradera program> med knapparna på produktens baksida. Firmware uppdateras. När uppdateringen är klar slår du av Digital Frame, avlägsnar den externa minnesenheten (SD-kort/USB-minnesenhet) och slår på Digital Frame igen. Du kan kontrollera om firmware-versionen har uppdaterats i <Inställningar> - <Support> - <Produktinformation>.

# Menyalternativ

Använd knapparna på produktens baksida för att ange olika funktioner enligt dina önskemål.

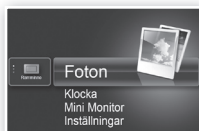

Startmeny	Går till huvudskärmen
Kopiera	Om en extern minnesenhet (SD-minneskort/USB-minnesenhet) är ansluten till produkten, <ul style="list-style-type: none"> <li>• Kopierar bilder från den externa minnesenheten till det interna minnet</li> <li>• Kopierar bilder från det interna minnet till den externa minnesenheten</li> </ul>
Ta bort	Tar bort bilder från det interna minnet eller den externa minnesenheten
Välj flera filer	Markerar flera filer för att köra funktioner, såsom bildspel, kopiera, ta bort etc.
Välj lagringsenhet	Om en extern minnesenhet (SD-minneskort/USB-minnesenhet) är ansluten till produkten, <ul style="list-style-type: none"> <li>• Välj det interna minnet eller en extern minnesenhet (SD-minneskort/USB-minnesenhet)</li> </ul>
Inställningar	

Den aktuella tiden som är konfigurerad i <Inställningar> - <Klocka> visas. Den aktuella tidsinställningen kan raderas om strömadaptern kopplas ur under en längre period. Se till att hålla strömadaptern inkopplad.

Anslut digital frame till en PC med USB-kabeln för att använda den som en Mini Monitor.



<b>Foton</b>	Bildspelsövergång	Anger effekter för bildspel <ul style="list-style-type: none"> <li>• Ingen effekt / Tona ut / Rullgardin / Cross Comb / Mosaik / Schackrutigt / Upplösning / Torka / Utökning / Silke / Hörnöverföring / Hjul / Ellips / Slumpvis</li> </ul>	
	Bildspelshastighet	Anger hastighet för bildspel <ul style="list-style-type: none"> <li>• Snabb / Normal / Långsam</li> </ul> Bilder med stora filstorlekar kanske inte visas i den aktuellt konfigurerade bildspelshastigheten.	
	Bildspelsläge	• Alla foton / Foto i mapp / Ett foto	
	Bildspelsordning	Anger ordning för bildspel <ul style="list-style-type: none"> <li>• Normal / Slumpvis</li> </ul>	
	Visningsläge	Anger visningsläge för bildspel <ul style="list-style-type: none"> <li>• Endast foto / Bild och klocka / Bild och kalender / Multiv 1 / Multiv 2</li> </ul>	
	Bilförhållande	<ul style="list-style-type: none"> <li>• Original: En bild som är mindre än skärmen visas i originalstorlek och en bild som är större än skärmen minskas i direkt proportion mot skärmens storlek.</li> <li>• Autopassa: Anpassar bilden i direkt proportion till skärmstorleken</li> <li>• Anpassa till bredd: Anpassar bilden till skärmens horisontella bredd</li> </ul>	
	Stående fotoläge	Minskar en vertikal bild för att passa skärmen	
	Visa fotoinfo	Visar ett bildfilnamn och datum för skapande	
<b>Klocka</b>	Ställa klockan	Ställer in aktuell tid	
	Datumformat	Väljer visningsläge för månad, år, dag (YYYY/MM/DD, MM/DD/YYYY, DD/MM/YYYY)	
	Tidsformat	Väljer tidsvisningsläge (12 timmar, 24 timmar)	
	Klocktyp	Väljer klockvisningsläge (Endast klocka, Klocka & Kalender)	
<b>Allmänt</b>	Snabbstart	Enkla inställningar för ofta använda funktioner (Visningsläge, Bildspelsövergång, Ställa klockan och Upptartsläge)	
	Språk	Väljer skärmspråk	
	Ljusstyrka	Styr skärmens ljusstyrka	
	Autobild på/av	Ställer in skärmen på att automatiskt slås på och av vid vissa tider	
	Upptartsläge	Väljer skärmen som ska visas när Digital Frame slås på <ul style="list-style-type: none"> <li>• Startmeny / Senaste läget / Bildspel</li> </ul>	
	Skärmsläckare	Om ingen knapptryckning sker på 10 minuter så visas den konfigurerade skärmsläckaren. <ul style="list-style-type: none"> <li>• Bildspel / Klocka</li> </ul>	
	Ramminneskopiering	<ul style="list-style-type: none"> <li>• Originalstorlek: Kopierar en originalfil i befintligt skick</li> <li>• Omforma: Matchar skärmens optimala upplösning genom att minska filstorleken och kopierar sedan.</li> </ul>	
	Aktivera USB-kommunikation	Väljer identifieringsläge som ska användas när Digital Frame är ansluten till en dator med en USB-kabel. Använd som en löstagbar disk eller Mini Monitor Använd som en digital bildram	
	<b>Support</b>	Uppgradera program	Uppdaterar firmware
		Återställ	Återställer användaranpassade menyalternativ till standard (Tidsinställning och skärmspråksinställning exkluderade)
Produktguide		Produktfunktionsguide	
Produktinformation		Visar produktmodellnamn, firmware-version, internt minne och upphovsrätt	

# Felsökning

Kontrollera tabellen nedan först om ett fel inträffar.

Symptom och frågor	Fel och korrigeringar
Strömmen slås inte på.	Se till att strömkabeln är ordentligt isatt.
Fläckar som ser ut som en lampa läcker kan ses på klockskärmens kanter.	Den svarta LCD-panelen kan naturligt se ut så här och det behöver inte vara något fel.
Tidsinställningen är fel.	Den aktuella tidsinställningen kan raderas om strömadaptern kopplas ur under en längre period. Se till att hålla strömadaptern inkopplad.
Det tar lång tid för bilder att visas efter att strömmen har slagits på. Det tar lång tid att gå från en bild till nästa.	Vi rekommenderar att du minskar bildupplösningen.
Jag kan inte kopiera fler filer även när det finns plats kvar i det interna minnet.	Du kanske inte kan kopiera filer om FAT-avsnittet i det interna minnet är skadat. Försök igen efter att du har formaterat det interna minnet.
Jag har anslutit en extern minnesenhet (USB-minnesenhet eller SD-minneskort) men det fungerar inte.	<ul style="list-style-type: none"> <li>• SPF-87H kan användas genom att ansluta strömadaptern istället för USB-kabeln.</li> <li>• Se till att den externa minnesenheten har anslutits korrekt eller försök formatera den.</li> <li>• Se till att JPEG-filerna sparas i den externa minnesenheten.</li> <li>• Abnorma bildfiler (0 Kbyte, brutna JPEG-filer) visas inte på skärmen.</li> <li>• Den anslutna externa minnesenheten stöds inte. Prova en annan lagringsenhet.</li> </ul>
Vertikala bilder visas horisontellt.	Se till att alternativet <Stående fotoläge> är korrekt inställt i <Inställningar> - <Foton>.
JPEG-filer visas inte.	<ul style="list-style-type: none"> <li>• Progressivt sparade JPEG-filer eller JPEG-filer som sparats som CMYK visar inte färgkoordineringar.</li> <li>• Bilder som är redigerade med en JPEG-bildredigerare (Photoshop, Paintshop etc.) kanske inte visas som de ska. Redigera bilden på en dator, konvertera tillbaka den till JPEG-format, spara och försök igen.</li> </ul>
Vissa bilder visas inte som ett bildspel.	Den här produkten kan lagra max 4 000 bilder. Alla extra bilder identifieras inte och visas inte som ett bildspel.
Bildstorleken ändras när jag roterar den.	Bildstorleken ändras automatiskt beroende på rotationsvinkel (90°, -90°) för att visa hela bilden på skärmen.
Bilden ser utsträckt ut horisontellt eller vertikalt.	Tryck på [MENY] på bildspelsskärmen. Gå till <Inställningar> - <Foton> - <Bildförhållande> och ändra inställningen till <Original> och kontrollera igen.
Förhandsgranskningarna är för långsamma.	Förhandsgranskningarna kan vara långsamma för stora bilder och flera bilder.
Bildspelseffekter visas när jag har sparat bara en bild jag vill ha på minneskortet, eller när jag pausar bildspelet med flera bilder sparade på minneskortet.	Bildspelseffekterna visas automatiskt för att skydda panelen. Det här är inte ett fel.
I vilken ordning visas bilderna som finns sparade på minneskortet?	De sorteras enligt filnamn. Bildspelsordningen fastställs i nummerordning, versaler och gemener. Observera att ett filnamn på mer än 25 tecken kan identifieras.
Bildspelet startar inte automatiskt.	Kontrollera att <Uppstartsläge> är inställt på <Bildspel> i <Inställningar> - <Allmänt>.
Jag har ställt in <Autobild på/av> men skärmen slås inte av automatiskt.	<ul style="list-style-type: none"> <li>• Säkerställ att den aktuella tiden har ställts in korrekt.</li> <li>• Skärmen slås inte på automatiskt om du har stängt av Digital Frame genom att trycka på [☺] när &lt;Autobild på/av&gt; har ställts in. Skärmen slås bara automatiskt på om strömmen har slagits från automatiskt på tiden för autoavstängning.</li> </ul>
Bilderna jag kopierade från ett USB-minne eller SD-kort till det interna minnet har ändrat upplösning och filstorlek.	Den här produkten är utformad för att minska filstorleken för högupplösta bilder som ska passa skärmens perfekta upplösningsläge när de kopieras till det interna minnet. Om du vill avaktivera inställningarna kan du ändra originalstorleken genom att välja <Inställningar> - <Allmänt> - <Ramminneskopiering>.
Digital Frame identifieras inte som en löstagbar disk när jag ansluter till en dator med USB-kabeln.	SPF-87H har 2 USB-anslutningar. Du måste ansluta USB-anslutningen [USB] på grund av att digital frame inte identifieras som en löstagbar disk om bara hjälppströmmen (DC 5V) är ansluten till en dator.

## Produktspecifikationer

Klassificering		Detaljer	
Modellnamn		SPF-87H	SPF-107H
Panel	Typ	8" TFT LCD	10" TFT LCD
	Upplösning	800 x 480	1024 x 600
Format som stöds		JPEG (Progressivt eller CMYK-bilder stöds inte)	
Interminne		1 GB	
USB		Värd (USB 2.0) / enhet (USB 2.0)	
Nätanslutning	Klassificering	Extern DC-ström (12 V)	
	Strömförbrukning	Allmänt : 5.3 W / ström av: Under 1 W	Allmänt : 5,9 W / ström av: Under 1 W
Allmänt	Mått (bredd x höjd x djup):	236,0 x 159,4 x 23,0 mm	280,0 x 188,0 x 23,0 mm
	Vikt	500 g	600 g

Produktens utförande kan variera beroende på modell och specifikationerna kan ändras utan föregående meddelande i syfte att förbättra produkten.

Den här enheten är en digital apparat av klass B.

## Contact SAMSUNG WORLD-WIDE

If you have any questions or comments relating to Samsung products, please contact the SAMSUNG customer care center.

Region	Country	Contact Center	Web Site
North America	CANADA	1-800-SAMSUNG(726-7864)	<a href="http://www.samsung.com/ca">http://www.samsung.com/ca</a>
	MEXICO	01-800-SAMSUNG(726-7864)	<a href="http://www.samsung.com/mx">http://www.samsung.com/mx</a>
	U.S.A	1-800-SAMSUNG(726-7864)	<a href="http://www.samsung.com/us">http://www.samsung.com/us</a>
Latin America	ARGENTINA	0800-333-3733	<a href="http://www.samsung.com/ar">http://www.samsung.com/ar</a>
	BRAZIL	0800-124-421 4004-0000	<a href="http://www.samsung.com/br">http://www.samsung.com/br</a>
	CHILE	800-SAMSUNG(726-7864)	<a href="http://www.samsung.com/cl">http://www.samsung.com/cl</a>
	Nicaragua	00-1800-5077267	<a href="http://www.samsung.com/latin">http://www.samsung.com/latin</a>
	Honduras	800-7919267	<a href="http://www.samsung.com/latin">http://www.samsung.com/latin</a>
	COSTA RICA	0-800-507-7267	<a href="http://www.samsung.com/latin">http://www.samsung.com/latin</a>
	ECUADOR	1-800-10-7267	<a href="http://www.samsung.com/latin">http://www.samsung.com/latin</a>
	EL SALVADOR	800-6225	<a href="http://www.samsung.com/latin">http://www.samsung.com/latin</a>
	GUATEMALA	1-800-299-0013	<a href="http://www.samsung.com/latin">http://www.samsung.com/latin</a>
	JAMAICA	1-800-234-7267	<a href="http://www.samsung.com/latin">http://www.samsung.com/latin</a>
	PANAMA	800-7267	<a href="http://www.samsung.com/latin">http://www.samsung.com/latin</a>
	PUERTO RICO	1-800-682-3180	<a href="http://www.samsung.com/latin">http://www.samsung.com/latin</a>
	REP. DOMINICA	1-800-751-2676	<a href="http://www.samsung.com/latin">http://www.samsung.com/latin</a>
	TRINIDAD & TOBAGO	1-800-SAMSUNG(726-7864)	<a href="http://www.samsung.com/latin">http://www.samsung.com/latin</a>
	VENEZUELA	0-800-100-5303	<a href="http://www.samsung.com/latin">http://www.samsung.com/latin</a>
	COLOMBIA	01-8000112112	<a href="http://www.samsung.com.co">http://www.samsung.com.co</a>
Europe	BELGIUM	02 201 2418	<a href="http://www.samsung.com/be">http://www.samsung.com/be</a> (Dutch) <a href="http://www.samsung.com/be_fr">http://www.samsung.com/be_fr</a> (French)
	CZECH REPUBLIC	800 - SAMSUNG (800-726786) Samsung Zrt., česká organizační složka, Oasis Florenc, Sokolovská394/17, 180 00, Praha 8	<a href="http://www.samsung.com/cz">http://www.samsung.com/cz</a>
	DENMARK	8 - SAMSUNG(7267864)	<a href="http://www.samsung.com/dk">http://www.samsung.com/dk</a>
	FINLAND	30 - 6227 515	<a href="http://www.samsung.com/fi">http://www.samsung.com/fi</a>
	FRANCE	01 4863 0000	<a href="http://www.samsung.com/fr">http://www.samsung.com/fr</a>
	GERMANY	01805 - SAMSUNG(726-7864 € 0,14/Min)	<a href="http://www.samsung.de">http://www.samsung.de</a>
	HUNGARY	06-80-SAMSUNG(726-7864)	<a href="http://www.samsung.com/hu">http://www.samsung.com/hu</a>
	ITALIA	800-SAMSUNG(726-7864)	<a href="http://www.samsung.com/it">http://www.samsung.com/it</a>
	LUXEMBURG	02 261 03 710	<a href="http://www.samsung.com/lu">http://www.samsung.com/lu</a>
	NETHERLANDS	0900-SAMSUNG (0900-7267864) (€ 0,10/Min)	<a href="http://www.samsung.com/nl">http://www.samsung.com/nl</a>
	NORWAY	3 - SAMSUNG(7267864)	<a href="http://www.samsung.com/no">http://www.samsung.com/no</a>
	POLAND	0 801 1SAMSUNG(172678) 022-607-93-33	<a href="http://www.samsung.com/pl">http://www.samsung.com/pl</a>
	PORTUGAL	80820-SAMSUNG(726-7864)	<a href="http://www.samsung.com/pt">http://www.samsung.com/pt</a>
	SLOVAKIA	0800-SAMSUNG(726-7864)	<a href="http://www.samsung.com/sk">http://www.samsung.com/sk</a>
	SPAIN	902 - 1 - SAMSUNG (902 172 678)	<a href="http://www.samsung.com/es">http://www.samsung.com/es</a>
	SWEDEN	075 - SAMSUNG(726 78 64)	<a href="http://www.samsung.com/se">http://www.samsung.com/se</a>
	U.K	0845 SAMSUNG (7267864)	<a href="http://www.samsung.com/uk">http://www.samsung.com/uk</a>
	EIRE	0818 717 100	<a href="http://www.samsung.com/ie">http://www.samsung.com/ie</a>
	AUSTRIA	0810 - SAMSUNG(7267864, € 0.07/min)	<a href="http://www.samsung.com/at">http://www.samsung.com/at</a>
	Switzerland	0848 - SAMSUNG(7267864, CHF 0.08/min)	<a href="http://www.samsung.com/ch">http://www.samsung.com/ch</a>
CIS	RUSSIA	8-800-555-55-55	<a href="http://www.samsung.ru">http://www.samsung.ru</a>
	KAZAKHSTAN	8-10-800-500-55-500	<a href="http://www.samsung.com/kz_ru">http://www.samsung.com/kz_ru</a>
	UZBEKISTAN	8-10-800-500-55-500	<a href="http://www.samsung.com/kz_ru">http://www.samsung.com/kz_ru</a>
	KYRGYZSTAN	00-800-500-55-500	-
	TADJIKISTAN	8-10-800-500-55-500	-
	UKRAINE	8-800-502-0000	<a href="http://www.samsung.ua">http://www.samsung.ua</a>
	LITHUANIA	8-800-77777	<a href="http://www.samsung.com/lt">http://www.samsung.com/lt</a>
	LATVIA	8000-7267	<a href="http://www.samsung.com/lv">http://www.samsung.com/lv</a>
ESTONIA	800-7267	<a href="http://www.samsung.com/ee">http://www.samsung.com/ee</a>	



**BN68-01567J-01**