

PENTAX™

Цифровая фотокамера

Optio S50

Руководство по эксплуатации

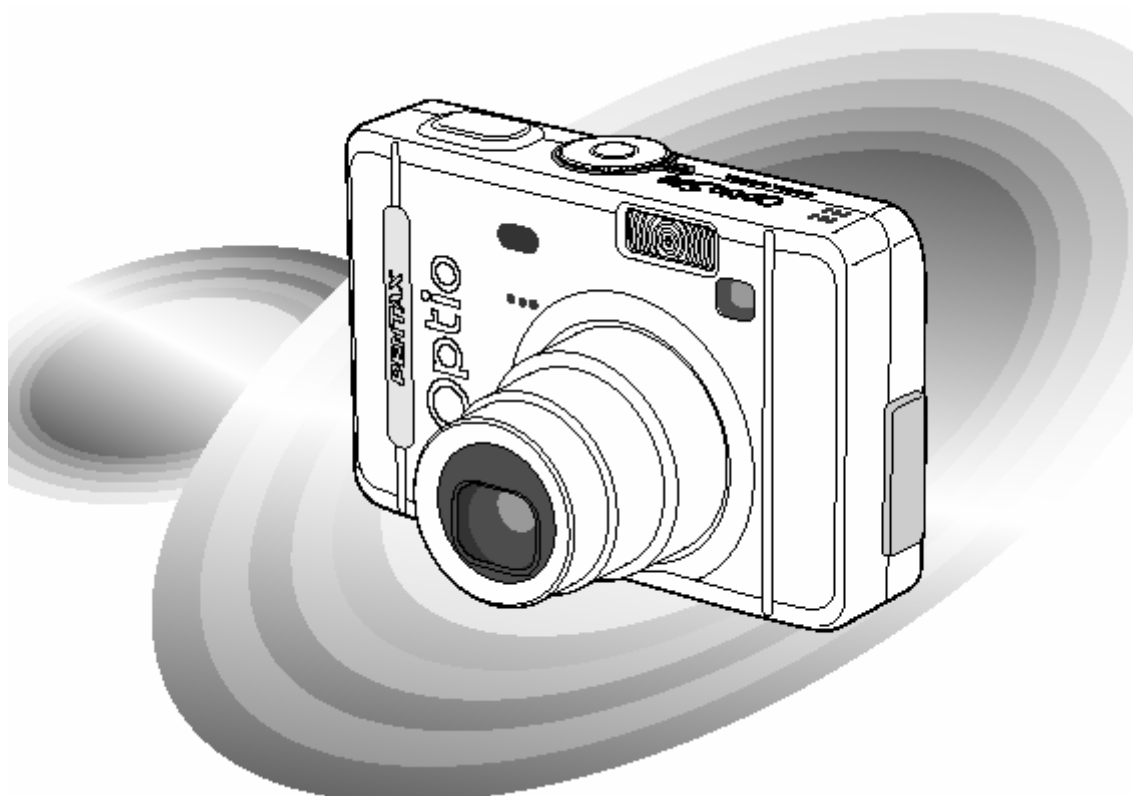

Перед использованием камеры для гарантии наилучшего использования характеристик устройства, пожалуйста, прочитайте руководство по эксплуатации.

Благодарим Вас за приобретение цифровой камеры Optio S50 компании Pentax.

Перед использованием камеры, пожалуйста, прочитайте это руководство для получения максимальной информации по особенностям и функциям устройства. Для понимания возможностей камеры и получения быстрой помощи держите это руководство под руками.

Замечание по авторским правам

Кадра, снятые камерой Optio S50 не для частных целей, не могут быть использованы без разрешения, в соответствии с Законом об авторских правах. Пожалуйста, соблюдайте правила даже во время демонстраций кадров снятых для частных целей. Кадры снятые с целью получения авторских прав также не могут использоваться вне ограничений Закона об авторских правах и требования также должны соблюдаться.

Торговые марки

- Торговая марка SD карт имеет логотип .
- PENTAX торговая марка компании PENTAX.
- Optio торговая марка компании PENTAX.
- Все другие бренды и названия изделий являются торговыми марками соответствующих компаний.
- USB драйвер использует программу созданную Silicon Corporation. Авторские права (c) 2002 Silicon Corporation. Все права защищены.
- Эта камера поддерживает PRINT Image Matching III.
Использование цифровых камер с PRINT Image Matching III, принтеров и программного обеспечения помогает фотографам снимать кадры наиболее соответствующие их намерениям.
Авторские права 2001 Seiko Epson Corporation. Все права защищены.
PRINT Image Matching торговая марка Seiko Epson Corporation.

О PictBridge

Данная система позволяет вам подключать вашу камеру напрямую к принтеру, используя общий стандарт прямой печати фотографий.

БЕЗОПАСНОЕ ИСПОЛЬЗОВАНИЕ КАМЕРЫ

Уделите внимание безопасному обращению с камерой и обратите внимание на предупреждения, отмеченные следующими символами.



Предупреждение

Эти символы показывают, что пользователь может иметь серьезные трудности, если предупреждения не выполняются.



Предостережение

Этот символ указывает, пользователь может иметь меньшие или большие трудности, если предупреждения не выполняются.



Предупреждение

- Не предпринимайте усилий по разборке камеры. В камере есть высокие напряжения и поэтому есть опасность электрического удара.
- Если внутри камеры возникает деформация, например, в результате падения, пожалуйста, не касайтесь выступающих частей, так как есть опасность получения электрического удара.
- Не оборачивайте ремешок камеры вокруг шеи, так как это опасно. Пожалуйста, смотрите, чтобы дети не оборачивали ремешок вокруг шеи.
- Чтобы избежать риска получения ошибок, держите карту памяти SD в месте не доступном детям. Немедленно обратитесь к врачу при случайном проглатывании карты.
- Для питания камеры используется сетевой адаптер. Использование сетевого адаптера, не предназначенного для питания камеры, может быть причиной возгорания или электрического удара.
- Если камера дымит или издает странный запах, а также, если есть проявления нестандартного поведения, немедленно остановите использование камеры, выньте батареи или отсоедините сетевой адаптер и обратитесь в ближайший сервер центр компании Pentax. Продолжение использования камеры может привести к ее возгоранию или электрическому удару.
- Не используйте сетевой адаптер во время грозы. Это может быть причиной возгорания или электрического удара.



Предостережение

- Никогда не пытайтесь разобрать или закоротить батарейки. Также не подвергайте батарейки питания воздействию огня, поскольку они могут взорваться.
- Немедленно выньте батарейки из камеры, если они стали горячими или задымались. Будьте осторожны и не обожгитесь во время извлечения батареек из камеры.
- Некоторые части камеры нагреваются во время работы и появляется риск ожога и от этой небольшой температуры, если эти части держать длительное время.
- Не держите палец на вспышке во время ее срабатывания, так как появляется риск ожога.
- Если жидкость, текущая из батарейки, попала в глаза, не трите их. Промойте глаза чистой водой и немедленно обратитесь к врачу.
- Если жидкость, вытекающая из батарейки, оказалась на коже или одежде, промойте это место водой.
- Не пытайтесь заряжать любые батарейки.

Соблюдайте осторожность при обращении с камерой

- Не чистите камеру органическими растворителями, такими как ацетон или бензол.
- Избегайте мест с высокой температурой и влажностью. Особенно будьте осторожны, когда оставляете камеру в автомобиле стоящем на открытом месте.
- Избегайте хранения камеры рядом с пестицидами и химикатами. Выньте камеру из чехла и храните ее в хорошо проветриваемом месте для предотвращения образования плесени.
- Не используйте камеру в местах, где она может оказаться под дождем, водой или под воздействием любых других жидкостей, поскольку камера не имеет стойкости к воде, плохой погоде или жидкостям. При образовании на камере влаги от дождя, брызг воды или других жидкостей немедленно протрите ее сухой мягкой тканью.
- Удостоверьтесь, что камера не подвергается воздействию сильной вибрации, ударам или давлению. Установите камеру на подушку для защиты от вибраций, когда на камеру воздействует вибрация от мотора автомобиля или корабля.
- Жидкокристаллический дисплей почернеет при температурах примерно 60° С, но потом возвратиться в нормальное состояние при обычной окружающей температуре.
- При низкой температуре скорость отклика жидкокристаллического дисплея становится ниже.

- Это является свойством жидкого кристалла и не представляет собой повреждение.
- Удаляйте пыль из объектива и видоискателя, используя резиновую грушу, или счищайте пыль кисточкой для объектива.
- Рекомендуются периодические проверки каждые 1 - 2 года для поддержания технических характеристик на высоком уровне.
- Когда камера не использовалась длительное время, удостоверьтесь в ее работоспособности, особенно перед съемкой важных кадров (например на свадьбе или перед путешествием). Компания Pentax не несет ответственности за брак (невнимательность при съемке кадров, потерю прибыли, которая должна быть от съемки) возникающий при неправильном обращении с камерой.
- Если на камеру воздействует быстрое изменение температуры, внутри и снаружи камеры может образоваться конденсат. Поэтому держите камеру в сумке или пластиковом пакете и вынимайте камеру, когда температуры сравниваются.
- Диапазон температур использования камеры от 0° C до 40° C.
- Избегайте контакта с мусором, пылью, водой, токсичными газами, солью и т.п., так как это может привести к повреждению камеры. Если дождь или вода попали на камеру, вытрите ее досуха.
- Обращение с картами памяти SD смотрите в разделе «Предосторожности при использовании карт памяти SD» (с. 17).

Пользователям этой камеры

- Может оказаться, что записанные данные стираются или камера работает не правильно в данной окружающей среде. Это может быть в местах с сильным электромагнитным или магнитным полем.
- Жидкокристаллическая панель использованная в ЖК дисплее сделана по высокоточной технологии. Хотя число функционирующих пикселей составляет 99,99% или более, можно ожидать. Что 0,01% или менее пикселей могут не работать. Однако это не оказывает воздействия на записанное изображение.
- Может оказаться, что рисунки и экран дисплея ЖК монитора в этом руководстве отличаются от того, что есть в Вашей камере.

Содержание	
БЕЗОПАСНОЕ ИСПОЛЬЗОВАНИЕ КАМЕРЫ	1
Соблюдайте осторожность при обращении с камерой	4
Содержание	6
Содержание руководства по эксплуатации	9
Проверка комплектации	10
Названия составных частей камеры	11
Названия органов управления	12
Начало работы.	13
Присоединение ремешка	13
Питание камеры	14
Установка батарей	14
Использование сетевого адаптера (дополнительно)	16
Установка карты памяти SD.	17
Записываемые пиксели и качество.	19
Включение и выключение камеры..	21
Режим воспроизведения.	21
Запись звука.	22
Начальные настройки	23
Настройка языка дисплея	23
Настройка даты и времени	24
Быстрый старт	26
Получение неподвижных изображений	26
Воспроизведение неподвижных изображений	28
Воспроизведение изображений	28
Воспроизведение предыдущего и следующего кадра	28
Поворот показываемого изображения	29
Обычные операции	30
Использование функциональных кнопок	30
Режим съемки	30
Режим воспроизведения	31
Режим записи звука	32
Использование меню	33
Как использовать меню.	33
Пример работы с меню	34
Увеличение размера меню	36
Список меню	37
Съемка кадров	40
Настройка функций съемки	40
Автоматический режим съемки.	40
Использование помощи.	41
Настройка функций (Программный режим)	42
Выбор режима в соответствии с сюжетом съемки	

(Режим изображения)	43
Съемка кадров темных сцен (Режим ночной сцены)	45
Съемка ландшафта (Ландшафтный режим).	46
Съемка портрета (Портретный режим).	46
Съемка движущихся изображений (Режим движущегося изображения)	47
Использование зума	50
Использование автоспуска	52
Серийная съемка (Режим серийной съемки)	53
Использование дистанционного управления (опция)	54
Съемка кадров с цифровыми фильтрами (Режим цифрового фильтра)	55
Съемка 2в1	56
Съемка панорам (Режим панорамы)	57
Настройка функций съемки	59
Изменение режима	59
Выбор режима съемки	59
Показ съемочной информации в режиме съемки	60
Выбор режима фокусировки	61
Выбор режима вспышки	63
Выбор числа записываемых пикселей	64
Выбор уровня качества	65
Выбор качества изображения.	66
Настройка цветового баланса в соответствии со светом (Баланс белого)	67
Изменение зоны АФ (зона фокуса)	69
Настройка диапазона замера света для определения экспозиции (Замер АЕ)	70
Настройка чувствительности	71
Настройка частоты смены кадров	72
Настройка времени немедленного просмотра	73
Настройка резкости изображения (Резкость)	74
Настройка цветовой насыщенности (Насыщенность)	75
Настройка контраста изображения (Контраст)	76
Компенсация EV	77
Сохранение настроек (Память)	78
Сохранение пунктов меню (Память)	78
Запись и воспроизведение	80
Запись звука (Режим записи звука)	80
Воспроизведение звука	81
Добавление звукового сопровождения	82
Запись звукового комментария	82
Воспроизведение звукового комментария	84
Воспроизведение/Стирание/Редактирование	86
Воспроизведение изображений	86
Воспроизведение неподвижных изображений	86

Воспроизведение с зумом	86
Воспроизведение движущихся изображений	88
Показ информации о съемке в режиме воспроизведения	89
Показ девяти изображений	90
Слайд-шоу	91
Стирание изображений	92
Стирание одного изображения или звука	92
Стирание всех изображений	94
Защита изображений / звука от стирания (Защита)	95
Просмотр изображений на ТВ	97
Использование пульта ДУ (опция)	98
Настройка для службы печати (DPOF)	99
Печать одного изображения	99
Печать всех изображений	101
Прямая печать на принтер (PictBridge)	102
Подключение камеры к принтеру	102
Печать одного изображения	103
Печать всех изображений	104
Печать используя настройки DPOF	104
Отключение камеры от принтера	105
Редактирование изображений	106
Изменение размера и качества изображения	106
Редактирование с применением цифровых фильтров	108
Копирование файлов	110
Настройки	112
<hr/>	
Настройки камеры	112
Форматирование карты памяти SD и встроенной памяти	112
Изменение настроек звука	113
Изменение даты / времени	114
Настройка мирового времени	114
Изменение экрана начала работы	116
Изменение языка дисплея	118
Изменение яркости дисплея	118
Изменение формата видеовыхода	115
Изменение USB подключения	119
Настройка автоматического выключения питания	121
Переустановка на настройки по умолчанию (Reset)	121
Перечень функций	122
Приложение	124
<hr/>	
Список названий городов	124
Дополнительные аксессуары	125
Сообщения	126
Неисправности	128
Основные технические характеристики	130
ГАРАНТИЙНЫЕ ОБЯЗАТЕЛЬСТВА	132

Содержание руководства по эксплуатации

Это руководство по эксплуатации содержит следующие главы.

1 Начало работы

В этой главе объясняется, что Вам необходимо сделать после приобретения камеры перед началом съемки кадров. Прочитайте и поймите следующие инструкции.

2 Быстрый старт

В этой главе объясняется самый простой путь съемки кадров и воспроизведения изображений. Используйте ее, если хотите начать съемку побыстрее. В главе также говорится, как использовать карту памяти SD.

3 Обычные операции

В этой главе объясняются обычные операции такие как функции кнопок и как использовать меню. Для более подробной информации смотрите соответствующие главы (Съемка кадров), (Запись и воспроизведение), (Воспроизведение / Стирание / Редактирование) и (Настройки).

4 Съемка кадров

В этой главе объясняются различные пути съемки кадров и то как установить соответствующие функции, включая как использовать виртуальный указатель режимов для изменения режима съемки и как выбрать наилучший режим съемки наиболее подходящий для данного сюжета.

5 Запись и воспроизведение

В этой главе объясняется, как записать только звук или добавить звуковой комментарий к изображению и как воспроизвести звук.

6 Воспроизведение / Стирание / Редактирование

В этой главе объясняется, как воспроизвести изображения на камере или на ТВ и как удалить изображения.





7 Настройки

В этой главе объясняется, как настроить функции камеры.

8 Приложение

В этом разделе показаны сообщения появляющиеся на ЖК мониторе и объясняется, что делать в случае неисправности.

Ниже показано значение символов используемых в Руководстве по эксплуатации.

	Указывается на номер страницы для объяснения соответствующей операции.
	Указывается информация, которую полезно знать.
	Указываются предосторожности, которые нужно соблюдать при работе с камерой.
	Значки над заголовком показывают режимы съемки, при которой активируется функция.

Проверка комплектации



Камера Optio S50

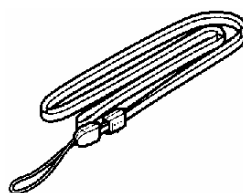

Ремешок O-ST20 (*)

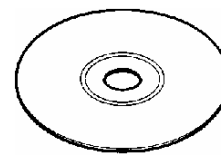

Программное обеспечение (CD-ROM) S-SW26



Кабель AV I-AVC7 (*)

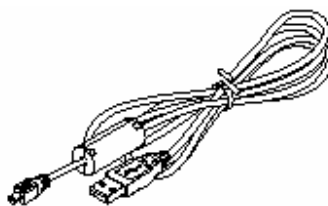

Кабель USB I-USB7 (*)

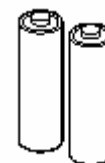

2 батарейки AA



Руководство по эксплуатации (эта инструкция)



Руководство по соединению ПК

Пункты маркированные (*)

- Пункты маркированные (*) также доступны, как и дополнительные аксессуары. Другие дополнительные аксессуары смотрите в списке на странице 125.

Названия составных частей камеры

Вид спереди

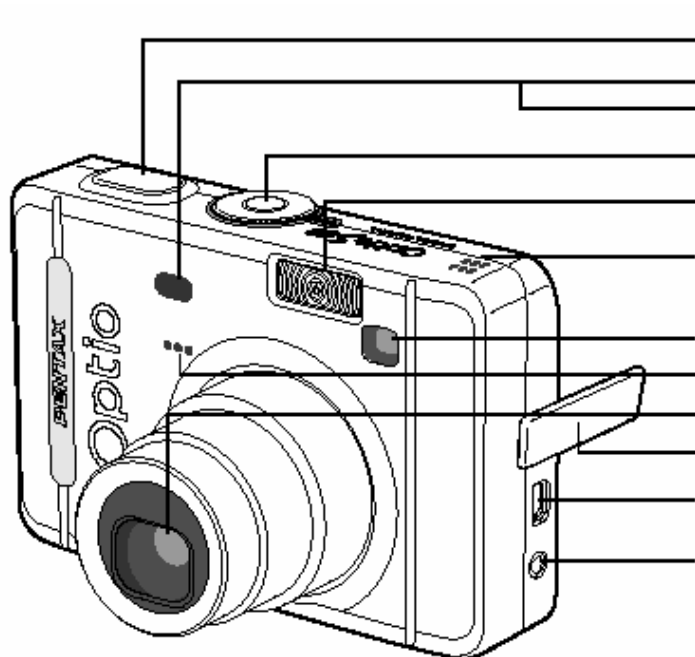

- Кнопка спуска
- Приемник дист. управления
- Индикатор автоспуска
- Выключатель питания
- Встроенная вспышка
- Динамик
- Видоискатель
- Микрофон
- Объектив
- Крышка отсека клемм
- Клемма ПК/AV
- Клемма питания

Вид сзади

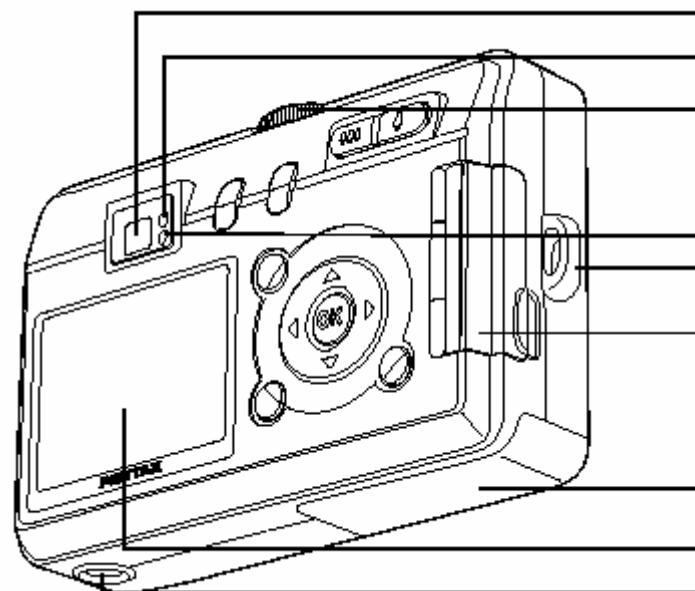

- Видоискатель
- Индикатор фокуса (зеленый)
- Колесо режимов
- Индикатор вспышки (красн.)
- Ушко для ремешка
- Крышка отсека карты
- Батарейный отсек
- ЖК монитор
- Гнездо штатива

Название органов управления

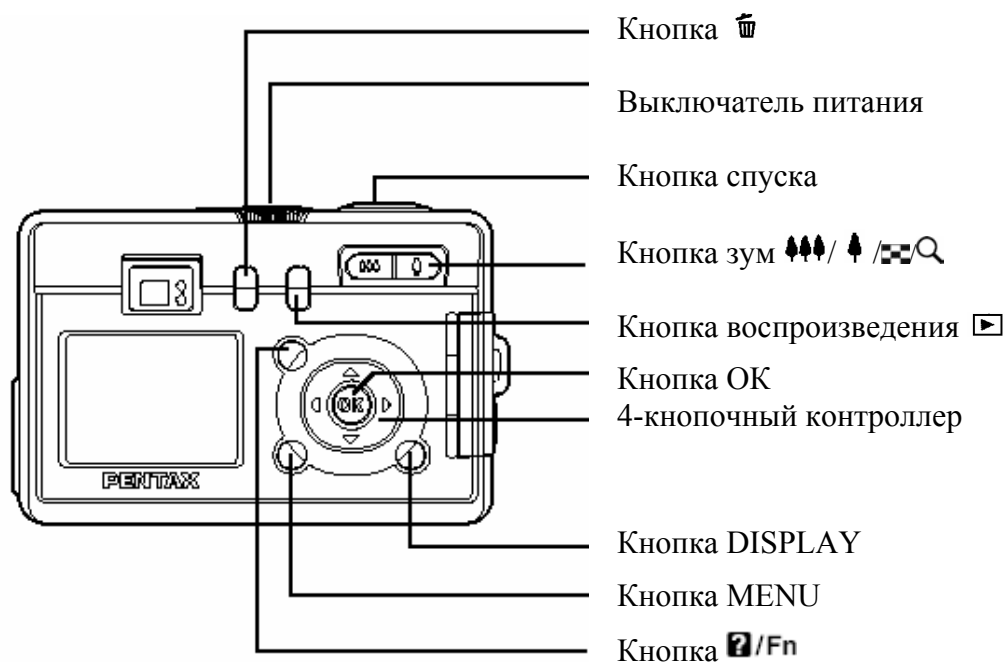

Принцип индикации

При работе на ЖК мониторе показываются следующие кнопки. Кнопки выглядят, как показано ниже.

4-кнопочный контроллер (▲)	▲
4-кнопочный контроллер (▼)	▼
4-кнопочный контроллер (◀)	◀
4-кнопочный контроллер (▶)	▶
Кнопка MENU	MENU

Кнопка зума [four arrows icon] / [magnifying glass icon] (Только для цифрового зума и увеличения при воспроизведении)	[magnifying glass icon]
Кнопка дисплея	DISP
Кнопка [trash icon]	[trash icon]
Кнопка ОК	OK
Кнопка [Fn icon] / Fn	[Fn icon] / Fn

Начало работы

Присоединение ремешка

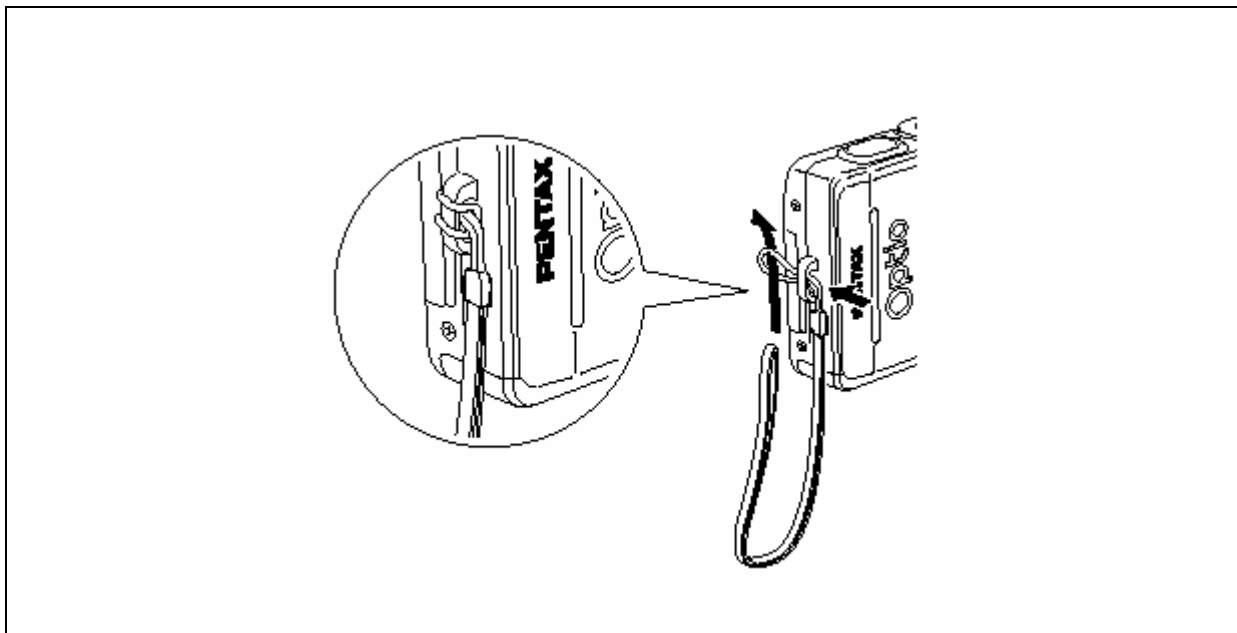

Пропустите узкий конец ремешка через ушко и пропустите другой конец через петлю.

Питание камеры

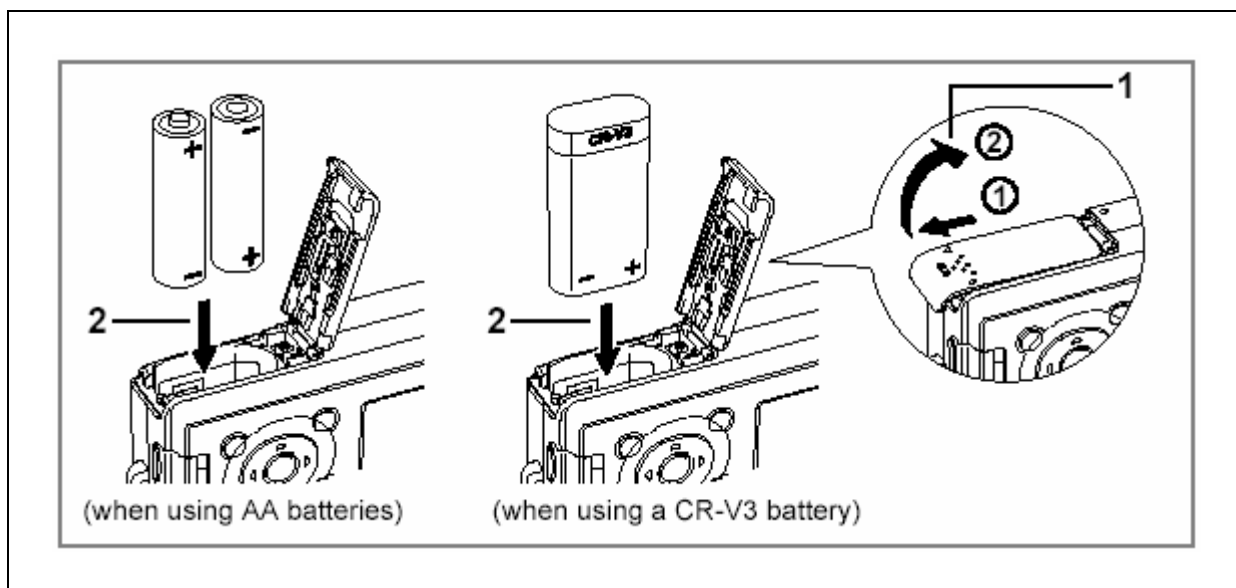

Установка батарей

- 1 Откройте крышку батарейного отсека
- 2 Установите батарейки соблюдая полярность (-) (+)
- 3 Закройте крышку и защелкните блокировку открывания.



- При длительной непрерывной работе камеры используйте блок питания (поставляется отдельно)



- Батарейки не перезаряжаются!
- Не вынимайте батарейки, когда камера включена.
- Если камера не будет использоваться длительное время, выньте батарейки.
- Если камера остается без батареек длительное время, надо будет переустановить дату.
- Устанавливайте батарейки правильно. Если перепутать полярность, можно испортить фотоаппарат.

- **Приблизительное время работы (при новых батарейках и температуре окружающего воздуха 25°C)**

	Число записанных изображений	Время воспроизведения
Батарея CR-3V	420	500 мин
Батарея Ni-MH	230	300 мин
Батарея Ni-MG	100	200 мин
Батарея Alkaline	30	70 мин



- Описанное выше основано на условиях замера компании Pentax и могут отличаться в зависимости от режима и условий съемки.



- Обычно, с уменьшением температуры характеристика аккумулятора временно ухудшается. При использовании камеры в холодном месте держите ее в тепле или под одеждой. Характеристика аккумулятора, ухудшенная низкой температурой, восстановится при возвращении аккумулятора в комнатную температуру.
- Для гарантии лучше иметь запасной аккумулятор при работе в холодных местах или когда есть намерение сделать много кадров.

- **Индикатор уровня зарядки батареи**

Вы можете проверить зарядку батареи по значку , показываемому на ЖК мониторе.

 (горит зеленым)	: Достаточно заряда.
 (горит желтым)	: Заряд очень низкий.
 (горит красным)	: Батарея разряжена.
[Battery Depleted]	: После появления этого сообщения камера выключается

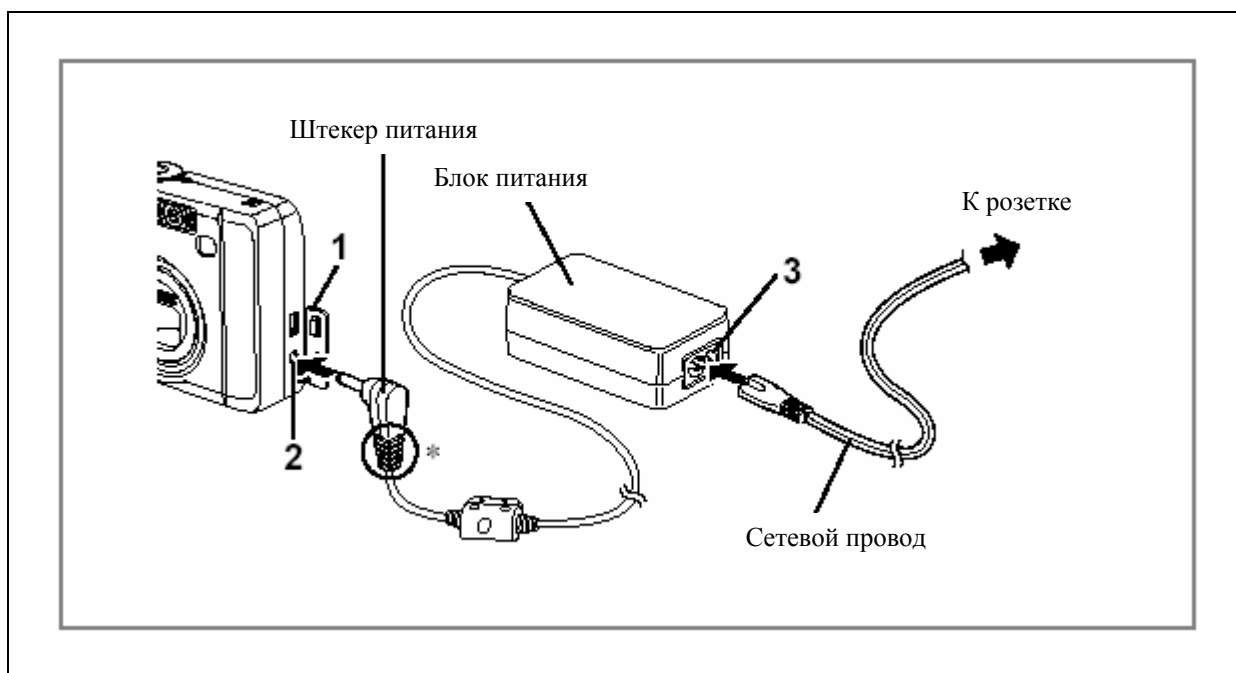

Использование сетевого адаптера (дополнительно)

Если Вы предполагаете использовать ЖК монитор длительное время или присоединить камеру к ПК, рекомендуется использовать сетевой адаптер D-AC5 (дополнительно)



- 1** Удостоверьтесь, что камера выключена и откройте крышку отсека клемм.
- 2** Присоедините конец DC от сетевого адаптера к клемме DC на камере и проверьте совпадение значков +\-.
- 3** Присоедините сетевой шнур к сетевому адаптеру.
- 4** Вставьте вилку сетевого шнура в электрическую розетку.

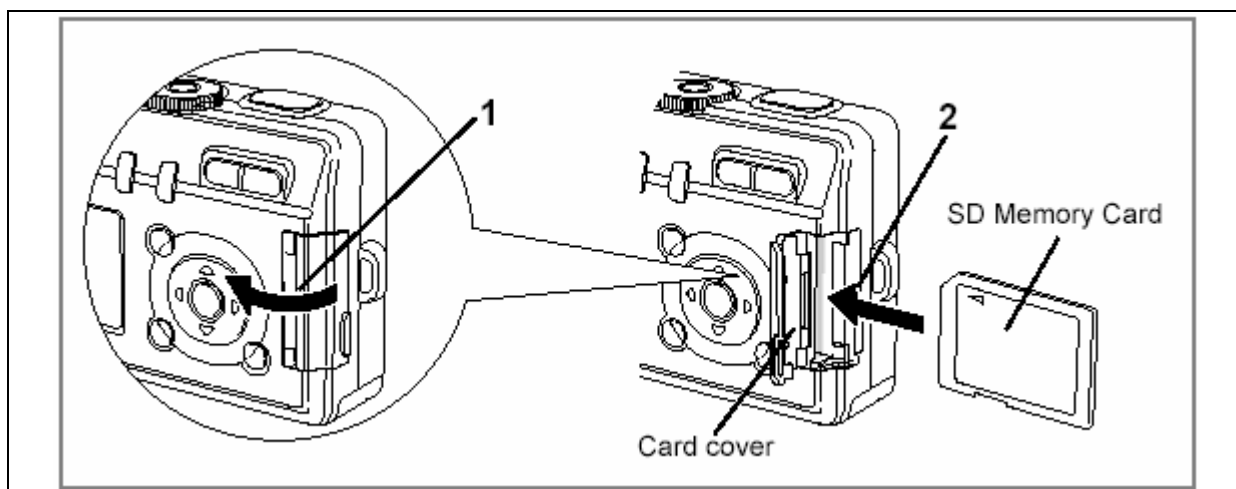

- Перед присоединением и отсоединением сетевого адаптера удостоверьтесь, что камера выключена.
- Удостоверьтесь, что сетевой кабель и соединительный кабель вставлены надежно. Если кабель отсоединится во время съемки кадров, данные могут быть потеряны.
- При использовании сетевого адаптера D-AC прочитайте руководство по работе с ним.
- При присоединении к клеммам DC проверьте согласование значков +\-. Установка вилок с большой силой может повредить их.

Установка карты памяти SD



Эта камера использует карту памяти SD. Снятые изображения записываются на карту памяти SD, если карта устанавливается (значок  на ЖК мониторе) или они записываются в встроенную память, если карта не установлена (значок  на ЖК мониторе). Перед установкой или удалением карты памяти SD удостоверьтесь, что камера выключена.

- 1 Откройте крышку отсека аккумулятора / карты.**
- 2 Установите карту памяти SD так, чтобы ярлык был обращен в сторону ЖК монитора (сторона с значком ) и нажмите на карту до щелчка.**
- 3 Закройте крышку отсека аккумулятора / карты.**
Для извлечения карты нажмите на нее в направлении указанной стрелкой и вытащите ее.

Резервирование данных

Неисправности камеры могут повредить данным, сохраненным во встроенной памяти. Из-за этого данные становятся нечитаемыми. В качестве резервирования мы рекомендуем перегрузить важные данные в ПК или сохранить данные на носителе отличном от встроенной памяти.

Предосторожности при использовании карты памяти SD

- Перед открытием крышки отсека аккумулятора / карта удостоверьтесь, что камера выключена.
- Карта памяти SD имеет переключатель защиты записи. Установка переключателя на [LOCK] защищает существующие данные, запрещая запись новых данных, удаление существующих данных или форматирование карты.

Переключатель защиты записи

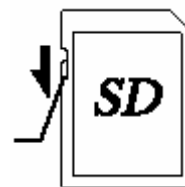

- Соблюдайте осторожность, если Вы вынимаете карту памяти SD немедленно после использования камеры, поскольку карта может быть горячей.
- Не вынимайте карту памяти SD и не выключайте камеру во время записи данных на карту или при передачи данных в ПК по кабелю USB, поскольку это может быть причиной потери данных или может повредить карту.
- Не сгибайте карту памяти SD и не ударяйте ее. Держите ее подальше от воды и храните не при высокой температуре.
- Для уверенности отформатируйте неиспользованную карту памяти SD или карту памяти SD, которая использовалась в другой камере. Для получения инструкций по форматированию смотрите раздел «Форматирование карты памяти SD и встроенной памяти».
- Никогда не вынимайте карту памяти SD во время форматирования, так как это может привести к повреждению карты и ее невозможно будет использовать.
- По следующим причинам данные на карте памяти SD могут быть стерты. Компания Pentax не принимает претензий связанных со стиранием данных.
 - При плохом обращении пользователя с картой памяти SD.
 - При воздействии на карту памяти SD электрических полей.
 - При длительном не использовании карты.
 - Сетевой адаптер отсоединяется, когда вынимается карта или аккумулятор вынимается во время к данным карты.
- Карта памяти SD имеет ограниченный ресурс работы. Если она не используется длительное время, данные на карте становятся не читаемыми. Для уверенности произведите резервирование важных данных в ПК.
- Избегайте использования или хранения карты в местах, где она может оказаться под воздействием статического или переменного электрического поля.
- Избегайте использования или хранения карты под прямым солнечным светом или в местах, где она может оказаться под воздействием быстрых изменений температуры или влажности.

Записываемые пиксели и качество

Выберите необходимый размер и качество снимков, подходящих для вашего случая.

Таблица соответствия записываемых пикселей и вашим задачам

2560 x 1920	↑ Высочайшее качество – – для печати или редактирования Для печати фото размером с почтовую карточку Для передачи по электр. почте / опубликования в WEB
2304 x 1728	
2048 x 1536	
1600 x 1200	
1024 x 768	
640 x 480	

Режим по умолчанию – 2560x1920

Таблица используемых уровня качества (степень компрессии)

***	Best	Наименьшая степень сжатия – подходит для печати
**	Better	Средняя степень сжатия – просмотр на компьютере
*	Good	Сильное сжатие – для отправки по e-mail / WEB

Режим по умолчанию - **

**Таблица соответствия записываемых пикселей
и вашим задачам в режиме автовыбора AUTO SELECT MODE**

Superior (5MB: 2560x1920 ***)	↑ Высочайшее качество – – для печати или редактирования Для печати фото размером с почтовую карточку Для передачи по электр. почте / опубликования в WEB
Super (5MB: 2560x1920 **)	
Normal (3MB: 2048 x 1536 **)	
Economy (0,3MB: 640 x 480 **)	

Приблизительное число записанных изображений и записанных пикселей / качества.

Записанные пиксели	Качество			Движ. изобр. (320 x 240)	Звук
	Best ***	Better **	Good *		
2560 x 1920	3	6	10	49 сек (15 кадров/сек)	При- мерно 11 мин
2304 x 1728	4	8	12		
2048 x 1536	5	9	14		
1600 x 1200	8	15	21	25 сек (30 кадров/сек)	
1024 x 768	19	36	48		
640 x 480	44	69	92		

- В таблице указывается число изображений при использовании встроенной памяти на 11 Мб.
- Таблица базируется на стандартных условиях съемки определяемых компанией PENTAX и может отличаться от объекта, условий съемки, режима съемки, объема карты памяти SD и тд.

Включение/выключение камеры

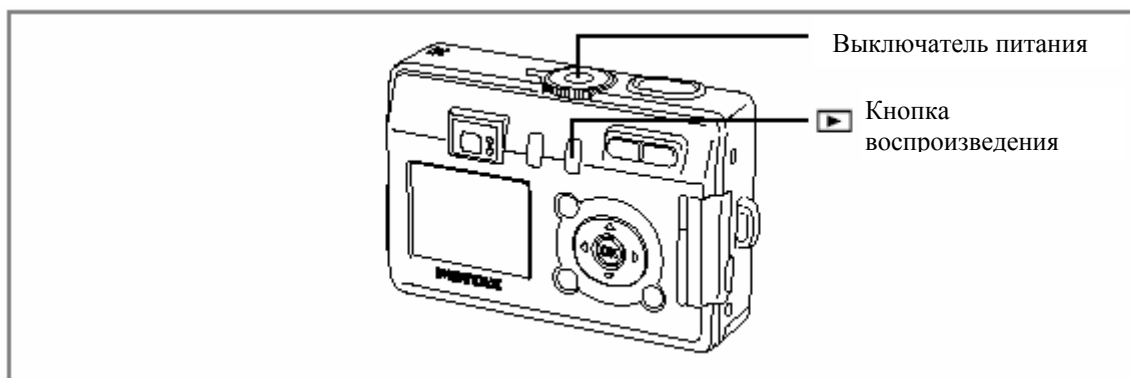

1. Нажмите выключатель питания – камера включится. Объектив выдвинется и шторки объектива откроются.
2. Нажмите выключатель питания еще раз – камера выключится.

Переключение между режимом съемки и просмотра фотографий см. на стр.58

Режимы фотографирования – стр.39

Режим воспроизведения

При включении камеры в этом режиме, объектив не выдвигается. Используйте этот режим, если вы хотите только просмотреть

- 1 Нажмите выключатель питания, удерживая кнопку** 
Камера включится, шторки объектива не откроются.

Для переключения в режим съемки выключите камеру и включите ее заново без удерживания кнопки 

Включение режима записи только голоса

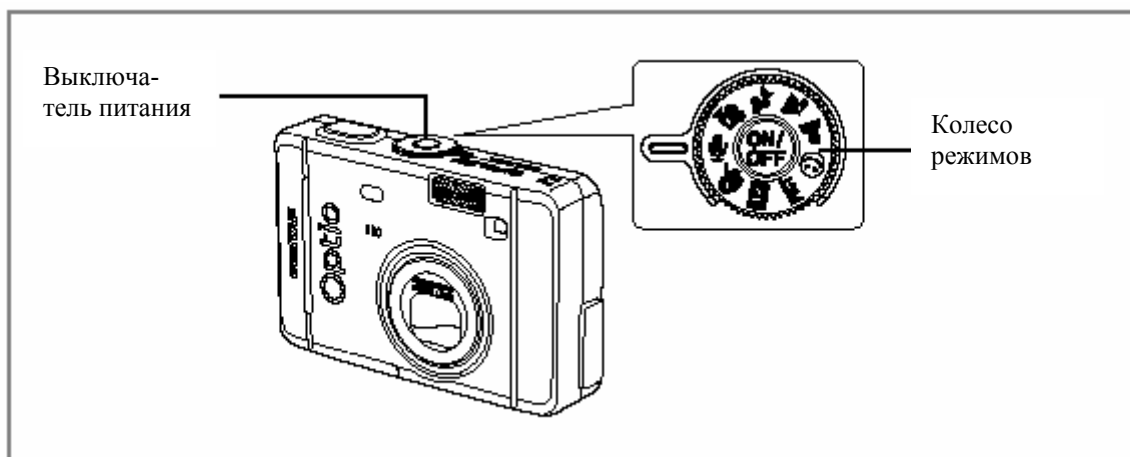

Вы можете использовать вашу камеру как диктофон. Объектив при этом не открывается.

1. Установите колесо режимов в положение  и нажмите выключатель питания для включения камеры.

Начальные настройки

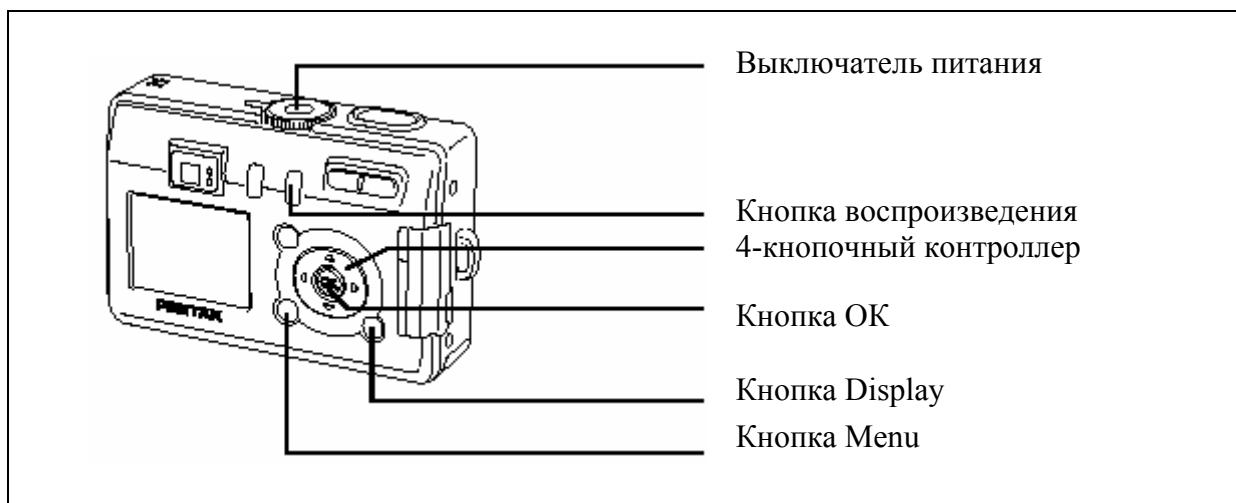

Если при включении камеры появляется экран начальных настроек, следуйте процедуре приведенной ниже для установки языка дисплея, города проживания, DST и текущей даты и времени. Если дата и время появляются внизу справа на ЖК мониторе при включении камеры в первый раз и они не соответствуют текущим данным, для установки правильной даты и времени следуйте инструкциям раздела «Изменение даты / времени».

Настройка языка дисплея

Вы можете выбрать язык, на котором будет писаться меню, сообщения об ошибках и т.д. Языки могут быть следующие: английский, французский, немецкий, испанский, итальянский, русский, китайский или японский.

- 1 Включите камеру.**
- 2 Для выбора языка дисплея используйте 4-кнопочный контроллер (◀ ▶).**
По умолчанию настройка на английский язык.
- 3 Нажмите на ОК.**
Появится экран настройки даты.

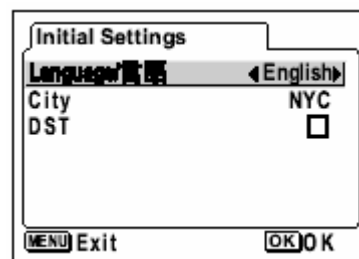

- Вы можете изменить настройку после того, как Вы ее сделали. Смотрите «Изменение языка дисплея» (с. 102).

Настройка даты и времени

Установите текущую дату и время.

- 1 Для изменения стиля отображения даты используйте 4-кнопочный контроллер (▲▼).**
Значки ▲ и ▼ будут показывать формат времени: 24ч или 12ч
- 2 Нажмите 4-кнопочный контроллер (▶).**
Значки * и □ будут показывать следующий и предыдущий год.
- 3 Нажмите 4-кнопочный контроллер (▶).**
Значки ▲ и ▼ будут показывать месяц
- 4 Для изменения используйте 4-кнопочный контроллер (▲▼).**
Значки ▲ и ▼ будут показывать день
- 5 Для изменения дня используйте 4-кнопочный контроллер ▲▼ и нажмите ▶**
Значки ▲ и ▼ будут показывать год
- 6 Повторите шаг 7 для установки года, часа и минут.**
Режим формата часов, если нужно, установите на шаге 3.

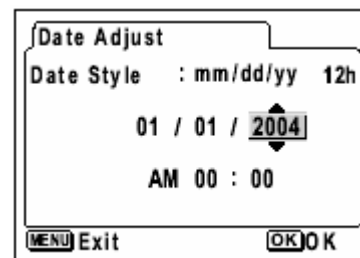
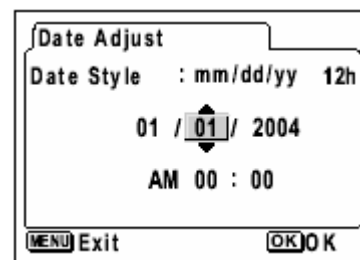
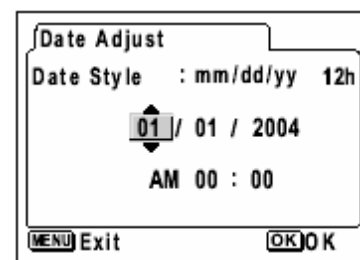
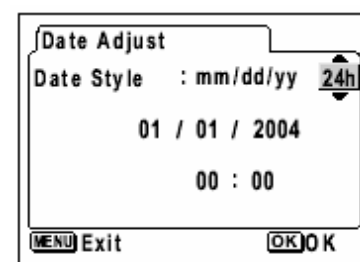
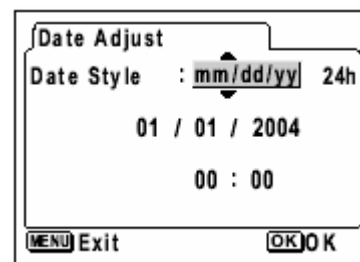

9 При окончании настроек нажмите кнопку ОК.

Камера готова к съемке кадров.

Когда Вы устанавливаете дату и время за исключением начальных настроек, нажмите опять кнопку ОК после нажатия кнопки ОК при достижении на часах 00 секунд для возврата в режим съемки.



- При показе экрана начальной настройки Вы можете отменить операцию настроек и переключиться в режим съемки нажатием кнопки MENU. Если это делается, экран начальных настроек будет показываться в следующий раз при включении камеры.
- Вы можете изменить настройки после того, как Вы их сделали. Смотрите «Изменение даты / времени» (с. 114).

Съемка неподвижных изображений

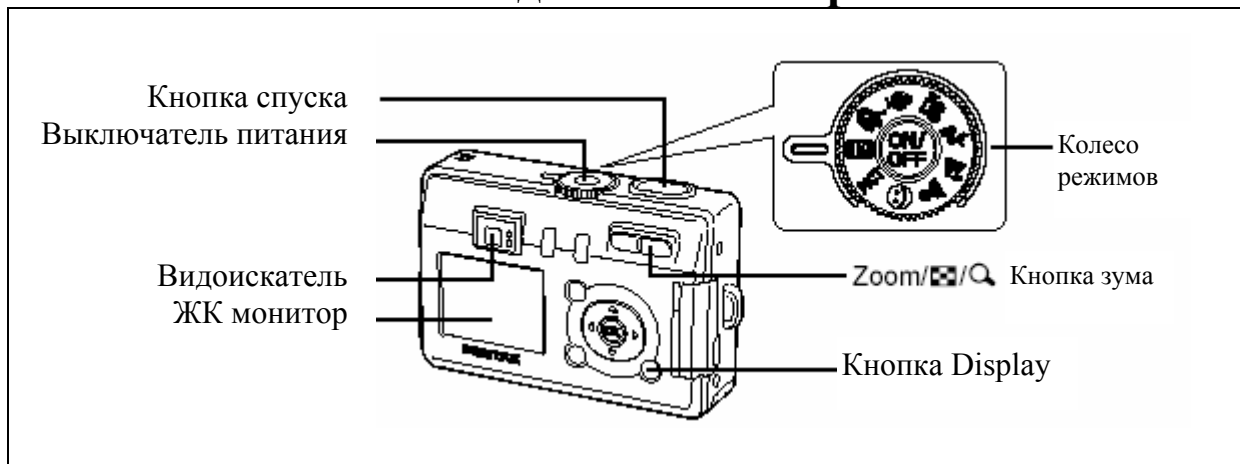

Упрощение процедуры съемки кадров неподвижных изображений: Вспышка срабатывает автоматически в зависимости от условий освещенности.

- 1 Нажмите выключатель питания.**
Камера включится.
- 2 Установите переключатель режимов в положение **P****
- 3 На мониторе появляется объект и съемочная информация.**

Рамка фокуса в середине ЖК монитора показывает зону автоматической фокусировки. Вы можете изменить размер объекта нажатием кнопки зума.

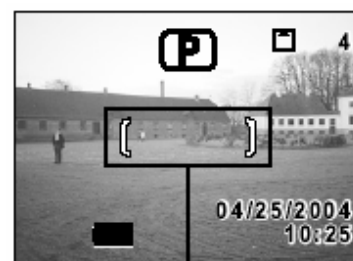

Рамка фокуса

: делает объект больше.

: делает объект меньше.

Вы можете проверить размер объекта, посмотрев на него через видоискатель.



Так как в видоискателе нет рамки фокуса, проверьте зону фокусировки на ЖК мониторе.

- 4 Нажмите кнопку спуска наполовину.**
После наведения на резкость рамка фокуса станет зеленой.
- 5 Нажмите кнопку спуска полностью.**
Изображение будет показываться на ЖК мониторе пол-секунды (немедленный просмотр) и записываться на карту памяти SD или во внутреннюю память. (Во время записи изображения на карту памяти SD или внутреннюю память справа от видоискателя мигают зеленый и красный индикаторы.)

Использование кнопки спуска

Кнопка спуска имеет две стадии работы.

- **Нажатие на половину**

При легком нажатии на кнопку спуска (на половину) блокируются фокус, экспозиция и баланс белого.

При легком нажатии на кнопку спуска (на половину) показываются только выдержка и диафрагма.

На ЖК мониторе можно найти эту информацию, а также состояние индикатора фокуса и индикатора вспышки.

1. Рамка автофокуса

Если объект в фокусе, рамка зеленая. Если объект не в фокусе, рамка не показывается.

2. Индикатор фокуса и индикатор вспышки

Состояние	Индикатор фокуса (зеленый)	Индикатор вспышки (красный)
Горит	Объект в фокусе	Вспышка заряжается
Мигает	Объект не в фокусе	Вспышка заряжается

Во время заряда вспышки Вы не можете фотографировать.

- **Нажатие кнопки спуска полностью**

Снимается кадр.

Немедленный просмотр

По умолчанию немедленный просмотр настраивается на 0.5 сек. В это время Вы можете удалить изображение нажав на кнопку  (будет показываться меню [Delete]) и выберите [Delete] и затем нажмите кнопку ОК. Во время немедленного просмотра Вы также можете записать звуковое сопровождение кадра (с. 88)

Настройка времени немедленного просмотра с. 73

Быстрый старт

Воспроизведение неподвижных изображений

Кнопка воспроизведения

ЖК монитор

4-кнопочный контроллер

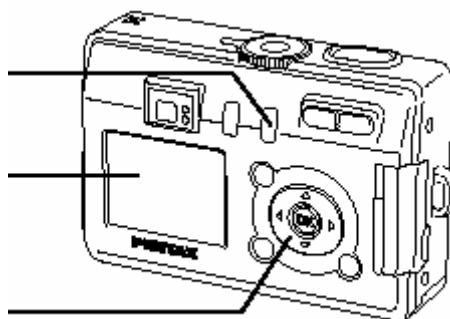

Воспроизведение неподвижных изображений

Вы можете посмотреть неподвижное изображение.

- 1 После съемки кадра нажмите кнопку воспроизведения .

Снятое изображение показывается на ЖК мониторе.



Воспроизведение предыдущего и следующего изображений

Неподвижные изображения могут воспроизводиться по очереди в направлении вперед и назад.

- 1 После съемки кадра нажмите кнопку воспроизведения.

Снятое изображение показывается на ЖК мониторе.

- 2 Нажмите 4-кнопочный контроллер (◀ ▶)



Показывается предыдущее изображение.



Показывается следующее изображение.

Поворот показанного изображения

- 1 Нажмите 4-кнопочный контроллер (▼). Изображение повернется по часовой стрелке на 90°, 180° и 270°.

Для возврата к нормальному воспроизведению нажмите кнопку ОК.





Удаление показанного изображения.

В это время Вы можете стереть изображение нажатием кнопки  (будет показываться экран стирания). Нажмите 4-кнопочный контроллер (▲) для выбора [Delete] и затем нажмите кнопку ОК.

Опять нажмите кнопку воспроизведения или для возврата в режим съемки нажмите на половину кнопку спуска.



- Когда экран изменится на экран воспроизведения, сначала будет показываться изображение с большим номером файла.
- Вы можете увеличить изображение показываемое на ЖК мониторе нажатием кнопки зума  / .
- В случае движущихся изображений будет показываться первый кадр.
- Если нет сохраненных изображений, будет показываться сообщение [No image&sound].







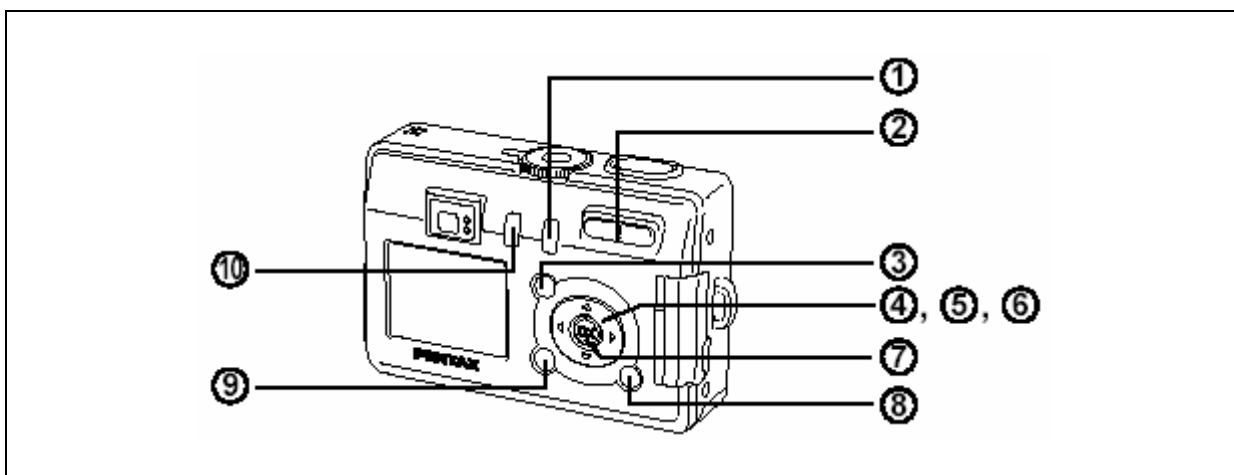



















Удаление с. 92

Повернутые изображения не могут показываться с зумом и не работает функция показа девяти изображений. Также не могут быть сделаны DPOF и настройки стирания / защиты. (Камера возвращается на нормальное воспроизведение.)

Использование функциональных кнопок







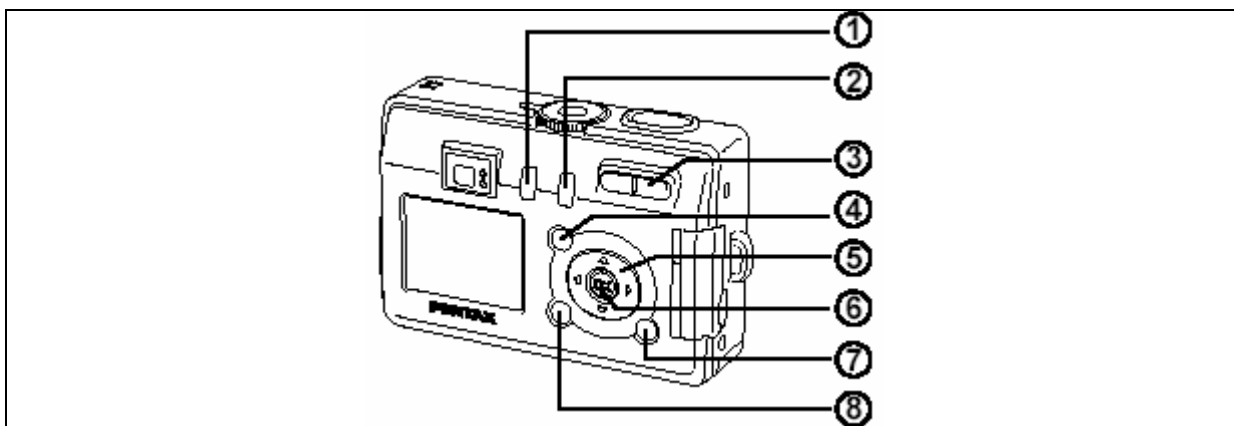













Режим съемки

- 1 Кнопка воспроизведения** 
Переключает на режим воспроизведения.
- 2 Кнопка зума**
Изменение размера объекта (с. 26)
- 3 ?/Fn – Кнопка**
Подсказка в режиме  (стр.40)
Включение функции, присвоенной в меню [Fn Settings] меню настроек [Set-Up] в любом режиме, кроме ,  или 
- 4 4-кнопочный контроллер** (  )
 () – Изменение режима вспышки
MF   – Изменение режима фокусировки (с. 60)
Макро режим Супер макро режим
Режим пейзажа Режим ручного фокуса
    – Выбирает режим автоспуска, режим дистанционного управления и режим серийной съемки.
- 5 4-кнопочный контроллер** ()
Выбор эффектов съемки в режимах  и PICT
- 6 4-кнопочный контроллер** ( )
Настраивает фокус в режиме MF (с. 38)
- 7 Кнопка ОК**
Определяет пункт меню (с. 32)
- 8 Кнопка DISPLAY**
Изменяет информацию показываемую на ЖК мониторе. (с. 59)
- 9 Кнопка MENU**
Показывает активное меню в [ Rec. Mode], [ Playback] и [ Set-up]
- 10 Кнопка** 
Переключает в режим  (подводной видеосъемки) при выбранном меню  (Marine) в режиме PICT.



Режим воспроизведения

- 1 **Кнопка **
Удаляет изображения. (с. 88)
- 2 **Кнопка воспроизведения **
Переключает на режим съемки.
- 3 **Кнопка зума /  / **
Показывает девять изображений сразу  (с. 86)
Изменение размера зума изображения показываемого на ЖК мониторе - +
- 4 **?/Fn – Кнопка**
Подсказка в режиме 
- 5 **4-кнопочный контроллер (   )**
() Воспроизведение и пауза видео, старт и стоп звуковых комментариев
( ) Предыдущее/следующее изображение
() Вращение изображения. Остановка воспроизведения видео.
- 6 **Кнопка ОК**
Определяет пункт меню (с. 33)
Воспроизведение звука.
- 7 **Кнопка DISPLAY**
Изменяет информацию показываемую на ЖК мониторе.
Выбирает все изображения для печати DPOF в меню DPOF или защищает изображения от стирания в меню PROTECT.
- 8 **Кнопка MENU**
Показывает активное меню в [ Rec.Mode], [ Playback] и [ Set-up].



Когда камера включена на режим только воспроизведения, нажатие кнопки воспроизведения не изменяет режим на режим съемки. Выключите камеру и включите ее опять для переключения из режима только воспроизведения на режим съемки.

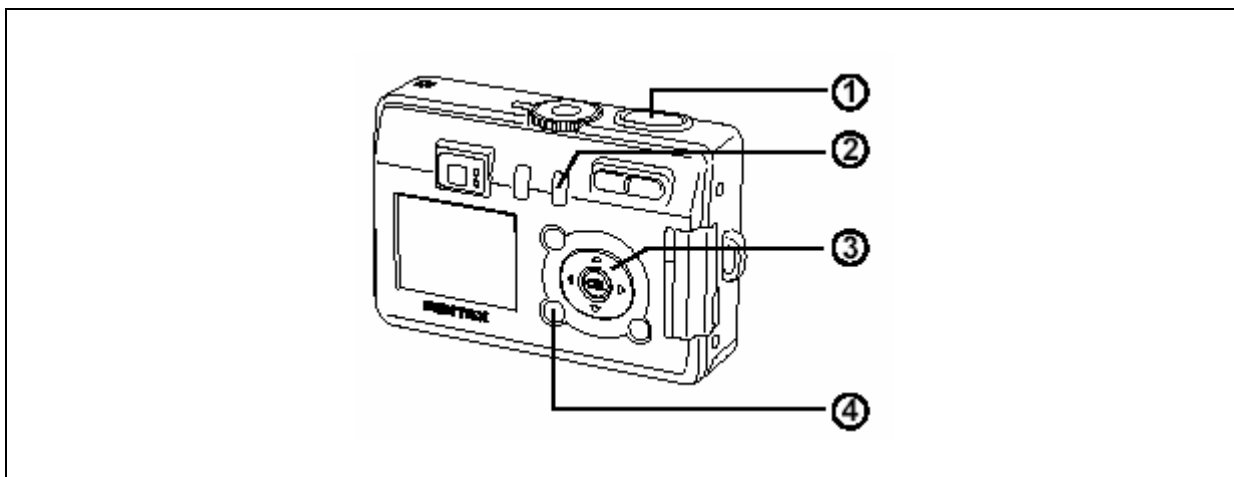

Режим записи звука

1 Кнопка спуска

При нажатии начинается запись и при повторном нажатии запись останавливается.

2 Кнопка воспроизведения



Переключение между режимом записи звука и режимом воспроизведения.

3 4-кнопочный контроллер

(▲) Начало воспроизведения. При нажатии во время воспроизведения происходит пауза в воспроизведении.

(◀ ▶) Перед воспроизведением выбирает записанный файл.

4 Кнопка MENU

Во время остановки воспроизведения или до начала воспроизведения выбирает меню [ Playback] и [ Set-up]

Настройка меню

При нажатии кнопки MENU на ЖК мониторе показываются меню. Вы можете установить функции, сохранить настройки и изменить настройки в этих меню.

Как настроить меню

При проведении настроек из меню операции показываются на ЖК мониторе. Для примера сделаем настройку Quality Level в меню [📷 Rec. Mode]

- 1 Нажмите кнопку MENU.**
Будет показан экран меню. Выбранная зона будет показываться зеленой рамкой. ([📷 Rec.Mode])
- 2 Нажмите 4-кнопочный контроллер (▼).**
Вы выбрали пункт меню.
- 3 Нажмите 4-кнопочный контроллер (▼).**
Вы выбрали пункт меню Quality Level.
- 4 Для изменения настройки используйте 4-кнопочный контроллер (◀ ▶)**
- 5 Нажмите кнопку ОК или кнопку спуска.**
Настройки будут сохранены и экран возвратится на режим съемки.

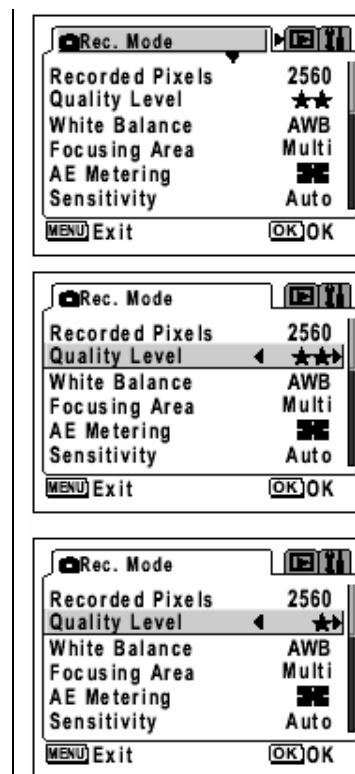

- Если Вы нажимаете любую кнопку, кроме кнопки ОК или кнопки спуска, перед нажатием кнопки ОК или кнопки спуска, и уходите с экрана меню, любые изменения настроек сохранены не будут!
- Даже после нажатия кнопки ОК или кнопки спуска и ухода с экрана меню, если Вы выключаете камеру (например, для извлечения батареек), любые изменения настроек сохранены не будут.

Пример работы с меню



Кнопка MENU

MENU



[📷 Rec. Mode] Menu

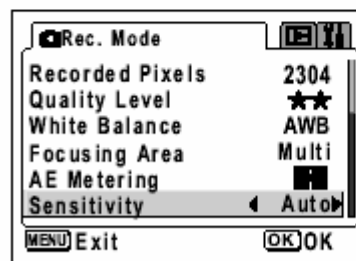
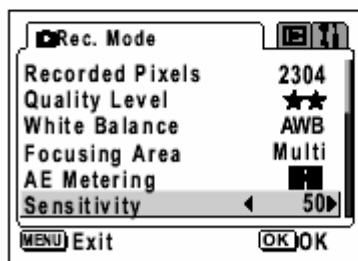
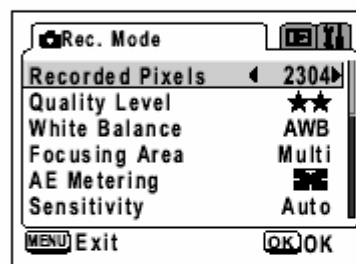
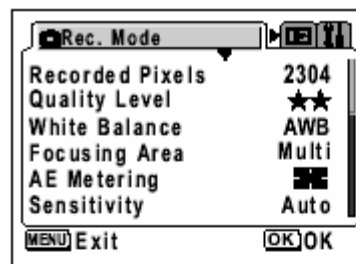

На следующий экран

[▶ Playback] Menu

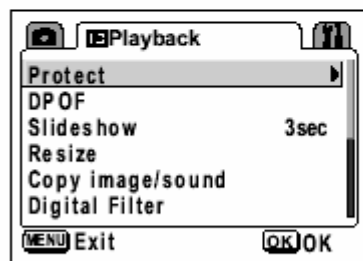

На следующий экран

[⌘ Set-up] Menu





На следующий экран



- При показе меню из режима съемки будет показываться меню [Rec. mode] и при показе меню из режима воспроизведения будет показываться меню [Playback].

Увеличение меню

Нажимая кнопку  можно увеличить отображаемое меню. При нажатии на  происходит возврат к обычному режиму.

Пример действий:

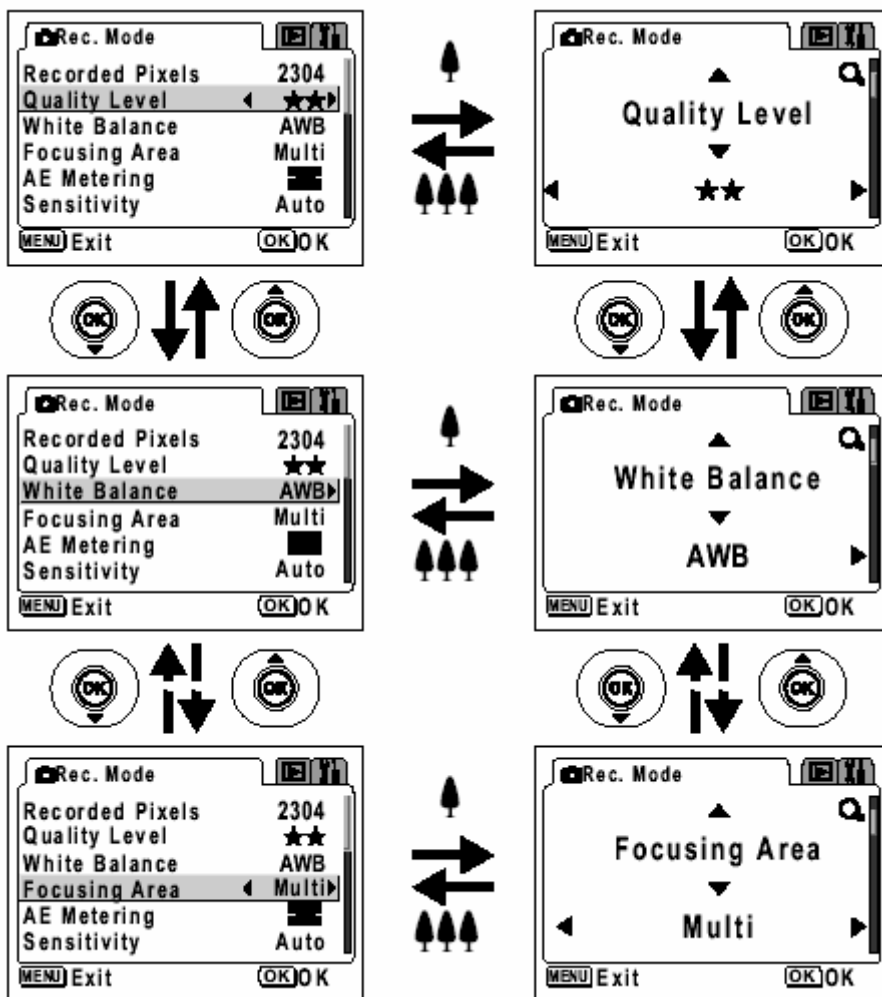

- При выборе увеличенного меню и последующем выключении камеры при включении камеры показываться будет увеличенное меню..





Список меню

• Меню [Rec. Mode]

Yes – Настраиваемое



- любые изменения не действуют в режимах PICT,  и 

No - Любые изменения не действительны.

Пункт	Описание	Настройка по умолчанию			
Image Quality	Используется для выбора размера записанных пикселей	Super	Yes	-	-
Recorded Pixels	Записанные пиксели	2560 x 1920	-	Yes	320x240
Quality Level	Для выбора степени сжатия изображения	★★	-	Yes	No
White Balance	Для настройки цветового баланса в соответствии с освещенностью	AWB (авто)	-	#	Yes
Focusing Area	Для изменения зоны автофокуса	[] (многозонная)	-	Yes	No
AE Metering	Для настройки метода замера при определении экспозиции	 (Multi-segment)	-	Yes	Yes
Sensitivity	Для настройки чувствительности	Авто	-	Yes	No
Frame rate	Частота смены кадров	30 кадр/сек	-	No	Yes
Digital Zoom	Для цифрового увеличения изображений	Вкл.	-	Yes	Yes
Instant Rewiew	Для настройки времени немедленного просмотра	0,5 сек	-	Yes	No
Memory	Для сохранения настроек функций съемки при выключении камеры	*	-	Yes	Yes
Sharpness	Для настройки резкости	Нормальная	-	#	No
Saturation	Для настройки насыщения	Нормальная	-	#	No
Contrast	Для настройки контраста	Нормальная	-	#	No
EV Compensation	Для настройки экспозиции между -2.0 и +2.0	±0.0	-	Yes	Yes

* сохраняется только настройки вспышки, цифрового зума и нумерация файлов



- В режиме  меню [Rec.Mode] нет.
- В режиме  доступно только меню Image Quality.
- Для пунктов «х» Вы можете изменить настройку на экране меню, однако, любые изменения не действительны для текущей операции.

• Меню [ Playback]

Пункт	Описание	Стр.
Protect	Защита изображения от удаления.	95
DPOF	Настройки для службы печати изображения	104
Slideshow	Записанные изображения показываются последовательно.	91
Resize	Изменение размера изображения.	106
Copy Image/Sound	Для копирования файлов между встроенной памятью и картой памяти SD и наоборот.	110
Digital Filter	Наложение цифровых эффектов	108
Quick Zoom	Просмотр изображений при максимальном увеличении с нажатой только кнопкой зума	87
Quick Delete	Отображение экрана с меню [Delete] и [Delete All]	93

• Меню [ Set-up]

Пункт	Описание	Стр.
Format	Форматирование карты SD или встроенной памяти	112
Sound	Настройка громкости воспроизведения звука, рабочих звуков (звук начала работы, спуска, работы ключа, фокуса, автоспуска) и операций со звуком.	113
Date Adjust	Настройка даты и времени и стиля даты.	114
World Time	Настройка мирового времени.	114
Language	Изменение языка меню и сообщений.	118
Screen Settings	Настройка экрана начала работы при включении камеры, цвета фона и эффектов экрана	116
Brightness	Настройка яркости ЖК-экрана	118
Video OUT	Настройка формата видеовыхода.	119
USB connection	Изменение режима подключения USB	120
Auto Power Off	Настройка функции сохранения питания.	121
Fn Settings	Определяет функции на 4-кнопочном контроллере (◀ ▶ ▲ ▼).	122
Reset	Возврат камеры на настройки по умолчанию.	121

Съемка кадров Настройка функций съемки

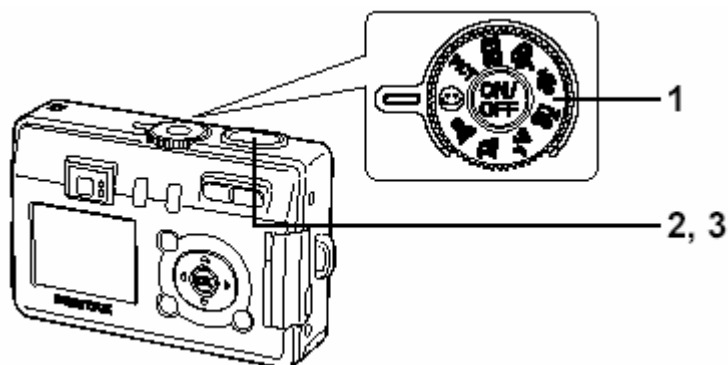

Камера устанавливает функции автоматически (легкий режим)

В легком режиме ☺ можно быстро и легко производить съемку простым нажатием кнопки спуска. В этом режиме все функции настраиваются автоматически, в т.ч. выдержка и диафрагма. Кнопкой зумирования можно изменять масштаб изображения.

1 Установите переключатель режимов в положение ☺.

2 Нажмите спусковую кнопку наполовину. Когда камера сфокусирована, рамка фокусировки на экране монитора светится зеленым цветом. На экране появится автоматически выбранный режим съемки:

🏞 - ландшафтный режим

👤 - портретная съемка

🌙 - ночной режим

☺ - другой режим

3 Нажмите кнопку спуска. Снимок сделан.



В этом режиме доступна настройка лишь режима качества изображения Image Quality.



При установке режима ночной съемки устанавливается большое время выдержки. При этом из-за дрожания рук возможно смазывание изображения. Для предотвращения этого используйте штатив.

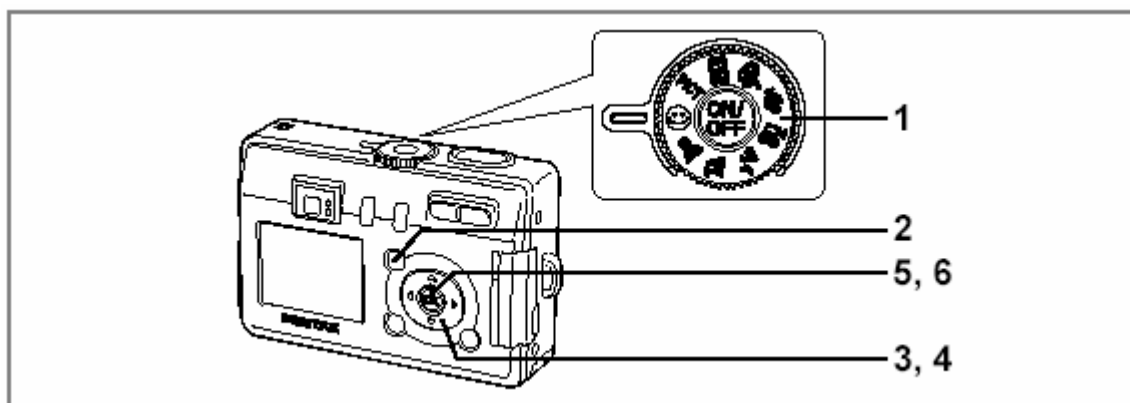

Использование функции помощи

В легком режиме съемки ☺ или в режиме просмотра вам доступно меню помощи. В этом режиме описываются функции каждой кнопки, как например, четырехпозиционный контроллер или регулировка зума.

- 1 Установите переключатель режимов в положение ☺.
- 2 Нажмите кнопку **?/Fn**. Высветится меню помощи.

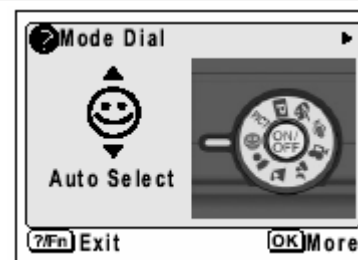

- 3 Используя кнопки ◀ ▶ выберите [Mode Dial], [For-Way Controller] или [Buttons on the Back Cover]. В режиме воспроизведения доступно лишь [For-Way Controller] или [Buttons on the Back Cover]
- 4 Используя ▲ ▼ выберите нужный пункт.
- 5 Нажмите **ОК**. На экране высветится объяснение.
- 6 После того, как прочитаете, нажмите еще раз кнопку **ОК**

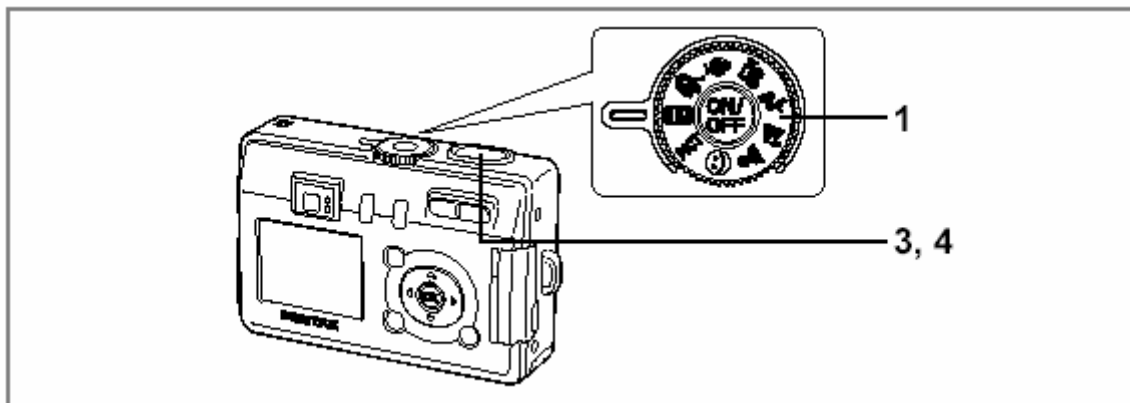

Установка функций (Программный режим)

В режиме **P** (Program mode) камера автоматически устанавливает оптимальные значения выдержки и диафрагмы. Вы можете регулировать режим работы вспышки или выбрать режим непрерывной съемки.

- 1** Установите переключатель режимов в положение **P**
- 2** Настройте нужную вам функцию. (стр. 58-75)
- 3** Нажмите кнопку спуска наполовину.
Когда камера сфокусирована, рамка фокусировки на экране монитора светится зеленым цветом.
- 4** Нажмите кнопку спуска полностью

Съемка неподвижных изображений на стр.26

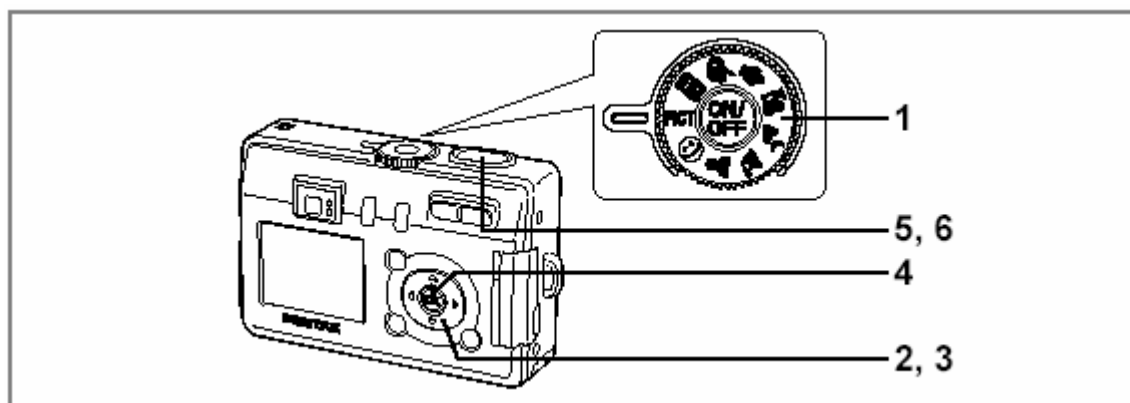

Выбор режима съемки (PICT Mode)

В зависимости от снимаемого сюжета вы можете установить нужный режим, выбирая из 10 доступных.

	Цветы (режим по умолчанию)	Позволяется вам снимать яркие цветные снимки
	Автопортрет	Позволяет сфотографировать самого себя или быть включенным в фотографию.
	Серфинг	Позволяет снимать на ярком фоне, например, на пляже
	Снег	Позволяет снимать на ярком фоне, например, на снежном склоне
	Восход солнца	Съемка восходов или закатов – позволяет передать все оттенки красок.
	Музей	Для съемки произведений искусства в музеях или на выставках
	Текст	Для съемки текста.
	Продукты	Для съемки аппетитных блюд.
	Пейзажный портрет	Для съемки пейзажных портретов с четким передним и задним планами.
	Подводная съемка	Для съемки под водой при помощи подводного бокса (приобретается отдельно)

- 1 Установите переключатель режимов в положение PICT.**
- 2 Нажмите ▼**
Появится меню выбора режимов.
- 3 Используя ◀ ▶ ▲ ▼ выберите нужный режим.**
- 4 Нажмите ОК**
- 5 Нажмите кнопку спуска наполовину.**
Когда камера сфокусирована, рамка фокусировки на экране монитора светится зеленым цветом.
- 6 Нажмите кнопку спуска полностью.**
Снимок сделан.

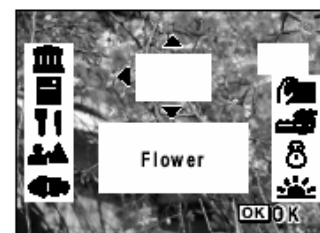

В режиме изображения насыщенность, контраст, резкость и баланс белого автоматически устанавливаются на их настройки по умолчанию. Вы не можете изменить настройки.

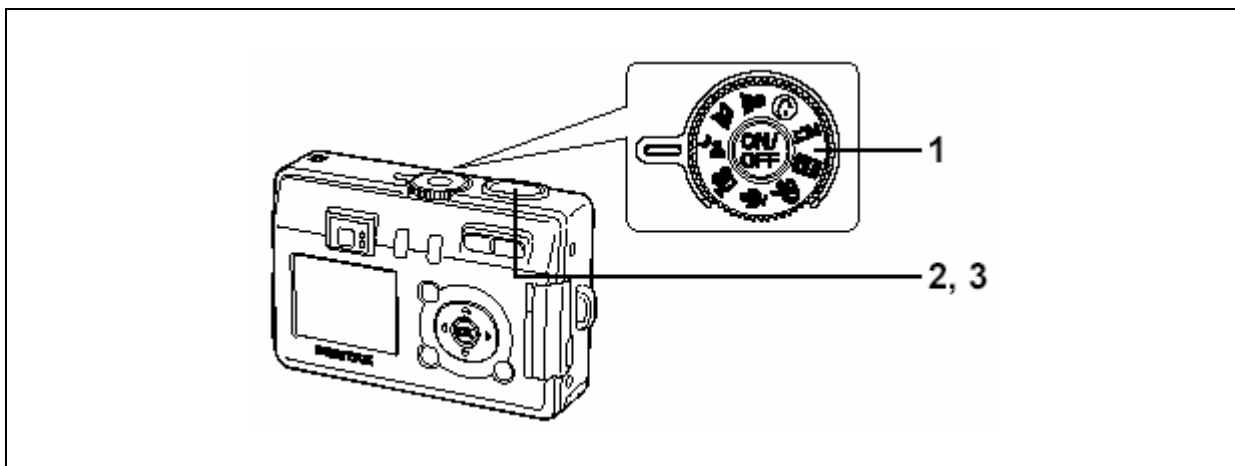

Съемка кадров темных сцен (Режим ночной сцены)

Вы можете выбрать настройки соответствующие съемке кадров темных сцен, таких как ночной пейзаж.

- 1 Установите переключатель режимов в положение 
- 2 Нажмите кнопку спуска наполовину.
Когда камера сфокусирована, рамка фокусировки на экране монитора светится зеленым цветом.
- 3 Нажмите кнопку спуска полностью.
Снимок сделан.



Использование кнопки спуска с. 27



Полное время съемки будет тем больше, чем больше устанавливается выдержка при активации функции уменьшения шума.



Выдержка увеличивается при съемке темных сцен. Для предотвращения сдвига камеры установите камеру на штатив или другую поверхность.

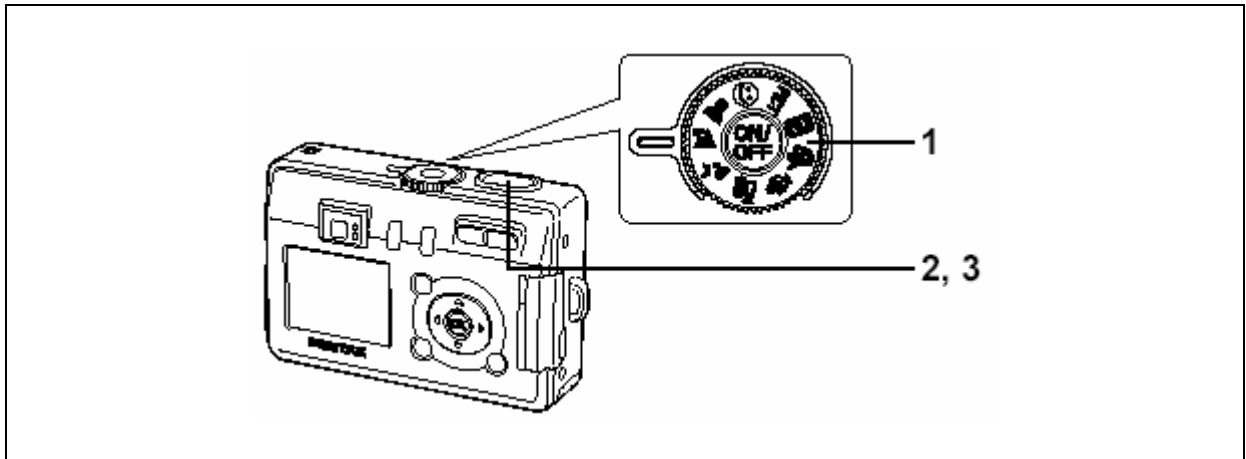

Ландшафтная съемка

Вы можете выбрать настройки, соответствующие съемке ландшафтных сюжетов.

- 1 Установите переключатель режимов в положение** 
- 2 Нажмите кнопку спуска наполовину.**
Когда камера сфокусирована, рамка фокусировки на экране монитора светится зеленым цветом.
- 3 Нажмите кнопку спуска полностью.**
Снимок сделан.

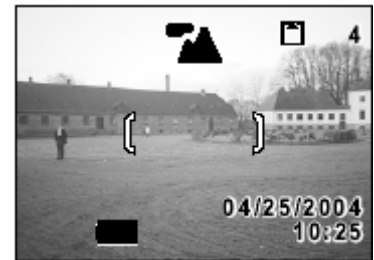

Использование кнопки спуска с. 27

Портретная съемка

Вы можете выбрать настройки, соответствующие съемке портрета.

- 1 Установите переключатель режимов в положение** 
- 2 Нажмите кнопку спуска наполовину.**
Когда камера сфокусирована, рамка фокусировки на экране монитора светится зеленым цветом.
- 3 Нажмите кнопку спуска полностью.**
Снимок сделан.



Использование кнопки спуска с. 27

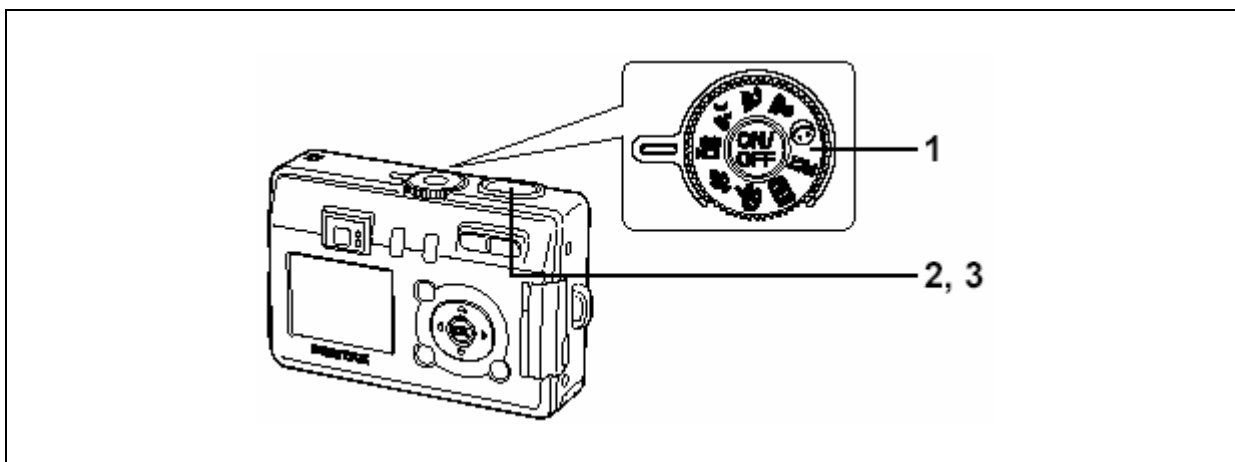

Съемка движущихся изображений (Режим движущегося изображения)

Этот режим позволяет снимать движущиеся изображения и звук. Максимальная длина одной записи (1 клип) приблизительно 60 секунд.

1 Установите переключатель режимов в положение .

Высветится следующая информация

1. Значок выключенной вспышки
2. Значок режима движущегося изображения
3. Карта/встроенная память
4. Время записи

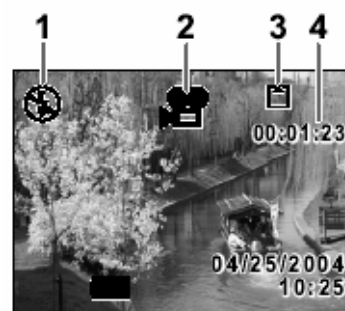

2 Нажмите кнопку спуска.

Начинается съемка. Вы можете изменить размер изображения, используя кнопку зума.



: делает изображения больше.



: делает изображения меньше.

3 Нажмите кнопку спуска.

Съемка закончится.

Удержание кнопки спуска нажатой

Если Вы держите кнопку спуска нажатой более одной секунды, изображения будут сниматься пока кнопка нажимается.

Съемка останавливается, когда Вы снимаете палец с кнопки спуска.

Воспроизведение движущихся изображений с. 88



- В режиме движущегося изображения вспышка не работает.
- В режиме движущегося изображения невозможна серийная съемка.

- В режиме движущегося изображения ЖК монитор не может быть выключен.
- В режиме движущегося изображения установлен фиксированный фокус.
- Для изменения размера изображения в режиме движущегося изображения может быть использован только цифровой зум. При записи движущегося изображения используйте ЖК монитор.

Режим подводной съемки движущегося изображения

Вы можете снимать видео под водой, используя специальный бокс, приобретаемый отдельно. Используйте режим Marine Moving Picture.

- 1 Установите переключатель режимов в положение PICT
- 2 Нажмите ▼
- 3 Используя ▲ ▼ выберите режим 
- 4 Нажмите кнопку ОК



- 5 Нажмите кнопку . Камера переключится в режим съемки подводного видео.



- 6 Нажмите кнопку спуска. Начнется запись. Вы можете использовать кнопки зума Zoom/▲▲▲/▲
 - ▲ - приблизить объект
 - ▲▲▲ - удалить объект
- 7 Нажмите кнопку спуска. Запись закончится.



- Звук в этом режиме не записывается.
- Оптический зум в этом режиме не работает.
- В режиме движущегося изображения вспышка не работает.
- Автоспуск, дистанционный спуск и серийная съемка в этом режиме недоступны.
- В режиме движущегося изображения ЖК монитор не может быть выключен.

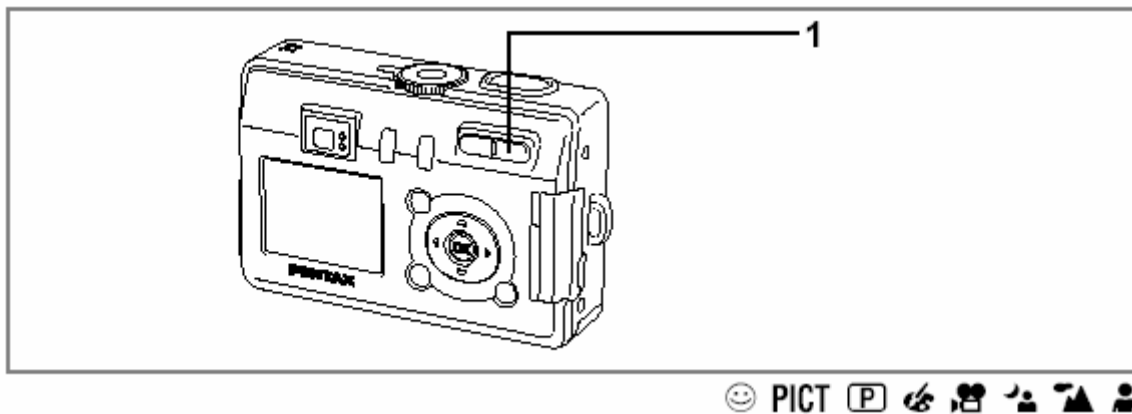

Использование зума

Вы можете использовать зум при съемке в режимах теле и широкий угол.

1 В режиме съемки нажмите кнопку зума Zoom/▲▲▲/▲.

▲ (Tele) : делает объект больше

▲▲▲ (Wide) : делает объект меньше

Когда не используется цифровой зум, Вы можете снимать кадры с увеличением до 3 раз используя оптический зум.

С цифровым зумом Вы можете увеличивать объект до максимального значения эквивалентного увеличению 8 раз.



Шкала зума

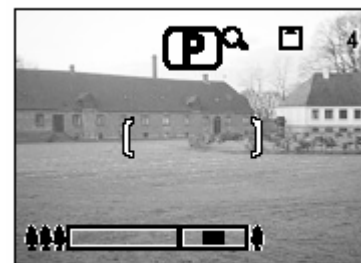

Digital zoom range

Когда используется цифровой зум.

Сохранение положения зума с. 78



Вы не можете использовать оптический зум в режиме движущегося изображения или при подводной съемке видео.

Использование функции цифрового зума

- 1 В режиме съемки нажмите кнопку MENU.
Будет показываться меню [📷 Rec. Mode].
- 2 Для выбора [Digital Zoom] нажмите 4-кнопочный контроллер (▲ ▼).
- 3 Для выбора (вкл) используйте 4-кнопочный контроллер (◀ ▶).
- 4 Нажмите кнопку ОК.
Камера готова к съемке.

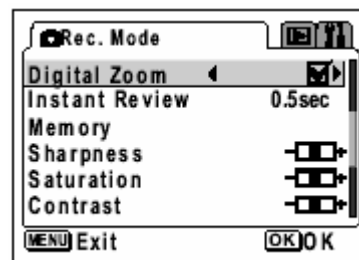

- При выключении ЖК монитора цифровой зум не доступен, даже если функция цифрового зума включена.



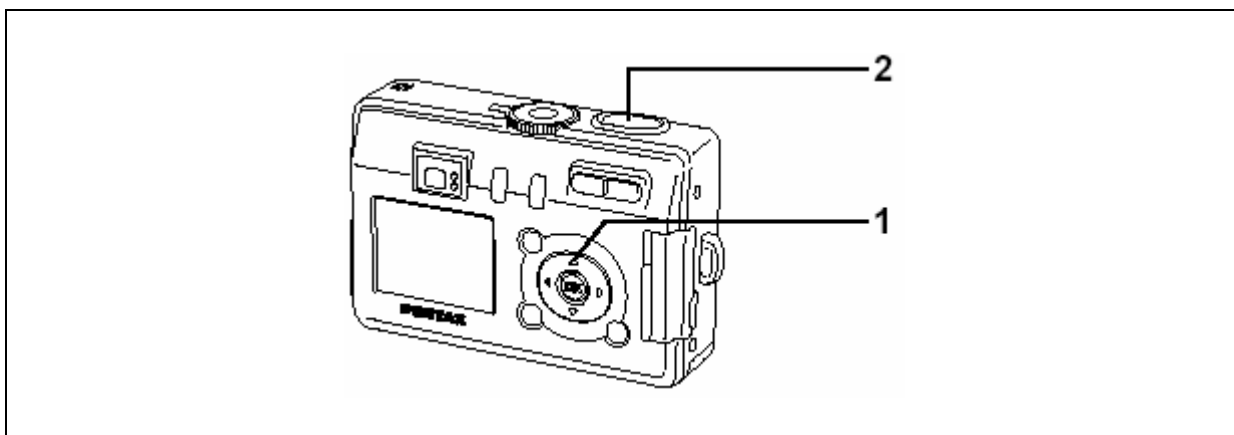

- При использовании функции цифрового зума объект должен фокусироваться на ЖК мониторе.
- Установка по умолчанию – вкл.

Сохранение настройки функции цифрового зума с. 78



Использование автоспуска

Кадр может быть снят через 10 секунд после нажатия кнопки спуска.

- 1 Для показа  или  на ЖК мониторе в режиме съемки нажмите кнопку () на 4-кнопочном контроллере.
- 2 Нажмите кнопку спуска наполовину.
Изображение сфокусируется и рамка станет зеленой.
- 3 Нажмите кнопку спуска.
Начинается 7-секундный отсчет автоспуска и горит индикатор автоспуска. Кадр снимается приблизительно через 3 секунды после того, как индикатор автоспуска начинает мигать.

 - 2-х секундная задержка



- Если Вы включаете ЖК монитор, будет показываться счетчик секунд.
- Для отмены режима автоспуска нажмите любую кнопку, такую например как MENU.

Съемка автопортрета с. 43

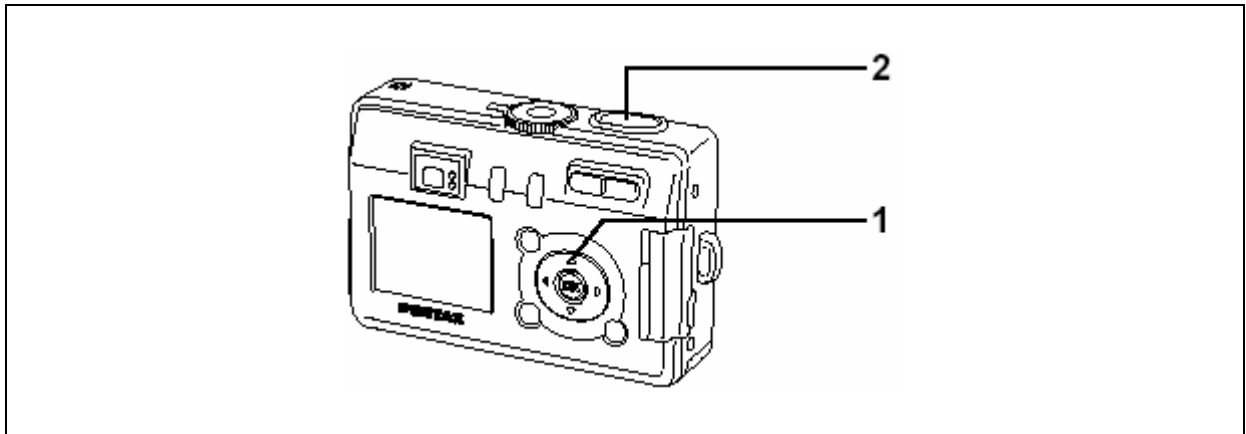

☺ PICT [P] 📷 👤 📶 📶 📶

Серийная съемка (Режим серийной съемки)

При нажатии кнопки спуска кадры снимаются непрерывно.

- 1 Для показа 📷 на ЖК мониторе нажмите кнопку (▲) на 4-кнопочном контроллере.

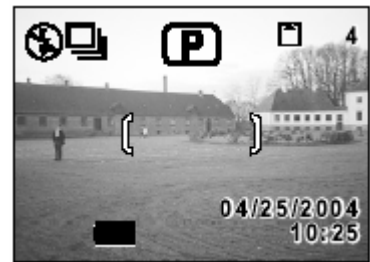

- 2 **Нажмите кнопку спуска наполовину.**
Когда камера сфокусирована, рамка фокусировки на экране монитора светится зеленым цветом.
- 3 **Нажмите кнопку спуска полностью.**
Снимки начинают сниматься, съемка заканчивается, когда вы уберете палец с кнопки спуска..



- Вы можете продолжать съемку пока не заполнится карта памяти SD или встроенная память.
- Интервал будет различаться в соответствии с настройками [Recorded Pixels] и [Quality Level].



- В режиме серийной съемки вспышка не работает.
- Серийная съемка не доступна в режимах движущегося изображения, съемки под водой, панорамы или режима 2в1.
- Фокус, экспозиция и баланс белого фиксируются по первому снимку

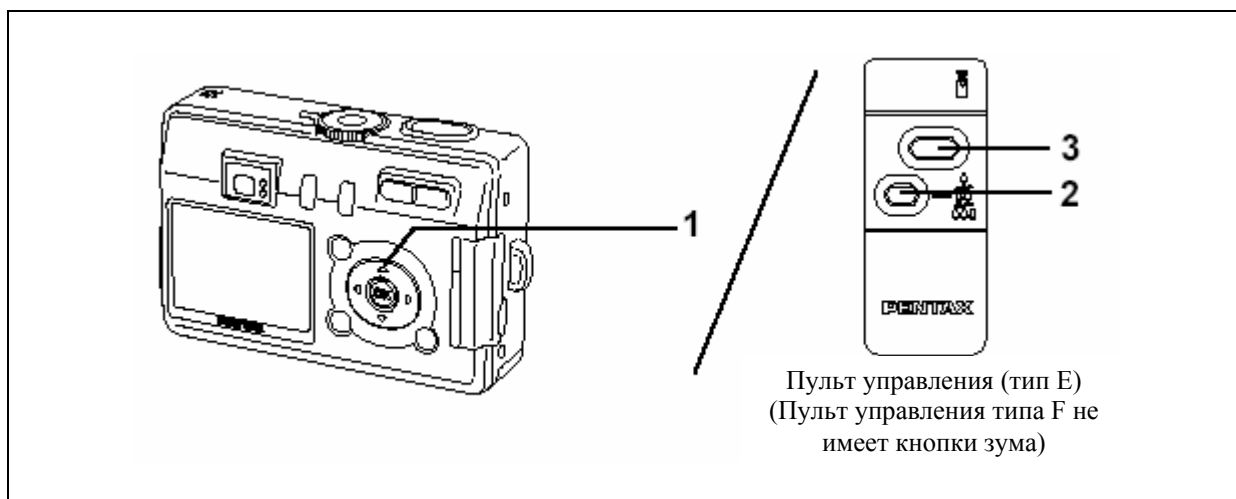

Использование дистанционного управления (дополнительно)

Вы можете снимать кадры, используя дистанционное управление F (дополнительно).

- 1 Для показа или на ЖК мониторе в режиме съемки нажмите кнопку () на 4-кнопочном контроллере.

Индикатор автоспуска будет мигать и камера готова к съемке кадров.

- 2 Нажмите кнопку зума и скомпонуйте кадр
При каждом нажатии зум меняется: далеко – средне - близко



- 3 Нажмите кнопку спуска на пульте дистанционного управления.

- Индикатор автоспуска мигает быстро и кадр будет сниматься приблизительно через три секунды.
- Кадр будет снят немедленно.



- Кнопки камеры могут использоваться обычным образом.
- Пожалуйста, убедитесь, что пульт дистанционного управления находится на расстоянии не более 4 метров от камеры.

• Ресурс батареи для пульта дистанционного управления

Сигнал от пульта дистанционного управления к камере может быть послан примерно 30000 раз. Если батарее необходима зарядка, обратитесь в ближайший сервис-центр компании PENTAX. (Зарядка делается для возобновления работы батареи.)

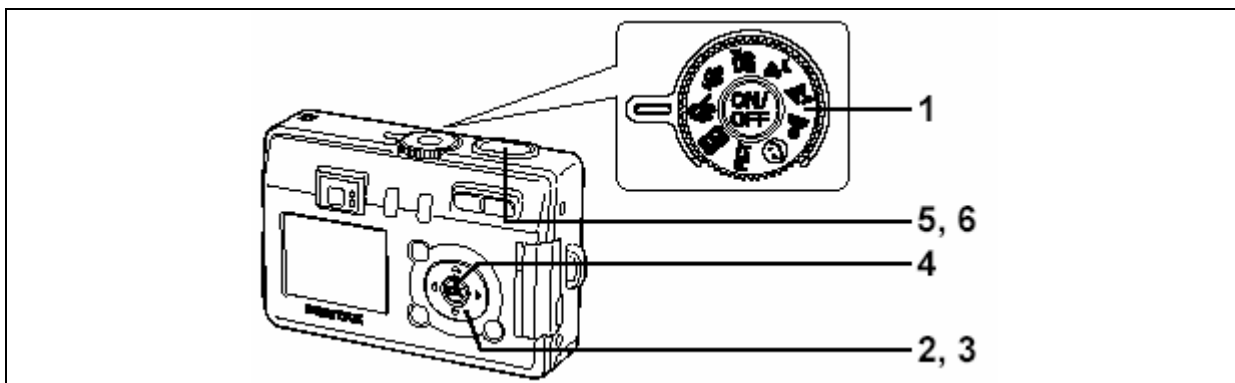



Съемка кадров с цифровыми фильтрами (Режим цифрового фильтра)

Вы можете снять кадр с использованием цифровых фильтров. Фильтры состоят из цветных фильтров, таких как красный, голубой и зеленый.

• Цветные фильтры

Есть восемь цветных фильтров: черно-белый, сепия, красный, розовый, фиолетовый, голубой, зеленый и желтый. При выборе цветного фильтра в режиме цифрового фильтра изображение на ЖК мониторе показывается в выбранном цвете и кадры снимаются в этом цвете.

- 1 Установите переключатель режимов 
- 2 Нажмите 4-кнопочный контроллер ()
Показывается экран опций фильтра.

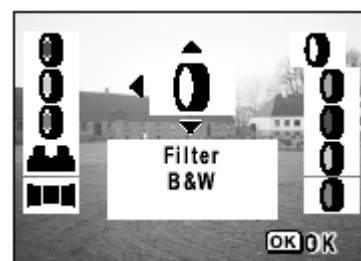

- 3 Для выбора фильтра используйте 4-кнопочный контроллер ()
- 4 Нажмите кнопку ОК.
- 5 Нажмите кнопку спуска наполовину.
- 6 Нажмите кнопку спуска.
Кадр снимается.

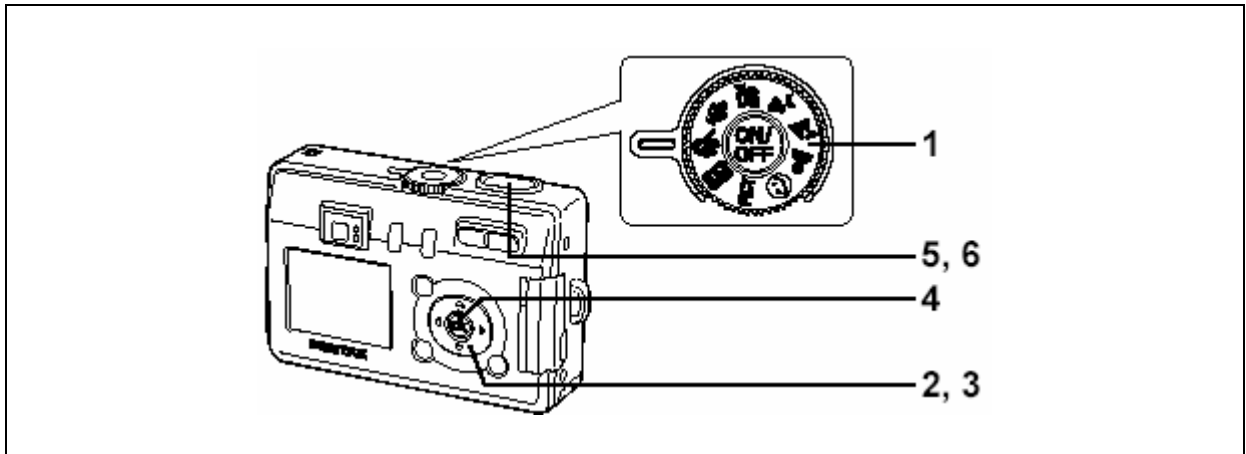

Режим две фотографии в одной (2в1)

Вы можете сделать два снимка и разместить их на одной фотографии.

- 1 Установите переключатель режимов
- 2 Нажмите 4-кнопочный контроллер (▼).
Показывается экран опций фильтра.
- 3 Используя 4-кнопочный контроллер (▲▼) выберите режим

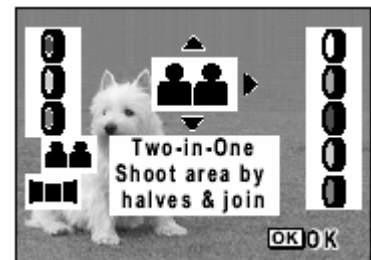

- 4 Нажмите кнопку ОК.
- 5 Сфотографируйте первое изображение.

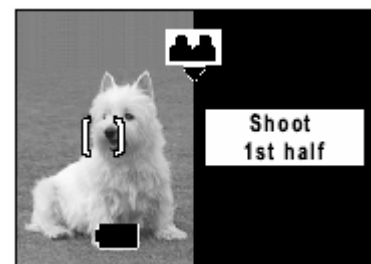



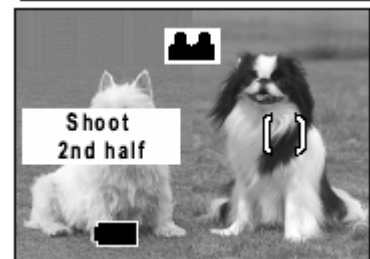

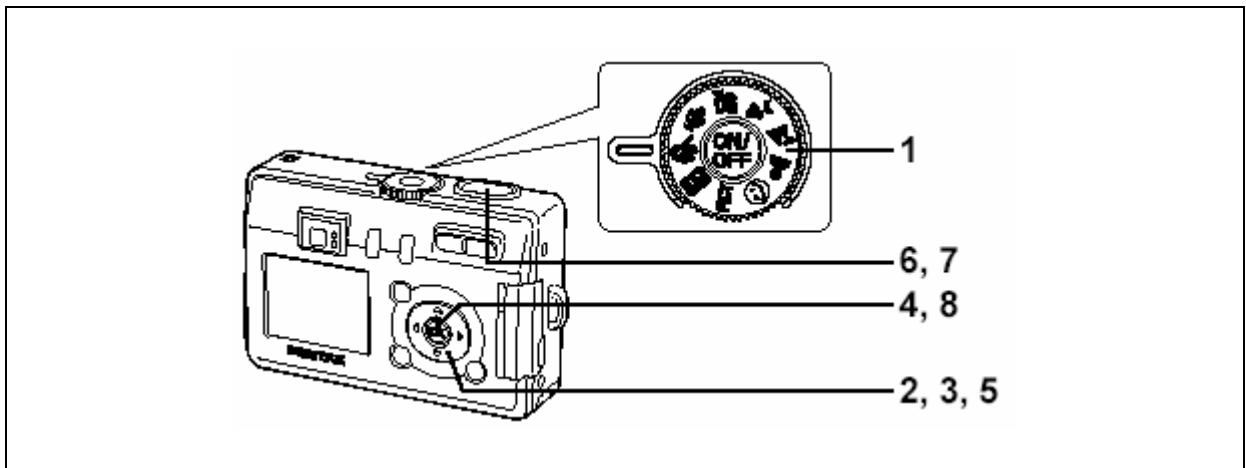
- 6 Сфотографируйте второе изображение





Съемка панорам (Режим панорамы)

Вы можете снять несколько изображений и соединить их вместе в виде панорамы. С камерой дается программа получения панорамы и для соединения изображений необходимо иметь компьютер с программой ACDSee for Pentax.

- 1 Установите переключатель режимов в положение .
 - 2 Нажмите (.
 - 3 Для выбора режима панорамы () используйте 4-кнопочный контроллер (.
 - 4 Нажмите ОК.
 - 5 Используйте 4-кнопочный контроллер для выбора направления, в котором изображения будут соединяться.
 - ◀ Соединяет изображения налево.
 - ▶ Соединяет изображения направо.
 - ▲ Соединяет изображения вверх.
 - ▼ Соединяет изображения вниз.
- Показан пример изображений при выборе ▶.

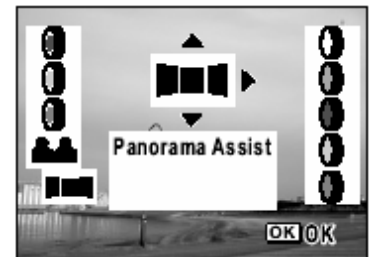

6 Снимите первый кадр.

Для съемки первого изображения нажмите кнопку спуска. Правый край изображения в прозрачном виде показывается слева на ЖК мониторе.



7 Сдвиньте камеру направо и снимите второе изображение.

Повторите процедуру приведенную выше, чтобы снять третий и последующие кадры.

8 Нажмите кнопку ОК.

Экран возвращается к шагу 5.



Для отмены режима панорамы измените его на другой режим.





- Камера не может соединить изображения. Используйте программу для получения панорамы, поставляемую с камерой.
- В режиме панорамы невозможна серийная съемка.

Съемка кадров Настройка функций съемки

Изменение режима



Режим съемки используется для получения кадров и режим воспроизведения используется для воспроизведения и стирания изображения.

Переключение между режимом съемки и режимом воспроизведения

- Для изменения режима съемки на режим воспроизведения нажмите кнопку воспроизведения .
- Для изменения режима воспроизведения на режим съемки нажмите кнопку воспроизведения  или нажмите на половину кнопки спуска.

Выбор режима съемки

Показывается виртуальный указатель режимов и выбирается режим съемки. На выбор предлагается 8 режимов.

	Программный режим	Основной режим съемки	с.41
PICT	Режим изображения	Позволяет установить функции в соответствии с ситуацией. Есть 10 доступных режимов.	с.42
	Легкий режим	Камера автоматически устанавливает режим	с.39
	Режим портрета	Позволяет производить портретную съемку	с.45
	Ландшафт	Съемка ландшафтов	с.45
	Ночной режим	Для съемки ночных сцен и ночных видов.	с.44
	Режим движущегося изображения	Для съемки движущихся изображений.	с.66
	Режим цифровых эффектов	Позволяет снимать с дополнительными цифровыми эффектами	с.54-57

- 1 Установите переключатель в нужное положение напротив индикатора.

 PICT      .

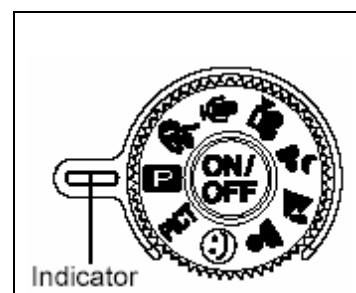

Показ параметров съемки в режиме съемки

Вы можете посмотреть информацию на ЖК мониторе при съемке.

Режим дисплея может быть изменен нажатием кнопки DISPLAY.

Дисплей включен

Показываются параметры съемки.

1. Режим вспышки
2. Режим съемки
3. Режим фокуса
4. Режим съемки
5. Рамка AF
6. Карта / встроенная память
7. Число записанных изображений
8. Дата и время
9. Индикатор аккумулятора

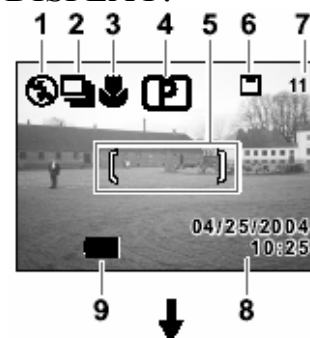

Показ гистограммы

Показывается распределение яркости в изображении.

По оси x показывается яркость (более темные с левого края и более яркие с правого края) и по оси y показывается число пикселей.

1. Баланс белого
2. Записанные пиксели
3. Качество
4. Чувствительность
5. Гистограмма
6. Замер АЕ

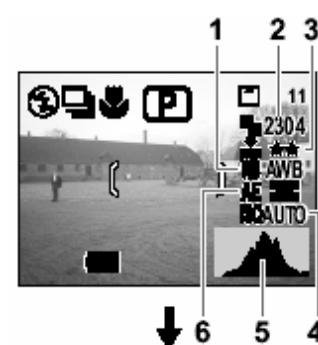

Показ сетки

Показывается сетка для облегчения компоновки изображения



Информация выключена

Не показывается информация о съемке.

- Рамка AF показывается в режиме автофокуса.
- Если любой из режимов изменяется, например, режим вспышки, режим, который Вы изменили показывается на несколько секунд.

ЖК монитор выключен

ЖК монитор выключается.

(ЖК монитор не выключается в режиме воспроизведения.)



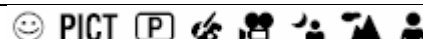
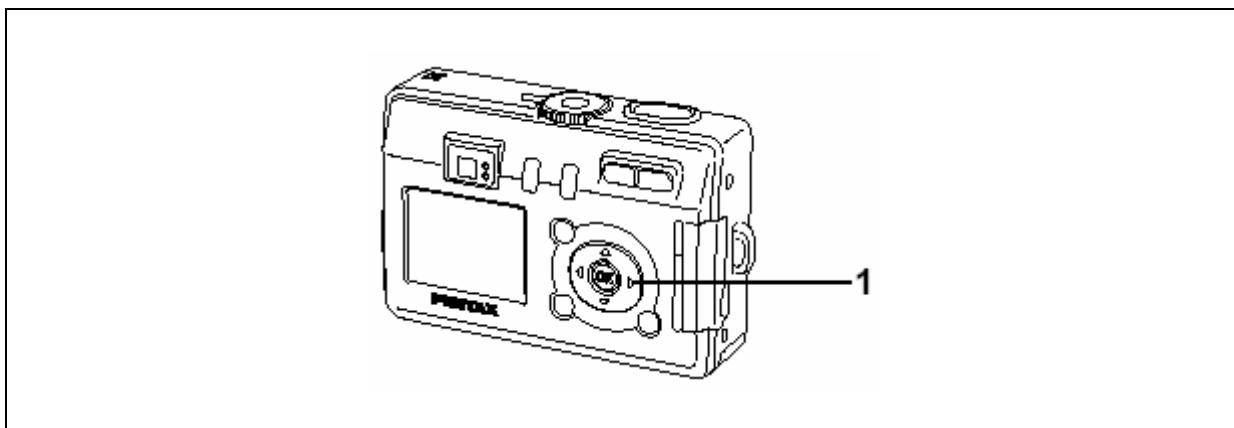

Дисплей не может выключаться в режимах , , и .

Сохранение режима дисплея с. 78



Выбор режима фокусировки

• Режим фокусировки

Нет значка	Режим автофокуса	Камера фокусируется на объект в зоне автофокуса при нажатии кнопки спуска на половину. Используйте этот режим при расстоянии до объекта более 40 см.
	Режим макро	Это режим используется при расстоянии до объекта приблизительно 18 – 50 см. При нажатии кнопки спуска на половину камера фокусируется на объект в зоне автофокуса.
	Режим супер макро	Этот режим используется при расстоянии до объекта приблизительно 6 – 20 см. Камера фокусируется на объект в зоне автофокуса при постоянном нажатии на половину кнопки спуска.
	Режим пейзажа	Этот режим используется для съемки дальних объектов.
MF	Режим ручного фокуса	Фокус настраивается в ручную 4-кнопочным контроллером

1 Нажмите кнопку в режиме съемки.

Режим фокусировки изменяется каждый раз при нажатии кнопки и настройка показывается на ЖК мониторе.

Камера готова к съемке в установленном режиме фокусировки.



- Настройкой по умолчанию для режима фокусировки является режим автофокуса.
- Положение зума фиксируется посередине и вспышка не заряжается в режиме супер макро.



Если Вы снимаете, наблюдая через видоискатель в режиме фокусировки установленном на макро или супер макро, область полученного изображения будет отличаться от того, что видно через видоискатель. Для уверенности проверьте область изображения на ЖК мониторе.

Ручная фокусировка

При установке режима на MF центральная часть изображения увеличивается на полный экран ЖК монитора для настройки фокуса. Для настройки фокуса используйте 4-кнопочный контроллер во время наблюдения индикатора на мониторе.



Для удаления фокуса



Для приближения фокуса

После установки фокуса нажмите любую кнопку кроме (▲ ▼) на 4-кнопочном контроллере или снимите палец с 4-кнопочного контроллера (▲ ▼). Через две секунды экран возвращается на нормальный показ.



При доступности цифрового зума центральная часть изображения не увеличивается.

Сохранение Режим фокусировки с. 78

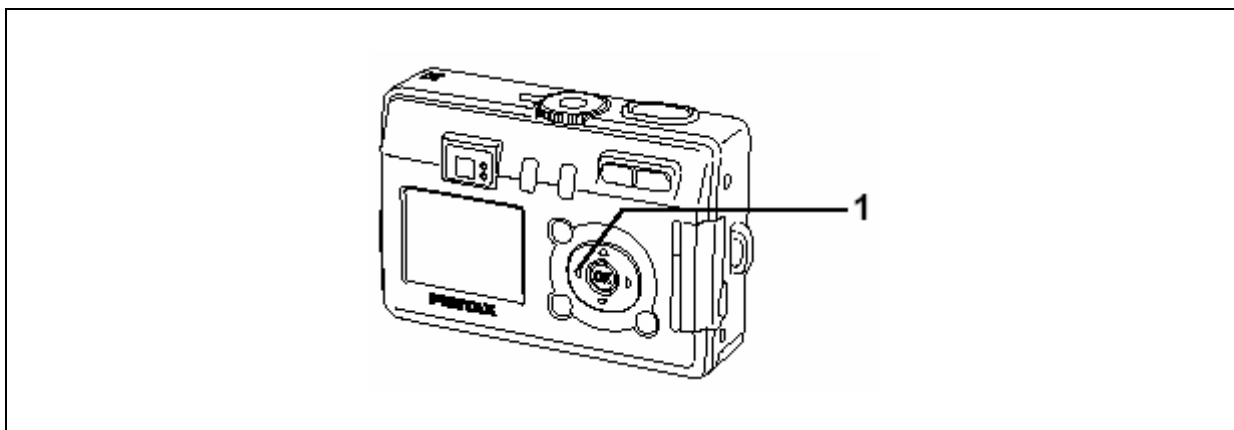

☺ PICT [P] 📷 👤 📏 👤

Выбор режима вспышки

(Нет значка)	Авто вспышка	Вспышка срабатывает автоматически в зависимости от условий освещенности.
📷	Вспышка выключена	Вспышка не работает несмотря на плохое освещение.
⚡	Вспышка включена	Вспышка срабатывает несмотря на освещенность объекта.
👁️ A	Авто вспышка + уменьшение красного глаза	Этот режим уменьшает эффект красного глаза возникающий при отражении света от глаз объекта. Вспышка срабатывает автоматически.
👁️ ⚡	Вспышка включена + уменьшение красного глаза	Этот режим уменьшает эффект красного глаза возникающий при отражении света от глаз объекта. Вспышка будет срабатывать несмотря на условия освещенности.



- Вспышка выключается в режиме съемки установленном на 📷 или 📷 или серийную съемку или пейзаж.
- Вспышка срабатывает всего 1 раз, 1 предвспышка и второй раз для съемки кадра. (В режиме уменьшения красного глаза интервал между предвспышкой и основной вспышкой больше.)

1 В режиме съемке нажмите кнопку ◀

Режим вспышки изменяется каждый раз при нажатии кнопки и на ЖК мониторе показывается значок.

Камера готова к съемке в установленном режиме вспышки.

Состояние индикатора фокуса и состояние индикатора вспышки с. 27
 Сохранение режима вспышки с. 78



Использование вспышки в режиме макро может привести к переэкспонированию изображения.

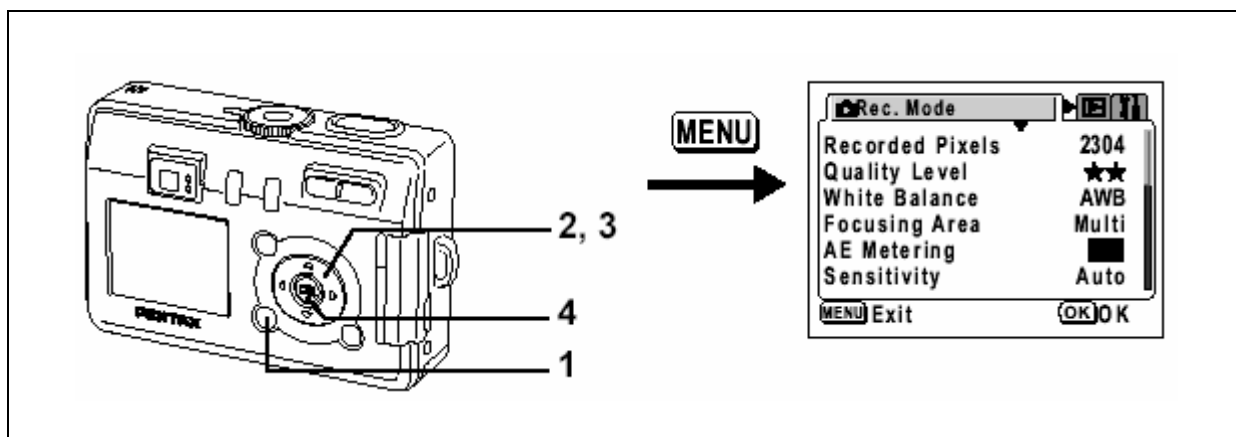

PICT [P] [] [] [] [] []

Выбор числа записываемых пикселей

Вы можете выбрать число записываемых пикселей из (2560 x 1920), (2304 x 1728), (2048x1536), (1600 x 1200), (1024 x 768) и (640 x 480)

2560 x 1920	Наилучшее качество при печати больших фотографий
2304 x 1728	Используется для печати на бумаге размером A4
2048 x 1536	Подходит для печати формата A5
1600 x 1200	Используется для печати на бумаге больше, чем почтовая открытка
1024 x 768	Используется для печати почтовых карточек
640 x 480	Используется для пересылки по электронной почте или при создании вебсайтов.

- 1 Нажмите MENU
- 2 В меню [Rec. Mode] кнопками ▲ ▼ выберите [Recorded Pixels]
- 3 Для изменения размера используйте 4-кнопочный контроллер (◀ ▶).
- 4 Нажмите кнопку ОК.
Камера готова к съемке кадров.

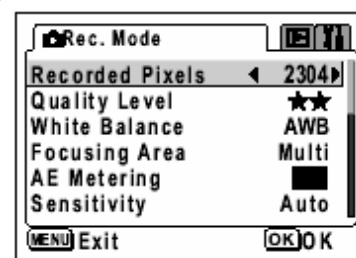

- В режиме движущегося изображения записанные пиксели фиксируются на значении 320 x 240.
- Если Вы выбираете больший размер, при печати изображение может оказаться отличным от указанного.

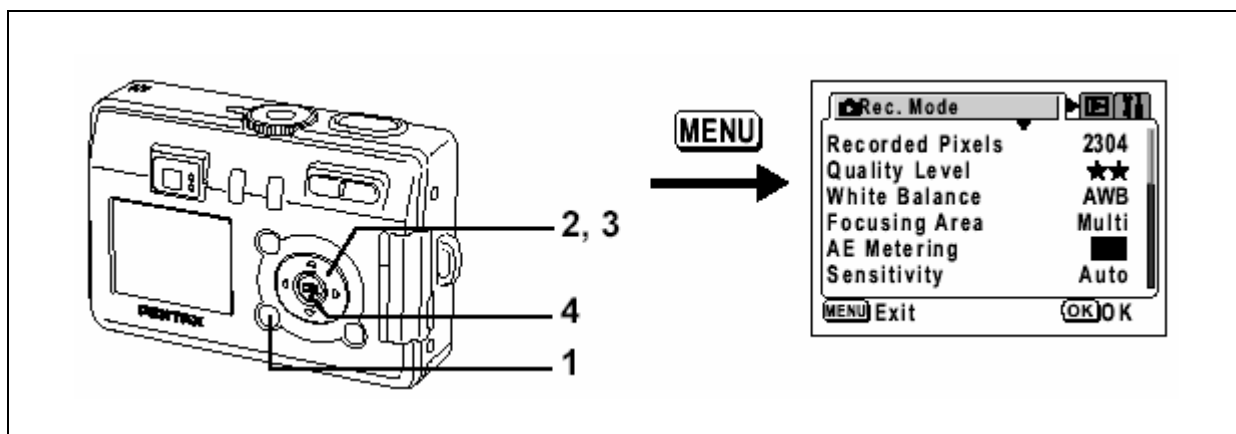

PICT [P] [] [] [] [] []

Выбор качества

Вы можете выбрать степень сжатия изображения. Большее количество звезд улучшает качество и увеличивает размеры изображения.

Размер изображения также изменяется от настройки записываемых пикселей.

★★★	Best	Самая низкая степень сжатия. Используется для фотопечати.
★★	Better	Стандартная степень сжатия. Используется для просмотра изображений на экране компьютера.
★	Good	Самая высокая степень сжатия. Используется для пересылки по электронной почте и создания веб-сайтов.

- 1 Нажмите MENU
- 2 В меню [Rec. Mode] кнопками ▲ ▼ выберите [Quality Level]
- 3 Для выбора размера используйте 4-кнопочный контроллер (◀ ▶).
- 4 Нажмите кнопку ОК.
Камера готова к съемке кадров.

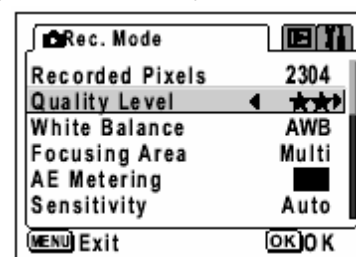

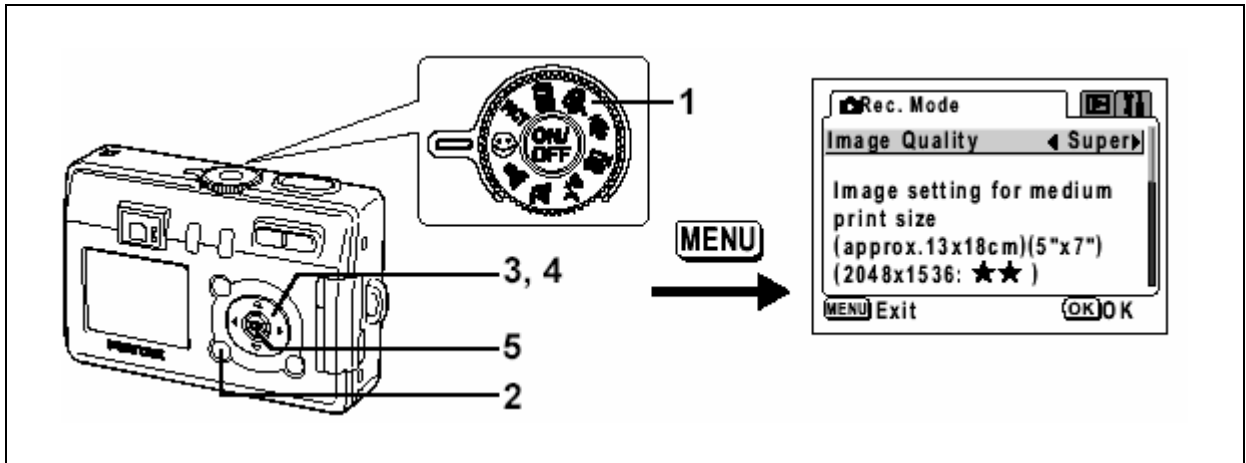

Выбор качества изображения

Вы можете выбрать степень сжатия изображения в легком режиме. Большее количество звезд улучшает качество и увеличивает размеры изображения.

Размер изображения также изменяется от настройки записываемых пикселей.

Superior (5MB: 2560x1920 ***)	<p>↑ Высочайшее качество – – для печати или редактирования</p> <p>Для печати фото размером с почтовую карточку</p> <p>Для передачи по электр. почте / опубликования в WEB</p>
Super (5MB: 2560x1920 **)	
Normal (3MB: 2048 x 1536 **)	
Economy (0,3MB: 640 x 480 **)	

MB – размер в мегабайтах, 1 мегабайт – 1 миллион пикселей

- 1 Установите переключатель в режим 😊
- 2 В режиме съемки нажмите MENU
- 3 Кнопками ▲ ▼ выберите [Image Quality]
- 4 Для выбора размера используйте 4-кнопочный контроллер (◀ ▶).
- 5 Нажмите кнопку ОК.
Камера готова к съемке кадров.

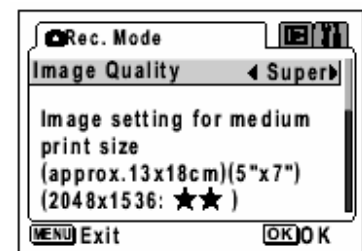

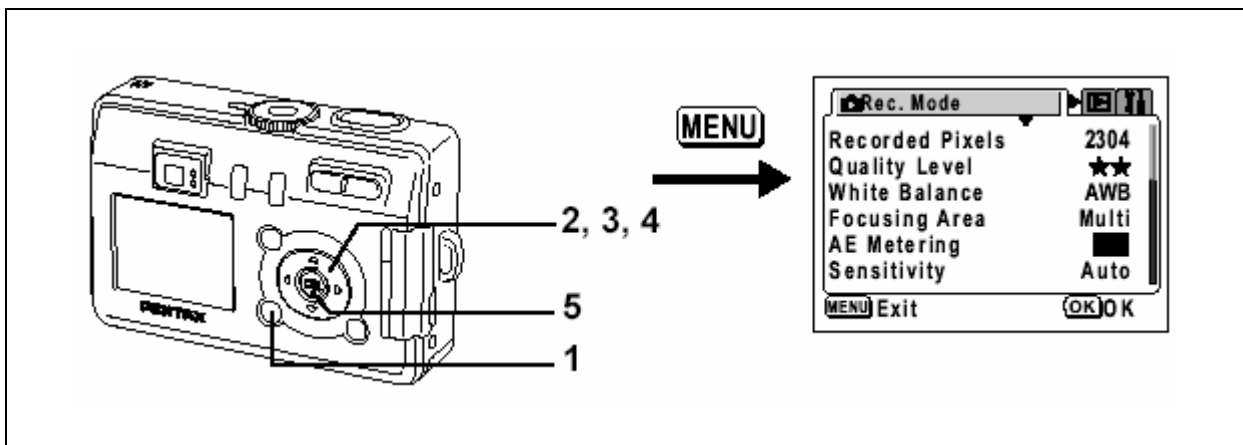

Настройка цветового баланса в соответствии с условиями освещения (Баланс белого)

Вы можете снять кадры в естественных цветах настроив баланс белого в соответствии с условиями освещения во время съемки.

AWB	Авто	Камера настраивает баланс белого автоматически.
	Дневной свет	Используйте этот режим при съемке кадров на солнечном свете.
	Тень	Используйте этот режим при съемке кадров в тени.
	Лампа накаливания	Используйте этот режим при съемке кадров при освещении лампами накаливания.
	Люминесцентная лампа	Используйте этот режим при съемке кадров при освещении люминесцентными лампами.
	Ручная настройка	Используйте этот режим при съемке кадров с настройкой в ручную баланса белого.

- 1 **Нажмите MENU**
- 2 **В меню [Rec. Mode] выберите [White Balance].**
- 3 **Нажмите 4-кнопочный контроллер (▶).**
Будет показываться экран баланса белого.
- 4 **Для выбора настройки используйте 4-кнопочный контроллер (▲▼).**
- 5 **Нажмите кнопку ОК.**
Камера готова к съемке кадров.



Сохранение баланса белого с. 78

Ручная настройка

- 1 На экране [White Balance] выберите [Manual] (ручной).**
- 2 Направьте камеру на лист белой бумаги, чтобы он полностью перекрыл экран.**
- 3 Нажмите кнопку DISPLAY.**

Баланс белого настроится автоматически. На ЖК мониторе показывается [Adjust] и дисплей возвращается на экран меню.
- 4 Нажмите кнопку ОК.**

Камера готова к съемке кадров.



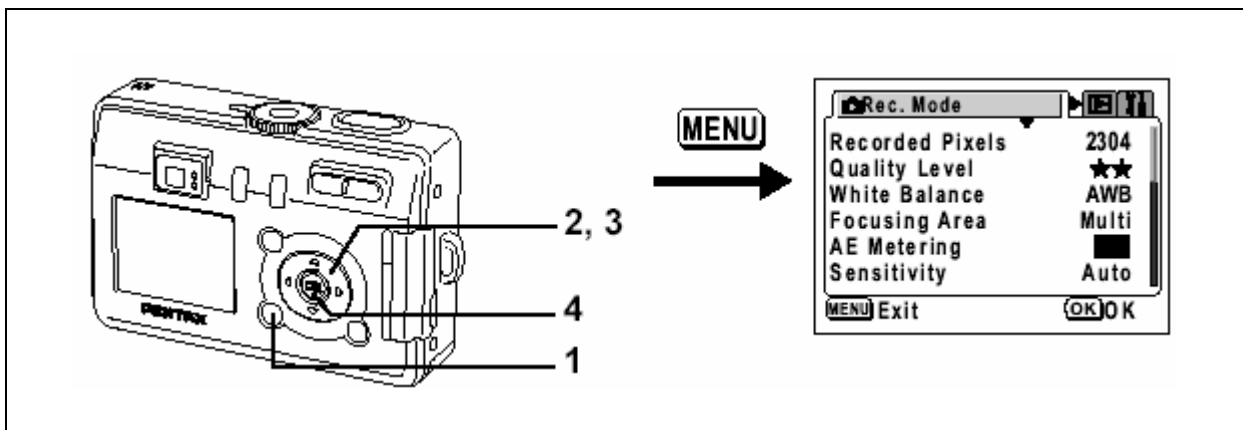

PICT [P] [] [] [] [] []

Изменение зоны AF (зоны фокусировки)

Вы можете изменить зону автофокусировки.

Многоточечная	Нормальная область
Точечная	Область автофокуса становится меньше. (точка)

- 1 Нажмите MENU
- 2 В меню [📷 Rec. Mode] кнопками ▲ ▼ выберите [Focusing Area].
- 3 Для выбора настройки используйте 4-кнопочный контроллер (◀ ▶).
- 4 Нажмите кнопку ОК.
Камера готова к съемке кадров.

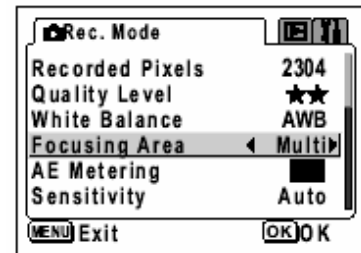

В видоискателе не появляется зона AF. Всегда проверяйте зону фокуса на ЖК мониторе.

Сохранение настройки зоны фокусировки с. 78

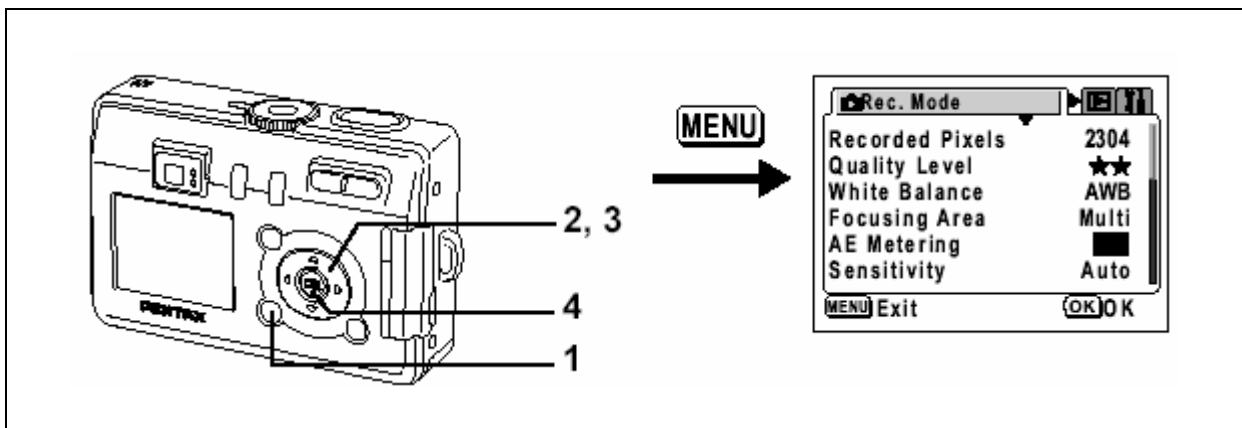

PICT [P] [] [] [] []

Настройка чувствительности

Вы можете выбрать чувствительность, соответствующую уровню освещенности.

• Чувствительность

Авто	Камера устанавливает чувствительность автоматически.
50	<ul style="list-style-type: none"> При более низкой чувствительности более резкие изображения и меньший шум. При плохой освещенности выдержка будет больше. При более высокой чувствительности выдержка меньше и при низкой освещенности уменьшается дрожание камеры, но изображение может быть более шумное.
100	
200	
400	

- 1 Нажмите MENU
- 2 В меню [📷 Rec. Mode] кнопками ▲ ▼ выберите [Sensitivity].
- 3 Для выбора настройки используйте 4-кнопочный контроллер (◀ ▶)
- 4 Нажмите кнопку ОК.
Камера готова к съемке кадров.

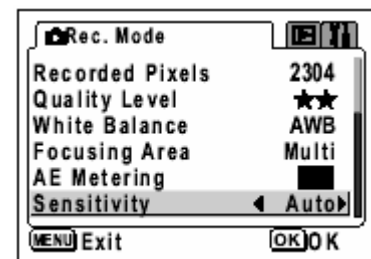

Сохранение чувствительности с. 78

Установка частоты смены кадров

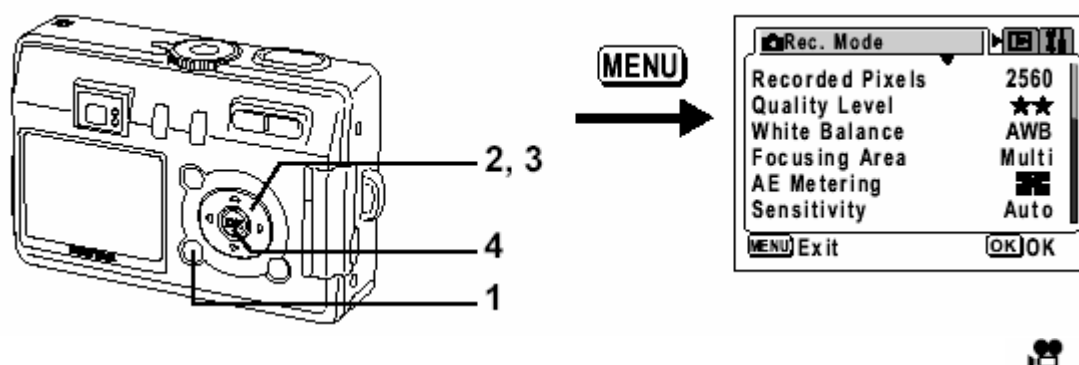

Вы можете установить два варианта: 30 кадров/в сек или 15 кадров/сек

- 1 Нажмите **MENU** в режиме съемки
- 2 В меню [**Rec. Mode**] кнопками **▲ ▼** выберите [**Sensitivity**].
- 3 Для выбора настройки используйте 4-кнопочный контроллер (**◀ ▶**)
- 4 Нажмите кнопку **OK**.
Камера готова к съемке кадров.

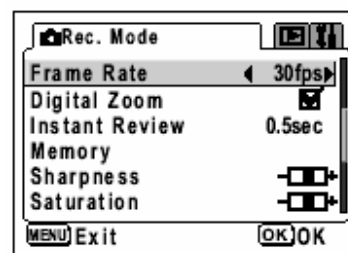

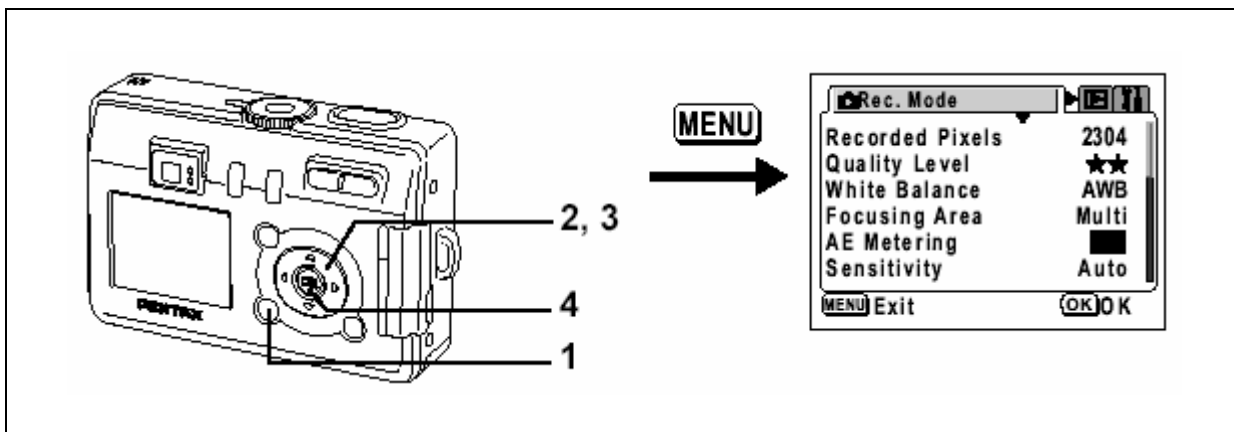

PICT P

Установка времени немедленного просмотра (Немедленный просмотр)

Вы можете выбрать время немедленного просмотра из 0,5 сек, 1 сек, 2 сек, 3 сек, 4 сек, 5 сек или выключено (показа нет).

- 1 Нажмите MENU
- 2 В меню [📷 Rec. Mode] кнопками ▲ ▼ выберите [Instant Review].
- 3 Для выбора настройки используйте 4-кнопочный контроллер (◀ ▶)
- 4 Нажмите кнопку ОК.
Камера готова к съемке кадров.

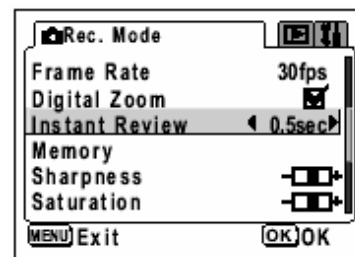

При выключении камеры сохраняется настройка немедленного просмотра.

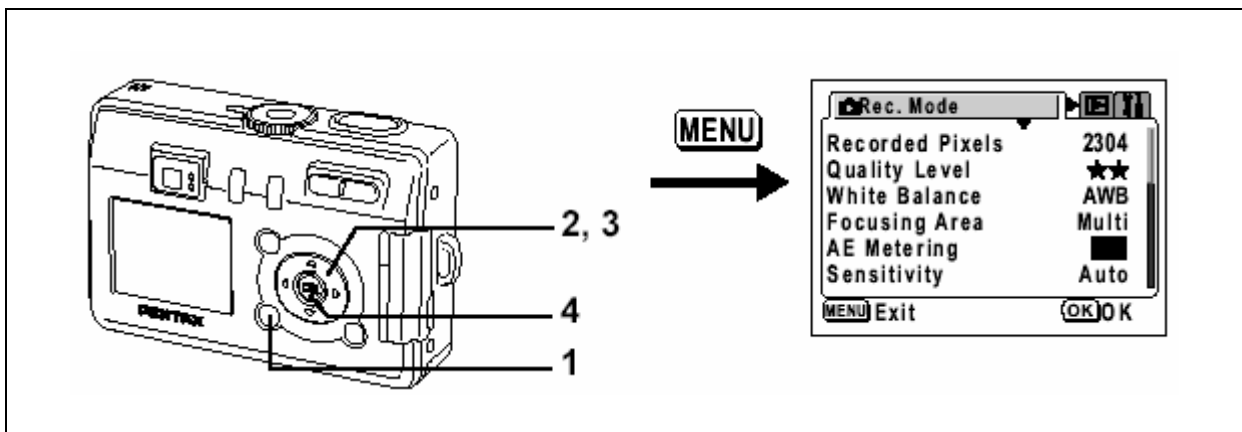

Настройка резкости изображения (Резкость)

По желанию Вы можете выбрать более резкое изображение или более мягкое.

- 1 Нажмите MENU
- 2 В меню [📷 Rec. Mode] кнопками ▲ ▼ выберите [Sharpness].

- 3 Для выбора настройки используйте 4-кнопочный контроллер (◀ ▶)

Доступные режимы:

[Normal] to [Hard (+)] or
 [Soft (-)].

- 4 Нажмите кнопку ОК.
Камера готова к съемке кадров.

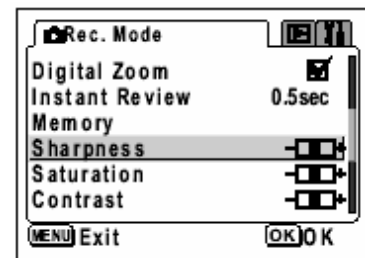

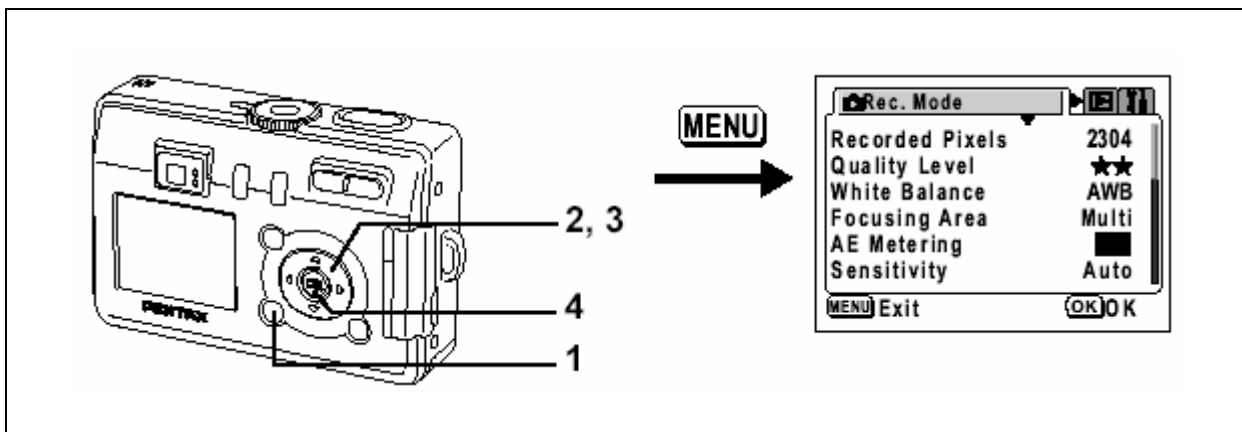

Настройка цветового насыщения (Насыщение)

Вы можете установить цветовое насыщение.

- 1 Нажмите MENU
- 2 В меню [📷 Rec. Mode] кнопками ▲ ▼ выберите [Saturation].
- 3 Для выбора настройки используйте 4-кнопочный контроллер (◀ ▶)
Доступные режимы:
 [Normal] to [High (+)] or
 [Low (-)].
- 4 Нажмите кнопку ОК.
Камера готова к съемке кадров.

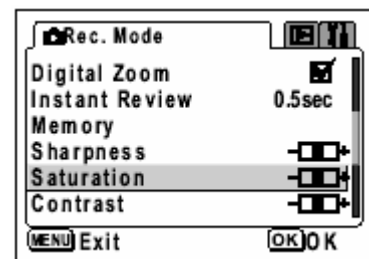

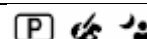
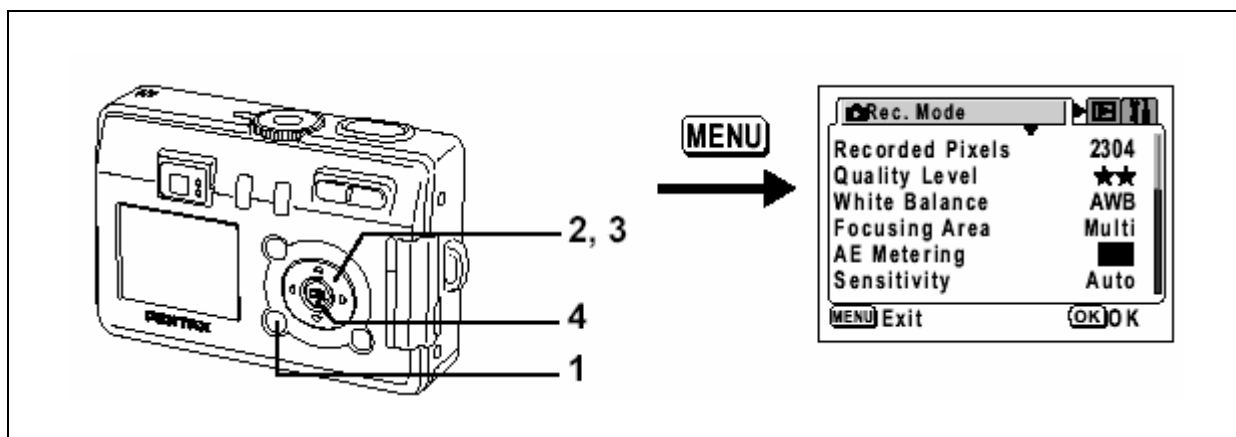

Настройка контраста изображения (Контраст)

Вы можете установить контраст изображения.

- 1 Нажмите MENU
- 2 В меню [📷 Rec. Mode] кнопками ▲ ▼ выберите [Contrast].

- 3 Для выбора настройки используйте 4-кнопочный контроллер (◀ ▶)

Доступные режимы:

[Normal] to [High (+)] or
 [Low (-)].

- 4 Нажмите кнопку ОК.
Камера готова к съемке кадров.

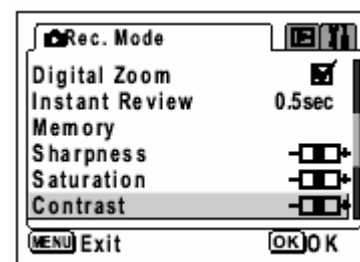

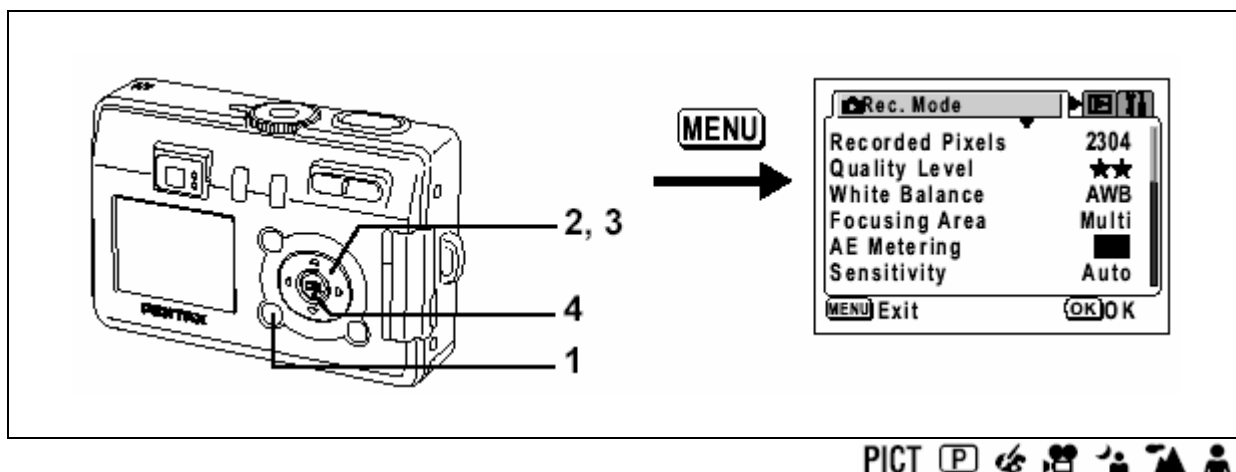

Компенсация EV

Вы можете снимать кадры намеренно переэкспонированные или недоэкспонированные.

- 1 Нажмите MENU
- 2 В меню [📷 Rec. Mode] кнопками ▲ ▼ выберите [EV Compensation].
- 3 Для выбора настройки используйте 4-кнопочный контроллер (◀ ▶)
Нажимайте (+) чтобы сделать ярче, (-) - темнее, диапазон ± 2 EV с шагом 1/3.
- 4 Нажмите кнопку ОК.
Камера готова к съемке кадров.

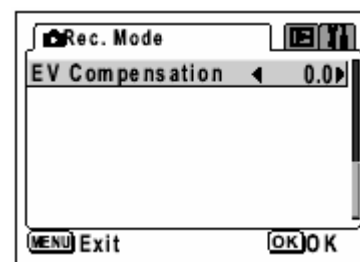

Компенсация EV записывается на 4-кнопочном контроллере (◀ ▶) в настройки функций по умолчанию. с.122



При настройке EV методом замера света является либо центровзвешенный, либо точечный замер.

Сохранение значения компенсации EV с .78

Сохранение настроек (память)

Сохранение пунктов меню (память)

Вы можете выбрать хотите ли Вы сохранить установленные значения, когда камера выключается. Если Вы выбираете [On], настройки будут сохраняться в состоянии, в котором они были перед выключением камеры. Если Вы выбираете [Off], настройки будут устанавливаться на настройки по умолчанию, когда камера выключается.

Пункт	Описание	Настр. по умолчанию
Вспышка	Сохраняется настройка режима вспышки на кнопке  .	<input checked="" type="checkbox"/>
Баланс белого	Сохраняется настройка [White Balance] в меню [Rec. Mode].	<input type="checkbox"/>
Компенсация EV	Сохраняется значение компенсации EV.	<input type="checkbox"/>
Область фокусировки	Сохраняется значение установки области фокусировки	<input type="checkbox"/>
Замер АЕ	Сохраняется настройка [AE Metering] в меню [Rec. Mode].	<input type="checkbox"/>
Чувствительность	Сохраняется настройка [Sensitivity] в меню [Rec. Mode].	<input type="checkbox"/>
Цифровой зум	Сохраняется настройка [Digital Zoom] в меню [Rec. Mode].	<input checked="" type="checkbox"/>
Режим фокуса	Сохраняется настройка режима фокусировки.	<input type="checkbox"/>
Положение зума	Сохраняется настройка положения зума.	<input type="checkbox"/>
MF	Сохраняется положение ручного фокуса.	<input type="checkbox"/>
DISPLAY	Сохраняется режим дисплея ЖК монитора.	<input type="checkbox"/>
Номер файла	Сохраняется номер файла. Если вставляется новая карта памяти SD, назначается последующий номер файла.	<input checked="" type="checkbox"/>



- Пункты меню, не включенные в [Memory] также будут сохраняться в настройках выбранных в меню для каждой функции, когда камера выключается.
- Настройка положения зума в цифровом зуме не будет сохраняться, даже если [Zoom Position] устанавливается на включено в [Memory].
- [Memory] может устанавливаться отдельно в режиме пользователя и других режимах съемки.

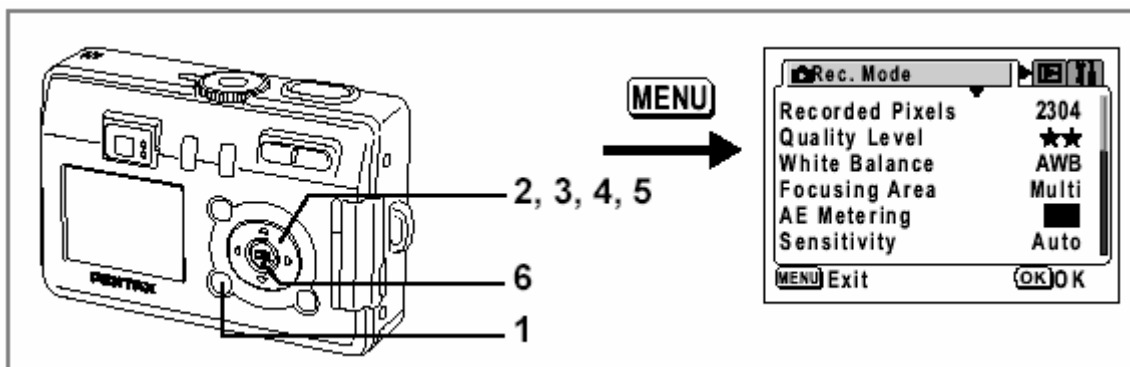

- 1 В режиме съемки нажмите кнопку MENU.
- 2 Для выбора [Memory] нажмите 4-кнопочный контроллер (▲▼).
- 3 Нажмите 4-кнопочный контроллер (▶). Будет показываться меню [Memory].
- 4 Для выбора пункта используйте 4-кнопочный контроллер (▼▲).
- 5 Для выбора [On] или [Off] нажмите 4-кнопочный контроллер (◀▶).
- 6 Нажмите кнопку ОК дважды. Камера готова к съемке.

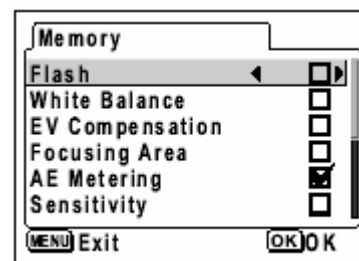
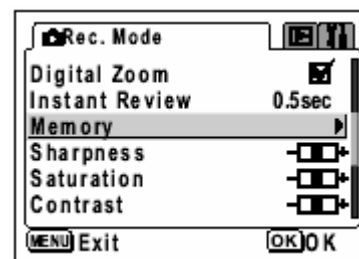

Запись и воспроизведение

Запись звука (Режим записи звука)

Вы можете записать звук. Время записи показывается на ЖК мониторе в соответствии с местом, доступным на карте памяти SD или встроенной памяти.

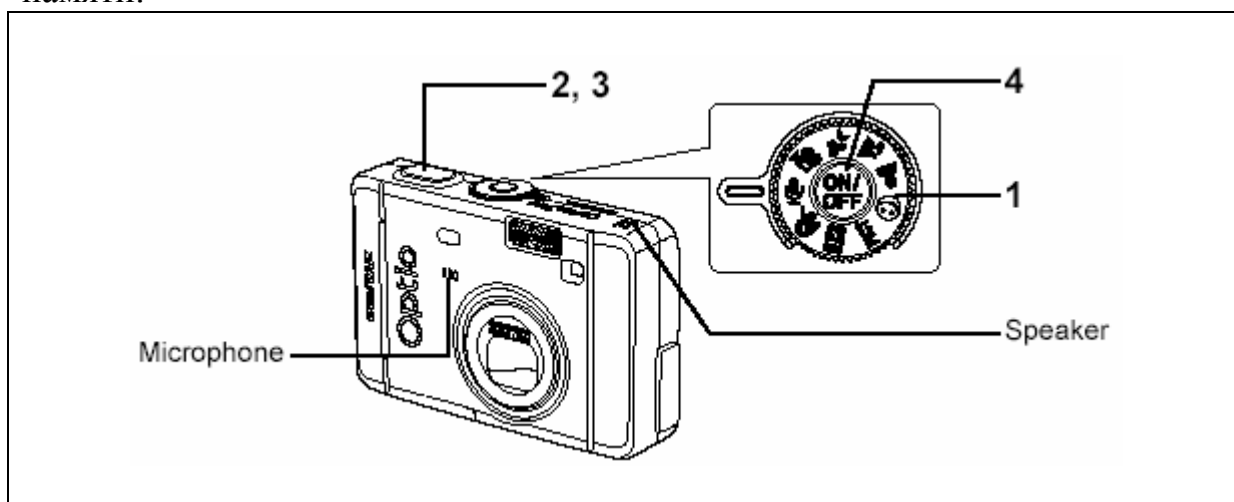

- 1 Установите переключатель режимов в положение  и нажмите выключатель питания.**

Время записи показывается на ЖК мониторе.

1. Остающееся время записи.
2. Записанное время.

- 2 Нажмите кнопку спуска.**

Начинается запись. Индикатор автоспуска и индикатор состояния вспышки горят во время записи.

- 3 Нажмите кнопку спуска.**

Запись останавливается. Показывается остающееся время записи.

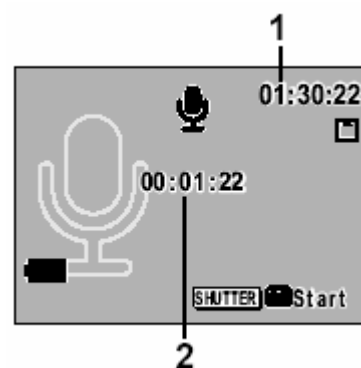

- 4 Для выхода из режима записи выключите камеру.**





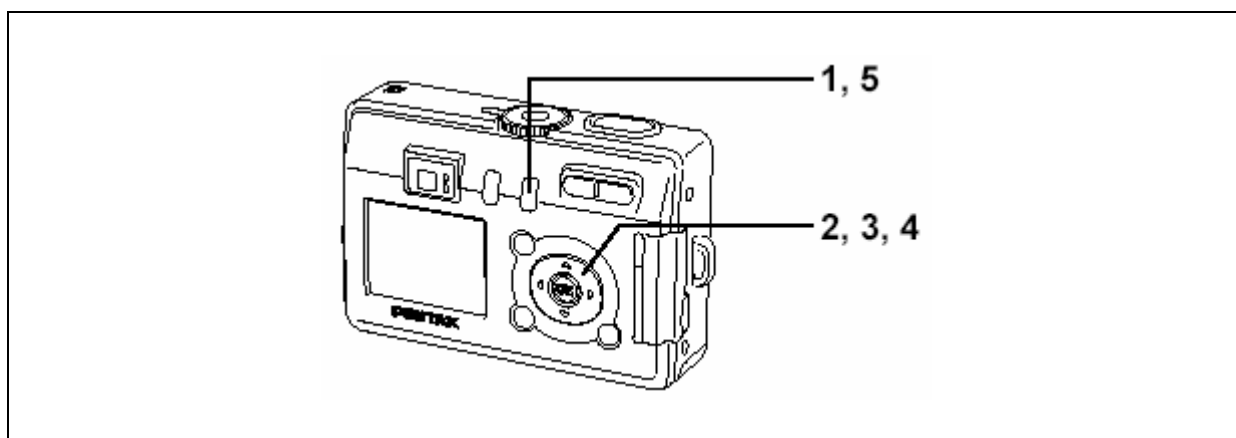

- Звук записывается в виде файла WAVE.
- Микрофон расположен в передней стороны камеры. Для получения наилучшего звука направляйте камеру на источник звука.

Воспроизведение звука

Вы можете воспроизвести запись, сделанную в режиме записи звука.





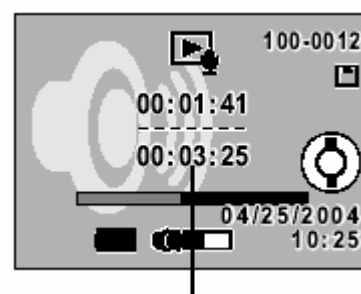







- 1 Запустите режим записи звука и нажмите кнопку воспроизведения .
- 2 Для выбора записи, которую Вы хотите воспроизвести, используйте 4-кнопочный контроллер ( ).
- 3 Нажмите 4-кнопочный контроллер (). Начинается воспроизведение.



Время записи файла

- Во время воспроизведения могут выполняться следующие операции.

4-кнопочный контроллер ()	Пауза в воспроизведении
Кнопка зум /  /  ()	Увеличение громкости
Кнопка зум /  /  (  )	Уменьшение громкости
- 4 Нажмите кнопку . Воспроизведение будет закончено.
- 5 Нажмите кнопку воспроизведения . Камера переключится на режим записи звука.

Добавление звукового сопровождения

Вы можете добавить звук к записанному изображению.

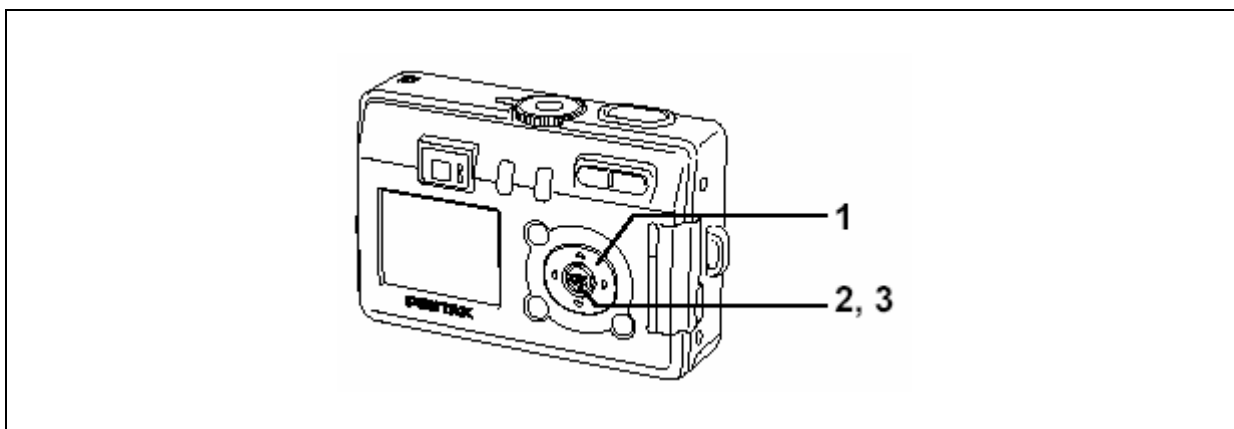

- 1 Включите режим воспроизведения и выберите 4-кнопочным контроллером (◀ ▶) изображение, к которому Вы хотите добавить звук.**

Будет показываться  на экране на 4-х кнопочном контроллере, если на этом изображении нет еще звукового комментария.



кнопки 4-х позиционно-го контроллера

- 2 Нажмите кнопку ОК.**
Начинается запись. Вы можете сделать запись до 30 сек.
- 3 Нажмите кнопку ОК.**
Запись останавливается.

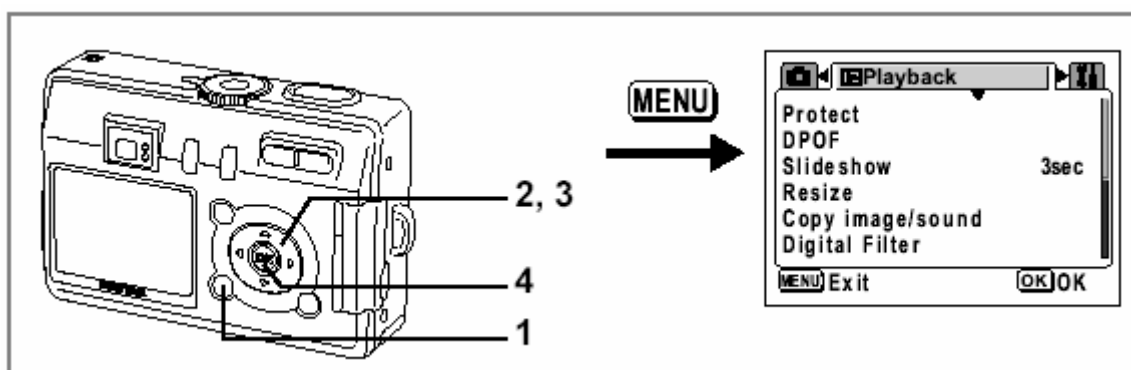

Настройка функции добавления звукового комментария

- 1 Нажмите MENU в режиме воспроизведения.**
- 2 Кнопками ▲ ▼ выберите [Record Voice Memo]**
- 3 Кнопками ◀ ▶ выберите On или Off**
On – звуковое сопровождение будет записываться
Off – функция выключена.
- 4 Нажмите кнопку ОК.**
Запись останавливается.

Воспроизведение звукового комментария

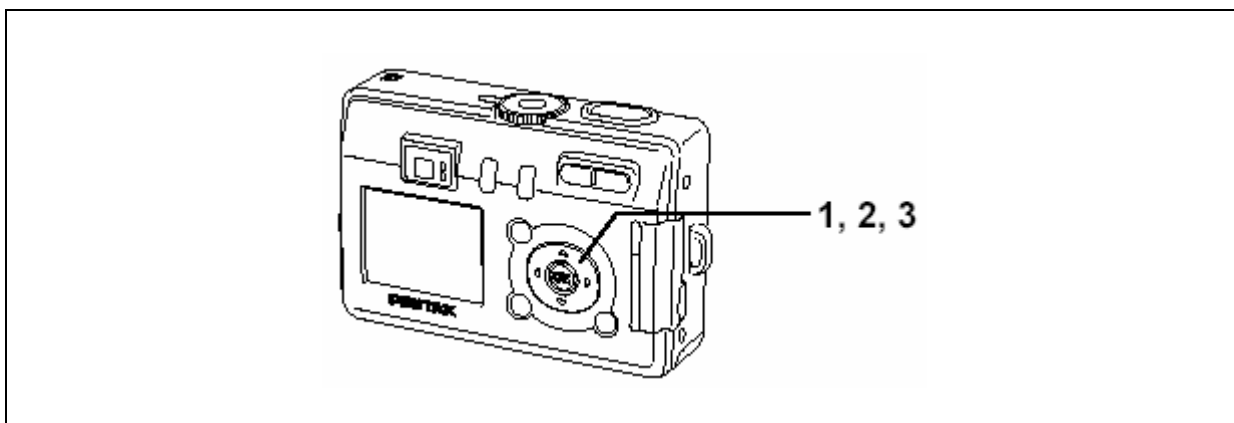

- 1** Включите режим воспроизведения и выберите 4-кнопочным контроллером (◀ ▶) изображение, комментарий к которому вы хотите прослушать.

Если на изображении присутствует символ , то звуковой комментарий есть.



- 2** Нажмите кнопку ▲ .
Начинается воспроизведение
- 3** Нажмите кнопку ▼ .
Воспроизведение останавливается.



- Звук не может быть добавлен к изображению, которое уже имеет звуковое сопровождение. Удалите имеющийся комментарий и запишите новый.



Звук не может быть добавлен к защищенным изображениям (🔒).

Воспроизведение / Стирание / Редактирование Воспроизведение изображений

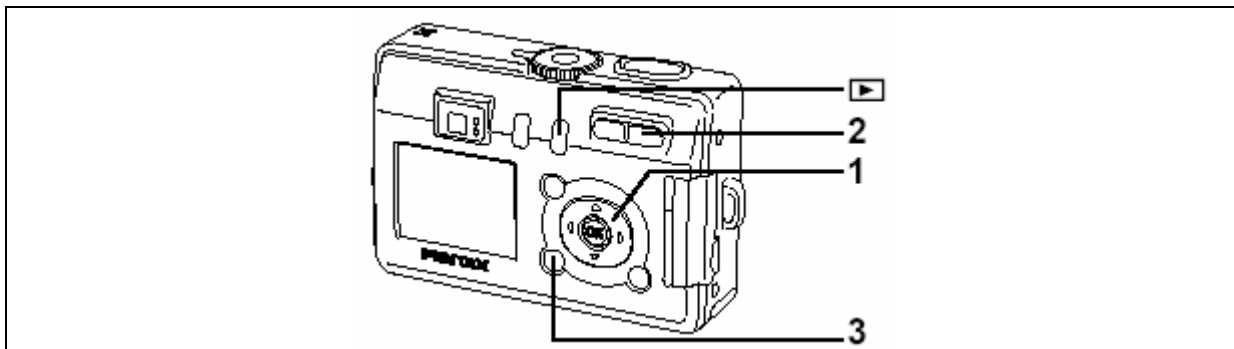

Воспроизведение неподвижных изображений

Нажмите кнопку

Смотрите «Воспроизведение изображений» (с. 28).

Воспроизведение с увеличением

Вы можете показывать изображения увеличенные максимум до 12 раз. Во время увеличения правила работы показываются на ЖК мониторе. (Увеличение различается в зависимости от числа записанных пикселей.)

1 Включите режим воспроизведения и выберите с помощью 4-кнопочного контроллера (◀ ▶) изображение, которое Вы хотите увеличить.

2 Нажмите / на кнопке зум / / . Изображение будет увеличиваться (от 1x до 12x). Если Вы удерживаете нажатие кнопки , увеличение изображения будет изменяться непрерывно.



- Во время показа увеличенного изображения могут выполняться следующие операции.

4-кнопочный контроллер (◀ ▶ ▲ ▼): Сдвиг увеличения

Кнопка зум / / () : Сделать изображение больше

Кнопка зум / / () : Сделать изображение меньше

Кнопка Display : Вкл / выкл маркировку

3 Нажмите кнопку Menu.



Воспроизведение с зумом закончится.



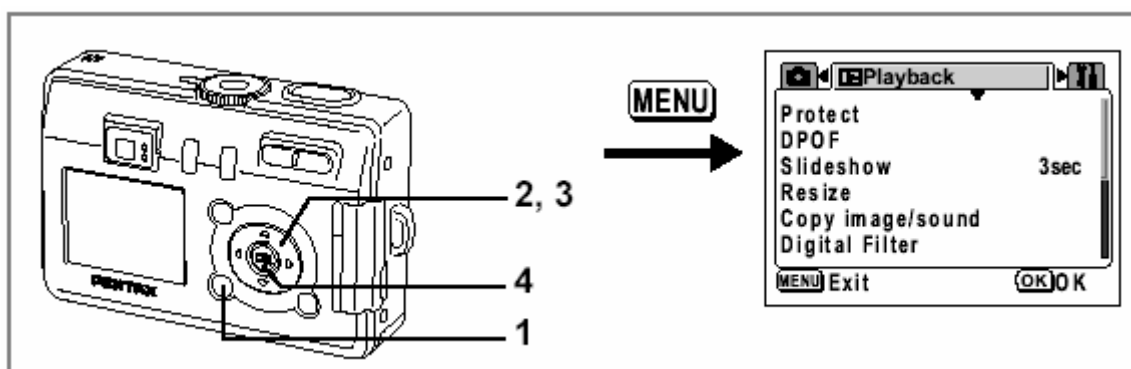



- Движущиеся изображения не могут быть увеличены.
- Если камера включается в режим только воспроизведения, нажатие кнопки воспроизведения не изменит режим на режим съемки. Выключите камеру и включите ее опять.



Настройка функции быстрого зума

Вы можете просматривать изображения с максимальным увеличением, нажав только кнопку **Zoom/****/**

- 1 Включите MENU в режиме воспроизведения.**
Появится меню [ Playback]
- 2 Используя   выберите [Quick Zoom]**
- 3 Используя   установите On или Off (вкл. или выкл)**
- 4 Нажмите Ок.**

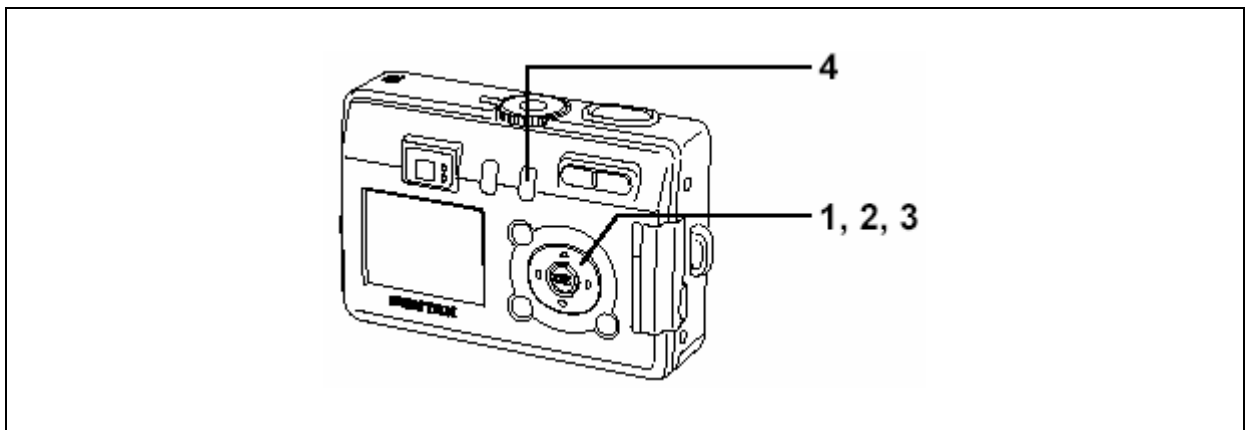

Воспроизведение движущихся изображений

Вы можете воспроизвести движущиеся изображения. Во время воспроизведения правила работы показываются на ЖК мониторе. Вы можете воспроизвести запись, которую Вы сделали в режиме записи звука.

- 1 **Включите режим воспроизведения и выберите с помощью 4-кнопочного контроллера (◀ ▶) изображение, которое Вы хотите воспроизвести.**
- 2 **Нажмите 4-кнопочный контроллер (▲).**
Начнется воспроизведение.



- **Во время воспроизведения могут выполняться следующие операции.**

4-кнопочный контроллер (◀) : Обратное воспроизведение
 4-кнопочный контроллер (▶) : Прямое воспроизведение
 4-кнопочный контроллер (▲) : Пауза
 Кнопка Zoom button ▲▲▲/▲ : Изменение громкости

- **Во время паузы могут выполняться следующие операции**

4-кнопочный контроллер (◀) : Кадр назад
 4-кнопочный контроллер (▶) : Кадр вперед
 4-кнопочный контроллер (▲) : Отмена функции паузы
 Кнопка Display : Изменение режима дисплея

- 3 **Нажмите 4-кнопочный контроллер (▼).**
Воспроизведение движущегося изображения закончится.
- 4 **Нажмите кнопку воспроизведения ▶.**
Камера возвратится в режим съемки.

Показ съемочной информации в режиме воспроизведения

Съемочная информация может показываться на ЖК мониторе. Нажатие кнопки Display переключает показываемую информацию.

Дисплей включен

Показ съемочной информации

1. Значок защиты
2. Значок звука
3. Имя папки и файла
4. Значок карты / встроенной памяти
5. Правило работы 4-кнопочного контроллера
6. Дата и время съемки
7. Значок аккумулятора
8. Диафрагма
9. Выдержка

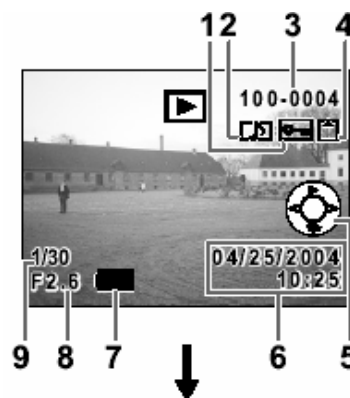

Показ гистограммы

Показ распределения яркости по изображению. Горизонтальная ось показывает яркость (левый край самый темный и правый край самый светлый) и вертикальная ось показывает число пикселей.

1. Записанные пиксели
2. Качество
3. Баланс белого
4. Замер АЕ
5. Чувствительность
6. Гистограмма

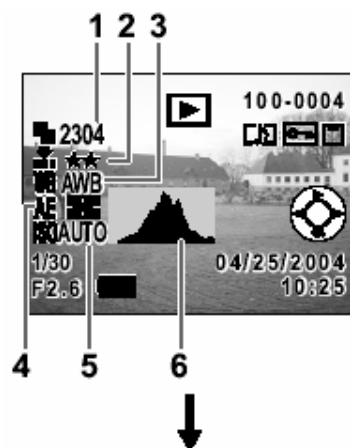

Показ выключен

Съемочная информация не показывается.



показ включен

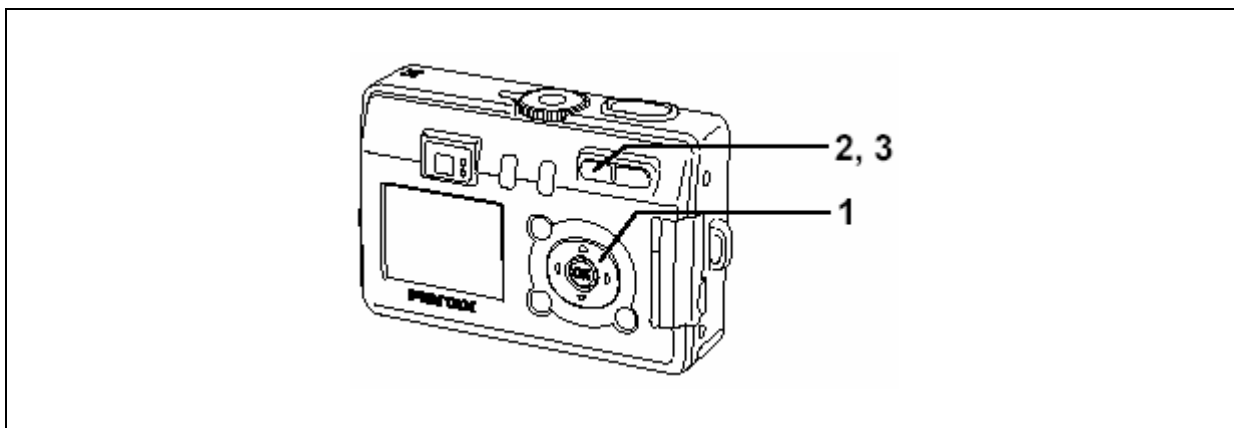

Показ девяти изображений

Вы можете показать девять изображений одновременно.

1 Включите режим воспроизведения и выберите с помощью 4-кнопочного контроллера (□ ✕) изображение.

2 Нажмите / на кнопке / .
С выбором изображения в центре будет показываться девять изображений. Выберите изображение 4-кнопочным контроллером (▲ ▼ ◀ ▶).

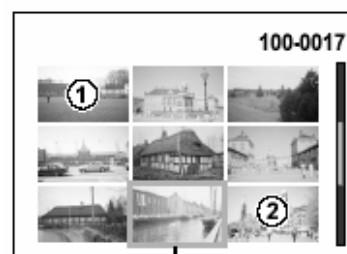

Выбранное изображение

Когда было записано более 10 или больше изображений, будут показываться первые девять изображений, если Вы нажмете 4-кнопочный контроллер (◀) и при этом выбираются изображения из левого ряда. Если Вы нажимаете 4-кнопочный контроллер (▶) и выбираете изображения в правом ряду, будут показываться следующие 9 изображений.

3 Нажмите / на кнопке зум / / .

Экран возвратится на показ одного изображения из выбранных.

* В случае движущихся изображений будет показываться первый кадр изображения.

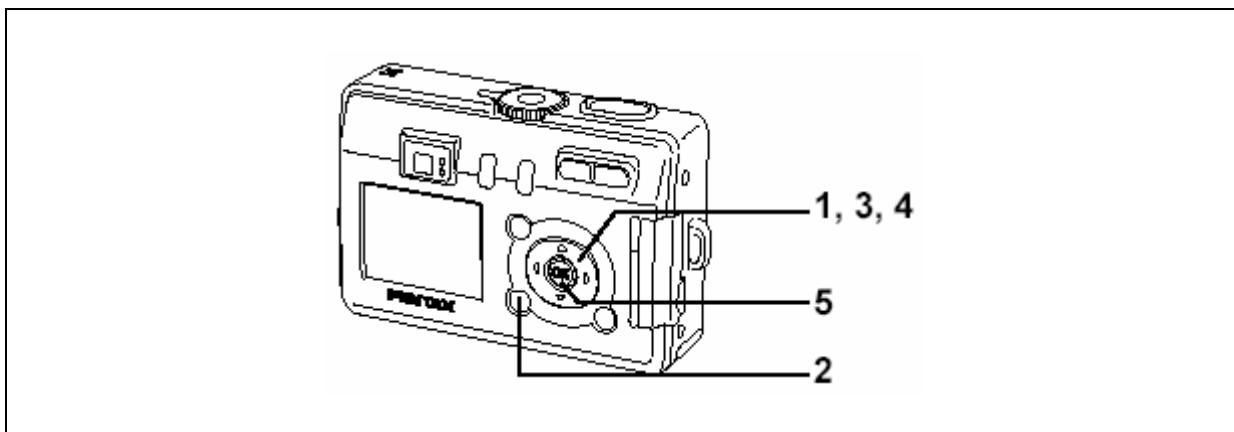

Слайд-шоу

Вы можете воспроизвести все изображения на карте памяти SD непрерывно.

1 Включите режим воспроизведения и выберите с помощью 4-кнопочного контроллера (◀ ▶) изображение, с которого начинается слайд-шоу.

2 Нажмите кнопку MENU.
Будет показываться меню [▶ Playback].

3 Выберите с помощью 4-кнопочного контроллера (▲ ▼) [Slideshow].

4 Для изменения интервала воспроизведения используйте 4-кнопочный контроллер (◀ ▶).

Выберите из следующих интервалов: 1 сек, 3 сек, 5 сек, 10 сек, 20 сек, 30 сек.

5 Нажмите кнопку ОК.

Воспроизведение начнется с установленным интервалом.



- Если Вы нажимаете кнопку ОК во время непрерывного воспроизведения, слайд-шоу остановится.
- Слайд-шоу будет продолжаться до тех пор, пока Вы не нажмете любую кнопку.
- Движущиеся изображения и изображения со звуком будут показываться полностью до конца перед воспроизведением следующего изображения, несмотря на установленный интервал воспроизведения.
- Записи сделанные в режиме записи звука не воспроизводятся.

Стирание изображений

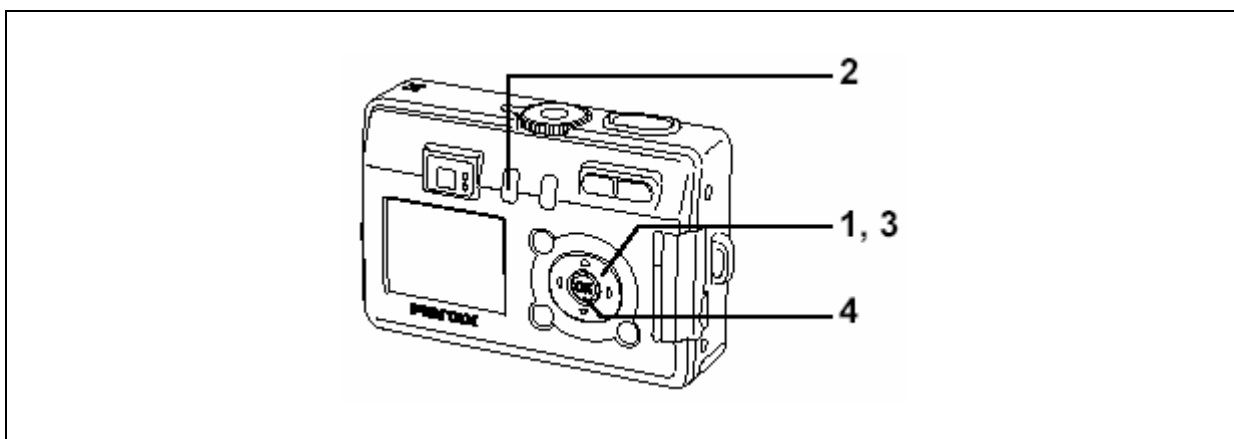

Стирание одного изображения или звукового сопровождения

- 1 Включите режим воспроизведения и выберите с помощью 4-кнопочного контроллера (◀ ▶) изображение или звуковое сопровождение, которое Вы хотите стереть.
- 2 Нажмите кнопку . Будет показываться экран удаления.
- 3 Выберите с помощью 4-кнопочного контроллера (▲) [Delete].
- 4 Нажмите кнопку ОК.



- Вы можете также удалить изображения при немедленном просмотре (с. 73).
- Если [Quick Delete] устанавливается на [On] (вкл) в меню [ Set-up], шаг 3 может быть пропущен.

Стирание только звукового сопровождения

Если изображение имеет звуковое сопровождение, Вы можете стереть звуковое сопровождение без стирания изображения.

- 1 Включите режим воспроизведения и выберите с помощью 4-кнопочного контроллера (◀ ▶) изображение с звуковым сопровождением, которое Вы хотите стереть.
- 2 Нажмите кнопку .
Будет показываться экран удаления.
- 3 Выберите с помощью 4-кнопочного контроллера (▲) [Delete Sound].
- 4 Нажмите кнопку ОК.



- Выберите [Delete] в шаге 3 для стирания, как изображения, так и звукового сопровождения.

Настройка функции быстрого удаления

Если [Quick Delete] устанавливается на [On] (вкл), то Экран [Delete] уже показывается с установленной позицией Delete.

- 1 Включите MENU в режиме воспроизведения.
Появится меню [ Playback]
- 2 Используя ▲ ▼ выберите [Quick Delete]
- 3 Используя ◀ ▶ установите On или Off (вкл. или выкл)
- 4 Нажмите Ок.

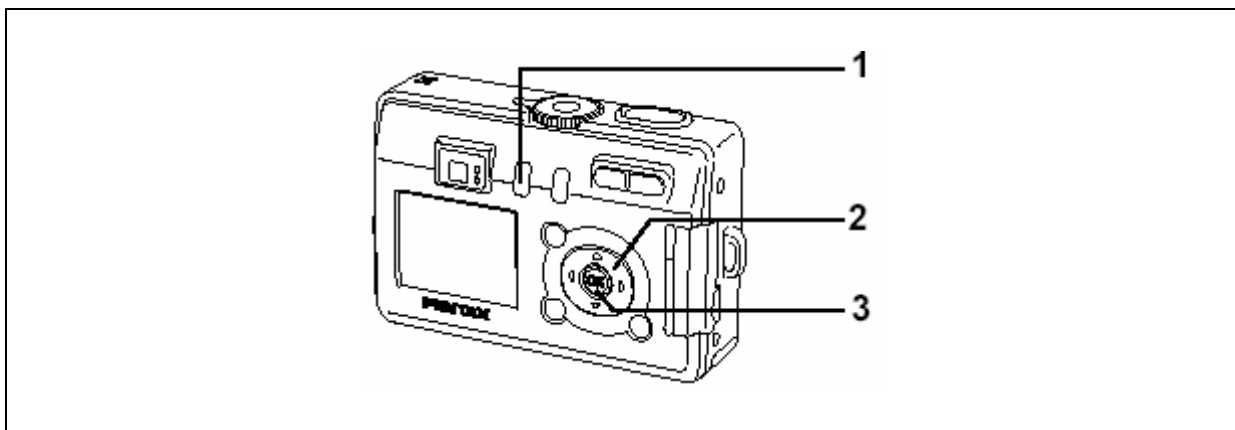



Стирание всех изображений

Вы можете стереть все изображения и звук сразу.



- Стертое изображение не может быть восстановлено.
- Защищенные изображения / звук не могут быть стерты.

- 1 Включите режим воспроизведения и нажмите на кнопку  дважды.**
Будет показываться экран стирания всего.
- 2 С помощью 4-кнопочного контроллера () выберите [All Data Delete].**
- 3 Нажмите кнопку ОК.**



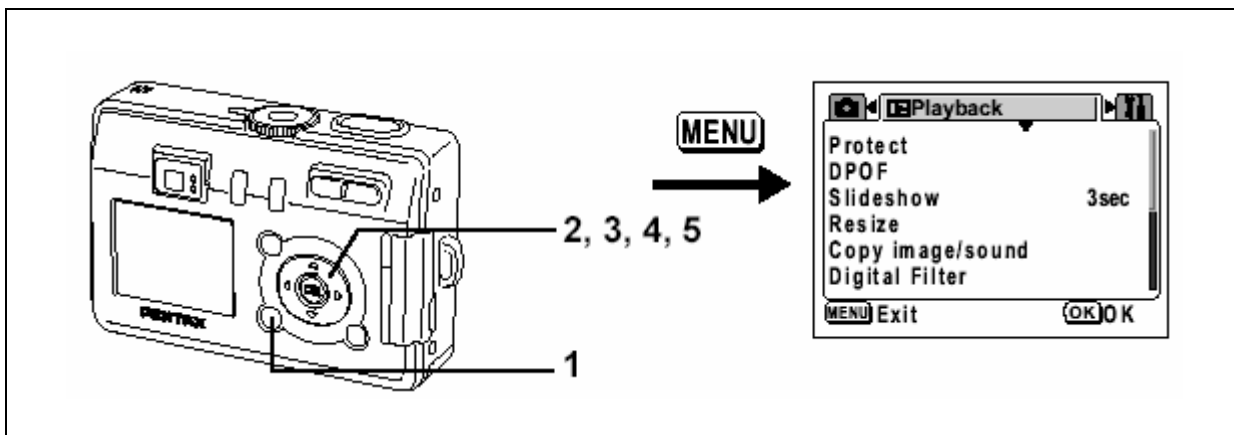

Защита изображений / звука от стирания (Защита)

Вы можете защитить изображения / звук от случайного стирания.

- 1 Нажмите MENU в режиме воспроизведения
- 2 Кнопками ▲ ▼ выберите меню [Protect]
- 3 Выберите с помощью 4-кнопочного контроллера (▶) [Protect].
- 4 Выберите с помощью 4-кнопочного контроллера (◀ ▶) изображение / звук, которое Вы хотите защитить.
- 5 Используя ▲ ▼ выберите [Protect] для защиты или [Unprotect] для снятия защиты.

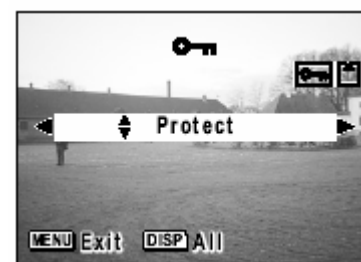
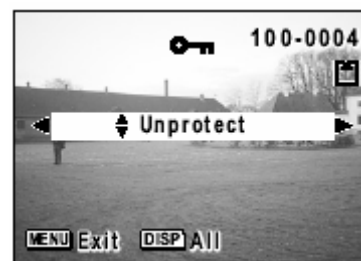

Защита всех изображений

Вы можете защитить все изображения.

- 1 Нажмите MENU в режиме воспроизведения
- 2 Кнопками ▲ ▼ выберите меню [Protect]
- 3 Выберите с помощью 4-кнопочного контроллера (►) [Protect].
- 4 Нажмите кнопку Display
- 5 Используя ▲ выберите [Protect] для защиты.

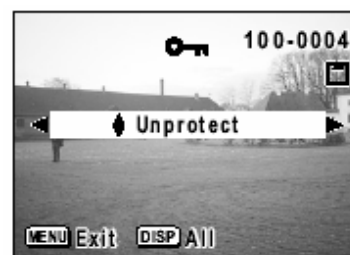

6 Нажмите ОК



Выбор [Unprotect] в шаге 5 отменит настройку защиты для всех изображений.



Даже защищенные изображения / звук будут стираться при форматировании карты памяти SD.

Просмотр изображений на телевизоре

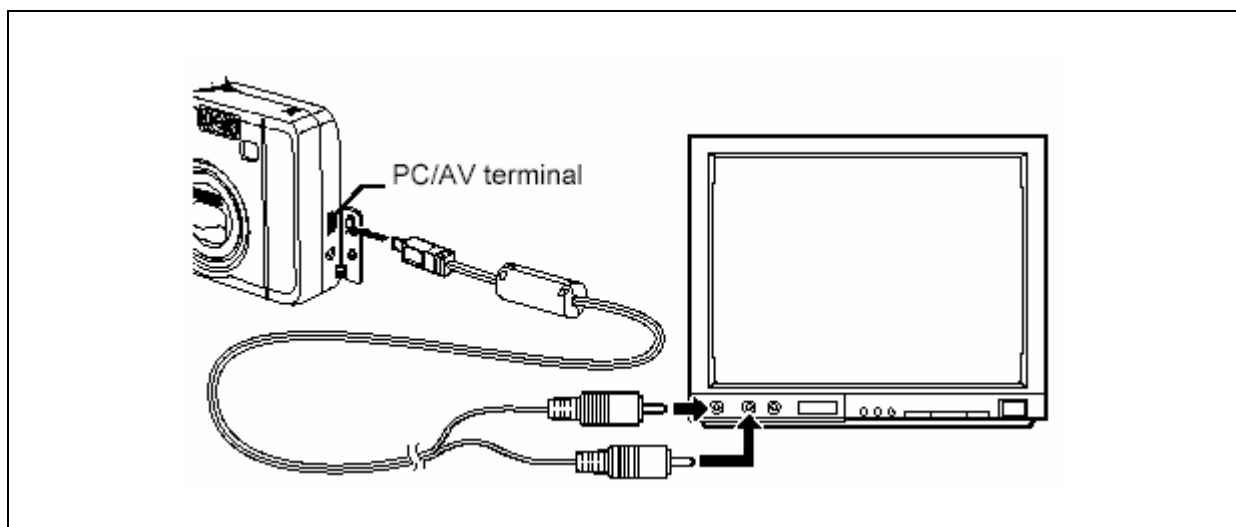

Используя кабель AV, Вы можете воспроизвести изображения на ТВ или другом устройстве с видеовходом. Удостоверьтесь, что телевизор и камеры выключены перед присоединением кабеля.

- 1 Откройте крышку отсека клемм и присоедините кабель AV.
- 2 Присоедините другой конец кабеля AV к входным клеммам изображения и звука на телевизоре.
- 3 Включите телевизор и камеру.

Изменение формата видеовхода с. 119



Если Вы хотите использовать камеру длительное время, рекомендуется использовать сетевой адаптер (дополнительно). Смотрите руководство по эксплуатации телевизора или того оборудования, к которому присоединяется камера.

Использование пульта ДУ при просмотре изображений на телевизоре

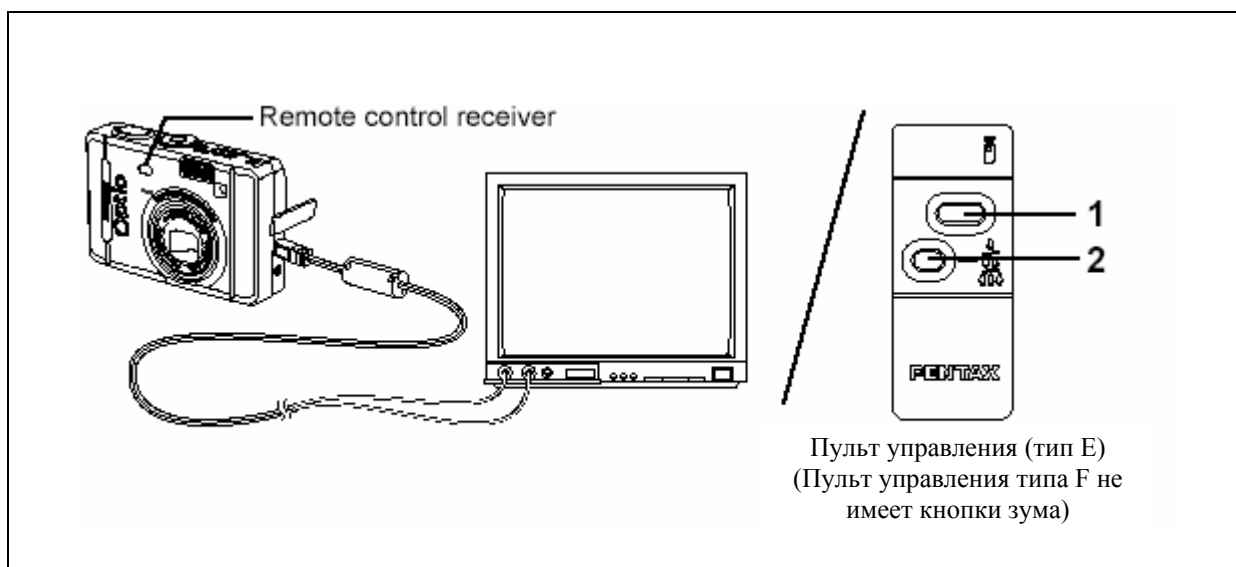

Используя пульт, вы можете просматривать последующие и предыдущие фотографии на телевизоре.

- 1 Нажатие кнопки спуска затвора на пульте приводит к смене следующей фотографии
- 2 Нажатие кнопки зума – просмотр предыдущей фотографии.

Настройка для службы печати (DPOF)

Вы можете напечатать изображения с карты памяти SD используя принтер совместимый с DPOF (Формат заказа цифровой печати) или в службе печати.

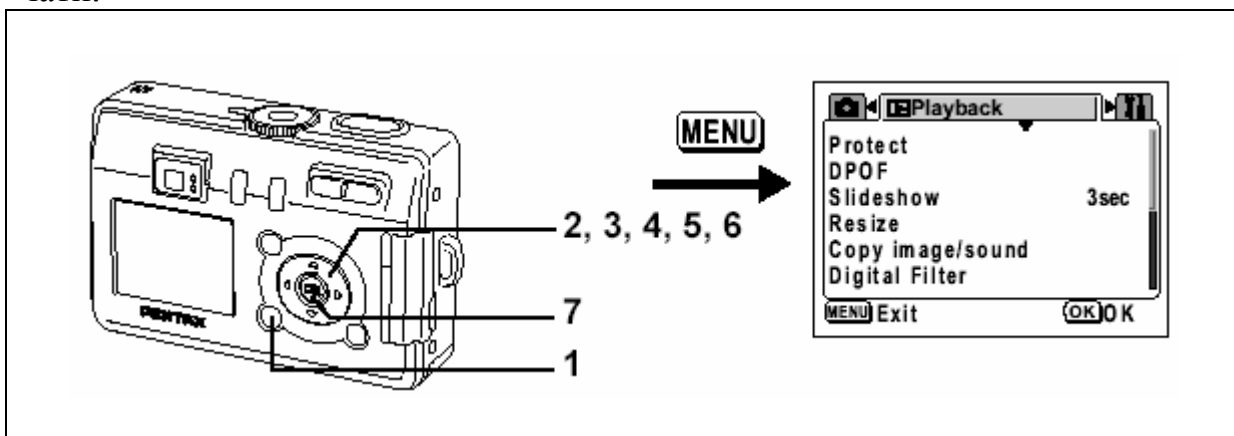

Печать одного изображения

Для каждого изображения установите следующее:

- **Число копий**
Установите число отпечатков при максимуме 99.
- **Дата**
Укажите, хотите Вы впечатать дату или нет.

- 1 Нажмите **MENU** в режиме воспроизведения
- 2 Выберите режим **DPOF**, используя 4-кнопочный контроллер (**▲▼**)
- 3 Нажмите **▶**. Появится экран **DPOF**
- 4 Используя 4-кнопочный контроллер (**◀▶**) для выбора изображения, для которого Вы хотите сделать настройку **DPOF**, затем нажмите **▼**.

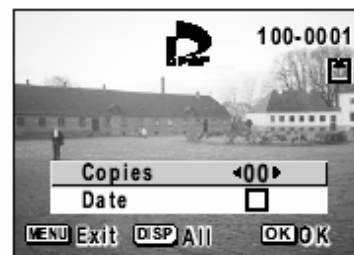

- 5 Используя **◀▶** установите нужное число копий, затем нажмите **▼**



- 6 Кнопками **◀▶** установите, печатать дату или нет.
 (On) : Дата будет впечатана.
 (Off) : Дата не будет впечатана.
- 7 Нажмите **OK**



- Если настройки DPOF уже были сделаны для изображения, будет показываться первоначальное число отпечатков и настройка впечатывания даты.
- Для отмены настроек DPOF установите число отпечатков на 0 и нажмите кнопку ОК.



- Вы не можете установить DPOF для движущихся изображений или только звуковых файлов.
- В зависимости от принтера или оборудования для печати в фотолаборатории дата может быть не впечатана, даже если настройка DPOF была сделана.
- Настройки DPOF не могут быть сделаны для изображений сохраненных в встроенной памяти. Копируйте их на карту памяти SD (с. 110-111) и сделайте настройки DPOF.

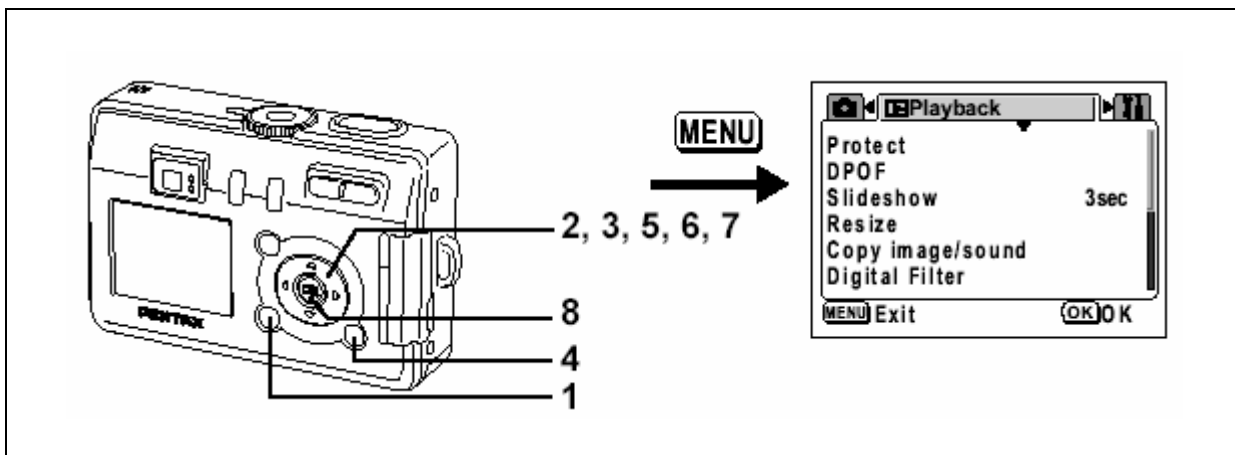

Печать всех изображений

- 1 Нажмите MENU в режиме воспроизведения
- 2 Выберите режим DPOF, используя 4-кнопочный контроллер (▲▼)
- 3 Нажмите ▶. Появится экран DPOF
- 4 Нажмите кнопку DISPLAY



- 5 Используя ◀ ▶ установите нужное число копий
- 6 Затем нажмите ▼
- 7 Кнопками ◀ ▶ установите, печатать дату или нет.
 - (On) : Дата будет впечатана.
 - (Off) : Дата не будет впечатана.
- 8 Нажмите ОК



- Настройки для одного изображения будут отменены.
- При указанном числе отпечатков в настройке DPOF число используется для всех изображений. Перед печатью проверьте, что число правильное.
- Настройка не возможна для движущихся изображений.

Прямой вывод на печать при помощи технологии PictBridge

Прямой вывод на печать при помощи технологии PictBridge

Подключив при помощи входящего в комплект USB-кабеля (I-USB7) камеру к принтеру, который поддерживает стандарт PictBridge, можно распечатывать изображения прямо из камеры без промежуточного использования персонального компьютера. После подключения камеры к принтеру задайте на камере те изображения, которые вы хотите распечатать, и количество отпечатков.



- Пока камера подключена к принтеру, рекомендуется использовать сетевой адаптер D-AC8 (поставляется отдельно). Если во время совместной работы камеры и принтера разрядится аккумулятор, принтер может начать работать неправильно или может быть повреждена видеоинформация.
- Пока данные передаются из камеры в принтер, индикаторы состояния фокусировки и вспышки будут медленно мигать.
- Не отключайте USB-кабель во время передачи данных.
- При использовании некоторых принтеров не все установочные параметры, введенные в камеру (например, качество изображения и установочные параметры DPOF), могут быть использованы принтером.

Подключение камеры к принтеру

1 Выберите пункт [PictBridge] для [USB-соединение] в меню [X Set-up].
"Изменение режима USB-подключения" (стр.120)

2 При помощи USB-кабеля, входящего в комплект поставки, подключите камеру к принтеру.
Появится меню PictBridge.

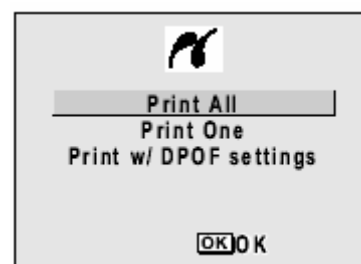

Печать одиночных изображений

1 При помощи кнопок джойстика (▲ ▼) выберите пункт [Print One].

2 Нажмите кнопку подтверждения ОК.

На мониторе появится меню [Печатать это изображение].

3 При помощи помощью кнопок джойстика (◀ ▶) выберите распечатываемое изображение.

4 С помощью кнопок джойстика (▲ ▼) выберите количество копий. Вы можете напечатать до 99 копий.

5 При помощи кнопки DISPLAY укажите, желаете ли вы печатать на снимке дату или нет.

- (On): Дата впечатывается.
- (Off): Дата не впечатывается.

6 Нажмите кнопку подтверждения ОК.

Отпечатки будут выполнены в соответствии с произведенными установками. Нажмите кнопку ОК, чтобы вернуться к пункту 3 и продолжить печать. Чтобы выйти из режима печати нажмите кнопку MENU. Для остановки уже выполняемого процесса печати нажмите кнопку MENU.

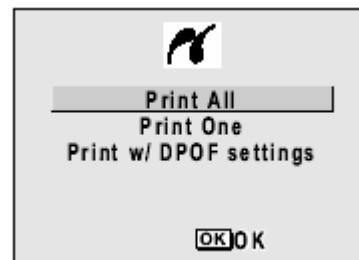

Печать всех изображений

1 При помощи кнопок джойстика (▲ ▼) выберите пункт [Print All].

2 Нажмите кнопку подтверждения ОК.

Появится меню для распечатки всех изображений. При помощи кнопок джойстика (◀ ▶) проверьте изображения и убедитесь, что вы их все хотите распечатать.

3 При помощи кнопок джойстика (▲ ▼) выберите количество копий.

Выбранное вами количество копий распространяется на все изображения.

4 При помощи кнопки DISPLAY укажите, желаете ли вы печатать на снимке дату или нет.

(On): Дата впечатывается.

(Off): Дата не впечатывается.

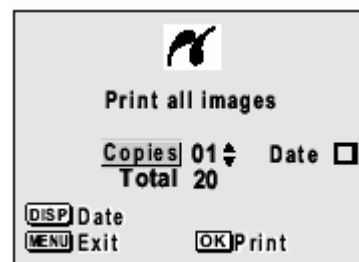

5 Нажмите кнопку подтверждения ОК.

Все изображения будут распечатаны в соответствии с заданными установочными параметрами.

Печать с использованием установочных параметров DPOF

1 При помощи кнопок джойстика (▲ ▼) выберите [Print w/DPOF Settings].

2 Нажмите кнопку подтверждения ОК.

Появится экран для выполнения печати с помощью DPOF. При помощи кнопок джойстика (◀ ▶) проверьте изображения и параметры печати.

3 Нажмите кнопку подтверждения ОК.

Выбранные изображения будут напечатаны в соответствии с установленными параметрами DPOF.

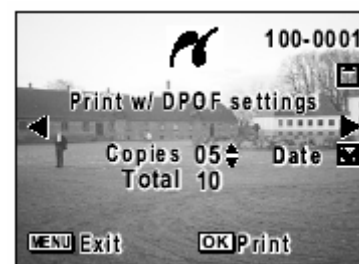

Отключение фотокамеры от принтера

После завершения печати снимков, отключите камеру от принтера.

- 1 Выключите камеру.
- 2 Отключите USB-кабель от камеры.
- 3 Отключите USB-кабель от принтера.

После отключения USB-кабеля от камеры, камера автоматически переключается в режим съемки.

Редактирование изображений

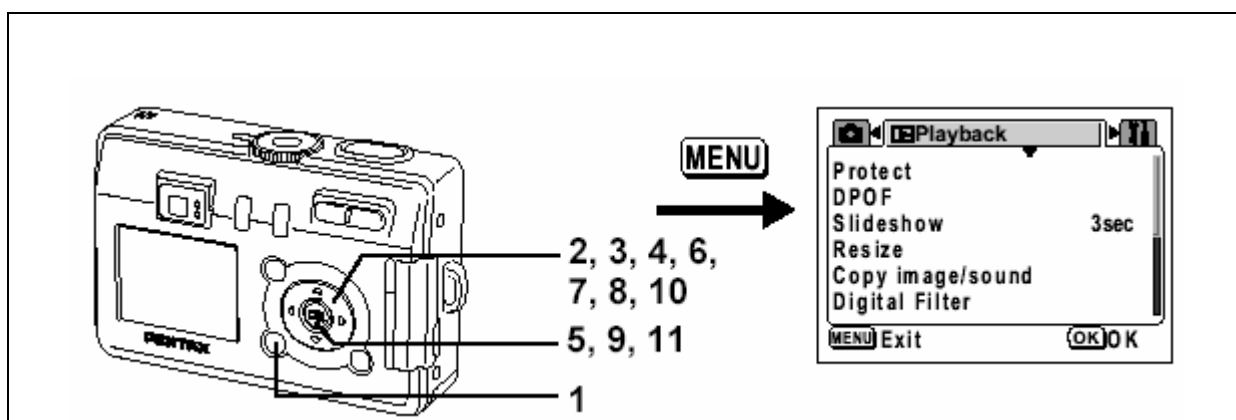

Изменение размера и качества изображения

Изменяя размер и качество выбранного изображения Вы можете сделать файл меньшего размера, чем оригинал. После изменения размера изображение может быть сохранено, как новое изображение или записано около первоначального изображения.

- 1 Нажмите кнопку MENU.
- 2 Нажмите ▲ ▼, выберите [Resize]
- 3 Нажмите 4-кнопочный контроллер (►).
Будет показываться экран изменения размера.



- 4 Для выбора изображения, для которого изменяется размер, используйте 4-кнопочный контроллер (◀ ►).
- 5 Нажмите кнопку ОК.

- 6 Для выбора [Recorded pixels] нажмите 4-кнопочный контроллер (◀ ▶).
- 7 Нажмите 4-кнопочный контроллер (▼). Рамка выбора сместится на [Quality Level].
- 8 Для выбора [Quality Level] нажмите 4-кнопочный контроллер (◀ ▶).
- 9 Нажмите кнопку ОК.
- 10 Для выбора [Overwrite] или [Save as] нажмите 4-кнопочный контроллер (▲ ▼).
- 11 Нажмите кнопку ОК.
Изображение изменит размер.



- Движущиеся изображения не могут изменить размер.
- Вы не можете выбрать больший размер, чем размер первоначального изображения.

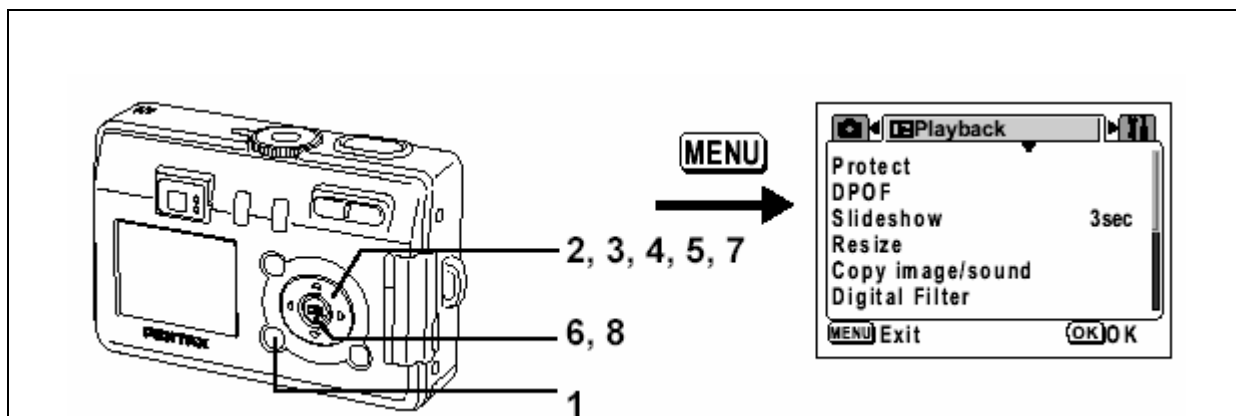

Редактирование изображений с цифровыми эффектами

Имеются восемь цветовых фильтров (черно-белый, сепия, красный, зеленый, синий, чб + красный, чб + зеленый, чб + синий), фильтр смягчения и три фильтра иллюстрации.

- 1 Нажмите кнопку MENU.
- 2 Нажмите \blacktriangle \blacktriangledown , выберите [Digital Filter]
- 3 Нажмите 4-кнопочный контроллер (\blacktriangleright). Будет показываться экран изменения размера.



- 4 Для выбора изображения, для которого изменяется размер, используйте 4-кнопочный контроллер (\blacktriangleleft \blacktriangleright).



- 5 Используя \blacktriangle \blacktriangledown выберите применяемый фильтр.



- 6 Нажмите кнопку OK.
- 7 Используя кнопки \blacktriangle \blacktriangledown выберите перезапись или сохранение нового соответственно [Overwrite] или [Save As]
- 8 Нажмите OK

Копирование файлов

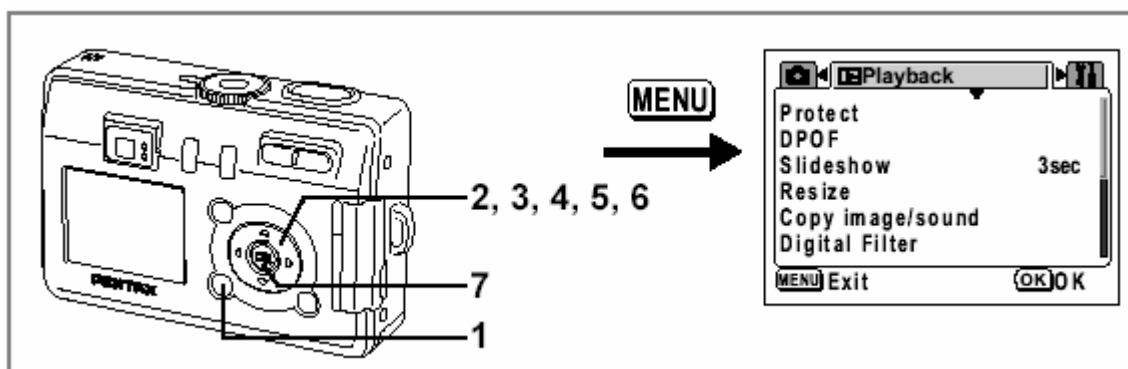

Вы можете копировать файлы из встроенной памяти на карту памяти SD и наоборот. При копировании файлов из встроенной памяти на карту все файлы копируются сразу. При копировании файлов из карты на встроенную память файлы проверяются по очереди перед копированием.

- 1 Нажмите кнопку MENU.**
Будет показываться меню [Playback].
- 2 Используя 4-кнопочный контроллер (▼) выберите [Copy Image/Sound]**
- 3 Нажмите ▶**

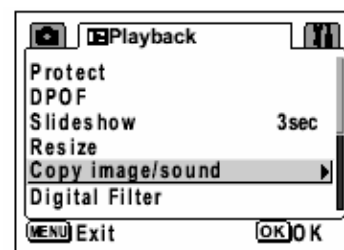

Копирование из встроенной памяти на карту памяти SD

- 4 Выбор метода копирования.**
Выберите → и нажмите кнопку ОК.
Все файлы будут копироваться на карту памяти SD.

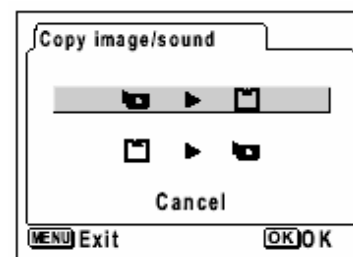

Копирование из карты памяти SD на встроенную память

- 4 **Выбор метода копирования.**
Выберите **SD** → **OK** и нажмите кнопку ОК.
- 5 **Для выбора файла, который Вы хотите скопировать, используйте 4-кнопочный контроллер (◀ ▶).**
- 6 **Нажмите кнопку ОК.**
Выбранный файл будет копироваться на встроенную память.



- Если изображение имеет звуковое сопровождение, звуковой файл будет копироваться как изображение.
- При копировании файлов из карты памяти SD на встроенную память назначаются новые имена файлов.
- Перед установкой или извлечением карты памяти SD удостоверьтесь, что камера выключена.

Настройки Настройки камеры

Как вызвать меню [M Set-up]

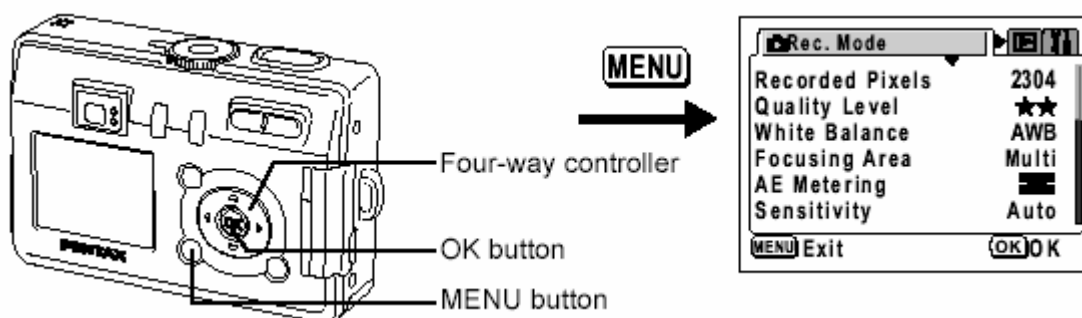

Форматирование карты памяти SD и встроенной памяти

Форматирование удалит все данные на карте памяти SD, если Вы используете карту и все данные во встроенной памяти, если карта не вставлена.



- Не вынимайте карту памяти SD во время форматирования. Карта может быть повреждена и оказаться неработоспособной.
- Форматирование также стирает защищенные данные.

- 1 В меню [M Set-up] выберите [Format].
- 2 Нажмите 4-кнопочный контроллер (▶). Будет показываться экран форматирования.

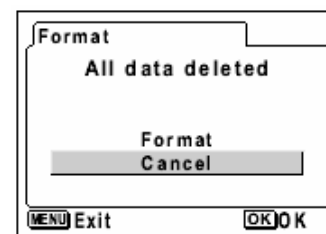

- 3 С помощью 4-кнопочного контроллера (▲ ▼) выберите [Format].
- 4 Нажмите кнопку ОК.
Начинается форматирование. Когда форматирование выполнится, камера готова к съемке.

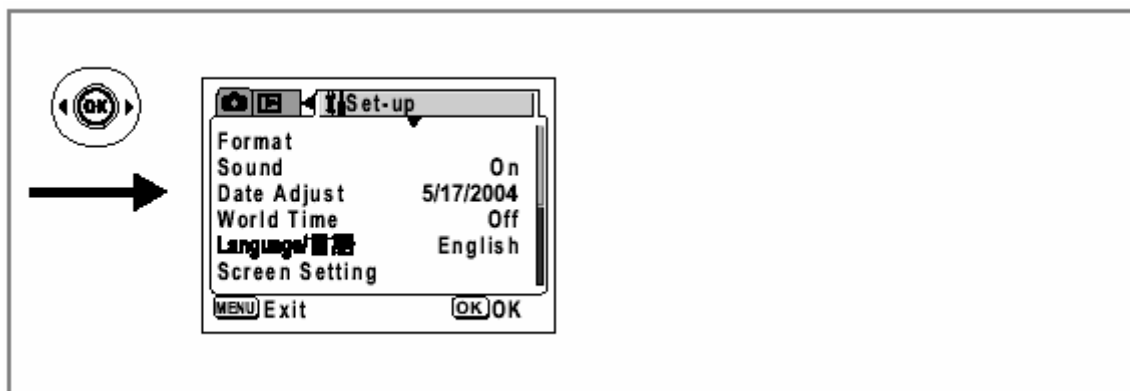

Изменение настроек звука

Вы можете изменить громкость воспроизведения и рабочие звуки ([Start-up Sound] (звук включения), [Shutter Sound] (звук затвора) и [Key Operation Sound] (звук основных операций)).

Вы можете также изменить вид каждого звука.

- 1 В меню [**Set-up**] выберите [**SOUND**].
- 2 Нажмите **▶**

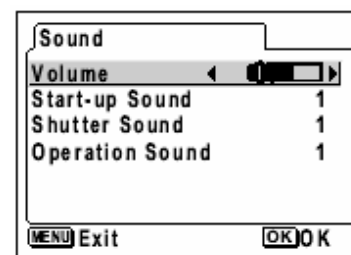

Изменение громкости воспроизведения

- 3 Для выбора [**Volume**] нажмите 4-кнопочный контроллер (**▲ ▼**)
- 4 Для изменения громкости используйте 4-кнопочный контроллер (**◀ ▶**).
- 5 Нажмите кнопку **OK** дважды.
Камера готова для съемки и воспроизведения изображений.

Выбор вида звука начала работы, звука затвора и звука основной операции.

- 3 Кнопками **▲ ▼** выберите [**Start-up Sound**].
- 4 Для выбора [1], [2], [3] или [Off] используйте 4-кнопочный контроллер (**◀ ▶**).
- 5 Нажмите кнопку **OK** дважды.
Камера готова для съемки и воспроизведения изображений.

Как вызвать меню [M Set-up]

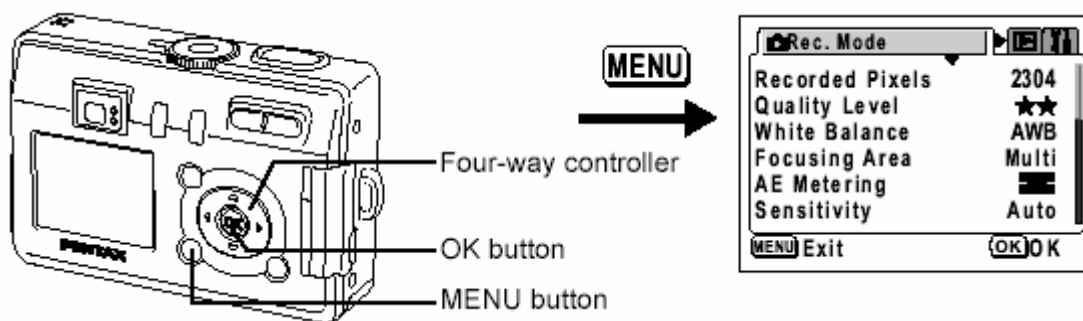

Изменение даты / времени

Вы можете изменить первоначальную настройку даты и времени

- 1 В меню [M Set-up] выберите [Date Adjust].**
- 2 Нажмите 4-кнопочный контроллер (▶).**
Будет показываться экран даты.

Процедуру настройки смотрите в разделе «Настройка даты и времени»).

Настройка мирового времени

Город и время, выбранные в «Начальных настройках» (с. 23), служат как настройка домашнего времени.

При съемке или воспроизведении Вы можете вывести время отличное от домашнего времени города (мировое время).

- 1 В меню [M Set-up] выберите [World Time].**
- 2 Нажмите 4-кнопочный контроллер (▶).**
Будет показываться экран мирового времени.

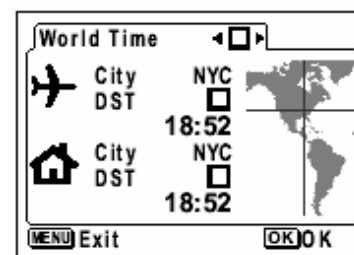

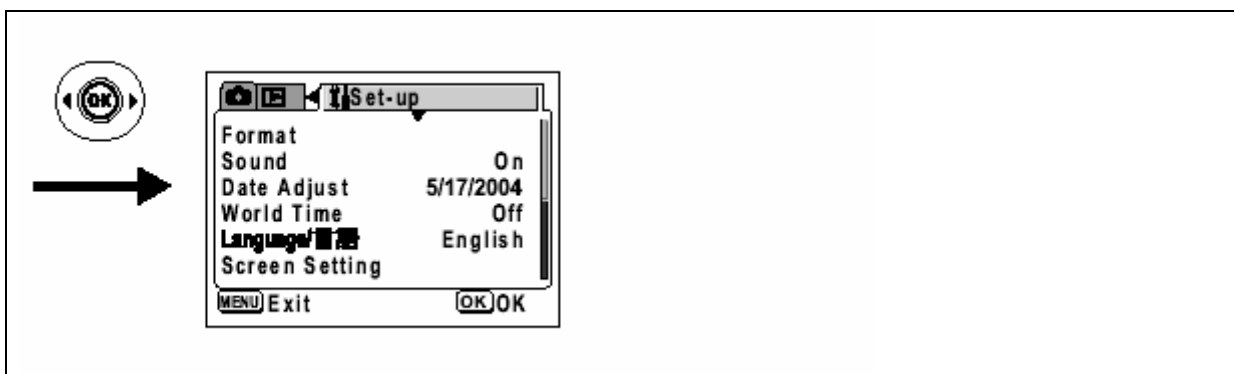

- 3 С помощью 4-кнопочного контроллера (◀ ▶) переключите [] или [].
 - : Будет показываться время в стране выбранной в мировом времени
 - : Будет показываться время в стране выбранной в домашнем времени
- 4 Нажмите 4-кнопочный контроллер (▼).
Если выбирается Нью-Йорк как город мирового времени, затем на мировой карте линия указывает на Нью-Йорк и затем указывается текущее время в Нью-Йорке.
- 5 Для выбора города мирового времени используйте 4-кнопочный контроллер (◀ ▶) и нажмите 4-кнопочный контроллер (▼).
- 6 С помощью 4-кнопочного контроллера (◀ ▶) выберите [DST] On () или Off () и нажмите 4-кнопочный контроллер (▼).
Рамка сдвинется на 🏠 [(город домашнего времени)].
Для изменения города домашнего времени и настройки DST используйте 4-кнопочный контроллер (◀ ▶).
- 7 Нажмите кнопку ОК дважды.
Камера готова к съемке и воспроизведению изображений с временем выбранного города.



Список городов и кодовых имен смотрите на стр. 124.

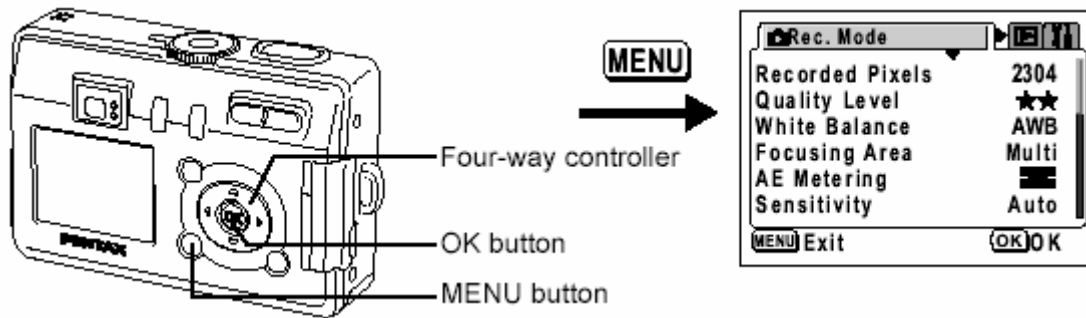

Изменение экрана начала работы, цвета фона и экранных эффектов.

Как экран начала работы при включении камеры Вы можете показывать изображение, записанное камерой.

- 1 В меню [Set-up] выберите [Screen Setup]
- 2 Нажмите ▶

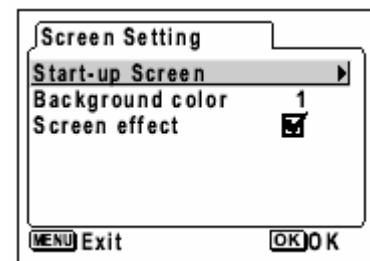

Настройка экрана начала работы

- 3 Используя (▲ ▼), выберите [Start-up Screen]
- 4 Нажмите кнопку ▶.
- 5 Для выбора [ON] (вкл) или [Off] (выкл) используйте 4-кнопочный контроллер (◀ ▶).
- 6 Нажмите кнопку Display.

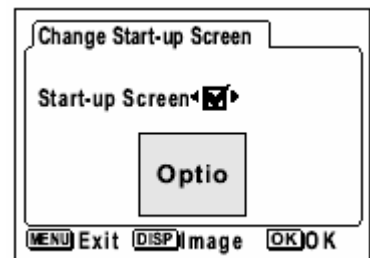

- 7 Используя ◀ ▶ выберите нужное изображение.

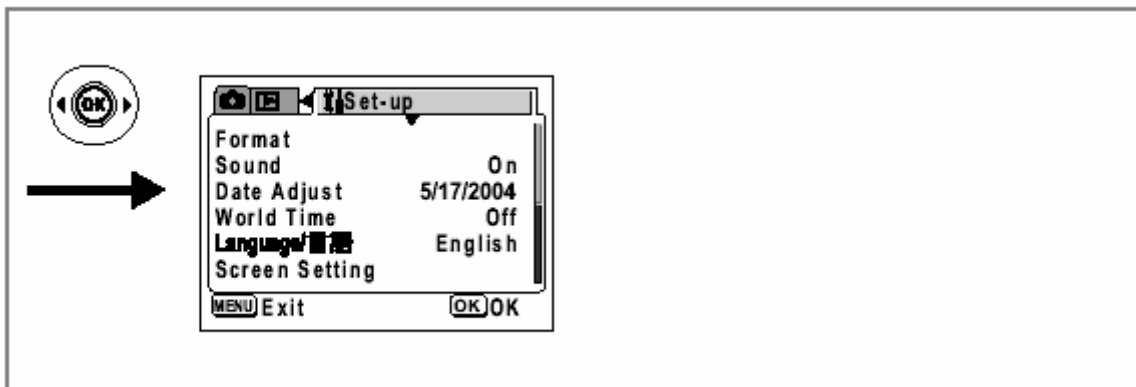

- 8 Нажмите кнопку ОК четыре раза.
Камера готова для съемки и воспроизведения изображений.



После установки экрана начала работы он не будет удаляться, даже если первоначальное изображение стирается или карта памяти SD форматируется.

Настройка цвета фона

- 3 Используя (▲ ▼), выберите [Background Color]
- 4 Используя ◀ ▶ установите нужный цвет.
- 5 Нажмите ОК дважды.

Настройка эффектов экрана

- 3 Используя (▲ ▼), выберите [Screen Effect]
- 4 Используя ◀ ▶ выберите (вкл) или () выкл.
- 5 Нажмите ОК дважды.

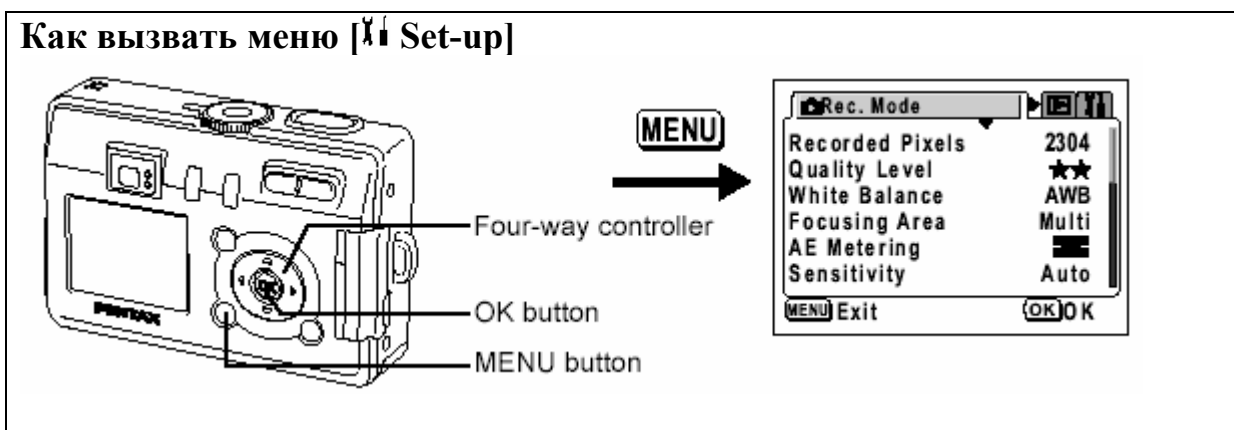

Изменение языка дисплея

Вы можете изменить язык, в котором показываются меню, сообщения об ошибках и т.д.

- 1 В меню [⌘ Set-up] выберите [Language].
- 2 Для выбора языка используйте 4-кнопочный контроллер (◀ ▶).
- 3 Нажмите кнопку ОК.
Камера готова к съемке или воспроизведению изображений.

Настройка яркости экрана

Вы можете нужную яркость экрана.

- 1 В меню [Set-up] выберите [Brightness Level].
- 2 Нажмите ▶
- 3 Используйте ◀ ▶ для установки нужной яркости.

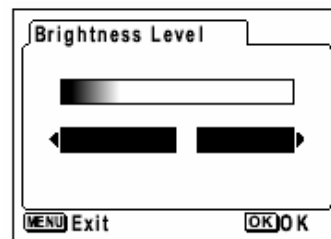

- 4 Нажмите кнопку ОК дважды.
Камера готова к съемке или воспроизведению изображений.

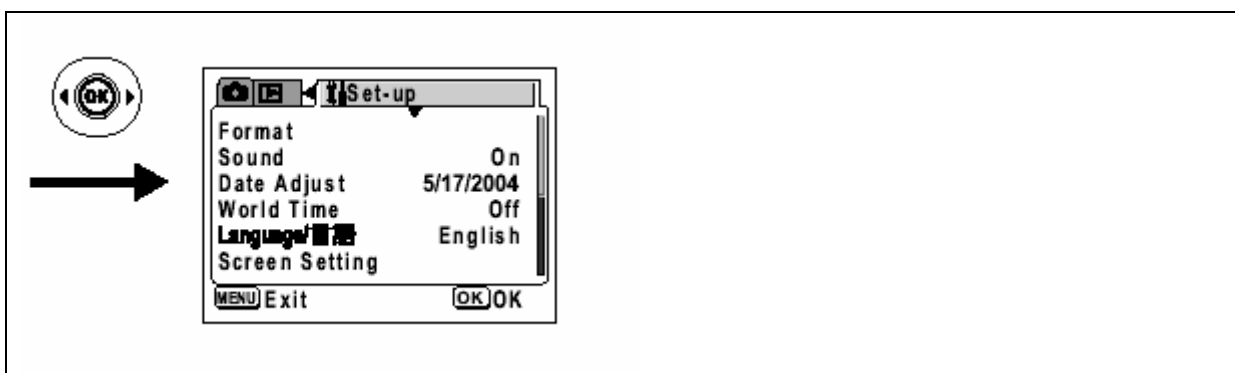

Изменение формата видеовыхода

Вы можете выбрать формат видеовыхода (NTSC или PAL) для воспроизведения изображений на экране ТВ.

- 1 В меню [Set-up] выберите [Video Out].
- 2 Для изменения формата видеовыхода используйте 4-кнопочный контроллер (◀ ▶).
- 3 Нажмите кнопку ОК.
Камера готова к съемке или воспроизведению изображений.

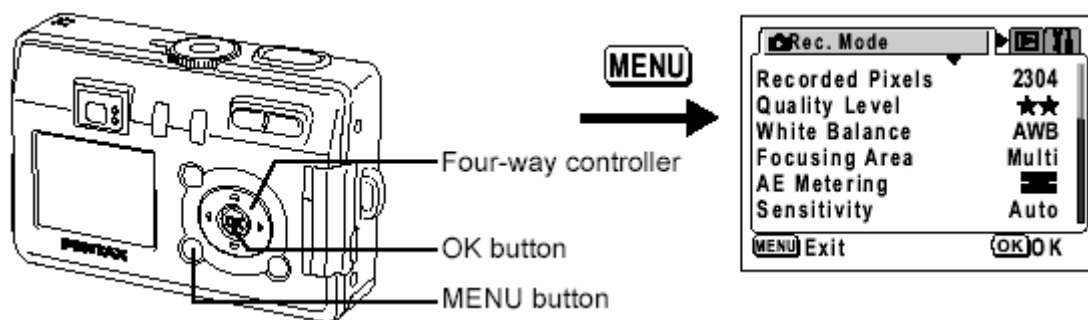

Изменение режим подключения USB

Вы можете выбрать режим подключения USB – к PC или принтеру.

- 1 В меню [⏏ Set-up] выберите [USB Connection].
- 2 Нажмите ▶
- 3 Используйте 4-кнопочный контроллер (▲ ▼) для выбора PC или PICT Bridge.
- 4 Нажмите кнопку ОК дважды.
Камера готова к съемке или воспроизведению изображений.

Как вызвать меню [⏏ Set-up]

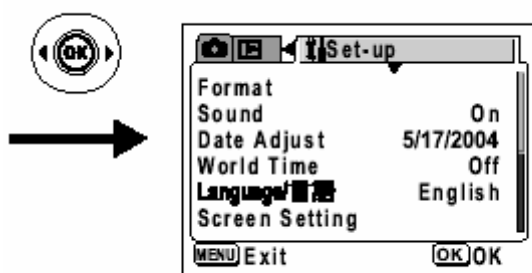

Настройка автоматического выключения питания

Вы можете установить камеру на автоматическое выключение, когда операции не выполняются фиксированное время.

- 1 В меню [⏏ Set-up] выберите [Auto Power Off].
- 2 Для выбора (3 мин), (5 мин) или (выкл) (off) используйте 4-кнопочный контроллер (◀ ▶).
- 3 Нажмите кнопку ОК.
Камера готова к съемке или воспроизведению изображений.



- Функция автоматического выключения питания не будет работать при присоединении кабеля USB.

Переустановка по умолчанию (Reset)

Вы можете переустановить все настройки кроме даты и времени, язык, мировое время и сигнал тревоги.

- 1 В меню [Fn Set-up] выберите [Reset].**
- 2 Нажмите 4-кнопочный контроллер (▶).**
Будет показываться экран переустановки.
- 3 Для выбора [Reset] используйте 4-кнопочный контроллер (▲).**
- 4 Нажмите кнопку ОК.**
Камера готова к съемке или воспроизведению изображений.

Как вызвать меню [Fn Set-up]

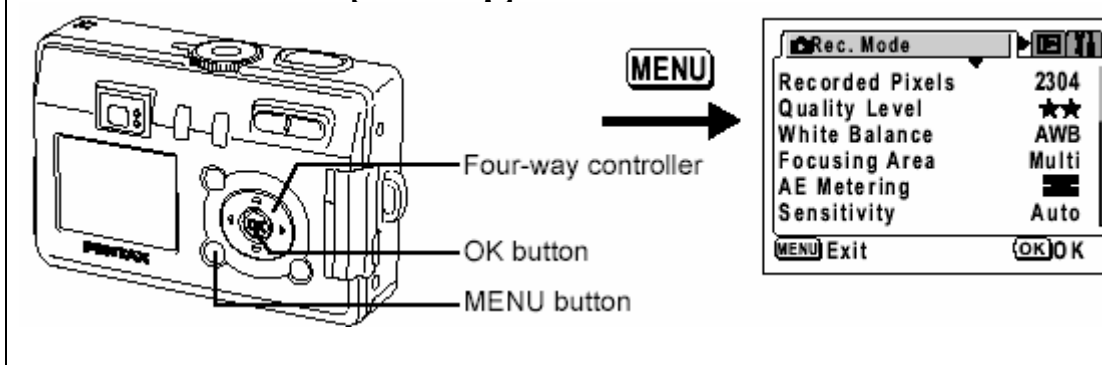

Перечень функций

Вы можете вывести наиболее часто используемые функции на 4-кнопочный контроллер. Затем функции могут устанавливаться прямо нажатием кнопки Fn/? И затем на 4-кнопочный контроллер без показа меню [Rec/ Mode].

Перечень функций

- 1 В меню [Fn Set-up] выберите [Fn Setting].**
- 2 Нажмите ▶**
- 3 Для выбора кнопки, которую Вы хотите назначить, используйте 4-кнопочный контроллер (▲ ▼).**
- 4 Используйте ◀ ▶ для выбора назначаемой функции**
- 5 Нажмите кнопку ОК дважды.**
Камера готова к съемке или воспроизведению изображений.

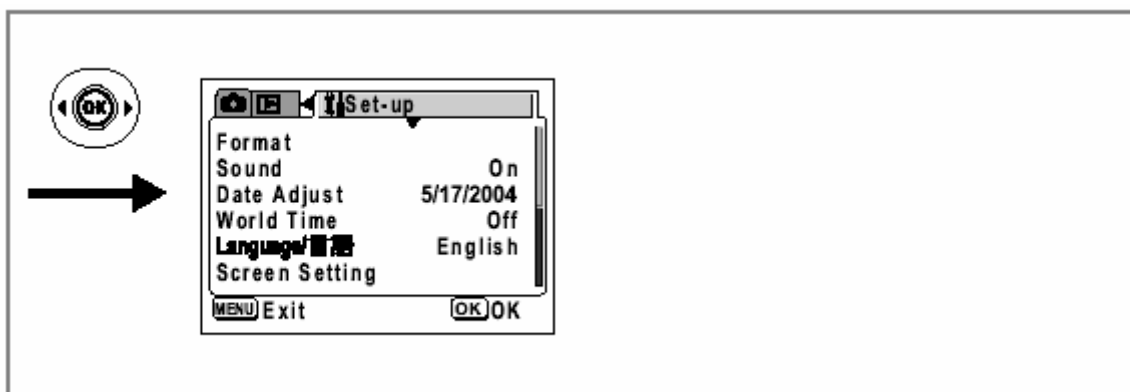

- На каждую кнопку 4-кнопочного контроллера можно вывести только одну функцию.
- Вы можете выбрать из следующих 10 функций:
- Записанные пиксели, качество, баланс белого, зона фокусировки, замер EV, чувствительность, резкость, насыщение, контраст и компенсация Ae
- Функции не регистрируются в режиме ☺

Восстановление функции

- 1 Нажмите кнопку ?/Fn
- 2 Нажмите одну из кнопок 4-кнопочного контроллера (◀ ▶ ▲ ▼).
Функция будет вызвана.
- 3 Нажмите кнопку ?/Fn или кнопку спуска.

Приложение
Список городов

Код	Название города	Код	Название города
TYO	Токио	JNB	Иоганнесбург
GUM	Гуам	IST	Стамбул
SYD	Сидней	CAI	Каир
NOU	Нумеа	JRS	Иерусалим
WLG	Веллингтон	MOW	Москва
AKL	Окленд	JED	Джадда
PPG	Пагопаго	THR	Тегеран
HNL	Гонолулу	DXB	Дубаи
ANC	Анкоридж	KHI	Карачи
YVR	Ванкувер	KBL	Кабул
SFO	Сан-Франциско	MLE	Мали
LAX	Лос-Анжелес	DEL	Дели
YYC	Калгари	CMB	Коломбо
DEN	Денвер	KTM	Катманду
MEX	Мехико	DAC	Дакка
CHI	Чикаго	RGN	Рангун
MIA	Маями	BKK	Бангкок
YTO	Торонто	KUL	Куала-Лумпур
NYC	Нью-Йорк	VTE	Вьентьян
SCL	Сантьяго	SIN	Сингапур
CCS	Каракас	PNH	Пном-Пень
YHZ	Галифакс	SGN	Хо Ши Мин
BUE	Буэнос-Айрес	JKT	Джакарта
SAO	Сан-Пауло	HKG	Гонконг
RIO	Рио-де-Жанейро	PER	Перт
MAD	Мадрид	BJS	Бенин
LON	Лондон	SHA	Шанхай
PAR	Париж	MNL	Манила
MIL	Милан	TPE	Тайбей
ROM	Рим	SEL	Сеул
BER	берлин	ADL	Аделаида

Дополнительные аксессуары

Для камеры существует некоторое количество дополнительного оборудования.

Сетевой адаптер D-AC5

Кабель USB I-USB7 (*)

Кабель AV I-AVC7 (*)

Чехол для камеры O-CC16

Ремешок O-ST20 (*) / O-ST24 / O-ST8

Дистанционное управление E

Дистанционное управление F

Кейс для подводной съемки O-WP4

(*) – в комплекте поставки

Сообщения

Во время работы камеры на ЖК мониторе могут показываться следующие сообщения.







Compression Error Ошибка сжатия	Была нарушена компрессия снятого изображения. Измените число записываемых пикселей или качество и снимите кадр опять.
No image/soung Нет изображения и звука	На карте памяти SD или встроенной памяти нет изображений или звука.
Memory card full Built-in memory full Карта памяти заполнена Встроенная память заполнена	Карта памяти SD или встроенная память заполнены и изображения не могут сохраняться. Установите новую карту памяти SD или сотрите часть данных. (с. 17, 92) Измените качество/размер и попробуйте опять. (с. 106)
Memory card error Ошибка карты памяти	Съемка и воспроизведение невозможны из-за проблем с картой памяти SD. Попробуйте просмотреть на ПК.
Card not formatted Эта карта не форматирована	Не была форматирована вставленная карта памяти SD или она была форматирована на ПК или другом устройстве не совместимом с камерой (с. 96)
Card locked	Карта защищена от записи/стирания
Data being recorded Данные записываются	Изображение записывается на карту памяти SD. Изменяются настройки защиты или настройки DPOF.
Camera cannot relay this image/sound Камера не может показывать это изображение и звук	Вы пытаетесь воспроизвести на камере изображение в формате не поддерживаемой камерой. Вы сможете посмотреть его на другой камере или ПК.
Deleting Удаление	Изображение удаляется.
Battery depleted No image to save Батарея разряжена, изображение не сохранено.	Батарея разряжена. Снятое изображение не было сохранено. Замените батарею на новую.
Formatting Форматирование...	Форматируется карта памяти SD или встроенная память.

Сообщения, которые могут быть при печати PICT Bridge

No paper in a printer	В принтере нет бумаги.
No ink in a printer	В принтере нет чернил
Printer error	Ошибка принтера
Image data error	Ошибка формата данных
Paper stuck	Замятие бумаги в принтере

Неисправности

Проблема	Причина	Ремонт
Питание не подается.	Батареи не установлены.	Проверьте, установлена ли батарея. Если ее нет, то установите.
	Батарея установлена неправильно.	Проверьте полярность батарей. Установите согласно маркировке + -
	Батарея разряжена.	Установите заряженные батареи или используйте сетевой адаптер.
На ЖК мониторе нет изображения	ЖК монитор выключен.	Для включения ЖК монитора нажмите кнопку Display.
	Камера подключена к компьютеру	Дисплей камеры отключается при подключении камеры к PC
	Камера подключена к ТВ	Дисплей камеры отключается при подключении камеры к ТВ
	Изображение показывается, но плохо видно.	Изображение на ЖК мониторе может быть плохо видно при солнечном свете.
Не работает затвор.	Заряжается вспышка.	При мигании индикатора вспышки красным цветом вспышка заряжается и кадры не могут сниматься. Индикатор горит красным при выполненной зарядке.
	Нет места на карте памяти SD или на встроенной памяти.	Установите карту памяти SD имеющую достаточно места или удалите ненужные изображения. (с. 17, 88)
	Запись	Подождите, пока запись закончится.
Изображение темное.	Объект слишком далеко и темный, например, при ночной сцене.	Изображение темное, если объект слишком далеко. Снимайте кадры в пределах работы вспышки.
	Фон темный.	При съемке кадров объектов расположенных на темном фоне, как при ночной сцене, объект может оказаться темным, если вспышка не достигает фона, даже при правильной экспозиции. Установите режим ночной сцены для гарантии того, что объект и фон выглядели светлыми.

Проблема	Причина	Ремонт
Объект не в фокусе.	Объект труден для фокусировки.	Объект трудно фокусировать используя автофокус: объекты малого контраста (голубое небо, белые стены), темные объекты, тонкие объекты, быстро движущиеся объекты, съемка через окно или сетку. Блокируйте фокус на другом объекте расположенном на таком же расстоянии (нажав на половину кнопку спуска), затем направьте на объект и нажмите кнопку спуска полностью или используйте режим ручного фокуса.
	Объект не в зоне фокусировки.	Расположите объект в рамке AF (зона фокуса) в середине ЖК монитора. Если объект вне зоны фокуса, направьте камеру на объект и блокируйте фокус(нажав кнопку спуска на половину), затем сделайте композицию кадра и нажмите полностью кнопку спуска.
	Объект слишком близко.	Установите режим фокуса на  (макро) или  (супер макро).
	Режим фокусировки установлен на  (макро) или  (супер макро).	Нормальные кадры будут в фокусе, если сняты в режиме фокусировки установленном на  (макро) или  (супер макро).
Вспышка не работает.	Режим вспышки установлен на выключено.	Установите на Авто или  (с. 62)
	Режим съемки устанавливается на  ,  в режиме PICT, серийную съемку или на режим пейзажа.	Вспышка не будет работать в этих режимах.
Не работает зум	Режим фокуса установлен в Super Macro.	Зум в этом режиме не работает.

Основные технические характеристики

Тип	Полностью автоматическая компактная цифровая камера с встроенным зум объективом	
Эффективные пиксели	5,0 мегапикселей	
Сенсор	5,36 мегапикселей (полное число), 1 / 2,5 дюйма ПЗС с цветным фильтром	
Записанные пиксели	Неподв. изобр. 2560 x 1920; 2304 x 1728; 2048x1536; 1600 x 1200; 1024 x 768; 640 x 480	
	Движ. изобр.	320 x 240
Чувствительность	Авто, ручной (ISO 50, 100, 200, 400)	
Формат файла	Неподв. изобр.	JPEG (Exif2.2), DCF, DPOF, PictBridge, Print Image Matching III
	Движ. изобр.	AVI припл. 30 (15) кадров/сек, со звуком моно.
	Звук	WAV (формат PCM), макс время 15 мин при использовании 16 Мб карты SD
Качество	Best, Better, Good	
Среда хранения	Встроенная память 11 Мб, карта SD	

Число записываемых изображений

Записанные пиксели	Качество			Движ. изобр. (320 x 240)	Звук
	Best ***	Better **	Good *		
2560 x 1920	3	6	10	49 сек (15 кадров/сек) 25 сек (30 кадров/сек)	Примерно 11 мин
2304 x 1728	4	8	12		
2048 x 1536	5	9	14		
1600 x 1200	8	15	21		
1024 x 768	19	36	48		
640 x 480	44	69	92		

* При использования встроенной памяти на 11 Мб

Баланс белого	Авто, дневной свет, тень, лампа накаливания, люминесцентная лампа, ручной	
Объектив	Фокусное расстояние	5,8 мм – 17,4 мм (эквивалентное 35 – 105 мм для 35 мм камер)
	Максимальная диафрагма	F/2.6 – f/4.8
	Конструкция	6 элементов в 5 группах (два асферических элемента)
	Тип зума	С электроприводом
	Область кадра	38,6 мм x 28,9 мм (заполняется экран) (режим супер макро)
Цифровой зум	Режим съемки	Макс 2,6x (комбинация с 3x оптическим зумом дает увеличение эквивалентное 8x)
Видоискатель	Тип	Реального изображения с зумом
	Увеличение	Широкий угол 0,28x; теле 0,78x

ЖК монитор	Цветной TFT 1,8" с 85 килопикселей	
Функции воспроизведения	Один кадр, девять кадров, увеличение до 12х, прокрутка, вращение, слайд-шоу, воспр. движ. изобр., гистограмма, копирование изображения/звук, обрезка, изменение размера, цифровые фильтры и копирование памяти <-> карта	
Система фокусировки	Тип	TTL система с 5-точечным сенсором автофокуса (возможен точечный автофокус)
	Диапазон фокуса (от объектива)	Нормальный: 0,4 м – бесконечность (полный диапазон зума) Макро: 0,18 м – 0,5 м (полный диапазон зума) Супер макро: 0,06 м – 0,2 м (только среднее положение зума) Пейзаж: Бесконечность (полный диапазон зума)
	Блокировка фокуса	При нажатой на половину кнопке спуска
Ручной фокус	0,06 м - бесконечность	
Экспозиция	Замер АЕ	TTL замер сенсором (мульти сегментный, центровзвешенный, точечный)
	Режимы съемки	Простой, программа, картина, ночная сцена, движущееся изображение, цифровой эффект, ландшафт, портрет.
	Компенсация EV	±2EV (может устанавливаться с шагом 1/3EV)
	Движущиеся изображения	Время записи 1 сек до заполнения карты
Затвор	Тип	Электронно-механический
	Время	1/2000 сек – 4 сек
Вспышка	Тип	Автовспышка с уменьшением красного глаза
	Режим	Авто, выключена, включена, авто + уменьшение красного глаза, включена + уменьшение красного глаза
	Рабочий диапазон	Широкий угол: 0,2-3,5 м при чувствительности 200 Теле: 0,2-2,0 м при чувствительности 200
Режимы привода	Один кадр, серия, 3-х сек. дист.управление, незамедлительное дист.управление, 10-х сек.автоспуск, 2-х сек.автоспуск	
Автоспуск	С электронным управлением, время задержки 10 сек, 2 сек	
Функция времени	Мировое время с настройкой на 62 города (28 временных поясов)	
Дист.управл.	Встроенный приемник, пульт ДУ продается отдельно.	
Питание	2 батарейки AA, 1 литиевая батарея CR-V3, сетевой адаптер (опция)	
Ресурс аккумулятора	Прибл. 420 изображений (ЖК монитор вкл 25%, вспышка для 50% кадров и используя батарею CR-V3 в соответствии с условиями измерения Pentax)	
Вход / выход	Клемма USB/AV (коммуникация типа USB 1.1), клемма для внешнего питания	
Формат видеовыхода	NTSC, PAL	
Размер	89 x 58,5 x 26 мм (включая выступающие элементы и защиту)	
Вес	130 г (исключая аккумулятор и карту памяти)	
Вес при съемке	180 г (включая аккумулятор и карту памяти)	
Аксессуары	2 батареи AA, кабель USB, программное обеспечение (CD-ROM), кабель AV, ремешок, руководство по эксплуатации	

ГАРАНТИЙНЫЕ ОБЯЗАТЕЛЬСТВА

Все камеры Pentax приобретенные у официальных дилеров обладают гарантией от дефектов материалов и изготовления в течение двенадцати месяцев от даты приобретения. Обслуживание будет оплачено и дефектные части будут заменены бесплатно в пределах указанного периода, за исключением изделий, на которых видны очевидные повреждения от ударов, следы песка или жидкости, химической коррозии, работы не в соответствии с руководством по эксплуатации или модификацию в неавторизованном сервисе. Производитель или авторизованный дилер не обязан делать ремонт или другие действия, кроме того, что записано и не несет ответственности за повреждения, которые допустил пользователь. Никакого возмещения не делается за ремонт в не авторизованном компанией Pentax сервисе.

Процедура в течение 12-месячного гарантийного периода

Любое изделие компании Pentax, подтвержденное документами о гарантии на 12-месячный период, должно быть возвращено дилеру, у которого приобретено оборудование или возвращено производителю. Если в стране нет представительства производителя, перешлите изделие его по почте. В этом случае пройдет значительный промежуток времени перед тем, как оборудование возвратится. Если оборудование на гарантии, ремонт будет сделан и части будут заменены бесплатно при этом оборудование будет возвращено в той же комплектации. Если оборудование не на гарантии, будет представлен счет на оплату производителем или его представителем. Если изделие компании Pentax было приобретено не в Вашей стране, где Вы хотите получать сервисное обслуживание во время периода гарантии, сервисная оплата может быть осуществлена в представительстве производителя Вашей страны. Несмотря на это изделие, возвращаемое производителю, будет обслуживаться без оплаты в соответствии с этой процедурой и гарантийными обязательствами. В любом случае, однако, транспортные расходы и таможенная оплата возлагаются на продавца. Необходимы документы, подтверждающие дату приобретения изделия не более чем за год до обращения к производителю. Перед пересылкой оборудования в сервис удостоверьтесь, что Вы посылаете его в авторизованное представительство производителя или в аттестованную ремонтную мастерскую, если Вы не посылаете его прямо производителю. Всегда получайте квитанцию на оплату оборудования и только после получения Вами квитанции направляйте оборудование на обслуживание.

- Это гарантийное обязательство не ущемляет прав потребителя.
- Местные гарантийные обязательства дистрибьютеров продукции Pentax могут отличаться от этого гарантийного обязательства. Поэтому мы рекомендуем Вам просмотреть во время приобретения гарантийную карточку приложенную к этому изделию или обратиться к дистрибьютеру Pentax в Вашей стране для получения большей информации и получения копии гарантийного обязательства.

CE

CE является маркировкой соответствия Европейского сообщества.

PENTAX Corporation

2-36-9, Maeno-cho, Itabashi-ku, Tokyo 174-8639,
JAPAN

(<http://www.pentax.co.jp/>)

Перевод инструкций

<http://www.rusmanual.ru>

