

JVC

РУССКИЙ

ЦИФРОВАЯ
ВИДЕОКАМЕРА

GR-DVP3 GR-DVP1

Пожалуйста посетите нашу страницу Homepage в Internet и ответьте на вопросы анкеты для потребителя (только на английском языке):

<http://www.jvc-victor.co.jp/english/index-e.html>

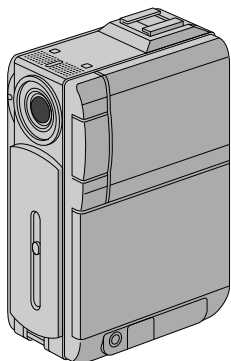

Mini DV PAL
DSC
DIGITAL
STILL CAMERA

СОДЕРЖАНИЕ

**АВТОМАТИЧЕСКАЯ
ДЕМОНСТРАЦИЯ 8**

**ПОДГОТОВКА К
ЭКСПЛУАТАЦИИ 9 - 18**

**ВИДЕОЗАПИСЬ И
ВОСПРОИЗВЕДЕНИЕ 19 - 26**

ВИДЕОЗАПИСЬ 20 - 22
ВИДЕОВОСПРОИЗВЕДЕНИЕ ... 23 - 26

**ЦИФРОВОЙ ФОТОАППАРАТ
(D.S.C.) - ЗАПИСЬ И
ВОСПРОИЗВЕДЕНИЕ 27 - 38**

ЗАПИСЬ D.S.C. 28 - 29
ВОСПРОИЗВЕДЕНИЕ D.S.C. ... 30 - 38

**УСОВЕРШЕНСТВОВАННЫЕ
ФУНКЦИИ 39 - 75**

ИСПОЛЬЗОВАНИЕ МЕНЮ ДЛЯ
ДЕТАЛЬНОГО МОНТАЖА ... 40 - 46
ДЛЯ ЗАПИСИ 47 - 57
ПЕРЕЗАПИСЬ 58 - 61
ИСПОЛЬЗОВАНИЕ ПДУ 62 - 73
СОЕДИНЕНИЯ СИСТЕМЫ ... 74 - 75

СПРАВОЧНЫЙ РАЗДЕЛ 76 - 99

ДЕТАЛИ 77
ОТЫСКАНИЕ
НЕИСПРАВНОСТЕЙ 78 - 83
ОБСЛУЖИВАНИЕ, ВЫПОЛНЯЕМОЕ
ПОЛЬЗОВАТЕЛЕМ 84
ИНДЕКС 85 - 92
ПРЕДОСТОРОЖНОСТИ 93 - 95
ТЕРМИНЫ 96 - 97
ТЕХНИЧЕСКИЕ
ХАРАКТЕРИСТИКИ 98 - 99

ИНСТРУКЦИЯ



LYT0796-011A

RU

Уважаемый покупатель,

Благодарим Вас за покупку этой цифровой видеокамеры. Перед тем как приступить к эксплуатации видеокамеры пожалуйста прочтите информацию, касающуюся техники безопасности и мер предосторожности, которая содержится на последующих страницах настоящего руководства, чтобы обеспечить безопасную эксплуатацию изделия.

Дспользование данного руководства по эксплуатации

- Все основные разделы и подразделы руководства перечислены в Содержании на обложке руководства.
- Большинство подразделов снабжено примечаниями. Не забудьте прочесть их также.
- Основные и усовершенствованные функции/операции разделены для простоты использования.

Рекомендуется . . .

..... см. индекс (☞ стр. 85 – 92) и познакомьтесь с расположением кнопок и других органов управления перед тем, как приступить к эксплуатации видеокамеры.

..... внимательно прочтите параграф “Меры предосторожности”, где представлена важная информация относительно безопасной эксплуатации.

Перед началом эксплуатации рекомендуется внимательно прочитать предупреждения на стр. 93 – 95.

МЕРЫ ПРЕДОСТОРОЖНОСТИ

**ВНИМАНИЕ:
ДЛЯ ПРЕДОТРАЩЕНИЯ
ОПАСНОСТИ
ВОСПЛАМЕНЕНИЯ ИЛИ
ЗЛЕКТРИЧЕСКОГО УДАРА
НЕ ПОДВЕРГАЙТЕ ДАННЫЙ
АППАРАТ ВОЗДЕЙСТВИЮ
ДОЖДЯ ИЛИ ВЛАГИ.**

ПРЕДОСТЕРЕЖЕНИЯ:

- Для предотвращения электрического удара не открывайте корпус. Внутри нет деталей для обслуживания пользователем. Обращайтесь за обслуживанием только к квалифицированному персоналу.
- Если вы не пользуетесь сетевым адаптером/зарядным устройством в течение длительного времени, то рекомендуется отсоединить его сетевой шнур от розетки электросети.

ПРИМЕЧАНИЯ:

- Табличка с техническими данными (серийный номер) и меры предосторожности расположены на нижней или задней стороне основного аппарата.
- Паспортная табличка (табличка с серийным номером) сетевого адаптера/зарядного устройства расположена на его нижней стороне.

**Внимание: (Для видеомонтажного устройства)**

Чтобы уменьшить риск возгорания, не снимайте крышку. Внутри прибора нет деталей, которых нужно касаться пользователю. Для обслуживания обратитесь к квалифицированному персоналу.

ПРЕДОСТЕРЕЖЕНИЯ:

- Эта видеокамера предназначена для работы с сигналами цветного телевидения системы PAL. Однако, всегда можно выполнять прямую запись и воспроизведение на ЖК мониторе/в видеоискателе видеокамеры. Однако, запись изображения и воспроизведение через видеоискатель возможны в любом случае.
- Используйте аккумуляторные батареи JVC BN-V107U/V114U и используйте входящий в комплект поставки сетевой адаптер с несколькими напряжениями/зарядное устройство для их зарядки и для питания видеокамеры от розетки сети питания переменного тока. (При использовании в разных странах вам могут потребоваться специальные переходники для розетки электросети.)

При установке прибора на стеллаже или полке, убедитесь, что со всех сторон создано достаточно пространства для вентилирования (по десять сантиметров с боков, спереди и сзади).

Не блокируйте вентиляционные отверстия. (Если вентиляционные отверстия заблокированы газетой, одеждой и т. п., прибор может перегреваться.)

Нельзя ставить на аппаратуру легковоспламеняющиеся предметы, такие как горящие свечи пр.

При выбрасывании использованных батарей необходимо строго соблюдать местные правила и правительственные законодательства о захоронении отходов.

Аппаратуру необходимо защищать от конденсата и попадания брызгов.

Не используйте прибор в ванной или в тех местах, где много воды.

Не устанавливайте также на аппаратуре любые резервуары наполненные водой или любой другой жидкостью (типа косметики, лекарств, ваз с цветами, растений в горшках, чашек и т. п.).

(Если внутрь прибора попадет вода или другая жидкость, это может стать причиной возгорания или электрозамыкания прибора.)

В соответствии с Законом Российской Федерации “О защите прав потребителей” срок службы (годности) данного товара “по истечении которого он может представлять опасность для жизни, здоровья потребителя, причинять вред его имуществу или окружающей среде” составляет 7 (семь) лет со дня производства. Этот срок является временем в течение которого потребитель данного товара может безопасно им пользоваться при условии соблюдения руководства по эксплуатации данного товара, проводя необходимое обслуживание, включающее замену расходных материалов и/или соответствующее ремонтное обеспечение в специализированном сервисном центре JVC. Дополнительные косметические материалы к данному товару, поставляемые вместе с ним, могут храниться в течение 2 (двух) лет со дня его производства.

Срок службы (годности), кроме срока хранения дополнительных косметических материалов, упомянутых в предыдущих двух пунктах, не затрагивает никаких других прав потребителя, в частности гарантийного свидетельства JVC, которое он может получить в соответствии с законом о правах потребителя или других законов, связанных с ним.

МЕРЫ ПРЕДОСТОРОЖНОСТИ

Не направляйте объектив прямо на солнце. Это может вызвать как повреждение глаз, так и выход из строя внутренних схем. Существует так же опасность воспламенения или электрического удара.

ВНИМАНИЕ!

Следующие примечания касаются возможного физического повреждения видеокамеры и пользователя.

При переноске следует всегда надежно присоединять и использовать входящий в комплект поставки ремень. Держите видеокамеру в руке твердо, при этом ручной захват должен облегать запястье. При переноске и во время съемки не держите камеру за видеоискатель или ЖК монитор, так как вы можете ее уронить или повредить.

Будьте внимательны, чтобы Ваши пальцы не были захвачены крышкой кассеты. Не позволяйте детям эксплуатировать видеокамеру, так как они особенно восприимчивы к такому типу травм.

Не используйте треногу на неустойчивой или неровной поверхности. Она может опрокинуться, что вызовет серьезное повреждение видеокамеры.

ВНИМАНИЕ!

Не рекомендуется оставлять видеокамеру, подсоединенную к видеомонтажному стыковочному устройству с подключенными к нему кабелями (S-Video, монтажный, и т. п.) сверху на телевизоре, так как случайное задевание за кабель может привести к падению видеокамеры и ее повреждению.

Подсоединяйте к Info-коннектору видеокамеры только видеоподсветку JVC VL-V3U, видеосыпышку VL-F3U и трансфокаторный стереомикрофон MZ-V3U (не входят в комплект поставки).

Mini **DV** PAL



MultiMediaCard

- Данная видеокамера предназначена исключительно для цифровой видеокассеты, Карты Памяти SD и карты памяти MultiMediaCard. В этой видеокамере могут использоваться только кассеты с меткой “Mini DV” и карты памяти с меткой “SD” или “MultiMediaCard”.

Перед записью важной сцены . . .

- проверьте, что вы используете только кассеты с маркировкой Mini DV формата Mini DV.
- Обязательно используйте только карты с памяти с меткой SD или MultiMediaCard.
- помните о том, что эта видеокамера несовместима с другими цифровыми видеосформатами.
- помните о том, что эта видеокамера может использоваться только в личных целях. Любое коммерческое использование видеокамеры без соответствующего разрешения запрещено. (Даже если Вы записываете такие события, как представление, спектакль или выставку для личного удовольствия, мы настоятельно рекомендуем, чтобы Вы заранее получили разрешение.)

ПРИЛАГАЕМЫЕ ПРИНАДЛЕЖНОСТИ

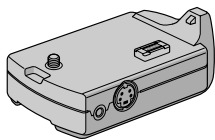

- Видеомонтажное стыковочное устройство CU-V507U

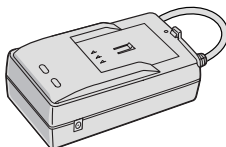

- Сетевой адаптер/зарядное устройство AA-V100EG

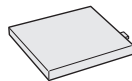

- Батарейный блок BN-V107U

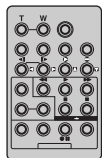

- Пульт дистанционного управления (ПДУ) RM-V717U

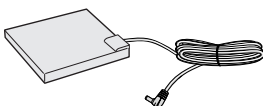

- Шнур пост. тока

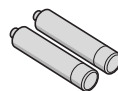

- Батареи R03 (AAA) 2 шт. (для пульта управления)

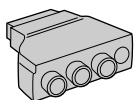

- Переходник кабеля

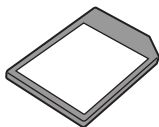

- Карта памяти (8 МВ) (Заранее загружена в видеокамеру производителем)

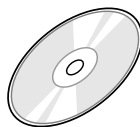

- CD-ROM Диск

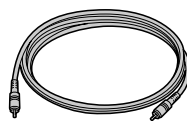

- Монтажный кабель



- Кабель Audio/Video (со штекселем mini-plug, ø3,5 для RCA-штекселей)

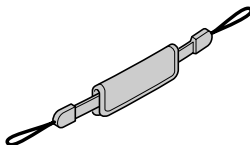

- Захватывающий ремень (☞ стр. 6 для присоединения)

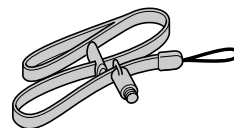

- Ремень (☞ стр. 7 для присоединения)

ПРИМЕЧАНИЕ:

Для того, чтобы обеспечить наиболее оптимальную работу видеокамеры, прилагаемые кабели могут быть оснащены одним или несколькими фильтрами-сердечниками. Если на кабеле имеется только один фильтр, к видеокамере должен присоединяться ближайший к фильтру конец кабеля.

Как присоединять захватывающий ремень

- 1 Удалите подкладку и разделите два ремня.
- 2 Протяните один конец ремня **a** через ушко, затем проденьте другой конец через петлю.
- 3 Повторите ту же процедуру для присоединения ремня **b** к другому ушку.
- 4 Подсоедините ремень **a** и **b** и протяните ремень **b** через пряжку, затем подрегулируйте захват (☞ стр. 12).
- 5 Присоедините подкладку.

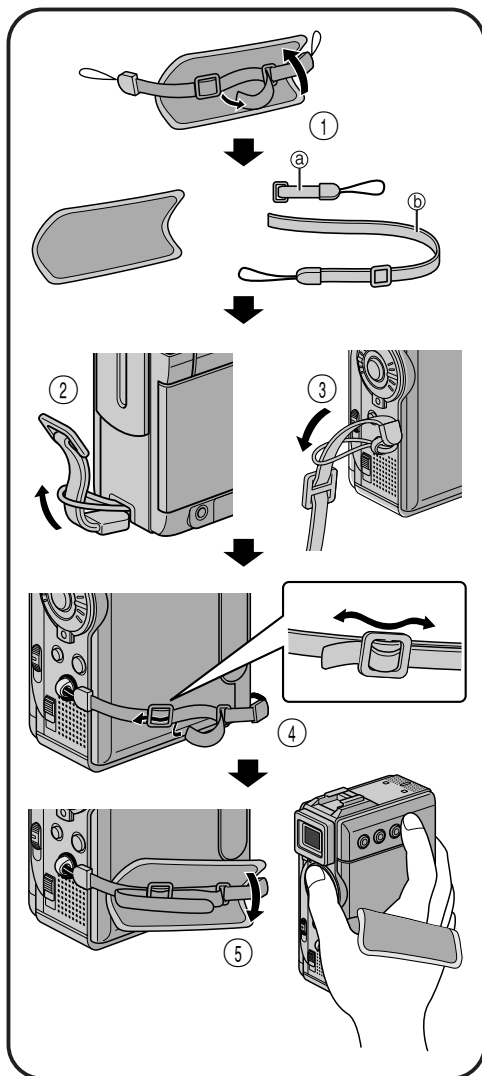

Как присоединять ремень

- ① Протяните один конец ремня через ушко, затем проденьте другой конец через петлю.
- ② Присоедините винт к гнезду для установки штатива. Для плотного завинчивания винта используйте монету и т.д.
- ③ Подрегулируйте длину с помощью регулятора.

ПРИМЕЧАНИЯ:

- Вы можете использовать ремень в качестве плечевого ремня путем регулировки длины с помощью регулятора.
- Так как отвинтившийся винт может вызвать повреждение видеокамеры, следует плотно завинтить винт в монтажное гнездо треножника при переноске видеокамеры.
- Используйте ремень только с этой видеокамерой.
- Когда присоединен винт, не захватывайте видеокамеру слишком крепко. Это может вызвать повреждение гнезда для крепления штатива.

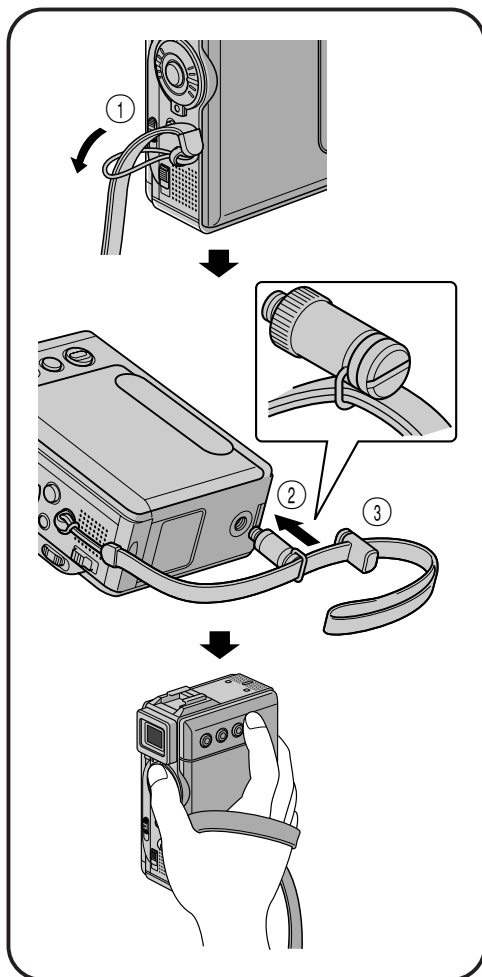

Автоматическая демонстрация

Автоматическая демонстрация действует, когда включен ("ON") режим демонстрации ("DEMO MODE").

- Может быть задействована, когда выключатель питания установлен в положении "A" или "M"; и в камере отсутствует кассета.
- Если во время автоматической демонстрации производится какая-либо операция, автоматическая демонстрация временно прерывается. Если операция производится в течение не более одной минуты, то после этого автоматическая демонстрация возобновляется.
- Режим демонстрации ("DEMO MODE") остается включенным ("ON"), даже если выключено питание видеокамеры.
- Чтобы отменить Автоматическую Демонстрацию:
 1. Установите переключатель питания в положение "M"; нажимая одновременно на кнопку фиксатора, расположенную на переключателе, и нажмите на кнопку **MENU**. Появляется экран Меню.
 2. Нажмите на кнопку + или - для выбора установки "SYSTEM" и нажмите на кнопку **SET/SELECT**. Появляется меню SYSTEM.
 3. Нажмите на кнопку + или - для выбора установки "DEMO MODE" и нажмите на кнопку **SET/SELECT**. Появляется подменю.
 4. Нажмите на кнопку + или - для выбора установки "OFF" и нажмите на кнопку **SET/SELECT**.
 5. Нажмите на кнопку + или - для выбора установки "RETURN" и нажмите на кнопку **SET/SELECT** дважды. Появляется нормальный экран.

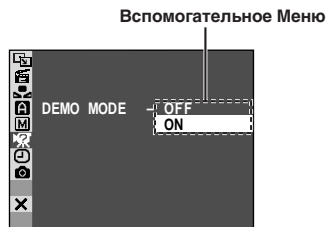
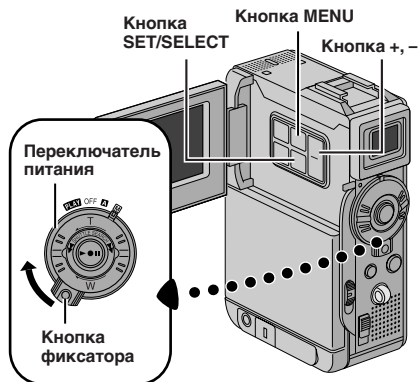

ПРИМЕЧАНИЕ:

Если Вы не сдвинете вниз крышку объектива, Вы не сможете видеть действительные изменения автоматической демонстрации, активизированные на ЖК-мониторе или в видоискателе.

**ПОДГОТОВКА К
ЭКСПЛУАТАЦИИ****СОДЕРЖАНИЕ**

Питание	10 – 11
Регулировка ручного захвата	12
Регулировка видоискателя	12
Установка на штативе	12
Выполнение установок даты и времени	13
Вставка/удаление кассеты	14
Установка режима записи	15
Загрузка карты памяти	16
Установка режима качества изображения	17
Установка режима размера изображения	17
Режим работы	18

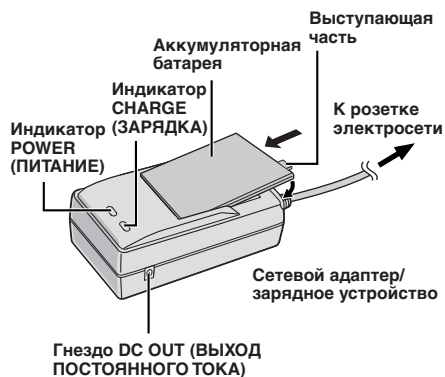

Питание

В данной видеокамере используется двойная система питания, что позволяет выбрать наиболее подходящий источник питания. Не используйте поставляемые в комплекте блоки питания с другой аппаратурой.

ЗАРЯДКА АККУМУЛЯТОРНОЙ БАТАРЕИ

- 1 Проверьте, что вы отсоединили шнур питания постоянного тока видеокамеры от сетевого адаптера/зарядного устройства. Подключите сетевой шнур сетевого адаптера/зарядного устройства к розетке электросети. Загорается индикатор POWER (ПИТАНИЕ).
- 2 Вставьте набор аккумуляторных батарей, проверив, чтобы символы « \oplus » « \ominus » соответствовали символам на сетевом адаптере/зарядном устройстве AC. Индикатор CHARGE (ЗАРЯДКА) начинает мигать. Это указывает на то, что зарядка началась.
- 3 Когда индикатор CHARGE перестает мигать, но продолжает гореть ровным светом, это означает, что зарядка закончилась. Удалите аккумуляторную батарею, нажав на выступающую часть. Не забудьте отсоединить сетевой шнур сетевого адаптера/зарядного устройства от розетки электросети.

Аккумуляторная батарея	Время зарядки
BN-V107U	приблизительно 1 час 30 минут
BN-V114U (не входит в комплект)	приблизительно 2 часа

ПРИМЕЧАНИЯ:

- Если к аккумуляторной батарее присоединена защитная оболочка, сначала отсоедините ее.
- Если вы подсоединяете шнур питания постоянного тока видеокамеры к сетевому адаптеру/зарядного устройства, во время выполнения зарядки аккумуляторной батареи, питание подается на видеокамеру, и зарядка аккумуляторной батареи прекращается.
- Во время первой зарядки аккумуляторной батареи или во время ее зарядки после длительного хранения индикатор CHARGE (ЗАРЯДКА) может не загораться. В этом случае извлеките аккумуляторную батарею из сетевого адаптера/зарядного устройства, а затем вставьте ее и снова попытайтесь зарядить.
- Если время работы аккумуляторной батареи значительно уменьшается даже после полной зарядки батареи, то это указывает на то, что батарея отработала свой срок и ее нужно заменить. Купите новую аккумуляторную батарею.

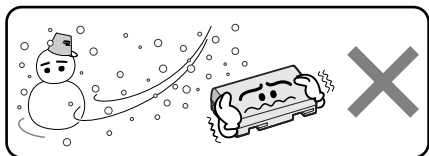

Литиево-ионные аккумуляторные батареи плохо переносят низкие температуры.



Информация об аккумуляторных батареях

ОСТОРОЖНО! Не разбирайте аккумуляторные батареи, не выбрасывайте их в огонь и не подвергайте воздействию высокой температур, так как это может привести к пожару или взрыву.

ВНИМАНИЕ! Не допускайте контакта аккумуляторной батареи с металлами, так как это может привести к короткому замыканию и возгоранию.

Преимущества литиево-ионных аккумуляторных батарей

Литиево-ионные аккумуляторные батареи являются миниатюрными, но при этом обладают большой емкостью. Однако при низких температурах (ниже 10°C) время использования этих батарей уменьшается, и они могут переставать работать. В этом случае положите аккумуляторную батарею на короткое время в карман или в другое теплое, защищенное место, а затем снова установите ее в видеокамеру. Когда аккумуляторная батарея нагреется, она будет продолжать нормально работать.

(Если вы пользуетесь нагревательной подушкой, следите за тем, чтобы аккумуляторная батарея не находилась с ней в непосредственном контакте.)

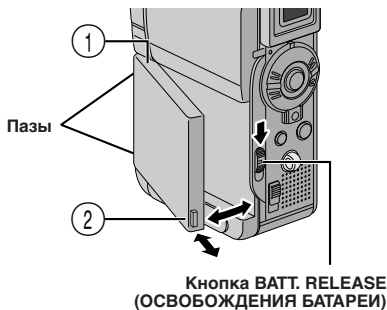

РАБОТА ОТ АККУМУЛЯТОРНОЙ БАТАРЕИ

1 Вставьте конец аккумуляторной батареи, на котором расположены клеммы ①, в держатель аккумуляторной батареи, а затем сильно надавите на конец аккумуляторной батареи ② в направлении, указанном стрелкой, до ее фиксации в держателе, как показано на рисунке.

- Для плотного присоединения аккумуляторной батареи, совместите два паза с выступами на видеокамере.

Для отсоединения аккумуляторной батареи . . .

..... сдвинув вниз кнопку **BATT. RELEASE**, отсоедините аккумуляторную батарею.

ВНИМАНИЕ:

Перед тем, как отсоединить источник питания проверьте, что питание видеокамеры выключено. Невыполнение этого требования может привести к выходу из строя видеокамеры.

Приблизительное время записи

Аккумуляторная батарея	ЖК монитор включен/ Видеоискатель выключен	ЖК монитор выключен/ Видеоискатель включен
BN-V107U	1 час.	1 час. 10 мин.
BN-V114U (не входит в комплект)	2 час.	2 час. 20 мин.
BN-V840U (не входит в комплект)	5 час. 10 мин.	6 час. 20 мин.
BN-V856U (не входит в комплект)	7 час. 40 мин.	9 час. 20 мин.

ИНФОРМАЦИЯ:

Набор батарей широкого применения состоит из батареи сетевого адаптера/зарядного устройства переменного тока:

Набор VU-V840: батарея BN-V840U и сетевой адаптер/зарядное устройство переменного тока AA-V15EG или AA-V15EK.

Набор VU-V856: батарея BN-V856U и сетевой адаптер/зарядное устройство переменного тока AA-V80EG или AA-V80EK.

Ознакомьтесь с инструкцией набора прежде чем пользоваться им. Ни BN-V840U, ни BN-V856U не могут быть подзаряжены с использованием Адаптера, входящего в комплект этой видеокамеры. Для батареи BN-V840U пользуйтесь только сетевым адаптером/зарядным устройством переменного тока AA-V15EG или AA-V15EK, для батареи BN-V856U только сетевым адаптером/зарядным устройством переменного тока AA-V80EG или AA-V80EK.

ПРИМЕЧАНИЯ:

- Время записи значительно уменьшается в следующих случаях:
 - Часто включается трансфокатор и режим Запись-Ожидание.
 - Часто используется жидкокристаллический (ЖК) монитор.
 - Режим воспроизведения включается повторно.
- Перед интенсивным использованием рекомендуется запастись аккумуляторными батареями, время работы от которых в три раза превышает планируемое время съёмки.

РАБОТА ОТ ЭЛЕКТРОСЕТИ

Используйте сетевой адаптер/зарядное устройство (подключение выполняется, как показано на рисунке).

ПРИМЕЧАНИЯ:

- Входящий в комплект видеокамеры сетевой адаптер/зарядное устройство обеспечивает автоматический выбор входного напряжения в диапазоне от 110 В до 240 В переменного тока.
- Другие примечания, ☞ стр. 77.

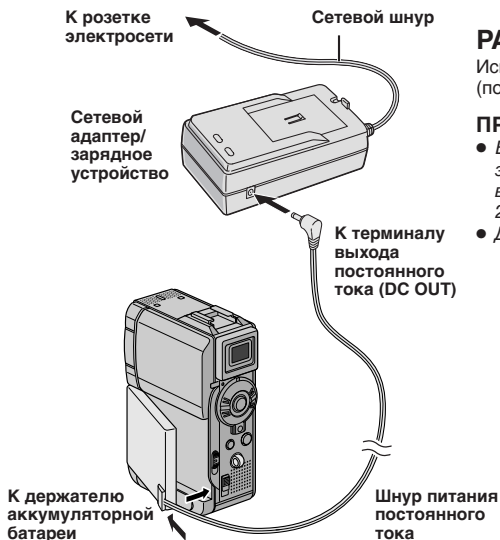

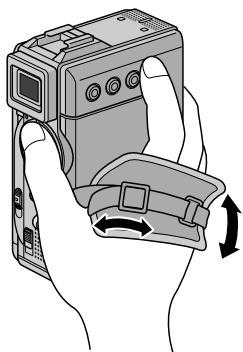

Регулировка ручного захвата

- 1 Расслабьте ремень.
- 2 Пропустите правую руку в петлю и захватите захват.
- 3 Подрегулируйте большой палец и другие пальцы через захват для простого управления кнопкой записи Пуск /Стоп, переключателем питания и регулятором трансфокации (SHUTTLE SEARCH). Следует затянуть ремень по Вашему предпочтению.

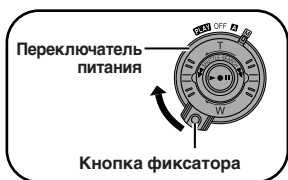

Регулировка видоискателя

- 1 Установите переключатель питания в положение "A" или "M", удерживая при этом в нажатом положении расположенную на переключателе кнопку фиксатора.
- 2 Полностью выдвиньте видоискатель.
- 3 С помощью перемещения регулятора диоптра добейтесь оптимальной четкости воспроизведения индикаторов в видоискателе.

Установка на штативе

- 1 Совместите винт на треножнике с резьбой на видеокамере. Плотно закрутите винт.
 - На некоторых штативах нет фиксатора.

ВНИМАНИЕ:

Во время установки камеры на трипод, удлините его ножки для устойчивости. Не рекомендуется использовать триподы маленького размера. Это может привести к падению и поломке видеокамеры.

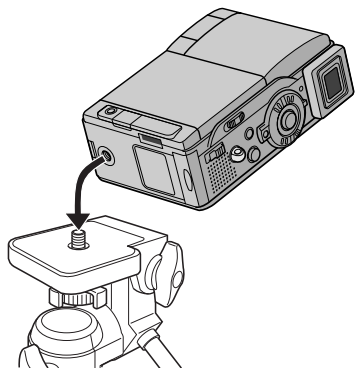
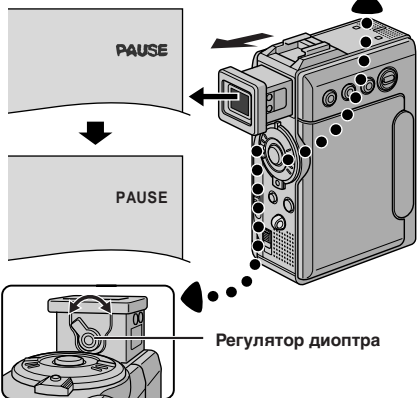

Выполнение установок даты и времени

Данные дата/время записываются на ленту все время, но во время воспроизведения дату/время можно убрать или вернуть (☞ стр. 44, 45).

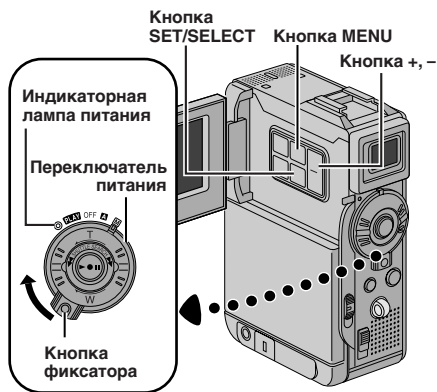

- 1 Установите переключатель питания в положение “M”, удерживая при этом в нажатом положении расположенную на переключателе кнопку фиксатор, затем полностью откройте ЖКИ монитор или полностью выдвиньте видеоискатель. Загорается индикаторная лампочка включения питания, и видеокамера включается.
- 2 Нажмите на кнопку **MENU**. Появится экран Меню.
- 3 Нажмите на кнопку + или - для выбора установки “**DISP** DISPLAY” и нажмите на кнопку **SET/SELECT**. Появится Меню DISPLAY (ДИСПЛЕЯ).
- 4 Нажмите на кнопку + или - для выбора установки “**CLOCK** ADJ.” и нажмите на кнопку **SET/SELECT**. Высветится слово “day” (день).
Нажмите на кнопку + или - для ввода дня и нажмите на кнопку **SET/SELECT**. Повторите ту же операцию для месяца, года, часов и минут.
Нажмите на кнопку + или - для выбора установки “**RETURN**” и нажмите на кнопку **SET/SELECT** дважды. Меню экрана закроется.

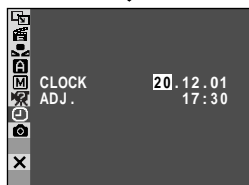
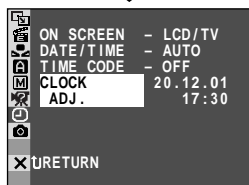

Встроенная подзаряжаемая литиевая батарейка для часов

Для сохранения в памяти даты/времени в видеокамере имеется внутренняя подзаряжаемая батарейка. Когда видеокамера подключена к электросети через сетевой адаптер/зарядное устройство, или когда питание на видеокамеру подается от установленной в видеокамере аккумуляторной батареи, литиевая батарейка для часов постоянно подзаряжается. Однако, если видеокамера не используется в течение приблизительно 3 месяцев, литиевая батарейка для часов полностью разряжается, и хранящиеся в памяти видеокамеры дата/время теряются. Если возникает такая ситуация, то сначала подключите видеокамеру к электросети через сетевой адаптер/зарядное устройство приблизительно на 24 часа, чтобы зарядить литиевую батарейку часов. Затем, прежде чем приступить к эксплуатации видеокамеры, выполните установку даты/времени.

Следует отметить, что можно также пользоваться видеокамерой без установок даты/времени.

ПРИМЕЧАНИЕ:

Даже после выбора “CLOCK ADJ.”, если параметр не высвечен, внутренние часы видеокамеры продолжают работать. Когда Вы установите высвечивающую полосу на первый параметр меню даты/времени (дата), часы остановятся. Когда Вы закончите установку минут и нажмете на кнопку SET/SELECT, дата и время начинают функционировать с даты и времени, которые Вы установили.

Вставка/удаление кассеты

Для загрузки или выгрузки кассеты необходимо включить питание видеокамеры.

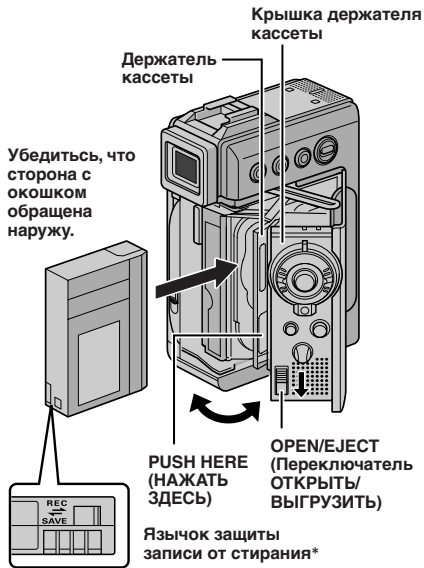

- 1 Выдвиньте и удерживайте **OPEN/EJECT** в направлении указанном стрелкой, а затем оттягивайте крышку держателя кассеты пока она не защелкнется. Держатель кассеты открывается автоматически.
 - Не трогайте внутренние компоненты.

- 2 Вставьте или удалите ленту и нажмите "PUSH HERE" для закрытия кассетного отсека.
 - Когда держатель кассеты будет закрыт, он втягивается автоматически. Подождите до тех пор, пока он полностью не втянется прежде чем закрыть крышку держателя кассет.
 - Если заряд батарейного блока низкий, Вы, возможно, не сможете закрыть крышку кассетного держателя. Не прилагайте силу. Прежде чем продолжить, замените батарейный блок на полностью заряженный.

- 3 Плотно закройте крышку держателя кассет до ее фиксации.

* Для защиты имеющейся записи . . .

.... передвиньте переключатель предохранения от стирания на задней стороне ленты в направлении "SAVE". Это предохранит данную ленту от выполнения новой записи на нее. Для выполнения записи на этой кассете перед ее загрузкой передвиньте переключатель назад в положение "REC" ("ЗАПИСЬ").

Нажимайте только на часть с надписью "PUSH HERE" ("Нажимать здесь"), чтобы закрыть держатель кассеты. Прикосновение к другим частям может привести к тому, что Ваши пальцы зажмет держателем кассеты, что может вызвать травму или повреждение камеры.

ПРИМЕЧАНИЯ:

- Требуется несколько секунд для открывания держателя кассеты. Не прилагайте силу.
- Если Вы ожидаете несколько секунд, но держатель кассеты не открывается, закройте крышку держателя кассеты и попробуйте снова. Если держатель кассеты по-прежнему не открывается, выключите видеокамеру и снова ее включите.
- Если лента не управляется должным образом, полностью откройте крышку держателя кассеты и извлеките кассету. Через несколько минут снова установите кассету.
- Если видеокамера неожиданно принесена из холодного места в теплые окружающие условия, подождите некоторое время перед открыванием крышки.
- Закрывание крышки отделения для кассеты до извлечения держателя кассеты из видеокамеры может привести к повреждению видеокамеры.
- Кассету можно загружать и извлекать даже если видеокамера выключена. Однако, если закрыть держатель кассеты при выключенной видеокамере, его нельзя будет открыть. Поэтому рекомендуется включать питание видеокамеры перед загрузкой или извлечением кассеты.
- Если при возобновлении записи вы открываете крышку держателя кассеты, то на ленте будет записываться чистый участок, или будет стираться ранее записанная сцена (наложение новой записи) независимо от того, выходил ли наружу держатель кассеты. См. стр. 22, где представлена информация относительно выполнения записи с середины ленты.

Приблизительное время записи

Лента	Режим записи	
	Нормальный режим	Долгоиграющий режим
30 мин.	30 мин.	45 мин.
60 мин.	60 мин.	90 мин.
80 мин.	80 мин.	120 мин.

Установка режима записи

Установите режим записи по Вашему предпочтению.

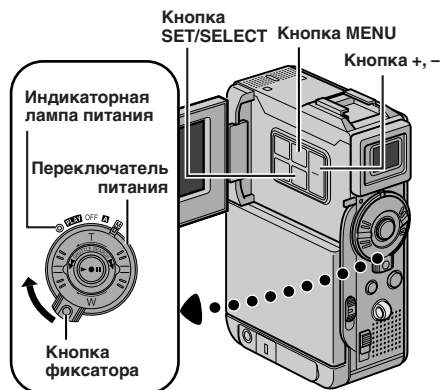

- 1** Установите переключатель питания в положение "M", удерживая при этом в нажатом положении расположенную на переключателе кнопку фиксатор, затем полностью откройте ЖКИ монитор или полностью выдвиньте видеоискатель. Загорается индикаторная лампочка включения питания, и видеокамера включается.
- 2** Нажмите на кнопку **MENU**. Появится экран Меню.
- 3** Нажмите на кнопку + или - для выбора установки "**A CAMERA**" и нажмите на кнопку **SET/SELECT**. Появится меню CAMERA.
- 4** Нажмите на кнопку + или - для выбора установки "REC MODE" и нажмите на кнопку **SET/SELECT**. Появится дополнительное меню. Выберите установку "SP" или "LP" путем нажатия на кнопку + или - и нажмите на кнопку **SET/SELECT**. Нажмите на кнопку + или - для выбора установки "RETURN" и нажмите на кнопку **SET/SELECT** дважды. Меню экрана закроется.
 - Звуковая Перезапись (стр. 66) и Редактирование Вставкой (стр. 68) не могут быть произведены на кассетах, записанных в режиме LP.
 - Режим "LP" (долгоиграющий) является более экономичным и обеспечивает увеличение времени записи в полтора раза.

ПРИМЕЧАНИЯ:

- Если переключение режима записи выполняется во время записи, в точке переключения режима записи изображение будет нечетким.
- Рекомендуется воспроизводить ленты, записанные на этой видеокамере в долгоиграющем режиме, на этой же видеокамере.
- Во время воспроизведения ленты, записанной на другой видеокамере, на изображении могут быть шумы, и могут быть небольшие паузы в звуковом сопровождении.

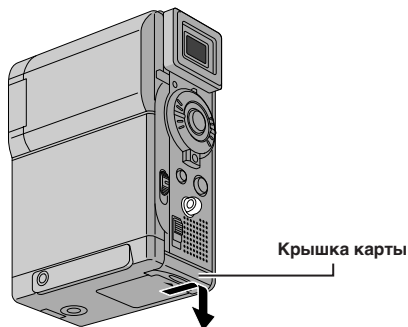

Для защиты ценных файлов (доступно только для карты памяти SD) ...



... сдвиньте регулятор защиты от стирания на стороне карты памяти в направлении "LOCK". Это предотвращает повторную запись на карту памяти. Для записи на эту карту памяти сдвиньте регулятор обратно в положение, противоположное положению "LOCK" перед её загрузкой.

Загрузка карты памяти

Входящая в комплект видеокамеры карта памяти заранее загружена в видеокамеру производителем.

- 1 Проверьте, что питание видеокамеры выключено.
- 2 Откройте крышку карты (**MEMORY CARD**).
- 3 Установите карту памяти плотно стороной со срезом вперед.
 - Не прикасайтесь к терминалу на обратной стороне (без этикетки).
- 4 Закройте крышку карты.

Для того, чтобы извлечь карту памяти ...

..... в операции 3 нажмите на нее, и карта автоматически выйдет из камеры. Выньте карту и закройте крышку.

ПРИМЕЧАНИЯ:

- Обязательно пользуйтесь только Картами Памяти SD с меткой "SD" или "MultiMediaCard".
- Некоторые типы карт памяти несовместимы с данной видеокамерой. Перед тем, как приобретать карту памяти, проконсультируйтесь с производителем или дилером.
- Перед тем, как пользоваться новой картой памяти, ее необходимо отформатировать  стр. 38.

ВНИМАНИЕ:

Не вставляйте и не извлекайте карту памяти при включенной видеокамере, так как это может вызвать разрушение информации, записанной на карте памяти, или может привести к тому, что видеокамера не сможет определить, установлена или не установлена карта.

Установка режима качества изображения

Вы можете выбрать Режим Качества Изображения по своему желанию. Имеется два режима качества изображения: FINE (ВЫСОКОЕ) и STANDARD (СТАНДАРТНОЕ) (первый- более высокое качество).

1 Установите переключатель питания в положение "M", удерживая при этом в нажатом положении расположенную на переключателе кнопку фиксатора, и полностью откройте ЖК монитор или полностью выдвиньте наружу видоискатель. Загорается индикаторная лампочка питания, и видеокамера включается.

2 Нажмите на кнопку MENU. Появится Экран Меню.

3 Нажмите на кнопку + или - для выбора установки "DSC" и нажмите на кнопку SET/SELECT. Появится меню DSC.

4 Нажмите на кнопку + или - для выбора установки "QUALITY" и нажмите на кнопку SET/SELECT. Появится Вспомогательное Меню. Нажмите на кнопку + или - для выбора желаемого режима и нажмите на кнопку SET/SELECT. Нажмите на кнопку + или - для выбора установки "RETURN" и нажмите на кнопку SET/SELECT дважды. Экран Меню закроется.

Установка режима размера изображения

Возможен выбор режима размера изображения для наилучшего соответствия Вашим потребностям. Доступно два режима размера изображения: XGA (1024 x 768 пикселей) и VGA (640 x 480 пикселей) (в порядке качества).

1 Установите переключатель питания в положение "M", удерживая при этом в нажатом положении расположенную на переключателе кнопку фиксатора, и полностью откройте ЖК монитор или полностью выдвиньте наружу видоискатель. Загорается индикаторная лампочка питания, и видеокамера включается.

2 Нажмите на кнопку MENU. Появится Экран Меню.

3 Нажмите на кнопку + или - для выбора установки "DSC" и нажмите на кнопку SET/SELECT. Появится меню DSC.

4 Нажмите на кнопку + или - для выбора установки "IMAGE SIZE" и нажмите на кнопку SET/SELECT. Появится Вспомогательное Меню. Нажмите на кнопку + или - для выбора желаемого режима и нажмите на кнопку SET/SELECT. Нажмите на кнопку + или - для выбора установки "RETURN" и нажмите на кнопку SET/SELECT дважды. Экран Меню закроется.

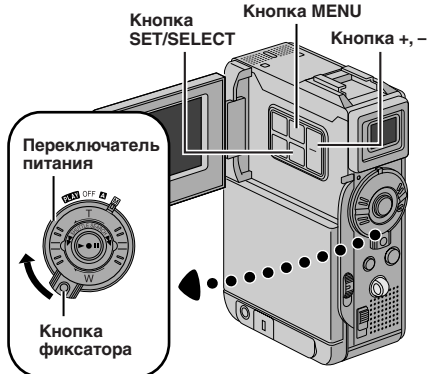

Меню DSC



ПРИМЕЧАНИЕ:

- Количество изображений, которые могут быть сохранены в памяти, зависит от качества выбранных изображений, а также композиции снимков и типа используемой карты памяти.
- В режиме XGA изображения фотографируются в формате 720 x 576 пикселей, и они преобразуются и хранятся в файле режима размера XGA (1024 x 768 пикселей).

Приблизительное число снимков, которые могут быть сохранены в памяти

Режим размера изображения/ качества изображения	Карта MultiMediaCard			Карта Памяти SD				
	8MB*	16MB*	32MB*	8MB**	8MB*	16MB*	32MB*	64MB*
XGA FINE	24	49	100	16	20	46	97	195
XGA STANDARD	74	150	305	51	62	140	295	610
VGA FINE	53	105	215	37	44	100	210	435
VGA STANDARD	150	310	630	105	125	290	610	1255

* Входит в комплект

** Входит в комплект поставки (предварительно сохранены 12 звуковых эффектов)

Чтобы включить видеокамеру, установите переключатель питания в любое рабочее положение, кроме "OFF" ("Выкл."), одновременно нажимая на кнопку фиксатора "LOCK", расположенную на переключателе.



Когда переключатель питания установлен в положение "A", появляется индикатор "A". Если он установлен в положение "M" или "PLAY", никаких индикаторов не появляется.



Когда переключатель питания установлен в положение "A" или "M", и переключатель VIDEO/MEMORY установлен в положение "MEMORY", высвечивается выбранный размер изображения ("VGA" или "XGA"). Когда он установлен в положение "VIDEO", индикаторы отсутствуют.



Режим работы

Выберите нужный Вам режим работы с помощью переключателя питания и переключателя VIDEO/MEMORY.

Положение переключателя питания

M (Ручной):

Позволяет устанавливать различные функции записи с помощью меню. Если вы хотите получить более широкие творческие возможности, чем позволяет полностью автоматический режим записи, попробуйте использовать этот режим.

A (Полностью автоматический):

Позволяет выполнять запись без использования спецэффектов и ручных регулировок. Хорошо подходит для выполнения стандартной записи.

OFF:

Позволяет вам выключить видеокамеру.

PLAY:

- Позволяет воспроизвести запись на пленке.
- Позволяет вывести на дисплей неподвижное изображение, сохраненное в карте памяти или перенести неподвижное изображение, записанное в карту памяти, на компьютер.

Положения переключателя VIDEO/MEMORY

VIDEO:

Позволяет произвести запись на кассету или воспроизвести кассету. Если "REC SELECT" установлен в положение "→ [M] →", в Меню Экрана DSC, неподвижные изображения будут записываться также на карту памяти.

MEMORY:

Позволяет записать неподвижное изображение или вывести на дисплей неподвижное изображение, сохраняемое в карте памяти.

**ВИДЕОЗАПИСЬ И
ВОСПРОИЗВЕДЕНИЕ****СОДЕРЖАНИЕ**

ВИДЕОЗАПИСЬ	20 – 22
Основной Режим Записи	20
Журналистская Съемка	21
Съемка Навстречу	21
Трансфокация	21
Временной код	22
Запись с середины ленты	22
ВИДЕОВОСПРОИЗВЕДЕНИЕ	23 – 26
Нормальное воспроизведение	23
Остановка Изображения	23
Поиск в режиме Shuttle	23
Разъемы	24 – 25
Поиск пустого промежутка	26

Основной Режим Записи

ПРИМЕЧАНИЕ:

Возможно, вы уже выполнили перечисленные ниже процедуры. Если нет, то выполните их перед тем как приступить к выполнению последующих операций.

- Питание (☞ стр. 10)
- Регулировка ручного захвата (☞ стр. 12)
- Регулировка видеоискателя (☞ стр. 12)
- Загрузите кассету (☞ стр. 14)
- Установка режима записи (☞ стр. 15)

1 Сдвиньте крышку объектива во время нажатия на кнопку фиксатора, расположенную на крышке.

2 Установите переключатель VIDEO/MEMORY в положение "VIDEO", затем установите переключатель питания в положение "A" или "M", одновременно нажимая на кнопку фиксатора, расположенную на переключателе питания.

Съемка с использованием ЖК монитора:

Убедитесь, что видеоискатель выдвинут назад. Полностью откройте ЖК монитор.

Съемка с использованием видеоискателя:

Убедитесь, что ЖК монитор закрыт и защелкнут. Выньте полностью видеоискатель.

- Убедитесь, что видеоискатель выдвинут полностью, пока не услышите звук часов. Иначе он может вернуться назад, в прежнее состояние во процессе использования.

- Загорается индикаторная лампа, и видеокамера входит в режим "Запись-Ожидание". На дисплее появляется надпись "PAUSE" (пауза).

3 Нажмите на кнопку записи Пуск/Стоп. В течение всего процесса записи будет видна надпись "REC".

Чтобы остановить запись... .

... нажмите на кнопку записи Пуск/Стоп. Видеокамера повторно войдет в режим "Запись-Ожидание".

Для того, чтобы отрегулировать яркость ЖК монитора... .

... нажимайте на кнопку MONITOR BRIGHT + или - до тех пор, пока перемещается индикатор уровня яркости на дисплее, и будет достигнута подходящая яркость.

- также возможно настраивать яркость видеоискателя.

ПРИМЕЧАНИЯ:

- Изображение не будет воспроизводиться одновременно на ЖК мониторе и в видеоискателе, за исключением процесса интерфейсной съемки.
- Если видеокамера остается в режиме Запись-Ожидание в течение 5 минут, то питание видеокамеры автоматически выключается. Для повторного включения питания видеокамеры вдвиньте внутрь, за затем снова выдвиньте наружу видеоискатель, или закройте и снова откройте ЖК монитор.
- Если между записанными на ленте сценами оставлены незаписанные участки, то временной код прерывается, и во время выполнения монтажа ленты могут возникать ошибки. Во избежание этого см. "Запись с середины ленты" (☞ стр. 22).
- При сдвигании вниз крышки объектива не следует прикасаться к объективу.
- Чтобы выключить индикаторную лампу или звук сигнала, ☞ стр. 40, 42.

Индикаторная лампа питания
Переключатель VIDEO/MEMORY

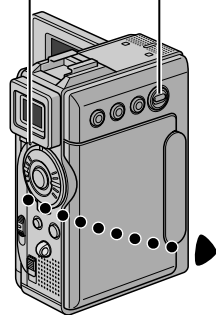

Кнопка записи
Пуск/Стоп

Переключатель
питания



Кнопка
фиксатора

Дисплей

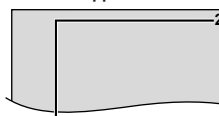

Индикатор
оставшегося
времени записи
на ленте
(приблизительное
значение)

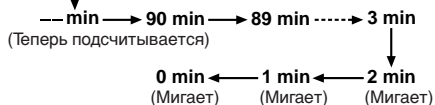

Индикаторная
лампа записи
(горит во время
выполнения
записи)

Крышка объектива
(сдвиньте крышку
объектива для
предохранения
объектива, когда
видеокамера не
используется)

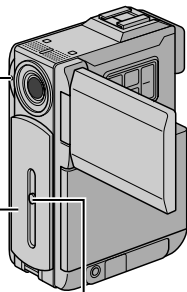

Кнопка
фиксатора

BRIGHT - [] +

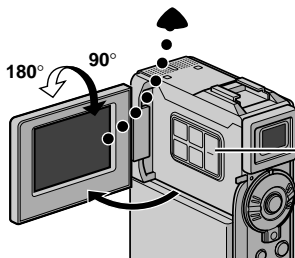

Кнопка
MONITOR
BRIGHT +/-

Журналистская Съемка

В некоторых ситуациях использование различных углов съемки может обеспечить получение более драматичной записи. Держите видеокамеру в нужном положении и наклоните ЖК монитор в наиболее удобное для наблюдения положение. ЖК монитор может поворачиваться на 270° (90° вниз, 180° вверх).

Интерфейсная съемка

Человек, которого вы снимаете, может наблюдать свое изображение на ЖК мониторе, а также вы можете снимать даже самого себя, наблюдая собственный образ на ЖК мониторе.

Откройте ЖК монитор и поверните его вверх на 180 градусов, так чтобы он был направлен в лицо смотрящему. При развороте ЖК монитора больше, чем на угол в 105 градусов, изображение на мониторе встает вертикально. Если видеоискатель был выдвинут в это время, он также автоматически включится.

Направьте объектив на того, кого вы снимаете (если записываете себя, значит на себя) и начните запись.

Во время интерфейсной съемки изображение на мониторе и индцирование не отображается перевернутым, как если бы Вы смотрели на изображение в зеркале.



Съемка Навстречу



Наезд (Т: Телеобъектив)

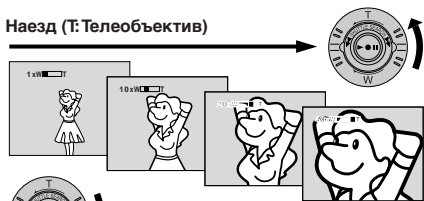

Отъезд (W: Широкоугольный объектив)

Индикаторная полоска трансфокатора



Приблизительное значение увеличения трансфокатора

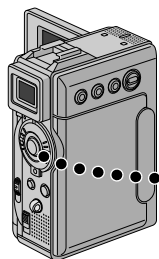

ФУНКЦИЯ: Трансфокация

НАЗНАЧЕНИЕ:

Для получения эффекта наезда/отъезда или мгновенного изменения увеличения изображения.

УПРАВЛЕНИЕ:

Наезд (трансфокация на плюс)

Поверните регулятор трансфокации SHUTTLE SEARCH против часовой стрелки.

Отъезд (трансфокация на минус)

Поверните регулятор трансфокации SHUTTLE SEARCH по часовой стрелке.

■ Чем сильнее вы нажимаете на регулятор трансфокатора, тем быстрее выполняется трансфокация.

ПРИМЕЧАНИЯ:

- Во время тр ансфокации фокусировка может становиться нестабильной. В этом случае выполните нужную трансфокацию в режиме Запись-Ожидание, зафиксируйте фокус с использованием ручной фокусировки (☞ стр. 53), а затем выполните наезд или отъезд в режиме записи.
- Трансфокация возможна максимум до 100X, она также может быть переключена на увеличение 10X с использованием оптического трансфокатора (☞ стр. 41).
- Трансфокация на плюс с увеличением более 10X выполняется с помощью цифровой обработки изображения и поэтому называется цифровой трансфокацией.
- Во время выполнения цифровой трансфокации может иметь место ухудшение качества изображения.
- Цифровой трансфокатор не может использоваться:
 - Когда задействованы функции цифровой обработки изображения, такие как Наплыв шторкой/Растворение изображения (☞ стр. 50, 51) или Видеоэхо (☞ стр. 49).
- Макросъемка (на приближениии приблиз. 5 см от объекта) возможна, когда регулятор трансфокации повернут полностью по часовой стрелке. См. также "TELE MACRO" на Экране Меню на стр. 41.

Временной код

Во время выполнения записи на ленте записывается временной код. Этот код предназначен для определения положения записанной сцены на ленте во время воспроизведения.

Если запись начинается с чистого места, временной код начинает отсчитываться с "00:00:00" (минута, секунда, кадр). Если запись начинается с конца записанной ранее сцены, временной код продолжает отсчитываться от последнего значения временного кода записанной ранее сцены.

Для выполнения монтажа в произвольной последовательности в режиме продолжения (☞ стр. 69 – 73) нужен временной код. Если во время записи на ленте записывается пустое место, временной код прерывается. После возобновления записи временной код начинает снова отсчитываться с "00:00:00". Это означает, что видеокамера может записать те же самые временные коды, которые имеются на предыдущей записанной сцене. Во избежание этого выполняйте "Запись с середины ленты", как описано ниже, в следующих случаях:

- При выполнении съемки после воспроизведения записанной ленты.
- Когда во время съемки выключается питание.
- Когда во время съемки лента вынимается и снова вставляется.
- При выполнении записи на частично записанную ленту.
- При выполнении записи на незаписанном участке, расположенном между записанными участками.
- При выполнении повторной съемки после выполнения съемки и открывания/закрывания крышки отделения для кассеты.

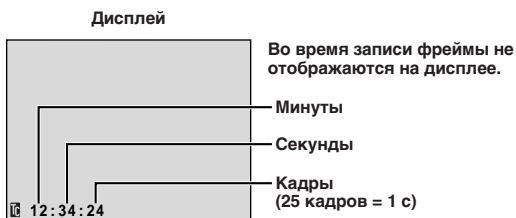

Запись с середины ленты

1. Воспроизведите кассету или воспользуйтесь Поиском промежутка (☞ стр. 26), чтобы найти место, с которого Вы хотите начать запись, после чего введите в действие режим неподвижного воспроизведения (☞ стр. 23).
2. Установите сетевой выключатель в положение "A" или "M", нажимая при этом вниз на кнопку фиксатора, расположенную на выключателе. Затем начните запись.

ПРИМЕЧАНИЯ:

- Временной код не может быть сброшен.
- Во время быстрой перемотки ленты вперед и назад показания временного кода изменяются неравномерно.
- Код времени будет отображаться только в том случае, если "TIME CODE" установлен в позиции "ON" (☞ стр. 43, 44).

Когда на ленте есть незаписанный участок

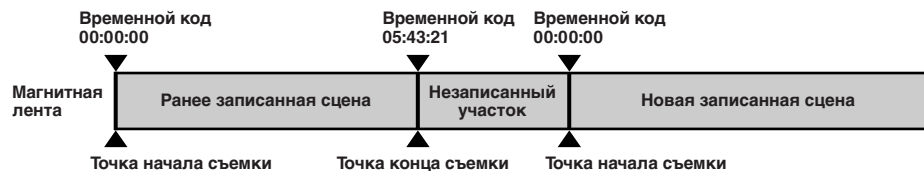

Правильная запись



Нормальное воспроизведение

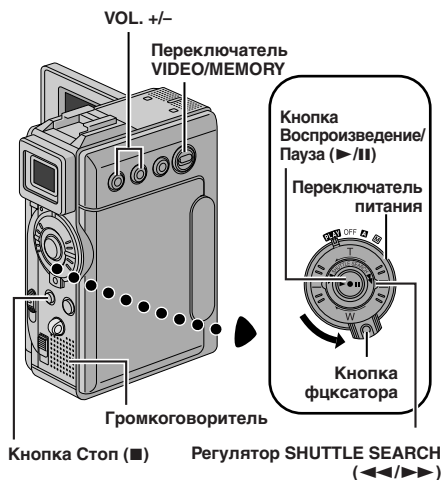

- 1 Загрузите кассету с лентой (☞ стр. 14).
- 2 Установите переключатель VIDEO/MEMORY в положение "VIDEO"; затем установите переключатель питания в положение "PLAY", одновременно нажимая на кнопку фиксатора, расположенную на переключателе питания. Для включения воспроизведения нажмите ►/II.
 - Для включения воспроизведения нажмите ■.
 - Поверните регулятор SHUTTLE SEARCH против часовой стрелки (◀◀) и высвободите для быстрой перемотки ленты назад или поверните его по часовой стрелке (▶▶) и высвободите для быстрой перемотки ленты вперед в режиме Стоп.

Для регулировки уровня громкости громкоговорителя . . .

..... нажмите на кнопку VOL. + для повышения громкости или - для понижения громкости.

ПРИМЕЧАНИЯ:

- После нахождения в режиме Стоп около 5 минут, когда питание осуществляется от аккумуляторной батареи, видеокамера автоматически выключается. Для повторного ее включения установите переключатель питания в положение "OFF" ("ВЫКЛ."), а затем в положение "PLAY" ("ВОСПРОИЗВЕДИТЕ").
- Воспроизводимое изображение можно просматривать на ЖК мониторе, в видеоискателе или на экране подключенного к видеокамере телевизора (☞ стр. 24, 25).
- Вы можете также просматривать воспроизводимое изображение на ЖК-мониторе с отстегнутым или отвернутым назад корпусом камеры.
- Индикация на ЖК мониторе/в видеоискателе:
 - Когда питание осуществляется от аккумуляторной батареи: воспроизводится индикатор оставшейся зарядки аккумуляторной батареи "☐".
 - Когда питание подается из штепсельной розетки: индикатор "☐" не появляется.
- В режиме Стоп никакие индикаторы в видеоискателе не воспроизводятся.
- Когда кабель подсоединен к гнезду AV, звук из громкоговорителей не слышен.

Остановка Изображения: Для остановки изображения во время воспроизведения.

- 1) Нажмите кнопку ►/II о время воспроизведения.
- 2) Для продолжения нормального воспроизведения нажмите кнопку ►/II еще раз.
 - Если воспроизведение остановленного изображения продолжается более 3 минут, то автоматически вводится режим Стоп. После нахождения в режиме Стоп более 5 минут видеокамера автоматически выключается.
 - Когда нажимается кнопка ►/II, изображение может сразу не останавливаться вследствие того, что видеокамере нужно время для выполнения стабилизации остановленного изображения.

Поиск в режиме Shuttle: Позволяет осуществлять поиск нужной сцены в любом направлении.

- 1) Во время воспроизведения поверните регулятор SHUTTLE SEARCH по часовой стрелке (▶▶) и высвободите для поиска в прямом направлении или поверните его против часовой стрелки (◀◀) высвободите для поиска в обратном направлении.
- 2) Для продолжения нормального воспроизведения нажмите кнопку ►/II.
 - Во время воспроизведения поверните регулятор SHUTTLE SEARCH по часовой стрелке (▶▶) или против часовой стрелки (◀◀) и удерживайте его. Поиск продолжается так долго, как долго Вы удерживаете регулятор. Как только Вы высвободили его, возобновляется нормальное воспроизведение.
 - Во время поиска в режиме Shuttle на изображении могут возникать небольшие помехи в виде мозаики. Это нормальное явление.

Воспроизведение на медленной скорости, Покадровое Воспроизведение, Специальные эффекты воспроизведения и Трансфокация воспроизведения

Могут быть задействованы только с помощью входящего в комплект видеокамеры пульта дистанционного управления (☞ стр. 64, 65).

Разъемы

Используйте входящие в комплект поставки кабели Audio/Video и отдельно приобретаемый кабель S-Video.

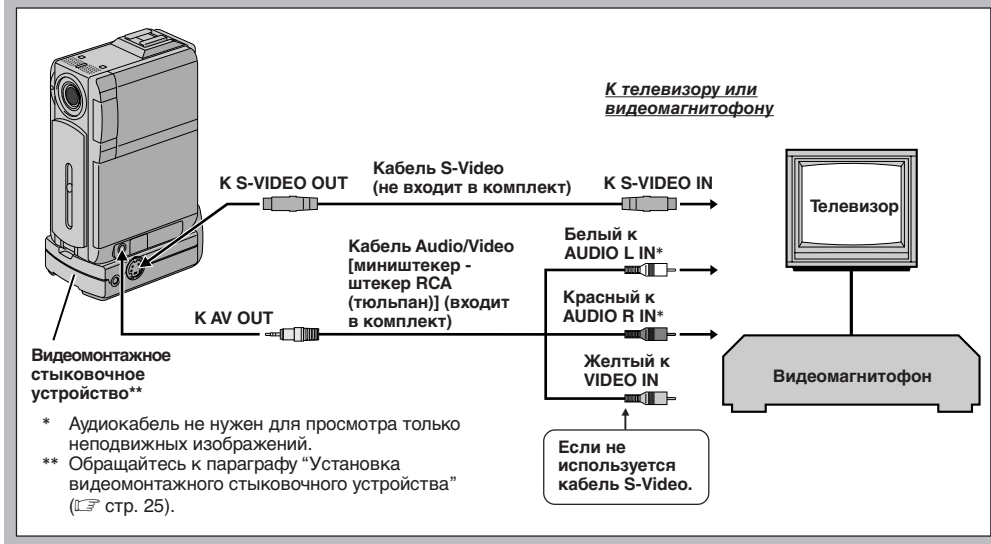

Если на Вашем телевизоре/вдеоустановке имеется 21-штырьковый коннектор

Пользуйтесь прилагаемым переходником кабеля.

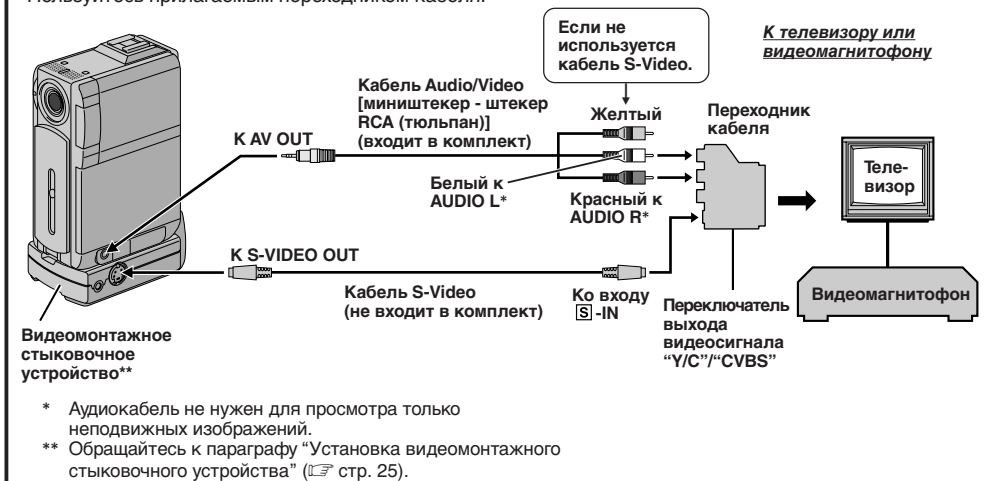

ПРИМЕЧАНИЕ:

Установите переключатель выбора выхода переходника кабеля в нужное положение:

Y/C : При подключении к телевизору или видеомаягнитофону, которые могут принимать сигналы Y/C, с использованием кабеля S-Video.

CVBS : При подключении к телевизору или видеомаягнитофону, которые не могут принимать сигналы Y/C, с использованием кабеля Audio/Video.

ПРИМЕЧАНИЯ:

- **Рекомендуется использовать в качестве источника питания вместо аккумуляторной батареи сетевой адаптер/зарядное устройство (☞ стр. 11).**
- Для контролирования изображения и звука с видеокамеры, без установки кассеты или карты памяти, установите Переключатель Питания в положение "A" или "M"; после чего установите Ваш телевизор в надлежащий режим входа.
- Проверьте, что уровень громкости в телевизоре установлен на минимум, чтобы избежать очень громкого звука при включении видеокамеры.
- Если ваш телевизор или акустические системы не имеют специального экрана, не устанавливайте акустические системы рядом с телевизором, так как это приведет к помехам на воспроизводимом видеокамерой изображении.
- Когда кабель Audio/Video подсоединен к разъему AV, звук через громкоговоритель не воспроизводится.

- 1 Проверьте, что все компоненты аппаратуры выключены.
- 2 Подключите видеокамеру к телевизору или видеомагнитофону, как показано на рисунке (☞ стр. 24).
Если подключается видеомагнитофон . . . перейдите на шаг 3.
Если нет . . . перейдите на шаг 4.
- 3 Подключите выход видеомагнитофона ко входу телевизора, как это описано в руководстве по эксплуатации вашего видеомагнитофона.
- 4 Включите видеокамеру, видеомагнитофон и телевизор.
- 5 Установите в видеомагнитофоне режим входа AUX (ДОПОЛНИТЕЛЬНЫЙ), и установите в телевизоре режим VIDEO.

Для выбора того, будет или не будет воспроизводиться следующая информация на экране подключенного телевизора . . .

- Дата/Время
..... в экран меню (☞ стр. 44, 45) выберите для пункта "DATE/TIME" ("ДАТА/ВРЕМЯ") "AUTO" ("АВТОМАТИЧЕСКИЙ"), "ON" ("ВКЛ.") или "OFF" ("ВЫКЛ.").
- Временной код
..... в экран меню (☞ стр. 44, 45) выберите для пункта "TIME CODE" ("ВРЕМЕННОЙ КОД") "ON" или "OFF".
- Режим звукового воспроизведения, указатели скорости кассеты и движения кассеты для видео воспроизведения
Или
Тип файла, указатель/имена файлов, номер снимка/общее количество снимков для воспроизведения D.S.C.
..... установите указатель "ON SCREEN" ("Экран") в положение "LCD" или "LCD/TV" в меню экрана (☞ стр. 44, 45).
Или нажмите **DISPLAY** на пульте дистанционного управления.

Установка видеомонтажного стыковочного устройства

Сначала совместите многоштырьковый разъем в видеомонтажном устройстве с многоштырьковым разъемом видеокамеры и гнездом для крепления штатива и завинтите винт.

Для снятия видеокамеры выверните винт и отсоедините видеокамеру.

ПРИМЕЧАНИЕ:

Во то время когда видеомонтажное устройство присоединен к видеокамере, разгрузка и загрузка карты памяти невозможны. К тому же, невозможно подсоединение и отсоединение кабеля DV.

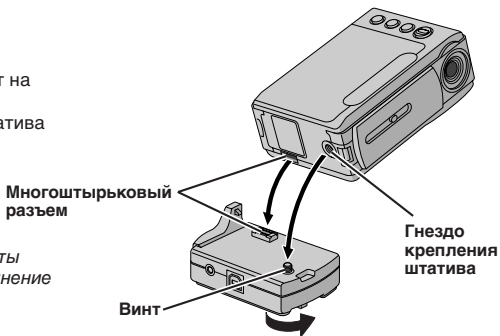

Кнопка FOCUS/BLANK
(ПОИСКА ЧИСТОГО ПРОМЕЖУТКА)

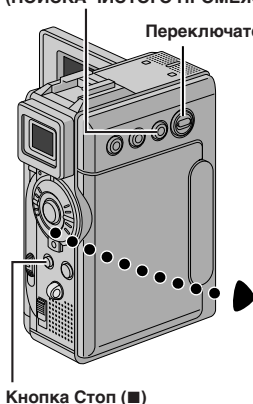

Переключатель VIDEO/MEMORY



Поиск пустого промежутка

Помогает найти место, с которого можно начать запись на середине кассеты, позволяя избежать нарушения кода времени (☞ стр. 22).

- 1 Загрузите кассету с лентой (☞ стр. 14).
- 2 Установите переключатель VIDEO/MEMORY в положение "VIDEO", затем установите переключатель питания в положение "PLAY"; одновременно нажимая на кнопку фиксатора, расположенную на переключателе питания.
- 3 Нажмите кнопку FOCUS/BLANK.
 - Указатель "BLANK SEARCH" будет мигать и видеокамера автоматически начнет прямой или обратный поиск и остановится в месте на кассете примерно за 3 секунды до найденного промежутка.

Чтобы остановить поиск промежутка . . .

..... нажмите на кнопку ■.

ПРИМЕЧАНИЯ:

- В шаге 3, если данное положение пленки-промежуток, видеокамера начнет поиск в обратном направлении, если данное положение с записью-поиск пойдет в направлении вперед.
- Поиск промежутка не сработает, если появились указатели "HEAD CLEANING REQUIRED. USE CLEANING CASSETTE" ("Необходимо почистить головку. Воспользуйтесь кассетой для чистки").
- Если во время поиска была кассета подошла к концу или вернулась к началу, камера остановится автоматически.
- Пустой промежуток на пленке протяженностью менее 5 секунд не может быть найден.
- Найденный промежуток может находиться между записанными эпизодами. Перед тем, как начать запись, убедитесь в том, что после промежутка нет записанного эпизода.

Дисплей



ЦИФРОВОЙ ФОТОАППАРАТ (D.S.C.) - ЗАПИСЬ И ВОСПРОИЗВЕДЕНИЕ

СОДЕРЖАНИЕ

ЗАПИСЬ D.S.C.	28 – 29
Основной режим съемки (моментальный снимок)	28 – 29
ВОСПРОИЗВЕДЕНИЕ D.S.C.	30 – 38
Нормальное воспроизведение (изображений)	30
Автоматическое воспроизведение (изображений)	30
Экран контрольных изображений	31
Воспроизведение контрольных изображений	32
Воспроизведение Прыжком	32
Защита файлов	33
Стирание файлов	34 – 35
О настройке записи данных для распечатки (Настройке DPOF)	36 – 37
Форматирование Карты Памяти	38

Основной режим съемки (моментальный снимок)

Вы можете использовать видеокамеру как цифровую фотокамеру для получения моментальных снимков (фотографий).

ПРИМЕЧАНИЕ:

Вы уже должны были ранее выполнить перечисленные ниже процедуры. Если нет, то произведите их перед тем, как приступить к выполнению дальнейших операций.

- Питание (☞ стр. 10)
- Регулировка ручного захвата (☞ стр. 12)
- Регулировка видеоискателя (☞ стр. 12)
- Загрузка карты памяти (☞ стр. 16)
- Установка режима качества изображения/Установка режима размера изображения (☞ стр. 17)

ВЫБОР РЕЖИМА ФОТОСЪЕМКИ

1 Сдвиньте крышку объектива во время нажатия на кнопку фиксатора, расположенную на крышке. Установите переключатель **VIDEO/MEMORY** в положение "MEMORY", после чего установите переключатель питания в положение "M"; одновременно нажимая на кнопку фиксатора, расположенную на переключателе питания. Полностью выдвиньте наружу видеоискатель или полностью откройте ЖК монитор.

2 Нажмите на кнопку **MENU**. Появится Меню экрана.

3 Нажмите на кнопку **+** или **-** для выбора установки "**A** CAMERA" и нажмите на кнопку **SET/SELECT**. Появится меню CAMERA.

4 Нажмите на кнопку **+** или **-** для выбора установки "SNAP MODE" и нажмите на кнопку **SET/SELECT**.

5 Нажмите на кнопку **+** или **-** для выбора желаемого режима фотосъемки, затем нажмите на кнопку **SET/SELECT**. Нажмите на кнопку **+** или **-** для выбора установки "RETURN" и нажмите на кнопку **SET/SELECT** дважды. Меню экрана закроется.

ЗАПИСЬ ФОТОСНИМКОВ

1 Нажмите на кнопку **SNAPSHOT** (Фотоснимок). **PHOTO** появится, когда будет сниматься моментальный снимок.

Изображение записано на карту памяти.

- Независимо от того, в каком положении находится переключатель питания ("A" или "M"), Фотосъемка проходит в выбранном режиме фотосъемки.

Режим размера изображения

Высвечивается режим размера изображения хранящихся изображений.

Имеется 2 режима: XGA и VGA (☞ стр. 17).

Дисплей



Режим качества Изображения

Выводит на дисплей качество сохраняемого изображения: FINE (ПОВЫШЕННОЕ) или STD (СТАНДАРТНОЕ) (☞ стр. 17).

Общее количество сделанных снимков

Воспроизводится приблизительное количество фотографий, которые могут быть записаны, включая количество уже сделанных фотографий. Количество увеличивается или уменьшается в зависимости от хранящихся фотографий, режима качества изображений/размера изображения и т.д.

Количество сделанных снимков

Воспроизводится количество уже сделанных фотографий.

Пиктограмма карты

Появляется во время съемки и мигает, если карта памяти не загружена.

Пиктограмма съемки

Появляется и мигает во время выполнения съемки.

Переключатель
VIDEO/MEMORY

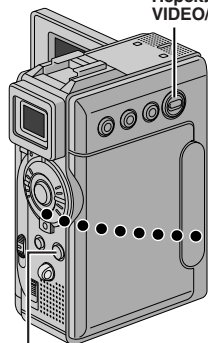

Кнопка **SNAPSHOT**
(моментальный снимок)

Дисплей

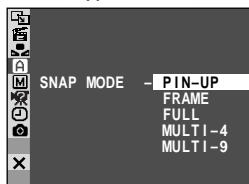

Меню CAMERA

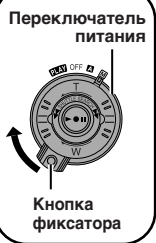



PIN-UP
Режим
"фотография,
приколота на
стене"*



FRAME (РАМКА)
Моментальный
снимок с рамкой*



FULL (ПОЛНЫЙ)
Моментальный
снимок без
рамки*

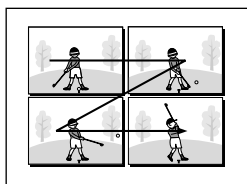

MULTI-4
Multi-Analyser 4

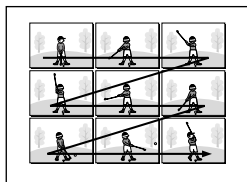

MULTI-9
Multi-Analyser 9

Чтобы стереть ненужные фотоизображения . . .

..... если на карте памяти сохраняются ненужные изображения, или карта памяти переполнена, обратитесь к разделу Стирание файлов (☞ стр. 34) и сотрите ненужные изображения.

Чтобы убрать звук затвора . . .

..... если Вы хотите убрать звук затвора, установите указатель "BEEP" ("Звуковой сигнал") в меню экрана в положение "OFF" ("Выкл.") (☞ стр. 40, 42). Звук не будет слышен из динамика.

ПРИМЕЧАНИЯ:

- Даже если задействован режим "MULTI-4" или "MULTI-9", Фотосъемка будет производится в режиме FULL (ПОЛНЫЙ) при использовании Цифрового Трансфокатора или Ночной Съемки (☞ стр. 48).
- Если задействован режим "MULTI-4" или MULTI-9", изображение сохраняется в режиме VGA независимо от установки режима изображения (☞ стр. 17).
- Если кнопка **SNAPSHOT** нажата, когда включен ("ON") указатель "DIS" (☞ стр. 41), стабилизатор не действует.
- Если фотосъемка невозможна, индикатор "PHOTO" при нажатии кнопки **SNAPSHOT** будет мигать.
- Если задействована программа "AE" со специальными эффектами (☞ стр. 48), некоторые из ее режимов не могут быть использованы во время фотосъемки. В таком случае индикатор данного режима будет мигать.
- Если при выключателе питания, установленном в положении "A" или "M" и работающей батарее, съемка не производится в течение пяти минут, видеокамера автоматически отключается с целью экономии батареи. Для выполнения повторной съемки нажмите обратно и снова выдвиньте видеоискатель, или закройте и повторно откройте ЖК монитор.
- "Режим серии моментальных снимков" (☞ стр. 52) не может быть задействован, если переключатель **VIDEO/MEMORY** стоит в положении "MEMORY".
- Когда кабель подсоединен к разъему Audio/Video, звук затвора не слышен из громкоговорителя, однако он записывается на ленту.
- Отснятые фотоизображения соответствуют DCF (Правила дизайна для файловых систем видеокамера). Они несовместимы с приборами, которые не соответствуют DCF.
- В режиме XGA изображения фотографируются в формате 720 x 576 пикселей, и они преобразуются и хранятся в файле режима размера XGA (1024 x 768 пикселей).

* Слышен звук спускаемого затвора.

Нормальное воспроизведение (изображений)

Изображения, снятые видеокамерой, автоматически нумеруются, а затем сохраняются в порядке возрастания их номеров на карте памяти. Вы можете просматривать сохраненные в памяти фотографии по одной подобно тому, как это делается, когда вы листаете фотоальбом.

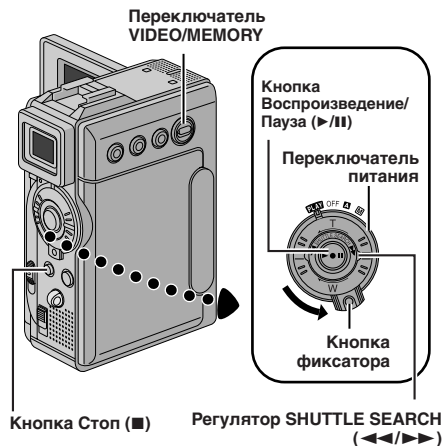

[Для нормального воспроизведения]
Для воспроизведения следующего изображения

[Для автоматического воспроизведения]

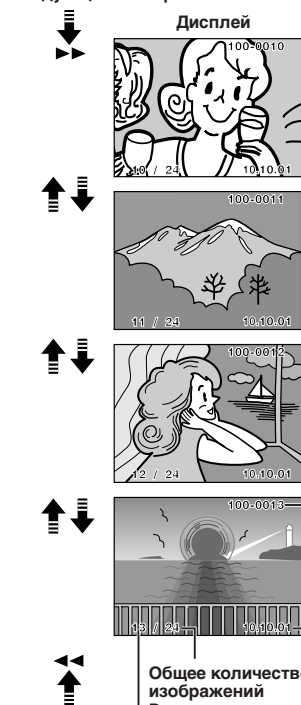

Для воспроизведения предыдущего изображения

Общее количество изображений
Воспроизводится общее количество сохраненных в памяти изображений.

Номер изображения
Воспроизводится индексный номер файла изображения (☞ стр. 31).

Указатель и имена файлов
Показывает указатель и имена файлов. (☞ стр. 31)

Дата
Выводит на дисплей дату съемки изображения (если "Дата/Время" на Экране Меню стоит в положении "ON" ☞ стр. 44 – 45).

1 Загрузите карту памяти (☞ стр. 16).

2 Установите переключатель **VIDEO/MEMORY** в положение "MEMORY"; затем установите переключатель питания в положение "PLAY", одновременно нажимая на кнопку фиксатора. Полностью выдвиньте наружу видеоискатель или полностью откройте ЖК монитор.
• Воспроизводится сохраненное в памяти изображение.

3 Поверните регулятор **SHUTTLE SEARCH** по часовой стрелке (▶▶) для высвечивания следующего изображения. Поверните регулятор **SHUTTLE SEARCH** против часовой стрелки (◀◀) для высвечивания предыдущего изображения.

Автоматическое воспроизведение (изображений)

Вы имеете возможность просмотреть все сохраненные в памяти изображения автоматически.

1 Произведите вышеописанные операции **1** и **2**.

2 Нажмите на кнопку ▶/|| для начала автоматического воспроизведения.

3 Нажмите кнопку ■, чтобы остановить автоматическое воспроизведение.

ПРИМЕЧАНИЯ:

- Когда вы делаете новый снимок после воспроизведения снимка с более низким номером, этот снимок не будет записываться вместо существующего изображения, так как новые изображения автоматически записываются после последнего записанного снимка.
- Изображения, отснятые в формате, отличном от VGA/XGA, с помощью устройств, совместимых с DCF (Design rules for Camera File systems-Правила дизайна для систем Файлов Видеокамер), выводятся на дисплей в виде уменьшенных в размере индексных изображений. Эти индексные изображения не могут быть перенесены в персональный компьютер.
- Изображения, сфотографированные с помощью аппаратов, которые несовместимы с DCF, не могут быть просмотрены с помощью этой видеокамеры; на дисплей выводится сообщение "Unsupported file!".

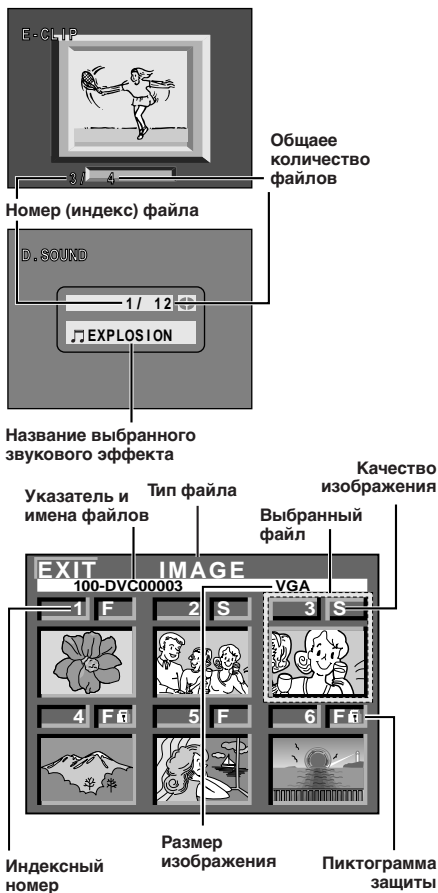

Для просмотра видеоклипов (⇨ стр. 61), хранящихся на карте памяти...

... во время нормального воспроизведения изображения нажмите кнопку **SET/SELECT** (⇨ стр. 86 и 87, ① Кнопка SET/SELECT) один раз для активизации режима видеоклипов. Появляется индикатор "E-CLIP": Затем нажатие кнопки ▶/II позволяет Вам просматривать видеоклипы на ЖК мониторе или в видеоскопелте; высвечивание видеоклипов по подсоединенному ▶/II невозможно.

- Вы можете найти желаемый файл, используя индексный экран (⇨ ниже и стр. 32).

Для прослушивания звуковых эффектов (⇨ стр. 56), хранящихся на карте памяти...

... во время нормального воспроизведения изображения нажмите кнопку **SET/SELECT** (⇨ стр. 86 и 87, ① Кнопка SET/SELECT) дважды для активизации режима звуковых эффектов. Появляется индикатор "D.SOUND". Затем нажатие кнопки **D.SOUND** (⇨ стр. 86 и 87, ② Кнопка D.SOUND) позволяет Вам прослушивать звуковой эффект.

- Вы можете найти желаемый файл, используя индексный экран (⇨ ниже и стр. 32).

Экран контрольных изображений

Возможно высвечивание хранящихся файлов вместе с их индексной информацией. Удобный для проверки файлов, сохраненных ранее, индексный экран также показывает качество изображения, режим размера изображения, указатель и имена файлов, а также какие файлы защищены от случайного стирания. Для высвечивания индексного экрана, ⇨ стр. 32.

IMAGE/E-CLIP/SOUND: Тип файла

Высвечивается тип файла высвечиваемого индексного экрана.

Доступны 3 типа файлов: IMAGE для неподвижных (фото) изображений, E-CLIP для видеоклипов (⇨ стр. 61), SOUND для звуковых эффектов (⇨ стр. 56, 67).

1: Индексный номер

Индексная нумерация выполняется, начиная с номера 1. Например, если в памяти сохранено 10 изображений, то используются номера с 1 по 10). Если, например, из памяти стирается три изображения с индексными номерами 2, 4 и 6, то номера оставшихся изображений автоматически сдвигаются вверх, чтобы заполнить образовавшиеся пробелы в числовой последовательности. Таким образом, оставшиеся 7 изображений будет иметь индексные номера от 1 до 7.

F/S: Качество изображения

Выводит на дисплей качество сохраняемого изображения. Имеется два режима: FINE (ВыСОКОЕ) и STANDARD (СТАНДАРТНОЕ) (⇨ стр. 17) (Появляется только при высвечивании неподвижных (фото) изображений.).

VGA/XGA: Размер изображения

Высвечивается размер хранящегося изображения. Доступно два режима: XGA и VGA (⇨ стр. 17). (Появляется только при высвечивании неподвижных (фото) изображений.)

🔒: Пиктограмма защиты

Когда файл защищен от случайного стирания, возле индексного номера появляется пиктограмма замка, и стирание этого файла невозможно.

100-DVC00003: Указатель и имена файлов

Показывает указатель и имена файлов. Означает, что выбранный снимок находится в указателе "100" и его файл озаглавлен DVC00003.

Всякий раз во время съемки, файлу присваивается имя, состоящее из числа, следующего за наибольшим числом, использованным до сих пор в именах файлов. При достижении номера DVC09999 будет открыт новый указатель, имена файлов в котором будут начинаться с DVC00001.

На экране воспроизведения, указываются Указатель и только четыре последних цифры имени файла. (⇨ стр. 30)

На индексном экране для звуковых эффектов названия выбранных звуковых эффектов высвечивается, если название совместимо с ID3TAG верс. 1 или 2.

Выбранный файл

Выбранный файл заключается в зеленую рамку. Нажмите на кнопку + или - для перемещения зеленой рамки к желаемому файлу.

Воспроизведение контрольных изображений

Вы можете просматривать файлы (неподвижные (фото) изображения, видеоклипы (стр. 61) или звуковые эффекты (стр. 56, 67), хранящиеся в памяти, по шесть одновременно. Используйте этот режим при поиске файла, который Вы хотите просматривать или прослушивать.

1 Произведите операции 1 и 2 в описании "Нормальное воспроизведение" на стр. 30.

2 Для высвечивания индексного экрана...
 для изображений, переходите к шагу 3.
 для видеоклипов (стр. 61) нажмите кнопку **SET/SELECT** один раз для активизации режима видеоклипов. Появляется индикатор "E-CLIP". Затем переходите к шагу 3.
 для звуковых эффектов (стр. 56) нажмите кнопку **SET/SELECT** дважды для активизации режима звуковых эффектов. Появляется индикатор "D.SOUND". Затем переходите к шагу 3.

3 Нажмите кнопку **INDEX**. Появляется индексный экран.

4 Нажмите на кнопку + или - для перемещения зеленой рамки к желаемому файлу и нажмите на кнопку **SET/SELECT**. Воспроизводится или воспроизводится файл, выбранный на индексном экране.

- Для начала воспроизведения выбранного видеоклипа нажмите кнопку **▶/■**. Для остановки воспроизведения на полпути нажмите кнопку **■**.
- Для начала воспроизведения выбранного звукового эффекта нажмите кнопку **D.SOUND**.

Воспроизведение Прыжком

Вы можете непосредственно вызвать файл, который Вы хотите воспроизвести, задав его индексный номер.

1 Во время нормального воспроизведения изображений нажмите кнопку **SET/SELECT** повторно для выбора типа файла, который Вы хотите воспроизвести.

2 Нажмите кнопку **FOCUS/BLANK**. Появляется экран Прыжка.

3 Нажмите на кнопку + или - для ввода индексного номера желаемого файла и нажмите на кнопку **SET/SELECT**.

- Высвечивается файл для выбранного индексного номера.
- Чтобы отменить Воспроизведение Прыжком в то время как Экран Прыжка находится на дисплее, повторно нажмите на **FOCUS/BLANK**.

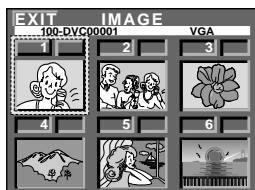
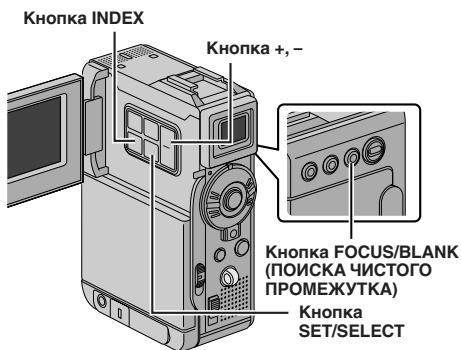

Индексный экран для изображений



Индексный экран для видеоклипов

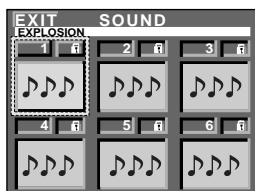

Индексный экран для звуковых эффектов



Экран Прыжка

Общая количество файлов

Индексный номер

Защита файлов

Режим защиты предотвращает случайное стирание файлов. Если рядом с индексным номером высвечивается метка в форме висячего замка, удаление файла невозможно.

- 1** Установите переключатель **VIDEO/MEMORY** в положение "MEMORY"; затем установите переключатель питания в положение "PLAY", одновременно нажимая на кнопку фиксатора. Полностью выдвиньте наружу видеоискатель или полностью откройте ЖК монитор.
 - Высвечивается хранящийся файл изображения.
 - Для защиты файла изображения...**
...переходите к шагу 2.
 - Для защиты файла видеоклипа...**
...нажмите кнопку **SET/SELECT** один раз для активизации режима видеоклипов. Появляется индикатор "E-CLIP". Затем переходите к шагу 2.
 - Для защиты файла звуковых эффектов...**
...нажмите кнопку **SET/SELECT** дважды для активизации режима звуковых эффектов. Появляется индикатор "D.SOUND". Затем переходите к шагу 2.

- 2** Нажмите на кнопку **MENU**. Появится меню экрана. Нажмите на кнопку + или - для выбора установки "MEMORY" и нажмите на кнопку **SET/SELECT**. Появится меню MEMORY.

- 3** Нажмите на кнопку + или - для выбора установки "PROTECT" и нажмите на кнопку **SET/SELECT**. Появляется экран контрольных изображений PROTECT (ЗАЩИТА).

ДЛЯ ЗАЩИТЫ ФАЙЛА

Перед выполнением данной процедуры выполните описанные выше шаги с 1 по 3.

- 4** Нажмите на кнопку + или - для перемещения зеленой рамки к желаемому файлу и нажмите на кнопку **SET/SELECT**. На выбранном файле появится символ замка "🔒". Повторите эту процедуру для всех файлов, которые Вы хотели бы защитить от случайного стирания.
- 5** Нажмите на кнопку + для выбора установки "EXIT" и нажмите на кнопку **SET/SELECT**. Появляется нормальный экран воспроизведения.

ПРИМЕЧАНИЕ:

Если память была отформатирована или нарушена, даже защищенные файлы стираются. Если вы не хотите потерять важные файлы, перенесите их в компьютер и сохраните.

СНЯТИЕ ЗАЩИТЫ

Перед выполнением данной процедуры выполните описанные выше шаги с 1 по 3.

- 4** Нажмите на кнопку + или - для перемещения зеленой рамки к желаемому файлу и нажмите на кнопку **SET/SELECT**. Символ замка "🔒" возле файла исчезнет, файла больше не защищен. Повторите эту процедуру для всех файлов, с которых Вы хотите снять защиту.
- 5** Нажмите на кнопку + для выбора установки "EXIT" и нажмите на кнопку **SET/SELECT**. Появляется нормальный экран воспроизведения.

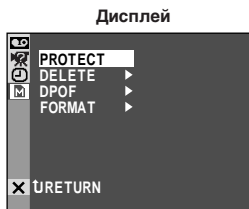
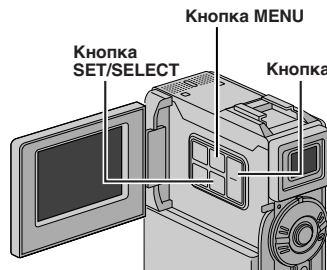
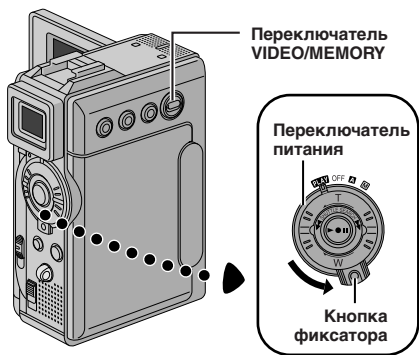

Меню MEMORY



Экран контрольных изображений PROTECT (ЗАЩИТА)



Метка в форме висячего замка

Нормальное воспроизведение Если защита убрана



Нормальное воспроизведение

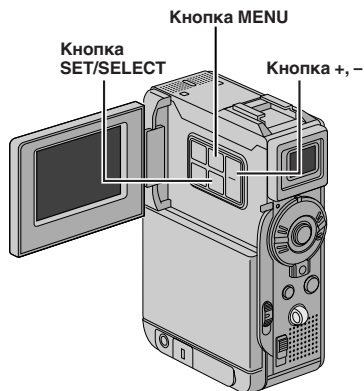
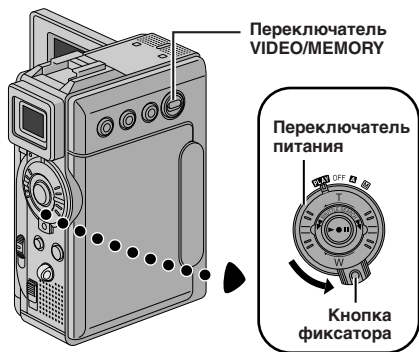

Дисплей

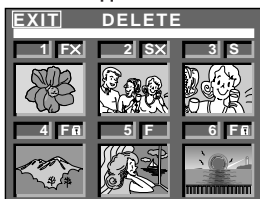

Экран контрольных изображений DELETED (СТИРАНИЕ)

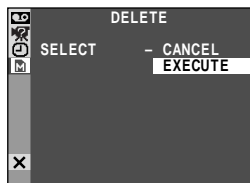

Экран подтверждения стирания

Стирание файлов

Сохраненные ранее файлы могут быть удалены по одному или все сразу.

- 1 Установите переключатель VIDEO/MEMORY в положение "MEMORY"; затем установите переключатель питания в положение "PLAY"; одновременно нажимая на кнопку фиксатора. Полностью выдвиньте наружу видеоискатель или полностью откройте ЖК монитор.
 - Высвечивается хранящийся файл изображения.

Для стирания файла изображения...
...переходите к пункту 2.

Для стирания файла видеоклипа...
...нажмите кнопку SET/SELECT один раз для активизации режима видеоклипов. Появляется индикатор "E-CLIP". Затем переходите к пункту 2.

Для стирания файла звуковых эффектов...
...нажмите кнопку SET/SELECT дважды для активизации режима звуковых эффектов. Появляется индикатор "D.SOUND". Затем переходите к пункту 2.
- 2 Нажмите на кнопку MENU. Появится меню экрана. Нажмите на кнопку + или - для выбора установки "MEMORY" и нажмите на кнопку SET/SELECT. Появится меню MEMORY.
- 3 Нажмите на кнопку + или - для выбора установки "DELETE" и нажмите на кнопку SET/SELECT. Появится дополнительное меню.

ДЛЯ ВЫБОРА ФАЙЛА С ПОМОЩЬЮ ПЕРЕЛИСТЫВАНИЯ ФАЙЛОВ, ХРАНЯЩИХСЯ В ПАМЯТИ

Перед выполнением данной процедуры выполните описанные выше шаги с 1 по 3.

- 4 Нажмите на кнопку + или - для выбора установки "SELECT" и нажмите на кнопку SET/SELECT. Появляется экран контрольных изображений DELETED (СТИРАНИЕ).
- 5 Нажмите на кнопку + или - для перемещения зеленой рамки к желаемому файлу, который Вы хотите удалить, и нажмите на кнопку SET/SELECT. Над выбранным файлом появляется значок "X". Повторите эту процедуру для всех файлов, которые Вы хотите удалить. Для отмены файла нажмите на кнопку SET/SELECT снова. Значок "X" исчезает.
- 6 Нажмите на кнопку + для выбора установки "EXIT" и нажмите на кнопку SET/SELECT. Появляется экран подтверждения стирания.
- 7 Нажмите на кнопку + или - для выбора установки "EXECUTE" и нажмите на кнопку SET/SELECT. Выбранные файлы стираются. Появляется обычный экран воспроизведения.
 - Для отмены удаления нажмите на кнопку + или - для выбора установки "CANCEL" и нажмите на кнопку SET/SELECT.

ПРИМЕЧАНИЯ:

- Стирание защищенных файлов (стр. 33) невозможно с помощью вышеуказанной операции. Для их стирания сначала удалите защиту.
- Как только файлы стерт, их восстановление невозможно. Проверьте файлы перед стиранием.

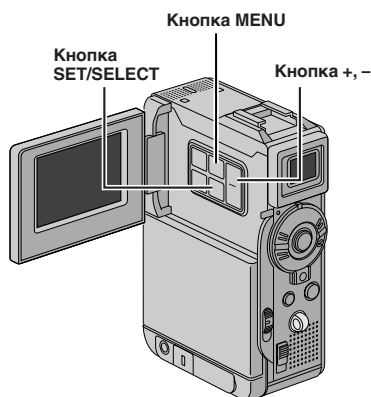

ДЛЯ СТИРАНИЯ ВЫСВЕЧИВАЕМОГО ФАЙЛА

Перед выполнением данной процедуры выполните описанные шаги с 1 по 3 на стр. 34.

4 Нажмите на кнопку + или – для выбора установки “CURRENT” и нажмите на кнопку **SET/SELECT**. Появится Экран Подтверждения Отмены.

5 Нажмите на кнопку + или – для выбора установки “EXECUTE” и нажмите на кнопку **SET/SELECT**. Стирается файл, высвечиваемый в настоящее время.

- Если появляется сообщение “CURRENT FILE IS PROTECTED”, файл защищен, и его стирание невозможно (☞ стр. 33).
- Для отмены удаления нажмите на кнопку + или – для выбора установки “CANCEL” и нажмите на кнопку **SET/SELECT**.

ДЛЯ СТИРАНИЯ ВСЕХ ФАЙЛОВ

Перед выполнением данной процедуры выполните описанные шаги с 1 по 3 на стр. 34.

4 Нажмите на кнопку + или – для выбора установки “ALL” и нажмите на кнопку **SET/SELECT**. Появляется экран подтверждения стирания изображений.

5 Нажмите на кнопку + или – для выбора установки “EXECUTE” и нажмите на кнопку **SET/SELECT**. Стираются все файлы.

- Для отмены удаления нажмите на кнопку + или – для выбора установки “CANCEL” и нажмите на кнопку **SET/SELECT**.

ВНИМАНИЕ:

Не вынимайте карту памяти и не производите никаких других операций (например, выключение камеры) во время стирания файлов. Также обязательно пользуйтесь входящим в комплект поставки Сетевым Адаптером/Зарядным Устройством переменного тока (AC), так как карта памяти может быть повреждена, если во время стирания подсядет батарея. Если карта памяти повреждена, отформатируйте ее (☞ стр. 38).

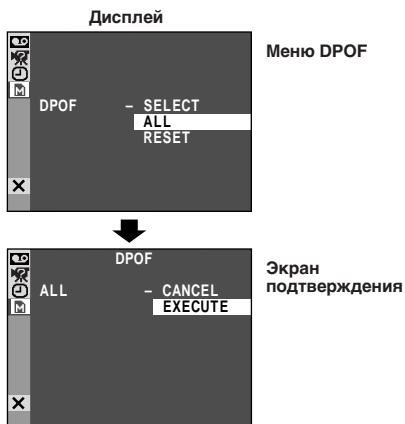
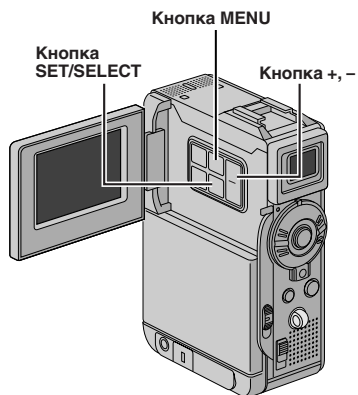
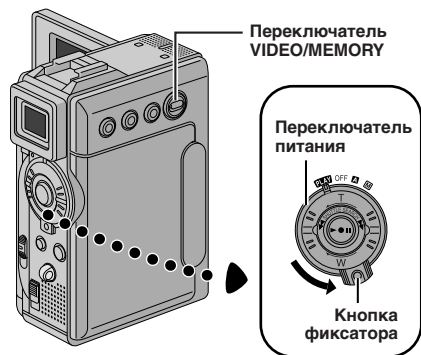

О настройке записи данных для распечатки (Настройке DPOF)

Данная видеокамера совместима со стандартом DPOF (Формат порядка цифровой распечатки) для работы с новыми системами, такими, как система автоматической распечатки, записывающая информацию о неподвижных изображениях, которые Вы хотите распечатать (например, количество экземпляров). Имеются две настройки записи данных для распечатки: "Распечатка всех фотоизображений (по одному экземпляру)"; пояснения о которой даны ниже и "Распечатка выборочных фотоизображений с указанием количества экземпляров" (стр. 37).

РАСПЕЧАТКА ВСЕХ ФОТОИЗОБРАЖЕНИЙ (ПО ОДНОМУ ЭКЗЕМПЛЯРУ)

- 1** Установите переключатель **VIDEO/MEMORY** в положение "MEMORY"; затем установите переключатель питания в положение "**PLAY**"; одновременно нажимая на кнопку фиксатора. Полностью выдвиньте наружу видеоискатель или полностью откройте ЖК монитор.
- 2** Нажмите на кнопку **MENU**. Появится Экран Меню.
- 3** Нажмите на кнопку **+** или **-** для выбора установки "**M** MEMORY" и нажмите на кнопку **SET/SELECT**. Появится меню MEMORY.
- 4** Нажмите на кнопку **+** или **-** для выбора установки "DPOF" и нажмите на кнопку **SET/SELECT**. Появляется дополнительное меню.
- 5** Нажмите на кнопку **+** или **-** для выбора установки "ALL" и нажмите на кнопку **SET/SELECT**. Выбор завершен. Появляется экран подтверждения.
- 6** Нажмите на кнопку **+** или **-** для выбора установки "EXECUTE" и нажмите на кнопку **SET/SELECT**. Появится нормальный экран воспроизведения.
 - Для отмены выбора нажмите на кнопку **+** или **-** для выбора установки "CANCEL" и нажмите на кнопку **SET/SELECT**.

Чтобы вновь установить настройку . . .

..... на операции **5** выберите "RESET" ("Повторная установка"). Настройка повторно установится на 0 для всех фотоизображений.

ДЛЯ РАСПЕЧАТКИ ВЫБОРОЧНЫХ ФОТОСНИМКОВ С УКАЗАННЫМ КОЛИЧЕСТВОМ ЭКЗЕМПЛЯРОВ

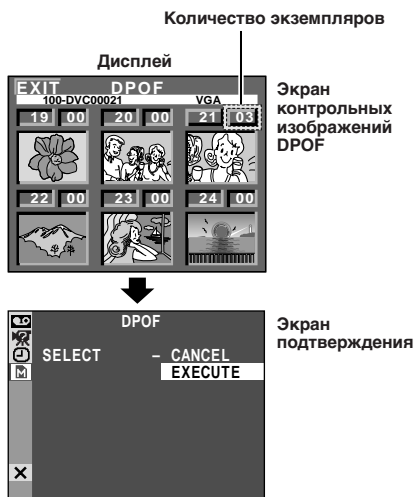
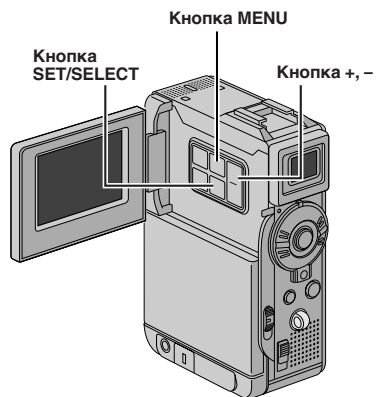
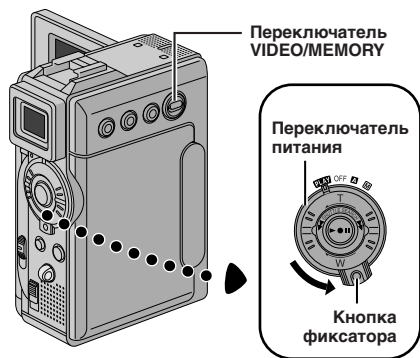

- 1** Произведите операции 1 по 4, описанные на стр. 36.
- 2** Нажмите на кнопку + или – для выбора установки "SELECT" и нажмите на кнопку SET/SELECT. Выбор завершен. Появится экран контрольных изображений DPOF.
- 3** Нажмите на кнопку + или – для перемещения зеленой рамки к изображению, который Вы хотите напечатать, и нажмите на кнопку SET/SELECT.
- 4** Выберите количество экземпляров нажатием на кнопку + для увеличения количества или на кнопку – для уменьшения количества и нажмите на кнопку SET/SELECT.
Повторите операции 3 и 4 для всех снимков, которые Вы хотите распечатать.
 - Количество экземпляров может быть установлено максимум на 15.
 - Чтобы изменить количество экземпляров, повторно выберите снимок и установите новое число.
- 5** Нажмите на кнопку + для выбора установки "EXIT" и нажмите на кнопку SET/SELECT. Выбор завершен. Появляется экран подтверждения.
- 6** Нажмите на кнопку + или – для выбора установки "EXECUTE" и нажмите на кнопку SET/SELECT. Появится нормальный экран воспроизведения.
 - Для отмены выбора нажмите на кнопку + или – для выбора установки "CANCEL" и нажмите на кнопку SET/SELECT.

Для повторной установки количества экземпляров . . .

..... в операции 5, описанной на стр. 36, выберите "RESET" ("Повторная установка"). Количество экземпляров вновь установится на 0 для всех фотоснимков.

ВНИМАНИЕ:

Никогда не отключайте питание видеокамеры во время проведения вышеописанных операций, так как это может повлечь повреждение памяти.

ПРИМЕЧАНИЯ:

- Если Вы загрузите карту памяти, установленную, как показано выше, в принтер, совместимый с DPOF, он автоматически распечатает выбранные фотоизображения.
- Для того, чтобы распечатать изображения, записанные на пленку, их следует сначала перенести на карту памяти (☞ стр. 60).

Форматирование Карты Памяти

Вы можете отформатировать Карту Памяти в любое время.

После форматирования все изображения и информация, сохраняемые в карте памяти, в том числе и защищенные, стираются.

- 1 Установите переключатель **VIDEO/MEMORY** в положение "MEMORY"; затем установите переключатель питания в положение "**PLAY**"; одновременно нажимая на кнопку фиксатора. Полностью выдвиньте наружу видеоискатель или полностью откройте ЖК монитор.
- 2 Нажмите на кнопку **MENU**. Появится меню экрана.
- 3 Нажмите на кнопку + или – для выбора установки "**M** MEMORY" и нажмите на кнопку **SET/SELECT**. Появится меню MEMORY.
- 4 Нажмите на кнопку + или – для выбора установки "FORMAT" и нажмите на кнопку **SET/SELECT**. Появится Экран Подтверждения.
- 5 Нажмите на кнопку + или – для выбора установки "EXECUTE" и нажмите на кнопку **SET/SELECT**. Карта памяти отформатирована. По завершении операции высвечивается надпись "NO FILES STORED" ("Нет сохраняемых изображений") или "NO SOUND FILES":
 - Чтобы отменить форматирование нажмите на кнопку + или – для выбора "CANCEL" и нажмите на кнопку **SET/SELECT**.

ВНИМАНИЕ:

Во время выполнения инициализации карты не производите никаких других операций (например, выключение видеокамеры). Также обязательно пользуйтесь входящим в комплект поставки Сетевым Адаптером/Зарядным Устройством, так как информация на карте памяти может быть разрушена, если батарея сядет в процессе форматирования. Если карта памяти окажется повреждена, отформатируйте ее.

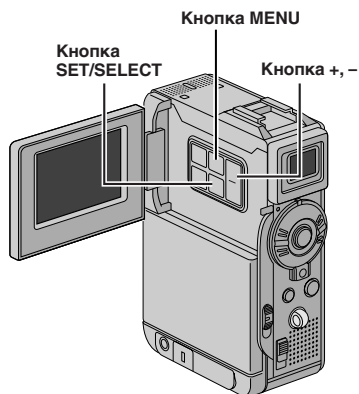
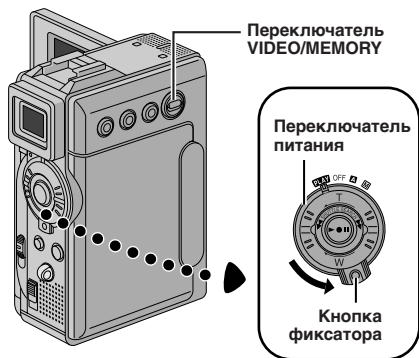

Дисплей

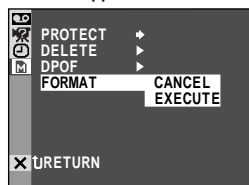

Меню MEMORY

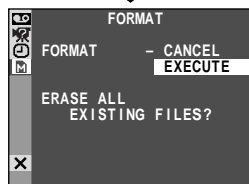

Экран подтверждения

УСОВЕРШЕНСТВОВАННЫЕ ФУНКЦИИ

СОДЕРЖАНИЕ

ИСПОЛЬЗОВАНИЕ МЕНЮ ДЛЯ ДЕТАЛЬНОГО МОНТАЖА	40 – 46
Для Меню Записи	40 – 43
Для Меню Воспроизведения	44 – 46
ДЛЯ ЗАПИСИ	47 – 57
5-секундная запись	47
Программа AE со спецэффектами	48 – 49
Эффекты Микширование/Вытеснение	50 – 51
Моментальный снимок (Для Видеозаписи)	52
Автофокусировка/Ручная Фокусировка	53
Регулировка экспозиции	54
Фиксация ирисовой диафрагмы	54
Регулировка баланса белого	55
Ручная регулировка баланса белого	55
Цифровые Звуковые Эффекты	56 – 57
ПЕРЕЗАПИСЬ	58 – 61
Перезапись на видеомэгнитофон	58
Запись с или на видеустаповку, оснащенную коннектором DV (цифровая перезапись)	59
Перезапись неподвижных (фото) изображений, записанных на ленте, на карту памяти	60
Перезапись движущихся изображений, записанных на ленте, на карту памяти (запись клипов для электронной почты)	61
ИСПОЛЬЗОВАНИЕ ПДУ	62 – 73
Установка батарейки	62
Замедленное воспроизведение	64
Покадровое воспроизведение	64
Воспроизведение с трансфокацией	64
Спецэффекты воспроизведения	65
Аудиомикширование	66
Звукозапись с использованием цифровых звуковых эффектов	67
Редактирование Вставкой	68
Монтаж в произвольной последовательности в режиме продолжения [R.A.Edit]	69 – 72
Для более точного монтажа	73
СОЕДИНЕНИЯ СИСТЕМЫ	74 – 75
Подключение к персональному компьютеру (ПК)	74
Подключение к видеоаппаратуре, снабженной разъемом DV	75

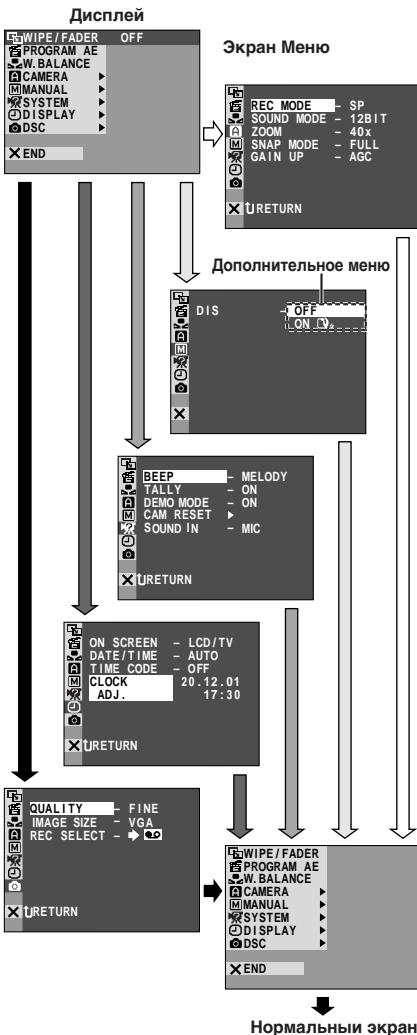
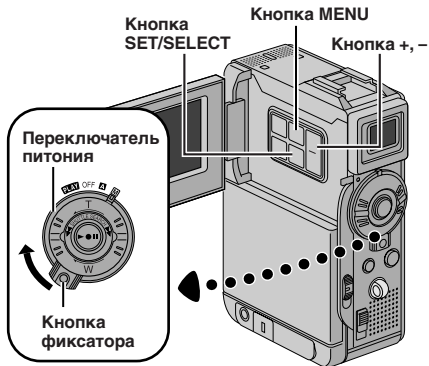





Для Меню Записи

Эта камера снабжена простой в управлении системой меню экрана, что упрощает многие более мелкие настройки видеокамеры (☞ стр. 41 – 43).



- 1** Установите переключатель питания в положение "M" удерживая при этом в нажатом положении расположенную на переключателе кнопку фиксатора. Полностью выдвиньте наружу видеоискатель или полностью откройте ЖК монитор.
- 2** Нажмите на кнопку MENU. Появится меню экрана.
- 3** Нажмите на кнопку + или – для выбора желаемой пиктограммы функции и нажмите на кнопку SET/SELECT. Появляется меню выбранной функции.
- 4** Установки функционального меню зависят от конкретной функции.
 Если Вы выбрали "WIPE/FADER", "PROGRAM AE" или "W. BALANCE"...
 см. стр. 41.
 Если Вы выбрали "CAMERA", "MANUAL", "SYSTEM", "DISPLAY" или "DSC"...
 переходите к шагу 5.
- 5** Нажмите на кнопку + или – для выбора желаемой функции и нажмите на кнопку SET/SELECT. Появляется подменю. Затем нажмите на кнопку + или – для выбора параметра и нажмите на кнопку SET/SELECT. Выбор завершен.
- 6** Нажмите на кнопку + или – для выбора установки "RETURN" и нажмите на кнопку SET/SELECT дважды. Меню экрана закроется.
 • Иконка X означает "END" (конец).

Объяснение меню экрана

 WIPE/FADER (ВЫТЕСНЕНИЕ ШТОРКИ/ВЫВЕДЕНИЕ ИЗОБРАЖЕНИЯ)		См. "Эффекты микширование/вытеснение" (☞ стр. 50, 51).	
 PROGRAM AE (ПРОГРАММА AE)		См. "Программа AE со спецэффектами" (☞ стр. 48, 49).	
 W.BALANCE (БАЛАНС БЕЛОГО)		См. "Регулировка баланса белого" и "Ручная регулировка баланса белого" (☞ стр. 55).	
A CAMERA	REC MODE (РЕЖИМ ЗАПИСИ)	Позволяет Вам установить режим записи (SP и LP) в зависимости от ваших предпочтений (☞ стр. 15).	
	SOUND MODE (РЕЖИМ ЗВУКОВОГО СОПРОВОЖДЕНИЯ)	12 BIT	Позволяет выполнять запись стереофонического звука в четырех отдельных каналах, и рекомендуется использовать при озвучивании с использованием второй цифровой видеокамеры. (Соответствует режиму 32КГц предыдущих моделей.)
		16 BIT	Позволяет выполнять запись стереофонического звука в двух отдельных каналах. (Соответствует режиму 48КГц предыдущих моделей.)
	ZOOM (ТРАНСФОКАТОР)	10X	Когда выполняется установка "10X" при использовании цифрового трансфокатора, увеличение трансфокатора будет сбрасываться на 10X, так как цифровой трансфокатор выключен.
		40X	Позволяет вам использовать цифровой трансфокатор. С помощью цифровой обработки и увеличения изображения возможна трансфокация в диапазоне от 10X (максимальное увеличение оптического трансфокатора) до максимум 40X (цифровая трансфокация).
		100X	Позволяет вам использовать цифровой трансфокатор. С помощью цифровой обработки и увеличения изображения возможна трансфокация в диапазоне от 10X (максимальное увеличение оптического трансфокатора) до максимум 100X (цифровая трансфокация).
	SNAP MODE (РЕЖИМ ПОЛНЫЙ СНИМОК)		См. "Основной режим съемки (моментальный снимок)" (☞ стр. 28) или "Моментальный снимок (Для Видеозаписи)" (☞ стр. 52).
	GAIN UP (РЕЖИМ КАМЕРЫ)	OFF (ВЫКЛ.)	Позволяет выполнять съемку темных сцен без регулировки яркости изображения.
		AGC	Контуры изображения становятся немного неровными, но яркость изображения при этом повышается.
		AUTO  A	Скорость затвора регулируется автоматически (1/25 — 1/200 с). Съемка в условиях плохой освещенности при установке скорости затвора, равной 1/25 с, позволяет получить более яркое изображение, чем в режиме автоматической регулировки усиления (AGC), однако, при этом движения объекта съемки получаются неравномерными и неестественными. Общее качество изображения может быть зернистым. Пока скорость затвора регулируется автоматически, на дисплей выводится указатель "  A".
MANUAL	DIS	OFF	Для компенсации нестабильностей изображения, вызванных дрожанием камеры, особенно при большом увеличении. ПРИМЕЧАНИЯ: <ul style="list-style-type: none"> Точная стабилизация может не выполняться, когда очень сильно дрожат руки оператора, или в следующих условиях: <ul style="list-style-type: none"> Когда выполняется съемка объектов, содержащих вертикальные и горизонтальные полосы. При съемке темных или нечетких объектов. При съемке объектов со слишком сильной задней подсветкой. При съемке сцен, на которых объекты перемещаются в разных направлениях. При съемке сцен со слабоконтрастным фоном. Выключите этот режим, если съемка выполняется от штатива. Если стабилизатор изображения не может быть задействован, индикатор "," мигает или гаснет.
		ON 	
	5S	OFF	Относится к "5-секундная запись" (☞ стр. 47).
		5S	
		ANIM.	Позволяет записать только несколько кадров. С помощью съемки неподвижного объекта с изменением его положения между отдельными кадрами вы можете создать иллюзию движущегося объекта (☞ стр. 47).
	TELE MACRO	OFF	Обычно расстояние до объекта съемки, при котором объектив сфокусирован, зависит от увеличения трансфокатора. Если расстояние до объекта съемки меньше 1 м, объектив будет не в фокусе для максимальной установки телеобъектива. При выборе "ON" (ВКЛ.) вы можете выполнять съемку с максимальным увеличением трансфокатора на расстояниях вплоть до 60 см. <ul style="list-style-type: none"> В зависимости от установки трансфокатора объектив может быть не в фокусе.
		ON	

Объяснение меню экрана (прод.)

MANUAL	WIDE MODE	OFF	Запись без изменений масштаба экрана. Для воспроизведения на обычных телевизорах с нормальным масштабом экрана.
		CINEMA <input type="checkbox"/>	Вставляются черные полосы сверху и внизу экрана. Во время воспроизведения на широкоформатных телевизорах черные полосы сверху и внизу экрана исчезают, и изображение приобретает формат 16:9. Появляется указатель " <input type="checkbox"/> ". При использовании данного режима обратитесь к руководству по эксплуатации вашего широкоформатного телевизора. Во время воспроизведения/записи на телевизорах с экраном 4:3/ЖК мониторе/в видеоскателе воспроизводятся черные полосы сверху и внизу экрана, и изображение выглядит как широкоэкранный фильм формата 16:9, который демонстрируется на нормальном экране с черными полосами сверху и внизу экрана. <ul style="list-style-type: none"> Режим "CINEMA" ("КИНО") может быть задействован только тогда, когда переключатель VIDEO/MEMORY установлен в положение "VIDEO".
		SQUEEZE <input checked="" type="checkbox"/>	Для выполнения воспроизведения на широкоформатных телевизорах с экраном 16:9. Изображение растягивается на весь экран без искажений, появляется индикатор <input checked="" type="checkbox"/> . При использовании данного режима обратитесь к руководству по эксплуатации вашего широкоформатного телевизора. При воспроизведении/записи на телевизорах с экраном 4:3/ЖК мониторе/в видеоскателе изображение будет вытянуто в вертикальном направлении. <ul style="list-style-type: none"> Режим "SQUEEZE" ("СЖАТИЕ") может быть задействован только тогда, когда переключатель VIDEO/MEMORY установлен в положение "VIDEO".
	WIND CUT	OFF	Выключает функцию, которая подавляет шум, создаваемый ветром.
		ON 	Помогает устранить шум, создаваемый ветром. Появляется "  ". Качество звука будет изменяться. Это нормальное явление.
	SYSTEM	BEEP	OFF
BEEP			Звуковой сигнал включается при включении и выключении питания, а также при начале и при окончании записи. Используется также для создания эффекта спускаемого фотографического затвора (☞ стр. 28, 52).
MELODY			Во время проведения любой операции вместо звукового сигнала звучит мелодия. Также приводит в действие звуковой эффект затвора (☞ стр. 28, 52).
TALLY		OFF	Индикаторная лампа записи все время остается выключенной.
		ON	Индикаторная лампа записи загорается, сигнализируя тем самым о начале записи.
DEMO MODE		OFF	Автоматическая демонстрация не выполняется.
		ON	Демонстрирует некоторые функции, такие как, например, Программа AE со спецэффектами, и т. п.; может использоваться для проверки выполнения этих функций. Демонстрация начинается, когда режим "DEMO MODE" установлен в позиции "ON", а экран меню закрыт. Выполнение любых операций во время демонстрации временно останавливает демонстрацию. Если в течение одной минуты после этого никакие операции не производятся, демонстрация возобновляется. ПРИМЕЧАНИЯ: <ul style="list-style-type: none"> Если лента находится в видеокамере, то режим демонстрации не может быть включен. Режим "DEMO MODE" (демонстрационный) продолжает оставаться в позиции "ON", даже после того как видеокамера была отключена из сети. Если режим "DEMO MODE" остается в позиции "ON", некоторые функции становятся недоступными. После просмотра демонстрации, установите этот режим в позицию "OFF".

SYSTEM	CAM RESET (ОЧИСТКА ПАМЯТИ)	CANCEL	Не удаляет все установки. Оставляет фабричную.
		EXECUTE	Удаляет все установки, включая фабричную.
	SOUND IN	MIC	Позволяет подавать на вход звук со стереофонического микрофона видеокамеры при выполнении аудиомикширования (☞ стр. 66). На экране аудиомикширования появляется индикатор "MIC".
		D.SOUND	Позволяет подавать на вход звуковой эффект, записанный на поставляемую карту памяти, при выполнении аудиомикширования (☞ стр. 67). На экране аудиомикширования появляется индикатор "D.SOUND".
DISPLAY	ON SCREEN (НА ЭКРАНЕ)	LCD	Не позволяет информации на дисплее камеры (кроме даты, времени и временного кода) появляться на экране подключенного к ней телевизора.
		LCD/TV	Разрешает появление индикаторов видеокамеры на экране подключенного к ней телевизора.
	DATE/ TIME (ДАТА/ВРЕМЯ)	OFF	Указатель даты/времени не появляется.
		AUTO	Выводит на дисплей дату/время примерно на 5 секунд в следующих случаях: <ul style="list-style-type: none"> • Когда переключатель питания переведен из положения "OFF" ("Выкл.") в положение "A" или "M". • Когда начинается видеовоспроизведение. На дисплей видеокамеры выводится дата/время записи эпизодов. • Если дата меняется во время видеовоспроизведения.
		ON	Указатель даты/времени всегда присутствует.
	TIME CODE	OFF	Временной код не показан.
		ON	Временной код показан на экране видеокамеры или подсоединенного телевизора. Номера кадров не показаны во время записи.
	CLOCK ADJ.		Позволяет установить текущую дату и время (☞ стр. 13).
DSC	QUALITY	Позволяет выбрать режим качества изображения ("FINE" (ВЫСОКОЕ) и "STANDARD" (СТАНДАРТНОЕ)), по Вашему желанию (☞ стр.17).	
	IMAGE SIZE	Позволяет Вам установить режим размера изображения (XGA или VGA) по Вашему предпочтению (☞ стр. 17).	
	REC SELECT (КАЧЕСТВО)	→ 	Когда запись фотоизображений производится с переключателем VIDEO/MEMORY, установленным в положение "VIDEO", фотоизображения записываются только на кассету.
		→  / → 	Когда производится запись Фотоизображений при Переключателе VIDEO/MEMORY, установленном в положение "VIDEO", неподвижные изображения записываются не только на кассету, но на карту памяти.

 : Заводская установка

ПРИМЕЧАНИЯ:

- Настройки "A CAMERA" действительны, когда переключатель питания установлен как в положение "A", так и "M".
- Настройки "M MANUAL" действительны только когда переключатель питания установлен на "M".
- Функции "SYSTEM" и "DISPLAY", которые устанавливаются, когда переключатель питания стоит в положении "M"; также могут быть применены, если выключатель установлен на "PLAY" ("Воспроизведение") (☞ стр. 44). Указатель настройки "CLOCK ADJ." появляется на экране только в том случае, если переключатель питания стоит в положении "M".
- Настройки "DISPLAY" могут быть задействованы и тогда, когда переключатель питания стоит в положении "A".
- Настройка "ON SCREEN" ("На экране") также может быть изменена путем нажатия кнопки **DISPLAY** на прилагаемом пульте дистанционного управления (☞ стр. 25, 58, 70).

Для Меню Воспроизведения

Следующая процедура применима ко всему, за исключением *Synchro Comp* (☞ стр. 73).

- 1** Установите переключатель питания в положение "PLAY", удерживая при этом в нажатом положении расположенную на нем кнопку фиксатора. Полностью выдвиньте наружу видеодискатель или полностью откройте ЖК монитор.
- 2** Нажмите на кнопку MENU. Появится меню экрана.
- 3** Нажмите на кнопку + или - для выбора желаемой пиктограммы функции и нажмите на кнопку SET/SELECT. Появляется меню выбранной функции.
- 4** Нажмите на кнопку + или - для выбора желаемой функции и нажмите на кнопку SET/SELECT для высвечивания подменю.
- 5** Затем нажмите на кнопку + или - для выбора параметра и нажмите на кнопку SET/SELECT. Выбор завершен.
- 6** Нажмите на кнопку + или - для выбора "RETURN" и нажмите на кнопку SET/SELECT дважды для закрытия экрана меню.

Объяснение меню экрана

VIDEO	SOUND MODE	☞ стр. 46.
	12BIT MODE	☞ стр. 46.
	SYNCHRO	☞ стр. 73.
	REC MODE	Позволяет установить режим видеозаписи (SP или LP) по Вашему предпочтению (☞ стр. 15). Рекомендуется пользоваться режимом "REC MODE" в Меню "VIDEO" когда Вы используете эту камеру как записывающее устройство во время дублирования (только GR-DVP3, ☞ стр. 59).
	COPY	ON: позволяет дублировать изображения, записанные на пленку, в карту памяти (☞ стр. 60). OFF: позволяет производить фотосъемку во время воспроизведения.

ПРОДОЖЕНИЕ НА СЛ. СТР.

ПРИМЕЧАНИЯ:

- Возможно также изменить настройки экрана путем нажатия кнопки **DISPLAY** на пульте дистанционного управления (входит в комплект).
- Режим "REC MODE" может быть установлен, когда сетевой выключатель стоит в позициях "PLAY" или "M" (☞ стр. 15, 41).

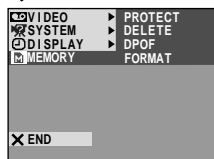
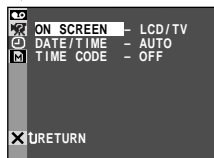
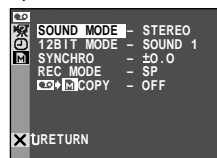
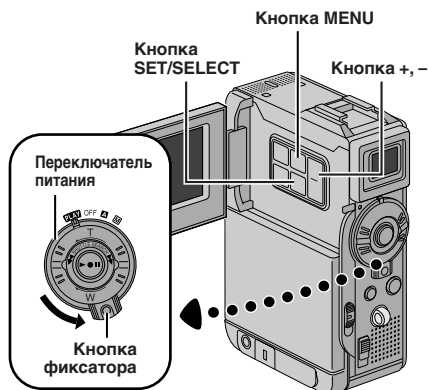

Объяснение меню экрана (прод.)

MEMORY	
DISPLAY	<p>Каждая настройка связаны с " [D] DISPLAY" и " [S] SYSTEM", которое появляется, когда переключатель питания установлен в позицию " [M]" ([C] стр. 42, 43). Параметры такие же, как в описании на стр. 42, 43.</p>
SYSTEM	

[C] стр. 30 – 38

ДИСПЛЕЙ

Установка ON SCREEN:

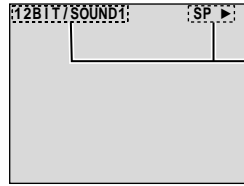

Для воспроизведения звука, скорости ленты и движения ленты во время видеовоспроизведения.

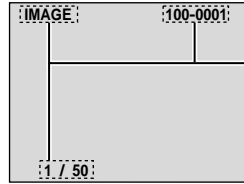

Для тип файла, указателя, имени файла, индексного номера и общего номера во время воспроизведения неподвижных изображений D.S.C.

Установка DATE/TIME:

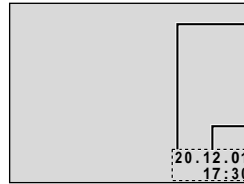

Для даты во время воспроизведения неподвижных изображений D.S.C.

Для даты/времени во время видеовоспроизведения.

Установка TIME CODE (УСТАНОВЛЕННОЕ ВРЕМЯ):
 Для установления желаемого времени.

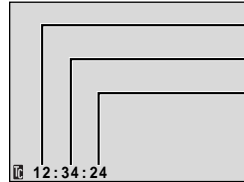



Минуты
 Секунды
 Кадры*

*25 кадры = 1 секунде

ПРОДОЖЕНИЕ НА СЛ. СТР.

ВОСПРОИЗВОДИМЫЙ ЗВУК

Во время видеовоспроизведения, видеокамера определяет режим звука, в котором была сделана запись и воспроизводит звук. Выберите тип звукового сопровождения для воспроизводимого изображения. Согласно инструкции по доступу в меню (стр. 44) выберите на экране меню режим "SOUND MODE" или 12-битный формат "12BIT MODE" и установите для них желаемые параметры.

SOUND MODE	STEREO	И из канала "L", и из "R" звук подается в стереозвучании.
	SOUND L 	Звук из канала "L" подается в стереозвучании.
	SOUND R 	Звук из канала "R" подается в стереозвучании.
12BIT MODE	MIX	Первичное звуковое сопровождение и записанный в дальнейшем аудиоряд скомбинированы и подаются на оба канала "L" и "R" в стереозвучании.
	SOUND 1	Первичное звуковое сопровождение подается на оба канала "L" и "R" в стереозвучании.
	SOUND 2	Записанный в дальнейшем аудиоряд подается на оба канала "L" и "R" в стереозвучании.

 : Заводская установка

ПРИМЕЧАНИЯ:

- Режим "SOUND MODE" может быть установлен как для 12-битного, так и для 16-битного звучания. (В предыдущих моделях функция "12 бит" называлась "32КГц", а функция "16 бит" называлась "48КГц".)
- В режиме быстрой перемотки ленты вперед или назад видеокамера не может определить режим звукового сопровождения, в котором была выполнена запись. В режиме воспроизведения в верхнем левом углу дисплея появляется индикатор режима звукового сопровождения.

5-секундная запись

Записывайте праздники или важные события в виде 5-секундных клипов, чтобы сохранить динамику действия. Эта функция может использоваться только для видеозаписи на ленту.

- 1** Установите переключатель **VIDEO/MEMORY** в положение "VIDEO"; затем установите переключатель питания в положение "M"; одновременно нажимая на кнопку фиксатора, расположенную на переключателе питания. Полностью выдвиньте видоискатель или полностью откройте ЖК монитор.
- 2** Нажмите на кнопку **MENU**. Появится Меню экрана.
- 3** Нажмите на кнопку **+** или **-** для выбора установки "MANUAL" и нажмите на кнопку **SET/SELECT**. Появится меню **MANUAL**.
- 4** Нажмите на кнопку **+** или **-** для выбора установки "5S" и нажмите на кнопку **SET/SELECT**. Появится дополнительное меню.
- 5** Нажмите на кнопку **+** или **-** для выбора установки "5S" и нажмите на кнопку **SET/SELECT**. Выбор завершен. Нажмите на кнопку **+** или **-** для выбора установки "RETURN" и нажмите на кнопку **SET/SELECT** дважды для закрытия экрана меню.
 - Появится "5S".
- 6** Нажмите на кнопку записи **Пуск/Стоп**. Загорается индикаторная лампа записи, и попадает звуковой сигнал, указывающие на то, что запись начата, и через 5 сек. видеокамера переходит в режим **Запись-Ожидание**.
 - Если Вы нажимаете и удерживаете в нажатом положении кнопку записи **Пуск/Стоп** в пределах 5 сек. после начала записи, видеокамера не переходит в режим **Запись-Ожидание**.
- 7** Чтобы выйти из режима "5S" (пятисекундной записи), в пункте 5 установите регулятор на "OFF".

Для выполнения моментального снимка в режиме 5-секундной записи . . .

... вместо нажатия на Кнопку Начало /Конец Записи в шаге 6, выберите желаемый режим Фотоснимка на Экране Меню, после чего нажмите на кнопку **SNAPSHOT**. Видеокамера запишет 5-секундное неподвижное изображение (☞ стр. 52). Когда "5S" установлен в положение "ANIM." ("Анимационная съемка") (☞ стр. 41), эта функция не может быть задействована.

ПРИМЕЧАНИЕ:

Когда режим пятисекундной записи установлен на "ANIM." в меню экрана, пятисекундная запись выполняться не может. Вместо нее выполняется анимационная съемка только нескольких кадров (☞ стр. 41).

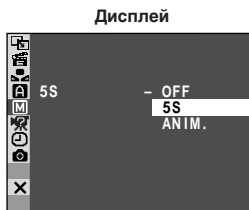
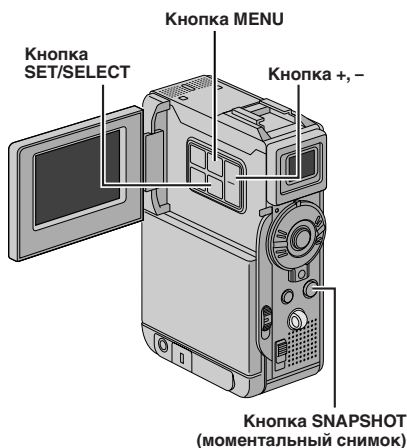
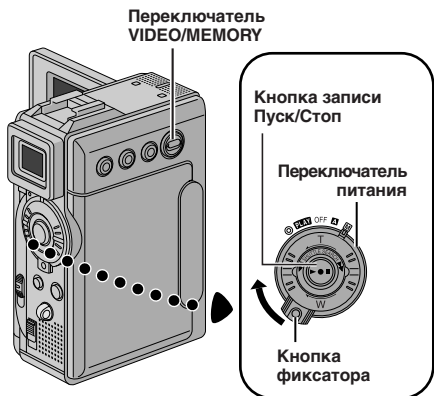

Меню MANUAL

ВНИМАНИЕ:

Некоторые режимы Программы АЕ со спецэффектами не могут использоваться вместе с определенными эффектами микширования/вытеснения (☞ стр. 50, 51). Если выбран режим, который в данный условиях использовать невозможно, его индикатор мерцает или погасает.

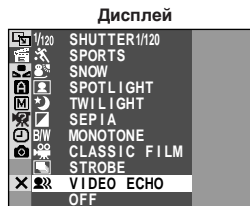
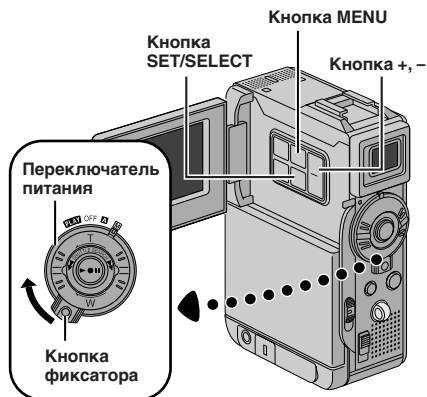

Дисплей
Меню
PROGRAM AE

Программа АЕ со спецэффектами

- 1** Установите переключатель питания в положение "M", удерживая при этом в нажатом положении расположенную на переключателе кнопку фиксатора. Полностью выдвиньте наружу видеоискатель или полностью откройте ЖК монитор.
- 2** Нажмите на кнопку MENU. Появится экран Меню.
- 3** Нажмите на кнопку + или - для выбора установки "PROGRAM AE" и нажмите на кнопку SET/SELECT. Появляется меню PROGRAM AE.
- 4** Нажмите на кнопку + или - для выбора желаемого режима (☞ ниже и стр. 49), затем нажмите на кнопку SET/SELECT. Выбор завершен. Нажмите на кнопку SET/SELECT снова. Экран Меню закроется.
 - Появляется индикатор выбранного режима.

Чтобы деактивировать выбранный режим . . .
..... выберите "OFF" в шаге 4.

ПРИМЕЧАНИЕ:

Программа АЕ со спецэффектами может изменяться во время выполнения записи и в режиме Запись-Ожидание.

NIGHT SCOPE (Ночная съемка)

Делает темные предметы или затемненные области даже более яркими, чем они были бы таковыми при естественном освещении. Несмотря на то, что записанное изображение не гранулярное, оно может выглядеть как засвеченное из-за медленной скорости затвора. Скорость затвора автоматически устанавливается так, чтобы обеспечить 30-кратную чувствительность. Во время автоматической регулировки скорости затвора, рядом с индикатором "A" появляется индикатор "A".

SLOW (Низкая скорость затвора)

Вы можете сделать темные объекты или места даже ярче, чем они были бы при хорошем естественном освещении. Используйте режим "SLOW" только в местах с низкой освещенностью.

☞-1 SLOW 4X

Медленный затвор повышает светочувствительность и позволяет производить запись в затемненных условиях.

☞-2 SLOW 10X

Медленный затвор еще более повышает светочувствительность и позволяет производить запись в еще более затемненных условиях.

ПРОДОЖЕНИЕ НА СЛ. СТР.

SHUTTER (Различные скорости затвора)

1/50—Скорость затвора устанавливается на значение 1/50 с. Черные полосы, которые обычно присутствуют на записи, выполненной с экрана телевизора, становятся более узкими.

1/120—Скорость затвора устанавливается на значение 1/120 с. Мерцание, которое присутствует на записи, выполненной при свете флуоресцентной лампы, становится менее заметным.



SPORTS

(Различные скорости затвора:

1/250 – 1/4000)

Эти установки позволяют производить съемку быстродвигающихся

изображений с захватом на один кадр за один раз для получения ясного устойчивого замедленного воспроизведения. Чем быстрее скорость затвора, тем изображение делается темнее. При хорошем освещении используйте эффект шторки.

SNOW

Компенсирует освещенность объектов, которые иначе могут казаться очень темными, при съемке в условиях слишком яркого освещения, например на снегу.

SPOTLIGHT

Компенсирует освещенность объектов, которые иначе могут казаться очень светлыми, при съемке в условиях слишком яркого прямого света, например, прожектора.

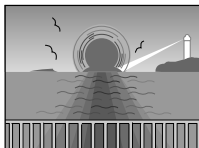

TWILIGHT (СУМЕРКИ)

Делает вечерние сцены более естественными. Баланс белого (☞ стр. 55) первоначально установлен на ☼, но эта регулировка может изменяться по вашему выбору. При выборе спецэффекта “Сумерки” видеокамера автоматически выполняет фокусировку в диапазоне от 10 м до бесконечности. Если расстояние до объекта съемки меньше 10 м, выполняйте ручную фокусировку.

SEPIA (СЕПИЯ)

Записанные сцены имеют коричневатый оттенок, как старые фотографии. Комбинируйте с режимом кинотеатра для классического вида.

B/W MONOTONE (ЧЕРО-БЕЛОЕ)

Как черно-белое кино, Ваша съемка производится в черно-белом цвете. При использовании вместе с режимом Сinema (Кино) повышает эффект “старый кинофильм”.



CLASSIC FILM (КЛАССИЧЕСКИЙ ФИЛЬМ)

ридаёт записанным сценам строб-эффект.



STROBE (СТРОБ-ЭФФЕКТ)

Ваша запись выглядит как серия последовательных фотоснимков.



VIDEO ECHO (ПОВТОРНОЕ ВИДЕОИЗОБРАЖЕНИЕ)

Добавляет “многоконтурность” к объекту, придавая вашей записи фантастический вид.

Усиление трансфокации более чем в 10 раз невозможно.

ПРИМЕЧАНИЯ:

Для NIGHT SCOPE (Ночная съемкоа):

- Во время Ночной Съемки, следующие функции и установки не могут быть задействованы и их индикатор мигает или гаснет:
 - Некоторые режимы “Эффекты Микширование/Вытеснение” (☞ стр. 50, 51).
 - “GAIN UP” в меню CAMERA (☞ стр. 41).
 - “DIS” в меню MANUAL (☞ стр. 41).
 - Видеоовспышка с невходящим в комплект VL-F3U.
 - Видеоподсветка с невходящим в комплект VL-V3U.
- Во время работы режима “Ночного Индикатора”, могут возникнуть трудности с настройкой фокуса у видеокамеры. Для предотвращения этого рекомендуется использовать ручную фокусировку и/или штатив.

Для SLOW (Низкая скорость затвора):

- При использовании режима “SLOW” (Низкая скорость затвора) изображение получается с эффектом стробоскопа.
- При использовании функции “SLOW” может оказаться затруднительной фокусировка видеокамеры. Для предотвращения этого рекомендуется использовать ручную фокусировку и/или штатив.

Для SPOTLIGHT:

“SPOTLIGHT” имеет тот же эффект как – 3 с контролем экспозиции (☞ стр. 54).

Эффекты Микширование/ Вытеснение

Эти эффекты позволяют профессионально выполнить монтажные переходы. Используйте их для того, чтобы придать смене сцен большой колорит. Вы также можете изменять тип переходов с одной сцены на другую.

ВНИМАНИЕ:

Некоторые эффекты микширования/вытеснения изображения не могут выполняться вместе с определенными режимами Программы АЕ со спецэффектами (см. стр. 48, 49). Если выбран эффект Угасания/Вытеснения шторкой, который не может быть задействован, его индикатор мигает или гаснет.

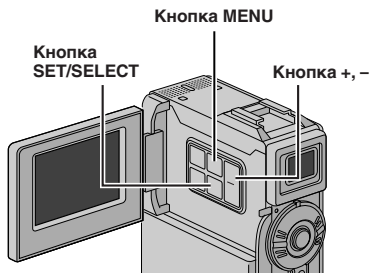
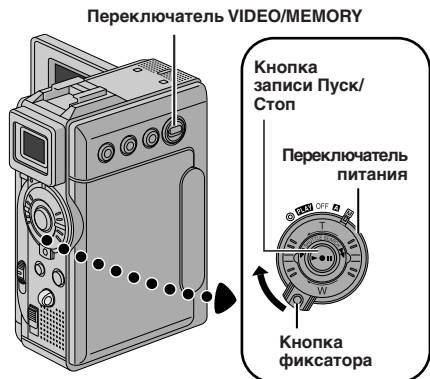

ПРИМЕЧАНИЯ:

- Вы можете увеличить длительность выполнения монтажного перехода вытеснением или наплывом с помощью нажатия и удерживания в нажатом положении кнопки записи Пуск/Стоп.
- При выключении электропитания после окончания записи точка конца сцены стирается из памяти, это отменяет комбинацию вытеснения/наплыва изображения. Когда это случится, индикатор вытеснения/наплыва изображения будет мигать. Следует помнить о том, что питание автоматически выключается, если видеокамера находится в режиме Запись-Ожидание более 5 минут.
- Звук в конце последней записанной сцены не запоминается.

ВЫБОР ЭФФЕКТА МИКШИРОВАНИЯ/ ВЫТЕСНЕНИЯ (W, B, BW, X, L, R, K, J, A и V)

Работа со спецэффектами "Угасания" и "Стирания" изображений когда начата видеозапись и после того, как она остановлена.

- 1 Установите переключатель VIDEO/MEMORY в положение "VIDEO", затем установите переключатель питания в положение "M"; одновременно нажимая на кнопку фиксатора, расположенную на переключателе питания. Полностью выдвиньте наружу видеоискатель или полностью откройте ЖК монитор.
- 2 Нажмите на кнопку MENU. Появится экран Меню.
- 3 Нажмите на кнопку + или - для выбора установки "WIPE/FADER" и нажмите на кнопку SET/SELECT.
- 4 Нажмите на кнопку + или - для выбора желаемой функции и нажмите на кнопку SET/SELECT. Выбор завершен. Нажмите на кнопку SET/SELECT снова.
 - Меню WIPE/FADER исчезает, и эффект активируется. Появляется индикатор выбранного эффекта.
- 5 Нажмите кнопку записи Пуск/Стоп для активирования эффекта Введение/Выведение изображения (микширование) или Вытеснение шторкой.

















Чтобы деактивировать выбранный режим . . .
..... выберите "OFF" в шаге 4.

ВЫБОР ЭФФЕКТА ВЫТЕСНЕНИЯ ИЗОБРАЖЕНИЯ ИЛИ НАПЛЫВА (P, RP, LP, OP, KP, JP, AP и VP)

Работа со спецэффектами "Стирания" и "Растворения" изображений когда начата видеозапись.

- 1 Выполните описанные выше шаги с 1 по 4.
- 2
 - 1 Задействуйте режим Запись/Ожидание.
 - 2 Если вы выбираете эффект вытеснение изображения/наплыв во время выполнения записи . . .
..... нажмите кнопку записи Пуск/Стоп в конце сцены. Точка, в которой заканчивается сцена, сохраняется в памяти.
 - 3 Если вы выбираете эффект вытеснение изображения/наплыв в режиме Запись-Ожидание . . .
..... нажмите кнопку записи Пуск/Стоп для включения записи, и нажмите ее еще раз, когда сцена заканчивается. Точка, в которой заканчивается сцена, сохраняется в памяти.
 - 4 Если вы выбираете эффект вытеснение изображения/наплыв в режиме Запись-Ожидание после выполнения эффекта вытеснение изображения/наплыв . . .
..... точка, в которой заканчивается сцена, уже сохранена в памяти.
- 3 Если вы начинаете записывать новую сцену не позднее чем через 5 минут после окончания предыдущей записи (без выключения питания видеокамеры), предыдущая сцена плавно вытесняется новой сценой.

Меню микширования и вытеснения

Меню	Эффект
 FADER-WHITE (БЕЛОЕ ВВЕДЕНИЕ)	Введение или выведение изображения с белым экраном.
 FADER-BLACK (ЧЕРНОЕ ВВЕДЕНИЕ)	Введение или выведение изображения с черным экраном.
 FADER-B.W (ЧЕРНО-БЕЛОЕ ВВЕДЕНИЕ)	Введение цветного экрана от черно-белого экрана или выведение от цветного экрана до черно-белого экрана.
 MOSAIC (ВЫВЕДЕНИЕ ИЗОБРАЖЕНИЯ - МОЗАИКА)	Выведение или введение изображения с эффектом мозаики на полном экране.
 WIPE-CORNER (ВЫТЕСНЕНИЕ УГЛОВОЙ ШТОРКОЙ)	Наложение на черный экран с верхнего правого угла до нижнего левого угла, или вытеснение с нижнего левого угла до верхнего правого угла с оставлением черного экрана.
 WIPE-WINDOW (ВЫТЕСНЕНИЕ ОКОННОЙ ШТОРКОЙ)	Сцена начинается в центре черного экрана и накладывается в направлении углов или постепенно вытесняется от углов к центру.
 WIPE-SLIDE (ГОРИЗОНТАЛЬНОЕ ВЫТЕСНЕНИЕ)	Наложение изображения справа налево или вытеснение изображения слева направо.
 WIPE-DOOR (ВЫТЕСНЕНИЕ ДВЕРНОЙ ШТОРКОЙ)	Наложение как открывание двух половинок черного экрана налево и направо, показывая сцену, или вытеснение слева и справа с появлением черного экрана и закрыванием сцены.
 WIPE-SCROLL (ВЕРТИКАЛЬНОЕ ВЫТЕСНЕНИЕ)	Сцена накладывается снизу вверх на черный экран или вытесняется сверху вниз с оставлением черного экрана.
 WIPE-SHUTTER (ВЫТЕСНЕНИЕ ЗАТВОРОМ)	Наложение изображения от центра черного экрана вверх и вниз или вытеснение изображения к центру экрана сверху и снизу, оставляя экран черным.
 P DISSOLVE (НАПЛЫВ)	Новая сцена постепенно появляется по мере постепенного исчезания старой сцены.
 P WIPE-CORNER (ВЫТЕСНЕНИЕ УГЛОВОЙ ШТОРКОЙ)	Новая сцена накладывается на предыдущую с верхнего правого угла до нижнего левого угла.
 P WIPE-WINDOW (ВЫТЕСНЕНИЕ ОКОННОЙ ШТОРКОЙ)	Следующая сцена постепенно накладывается от центра экрана в направлении углов, закрывая предыдущую сцену.
 P WIPE-SLIDE (ГОРИЗОНТАЛЬНОЕ ВЫТЕСНЕНИЕ)	Следующая сцена постепенно накладывается на предыдущую справа налево.
 P WIPE-DOOR (ВЫТЕСНЕНИЕ ДВЕРНОЙ ШТОРКОЙ)	Предыдущая сцена вытесняется от центра направо и налево, как будто открываются двери показывая следующую сцену.
 P WIPE-SCROLL (ВЕРТИКАЛЬНОЕ ВЫТЕСНЕНИЕ)	Новая сцена накладывается на последнюю снизу вверх на экране.
 P WIPE-SHUTTER (ВЫТЕСНЕНИЕ ЗАТВОРОМ)	Новая сцена накладывается на предыдущую от центра в направлении вверх и вниз на экране.

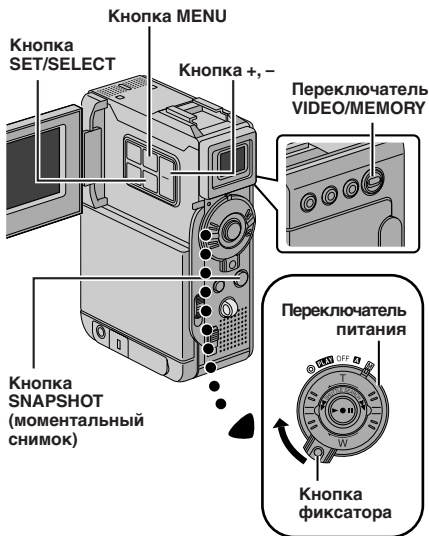

Дисплей

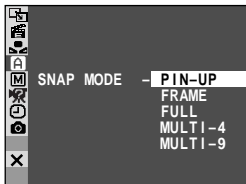

Меню CAMERA

ПРИМЕЧАНИЯ:

- Чтобы удалить звук затвора, \square "BEEP" (ЗВУКОВОЙ СИГНАЛ) на стр. 40, 42.
- Даже если задействован режим "MULTI-4" или "MULTI-9", Фотосъемка будет производиться в режиме FULL (ПОЛНЫЙ) при использовании Цифрового Трансфокатора или Ночной Съемки (\square стр. 48).
- Если запись моментального снимка выполняться не может, то при нажатии кнопки SNAPSHOT будет мигать индикатор "PHOTO" ("ФОТО").
- Даже если включена Программа AE со спецэффектами (\square стр. 48), некоторые режимы Программы AE со спецэффектами во время записи моментального снимка не выполняются. В этом случае пиктограмма мигает.
- Если кнопка SNAPSHOT нажата, когда включен ("ON") указатель "DIS" (\square стр. 41), стабилизатор не действует.
- Во время воспроизведения все режимы неподвижной фотосъемки также могут быть задействованы, если указатель $\square \rightarrow \square$ COPY" в меню экрана установлен в положение "OFF" ("ВЫКЛ.") (\square стр. 44). Однако, звук затвора при этом не слышен.
- Когда кабель соединен с разъемом AV, звук затвора фотоаппарата не слышен из громкоговорителей, однако он все равно записывается на пленку.

Моментальный снимок (Для Видеозаписи)

Эта техническая характеристика позволяет вам снимать изображение, которое будет выглядеть как фотография на пленке.

УСТАНОВКА РЕЖИМА МОМЕНТАЛЬНОГО СНИМКА

- 1 Установите переключатель VIDEO/MEMORY в положение "VIDEO"; затем установите переключатель питания в положение "M"; одновременно нажимая на кнопку фиксатора, расположенную на переключателе питания. Полностью выдвиньте наружу видеоселектор или полностью откройте ЖК монитор.
- 2 Нажмите на кнопку MENU. Появится Меню экрана.
- 3 Нажмите на кнопку + или - для выбора установки "CAMERA" и нажмите на кнопку SET/SELECT. Появится меню CAMERA.
- 4 Нажмите на кнопку + или - для выбора установки "SNAP MODE" и нажмите на кнопку SET/SELECT.
- 5 Нажмите на кнопку + или - для выбора желаемого режима фотосъемки, затем нажмите на кнопку SET/SELECT. Нажмите на кнопку + или - для выбора установки "RETURN" и нажмите на кнопку SET/SELECT дважды. Меню экрана закрывается.
 - Имеющиеся режимы фотосъемки - те же, что указаны на стр. 29.

ЗАПИСЬ В РЕЖИМЕ МОМЕНТАЛЬНОГО СНИМКА

- 1 Нажмите кнопку SNAPSHOT (МОМЕНТАЛЬНЫЙ СНИМОК). PHOTO появится, когда будет сниматься моментальный снимок.

Если вы нажимаете кнопку в режиме Запись-Ожидание . . .

..... появляется индикатор "PHOTO" (ФОТО), и в течение приблизительно 6 с выполняется запись остановленного изображения, а затем видекамера возвращается в режим Запись-Ожидание.

Если вы нажимаете кнопку во время выполнения записи . . .

..... появляется индикатор "PHOTO" (ФОТО), и в течение приблизительно 6 с выполняется запись остановленного изображения, а затем продолжается нормальная запись.

 - Независимо от того, в каком положении находится переключатель питания ("A" или "M"), Фотосъемка проходит в выбранном режиме фотосъемки.

Режим серии моментальных снимков

Удерживание кнопки SNAPSHOT в нажатом положении обеспечивает получение серии фотоснимков. (Интервал между остановленными изображениями равен приблизительно 1 с.)

- Режим Motor Drive отключается, когда "REC SELECT" на Экране Меню установлен в положение $\rightarrow \square / \rightarrow \square$ (\square стр. 43).



ФУНКЦИЯ: Автофокусировка

ЦЕЛЬ:

Система автофокусировки видеокамеры позволяет выполнять съемку от очень близкого расстояния (приблизительно от 5 см до объекта съемки) до бесконечности.

Однако, в перечисленных ниже случаях точная фокусировка может не выполняться (в этих случаях следует пользоваться ручной фокусировкой):

- Когда на одной сцене накладываются друг на друга два объекта.
- При плохой освещенности.*
- Когда объект является неконтрастным (мало отличаются друг от друга светлые и темные участки), например, плоская, одноцветная стена, или чистое, голубое небо.*
- Когда темный объект едва различим в видеоскателье.*
- Когда сцена содержит мелкие или регулярно повторяющиеся детали.
- Когда на сцене присутствуют солнечные блики или отраженные от поверхности воды блики.
- При съемке сцены с очень контрастным фоном.

* Появляются следующие индикаторы, предупреждающие о низкой контрастности: ▲, ◀, ▶ и 👤

ПРИМЕЧАНИЯ:

- Если на объективе имеется грязь или пятна, точная фокусировка невозможна. Следите за тем, чтобы объектив был чистым. В случае загрязнения объектива протрите его мягкой тканью. Если на объективе образуется конденсат, протрите объектив мягкой тканью или подождите, пока конденсат не испарится естественным образом.
- При съемке объекта, расположенного близко от объектива, сначала выполните отъезд (☞ стр. 21). При выполнении наезда в режиме автофокусировки видеокамера может автоматически выполнить отъезд в зависимости от расстояния между видеокамерой и объектом съемки. Этого не будет происходить, если активирован режим "TELE MACRO" ("МАКРОСЪЕМКА С ТЕЛЕОБЪЕКТИВОМ") (☞ стр. 41).

ФУНКЦИЯ: Ручная Фокусировка

ЦЕЛЬ:

Добиться правильной фокусировки.

ОПЕРАЦИИ:

- 1) Если вы используете видеоскатель, то вы уже должны были ранее выполнить необходимые регулировки видеоскателья (☞ стр. 12).
- 2) Установите переключатель питания в положение "M" удерживая при этом в нажатом положении расположенную на переключателе кнопку фиксатора и нажмите на кнопку **FOCUS/BLANK** (☞ стр. 86 и 87, Ⓜ Кнопка FOCUS/BLANK). Появится индикатор ручной фокусировки.
- 3) Для фокусировки на более отдаленный объект нажмите на кнопку +. Появляется и мигает индикатор "▶". Для фокусировки на более близкий объект нажмите на кнопку -. Появляется и мигает индикатор "◀".
- 4) Нажмите на кнопку **SET/SELECT**. Регулировка фокуса закончена.

Чтобы снова установить автофокус, нажмите на кнопку **FOCUS/BLANK** дважды или установите выключатель питания в положение "A".

Если кнопка **FOCUS/BLANK** нажатат один раз видеокамера вновь выйдет в режим регулирования фокуса.

ПРИМЕЧАНИЯ:

- При выполнении ручной фокусировки трансфокатор должен быть установлен на максимальное фокусное расстояние (телеобъектив). Если вы выполняете фокусировку на определенный объект, когда трансфокатор установлен в положение, соответствующее широкоугольному объективу, точная фокусировка не может быть выполнена при наезде, так как глубина резкости объектива уменьшается при увеличении фокусного расстояния объектива.
- Когда фокус не может быть установлен на более дальнее или более близкое расстояние, мигает индикатор "▲" или "👤".

Регулировка экспозиции

Ручную регулировку экспозиции рекомендуется использовать в следующих ситуациях:

- Во время съемки с использованием обратной подсветки, или когда фон является слишком ярким.
- Во время съемки с отражающим свет естественным фоном, например, на берегу моря или во время лыжной прогулки.
- Когда фон является слишком темным, или когда объект съемки является слишком ярким.

1 Установите переключатель питания в положение "M" удерживая при этом в нажатом положении расположенную на переключателе кнопку фиксатора. Полностью выдвиньте наружу видеоискатель или полностью откройте ЖК монитор.

2 Нажмите на кнопку **EXPOSURE** (ЭКСПОЗИЦИЯ). Появится индикатор контроля экспозиции.



3 Нажмите на кнопку **+** для увеличения яркости изображения или на кнопку **-** для уменьшения яркости изображения. (максимум ± 6)

4 Нажмите на кнопку **SET/SELECT**. Регулировка экспозиции закончена.

Для возвращения в режим автоматической регулировки экспозиции . . .



..... нажмите на кнопку **EXPOSURE** дважды или установите переключатель питания в положение "A" (Если на кнопку **EXPOSURE** (ЭКСПОЗИЦИЯ) нажать один раз, видеокамера снова войдет в режим регулировки экспозиции.)

Для быстрого увеличения яркости объекта . . .

..... нажмите кнопку **BACKLIGHT** (ЗАДНЯЯ ПОДСВЕТКА). Воспроизводится индикатор , и яркость объекта съемки увеличивается. При повторном нажатии этой кнопки индикатор  исчезает, и яркость возвращается на прежний уровень.

- Экспозиция +3 имеет тот же самый эффект, что и кнопка **BACKLIGHT**.
- Использование **BACKLIGHT** может стать причиной того, что свет, вокруг снимаемого субъекта, будет слишком ярким или сам субъект станет белым.
- Задняя подсветка может быть использована и тогда, когда переключатель питания установлен в положение "A".

ПРИМЕЧАНИЕ:

Задняя подсветка, компенсация прожектора ( стр. 49) и эффект "SNOW (Снег)" ( стр. 49) не эффективны, когда задействован ручной Контроль Экспозиции.

Кнопка SET/SELECT

Кнопка +, -

Кнопка BACKLIGHT

Кнопка EXPOSURE (ЭКСПОЗИЦИЯ)

Переключатель питания

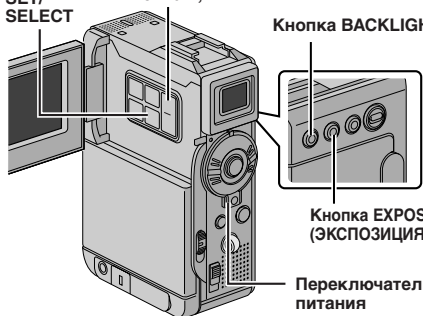

Фиксация ирисовой диафрагмы

Используйте эту функцию в следующих ситуациях:

- Во время съемки движущегося объекта.
- Когда изменяется расстояние до объекта съемки (размеры объекта съемки на ЖК мониторе или в видеоискателе изменяются), например, при удалении объекта съемки.
- Во время съемки с отражающим свет естественным фоном, например, на берегу моря или во время лыжной прогулки.
- Во время съемки в свете прожектора.
- При выполнении трансфокации.

Когда объект съемки расположен близко, держите ирисовую диафрагму в фиксированном положении. Даже когда объект съемки удаляется от вас, яркость изображения не будет меняться.

Перед тем, как призвести следующие операции, выполните шаги 1 и 2 раздела "Контроль Экспозиции":

3 Подрегулируйте трансфокатор так, чтобы объект заполнял ЖКИ-монитор или видеоискатель, затем нажмите на кнопку **SET/SELECT** и удерживайте её в течение 2 секунд. Появляются индикаторы регулировки экспозиции и "L". Нажмите на кнопку **SET/SELECT**. Индикатор "L" меняется на "L", диафрагма фиксируется.



Индикатор фиксирования Ирисовой диафрагмы

Для возвращения в режим автоматической регулировки ирисовой диафрагмы . . .

..... нажмите на кнопку **EXPOSURE** дважды, чтобы появился индикатор контроля экспозиции и указатель "L". Или установите переключатель питания в положение "A".

Для фиксирования регулировки экспозиции и ирисовой диафрагмы . . .

..... после пункта 2 "Регулировка экспозиции" подрегулируйте экспозицию, нажав на кнопку **+** или **-**. Затем зафиксируйте ирисовую диафрагму в шаге 3 раздела "Фиксация ирисовой диафрагмы". Для автоматической фиксации, нажмите на кнопку **EXPOSURE** дважды в шаге 2. Ирисовая диафрагма становится автоматической приблизительно через 2 с.

Ирисовая диафрагма

Подобно зрачку человеческого глаза она сжимается при высокой освещенности и препятствует прохождению слишком большого количества света, и расширяется при низкой освещенности, чтобы обеспечить прохождение достаточного количества света.

Регулировка баланса белого

Этот элемент относится к правильности цветовоспроизведения при различных условиях освещения.

Если баланс белого будет правильный, то все другие цвета будут правильно воспроизводиться. Баланс белого обычно регулируется автоматически. Однако, более опытные операторы предпочитают выполнять ручную регулировку этой функции, чтобы добиться более точной цветопередачи.

1 Установите переключатель питания в положение “**M**”, удерживая при этом в нажатом положении расположенную на переключателе кнопку фиксатора. Полностью выдвиньте наружу видоискатель или полностью откройте ЖК монитор.

2 Нажмите на кнопку **MENU**. Появится экран Меню.

3 Нажмите на кнопку + или – для выбора установки “**W.BALANCE**” и нажмите на кнопку **SET/SELECT**. Появляется Меню **W.BALANCE**.

4 Нажмите на кнопку + или – для выбора желаемого режима.

- | | |
|--------------------|---|
| “ AUTO ” | – Баланс белого регулируется автоматически (заводская установка). |
| “ MWB ” | – Баланс белого регулируется вручную. |
| “ FINE ” | – На открытом воздухе в солнечную погоду. |
| “ CLOUD ” | – На открытом воздухе в пасмурную погоду. |
| “ HALOGEN ” | – Используется осветительная лампа или аналогичный тип освещения. |

5 Нажмите на кнопку **SET/SELECT**. Выбор завершен. Нажмите на кнопку **SET/SELECT** снова. Экран Меню закроется и появится индикатор выбранного режима, кроме “**AUTO**”.

Для возвращения в режим автоматической установки баланса белого ...

..... выберите “**AUTO**” в пункте 4. Или установите переключатель питания в положение “**A**”.

ПРИМЕЧАНИЕ:

Регулировка баланса белого не может выполняться в режиме Сепия или Черно-белое (☞ стр. 49).

Ручная регулировка баланса белого

Выполните ручную регулировку баланса белого при съемке с использованием разных типов освещения.

1 Выполните операции, описанные в шагах с 1 по 4 регулировки баланса белого, выберите “**MWB**”.

2 Поместите чистый лист белой бумаги перед объектом. С помощью трансфокатора или изменения положения видеокамеры добейтесь того, чтобы лист бумаги заполнял весь экран.

3 Нажимайте на кнопку **SET/SELECT** до тех пор, пока быстро мигает индикатор **MWB**. Когда установка завершена, возобновляется нормальное мигание индикатора **MWB**.

4 Нажмите на кнопку **SET/SELECT** дважды. Экран Меню закрывается и появляется индикатор Ручного Белого Баланса **MWB**.

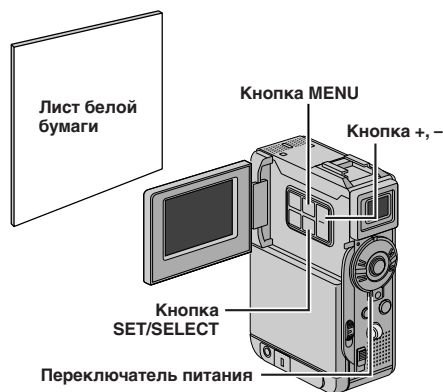

ПРИМЕЧАНИЯ:

- В шаге 2 могут возникнуть проблемы, связанные с фокусировкой на листе белой бумаги. В этом случае отрегулируйте фокус вручную (☞ стр. 53).
- Объект может быть снят при различных условиях освещения в помещении (естественное, лампа дневного света, пламя свечи и т. д.). Так как цветовая температура будет различной в зависимости от источника света, цветовой тон объекта будет отличаться в зависимости от установок баланса белого. Используйте данную функцию для получения более естественных цветов.
- После выполнения ручной регулировки баланса белого эта установка сохраняется в видеокамере даже после выключения питания или отсоединения аккумуляторной батареи.

Цифровые Звуковые Эффекты

12 звуковых эффектов (EXPLOSION, SIREN, LAUGHTER, RACE CAR, DOOR BELL, BUZZER, FANFARE, APPLAUSE, CHEERS, BOING, SCREAM и JEERS), предварительно сохраненные на входящей в комплект карте памяти, могут быть перезаписаны на ленту.

ВЫБОР РЕЖИМА ЗВУКОВЫХ ЭФФЕКТОВ

- 1 Загрузите в видеокамеру прилагаемую карту памяти (☞ стр. 16) и кассету (☞ стр. 14).
- 2 Установите переключатель **VIDEO/MEMORY** в положение "VIDEO"; затем установите переключатель питания в положение "A" или "M"; одновременно нажимая на кнопку фиксатора, расположенную на переключателе питания. Полностью выдвиньте наружу видеоискатель или полностью откройте ЖК монитор.
- 3 Нажмите кнопку **INDEX**. Появляется индексный экран звуковых эффектов.
- 4 Нажмите на кнопку + или - выбора желаемого звукового эффекта.
 - Нажатие на кнопку **D.SOUND** начинает воспроизведение выбранного звукового эффекта, так что Вы можете прослушать его, не перенося на кассету. Остановить воспроизведение можно повторным нажатием на кнопку **D.SOUND**.
- 5 Нажмите на кнопку **SET/SELECT**. Выбор завершен, и высвечивается индикация выбранного звукового эффекта.

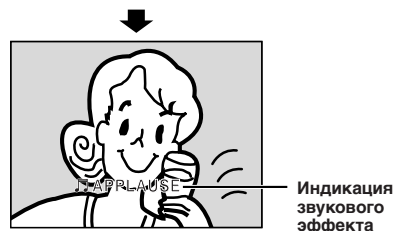
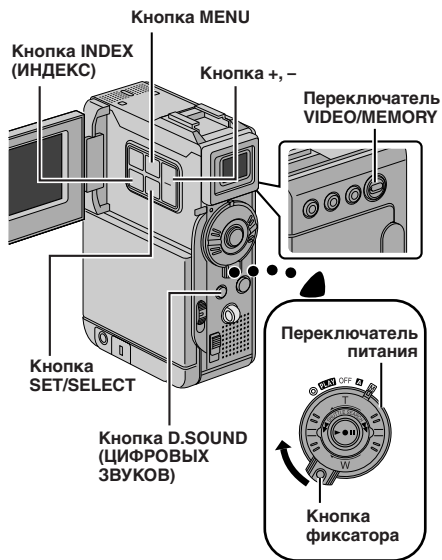

Вы можете загружать звуковые данные, доступные в Вашей странице сети (см. ниже относительно URL), и передавать их с Вашего PC на карту памяти, используя не входящий в комплект поставки кабель USB, для создания новых звуковых эффектов.

<http://www.jvc-victor.co.jp/english/download/d-sound/index.html>

- Следует скопировать звуковые данные в фолдер DCSD\100JVCGR карты памяти.
- Названия файлов должны быть в порядковой последовательности, начиная с DVC00001.mp3. Если Вы используете входящую в комплект карту памяти, названия файлов должны быть с DVC00013.mp3, так как 12 звуковых эффектов предварительно сохранены в видеофайлах DVC00001.mp3 – DVC00012.mp3.
- Обращайтесь также к инструкции по эксплуатации поставляемого программного обеспечения.
- Вы можете также использовать адаптер карты PC CU-VP60U или CU-V50U или адаптер дискиеты CU-VF50U или CU-VFM40U для передачи звуковых данных с PC на карту памяти.
- CU-V50U и CU-VFM40U: Доступны только для MultiMediaCard
- CU-VP60U и CU-VF50U: Доступны только для MultiMediaCard и карты памяти SD



ЗАПИСЬ ЗВУКОВЫХ ЭФФЕКТОВ

- 6** Нажмите кнопку **D.SOUND** во время записи. Перемещается индикатор “” и выбранный звуковой эффект записывается на ленту.
- Звуковой эффект не слышен из динамика во время записи. Чтобы прослушать звуковой эффект, воспользуйтесь наушниками.

Чтобы отменить запись звукового эффекта во время видеозаписи . . .

..... нажмите кнопку **D.SOUND** снова. Видеокамера выполняет остановку записи звукового эффекта.

ПРИМЕЧАНИЯ:

- Звуковые эффекты могут быть использованы и при наложении звука ( стр. 67).
- Возможен выбор звуковых эффектов также во время режима воспроизведения *D.S.C.* ( стр. 32.)
- Запись звуковых эффектов доступна только тогда, когда высвечивается индикация звуковых эффектов.
- Звуковые эффекты, созданные на *PC*, могут быть переданы на карту памяти с помощью их копирования в звуковой фолдер карты памяти с заданным названием файла. За подробностями, обращайтесь к инструкции по эксплуатации входящего в комплект программного обеспечения. Однако некоторый звук (эффекты), созданный на *PC*, не может воспроизводиться с помощью этой видеокамеры.

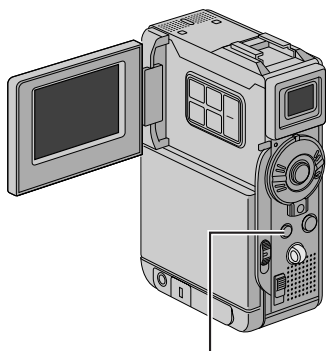

Кнопка **D.SOUND**
(ЦИФРОВЫХ
ЗВУКОВ)

Перезапись на видеомагнитофон

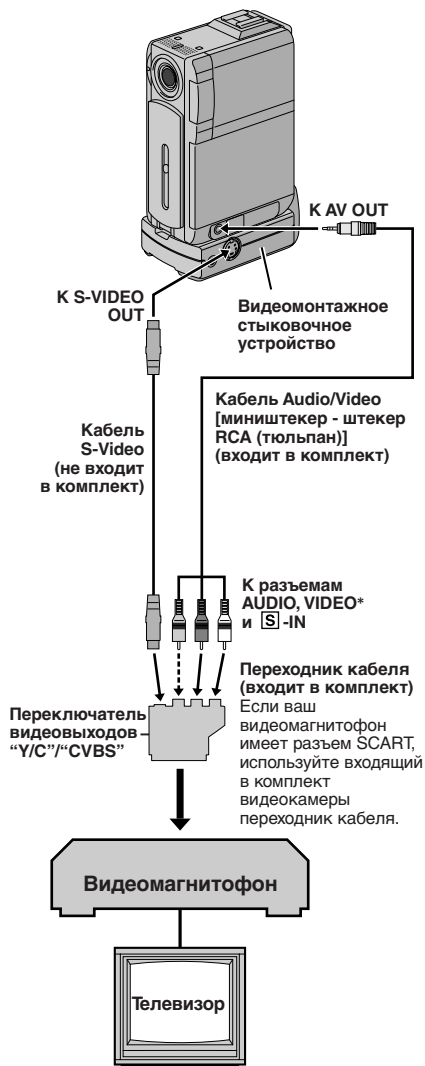

* Подсоедините, если кабель S-Video не используется.

- 1 Следуя иллюстрации, подсоедините видеокамеру и видеоплеер. См. также страницы 24 и 25.
- 2 Установите переключатель VIDEO/MEMORY в положение "VIDEO"; затем установите переключатель питания в положение "PLAY"; одновременно нажимая на кнопку фиксатора, находящуюся на переключателе, включите питание видеомагнитофона, и поставьте соответствующие кассеты в видеокамеру и видеомагнитофон.
- 3 Установите в видеомагнитофоне режимы AUX (дополнительный вход) и Запись-Пауза.
- 4 Включите в видеокамере режим воспроизведения для того, чтобы найти точку, расположенную непосредственно перед началом вставляемой сцены. Когда эта точка будет найдена, нажмите кнопку ►/|| на видеокамере.
- 5 Нажмите кнопку ►/|| на видеокамере и включите режим записи в видеомагнитофоне.
- 6 Установите в видеомагнитофоне режим Запись-Пауза и нажмите кнопку ►/|| на видеокамере.
- 7 Для выполнения монтажа остальных сцен повторите шаги с 4 по 6, после окончания монтажа выключите видеомагнитофон и видеокамеру.

ПРИМЕЧАНИЯ:

- Рекомендуется использовать в качестве источника питания вместо аккумуляторной батареи сетевой адаптер/зарядное устройство (☞ стр. 11).
- Когда видеокамера начнет воспроизводить Вашу запись, изображение появится на экране телевизора. Это послужит подтверждением соединений и канала AUX для дуближа.
- Перед началом перезаписи проверьте, что на экране подключенного телевизора не воспроизводятся индикаторы. Если индикаторы воспроизводятся во время выполнения перезаписи, то они записываются на новую ленту.

Для выбора того, будет или не будет воспроизводиться следующая информация на экране подключенного телевизора . . .

- Дата/Время
..... в экране меню (☞ стр. 44, 45) выберите для пункта "DATE/TIME" ("ДАТА/ВРЕМЯ") "AUTO" ("АВТОМАТИЧЕСКИЙ"), "ON" ("ВКЛ.") или "OFF" ("ВЫКЛ.");
- Временной код
..... в экране меню (☞ стр. 44, 45) выберите для пункта "TIME CODE" ("ВРЕМЕННОЙ КОД") "ON" или "OFF";
- Выводит режим звука воспроизведения, скорость пленки и ее прогон
..... установите переключатель "ON SCREEN" на позицию "LCD" или "LCD/TV" в меню экрана (☞ стр. 44, 45). Или нажмите DISPLAY на пульте дистанционного управления.
- Установите переключатель видеовыходов на адаптере кабеля в следующие положения:
Y/C : При выполнении подключения к телевизору или видеомагнитофону, на которые могут подаваться сигналы Y/C и используется кабель S-Video.
CVBS : При выполнении подключения к телевизору или видеомагнитофону, на которые не могут подаваться сигналы Y/C и используется кабель Audio/Video.
- В шаге 5 вы можете использовать функцию трансформатора воспроизведения (☞ стр. 64) или спецэффекты воспроизведения (☞ стр. 65).

Запись с или на видеоустановку, оснащенную коннектором DV (цифровая перезапись)

Также имеется возможность переписать с видеокамеры на другое видеоустройство, снабженное разъемом DV. Так как при этом передается цифровой сигнал, то практически не происходит искажений изображения и звукового сопровождения.

[Чтобы воспользоваться данной видеокамерой как проигрывающим устройством]

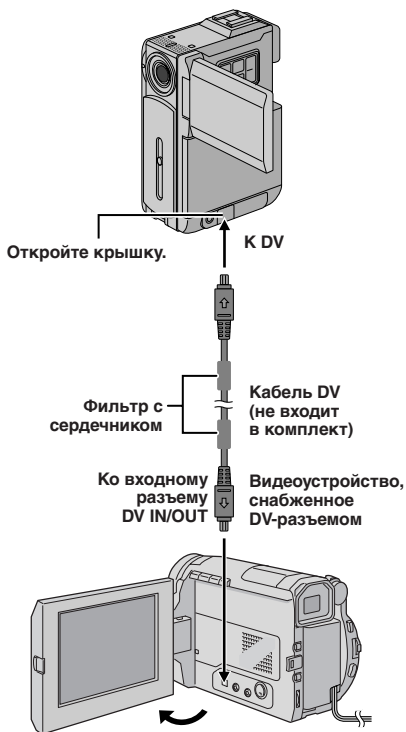

- 1** Убедитесь в том, что выключено питание всех узлов. Подключите камеру к видеоплееру, снабженному разъемом DV, с помощью кабеля DV, как показано на рисунке.
- 2** Установите переключатель **VIDEO/MEMORY** в положение "VIDEO", установите переключатель питания видеокамеры в положение "PLAY", одновременно нажимая на кнопку фиксатора, расположенную на переключателе, включите питание видеокамеры и поставьте соответствующие кассеты в видеокамеру и видеоманитофон.
- 3** Нажмите кнопку ►/II, чтобы воспроизвести ленту оригинала.
- 4** Наблюдая воспроизводимое изображение на ЖК мониторе, включите в видеоустройстве, снабженном разъемом DV, режим записи в том месте ленты оригинала, с которого вы хотите выполнить перезапись.

ПРИМЕЧАНИЯ:

- Рекомендуется использовать в качестве источника питания вместо аккумуляторной батареи сетевой адаптер/зарядное устройство (☞ стр. 11).
- Если оба проигрывающее и записывающее устройства относятся к системе JVC, то при пользовании пультом дистанционного управления оба будут выполнять одну и ту же операцию. Чтобы избежать этого, пользуйтесь кнопками на каждом устройстве.
- Если во время перезаписи воспроизводится незаписанный участок ленты или искаженное изображение, перезапись может остановиться для исключения перезаписи неестественного изображения.
- Даже если кабель DV подсоединен правильно, иногда изображение может не появляться в шаге 4. В этом случае следует выключить питание и снова выполнить подключения.
- Если во время воспроизведения делается попытка выполнить воспроизведение в режиме "Воспроизведение с трансфокацией" (☞ стр. 64), "Спецэффекты воспроизведения" (☞ стр. 65) или "Моментальный снимок", то через разъем DV выводится только изображение воспроизводимого оригинала.
- При использовании кабеля DV, убедитесь, что вы используете DV-кабель JVC VC-VDV204U, не входящий в комплект поставки.

Для владельцев моделей GR-DVP3:

Чтобы воспользоваться данной видеокамерой как записывающим устройством . . .

1. Установите переключатель **VIDEO/MEMORY** в положение "VIDEO", установите переключатель питания видеокамеры в положение "PLAY", одновременно нажимая на кнопку фиксатора на переключателе.
2. Установите "REC MODE" ("Режим записи") на меню экрана на "SP" или "LP" (☞ стр. 44).
3. Подсоедините кабель DV как показано на рисунке и загрузите кассету, на которую будет вестись запись.
4. Нажмите на кнопку **START/STOP** на ПДУ для активизации режима Запись/Пауза. На экране появляется индикатор "DV.IN".
5. Нажмите на кнопку **START/STOP** на ПДУ для начала записи. Вращается индикатор ⤴.
6. Нажмите на кнопку **START/STOP** на ПДУ снова для активизации режима Запись/Пауза. Индикатор ⤴ прекращает вращение.

ПРИМЕЧАНИЯ:

- Цифровая перезапись производится в звуковом режиме, записанном на оригинальной кассете, независимо от того, в каком положении установлен регулятор звукового режима в данный момент (☞ стр. 41).
- Во время цифровой перезаписи выходные сигналы не подаются с разъема выходного Audio/Video.

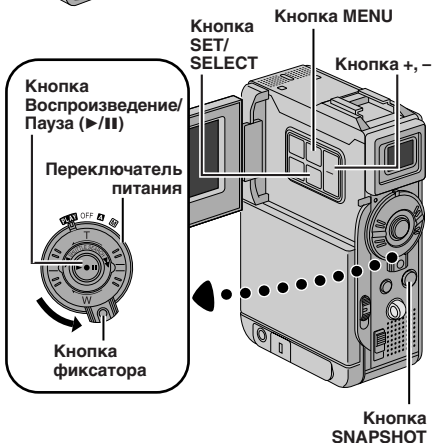

Дисплей

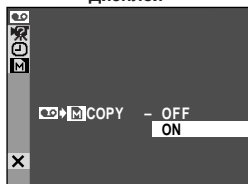

Меню VIDEO

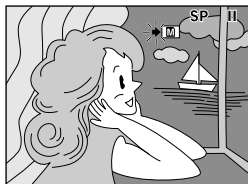

Перезапись неподвижных (фото) изображений, записанных на ленте, на карту памяти

Возможна перезапись неподвижных (фото) изображений с ленты на карту памяти.

- 1 Загрузите карту памяти (☞ стр. 16) и кассету (☞ стр. 14).
- 2 Выберите режим Неподвижной Съёмки на Экране Меню (☞ стр. 28), для того, чтобы сдублировать изображение на карту памяти.
- 3 Установите переключатель VIDEO/MEMORY в положение "VIDEO"; затем установите переключатель питания в положение "PLAY"; одновременно нажимая на кнопку фиксатора.
- 4 Нажмите на кнопку MENU. Появляется меню экрана. Нажмите на кнопку + или - для выбора установки "VIDEO" и нажмите на кнопку SET/SELECT. Появится меню VIDEO.
- 5 Нажмите на кнопку + или - для выбора установки "COPY" и нажмите на кнопку SET/SELECT. Появится дополнительное меню. Нажмите на кнопку + или - для выбора установки "ON" и нажмите на кнопку SET/SELECT. Выбор завершен.
- 6 Нажмите на кнопку + или - для выбора установки "RETURN" и нажмите на кнопку SET/SELECT дважды. Вернется нормальный экран воспроизведения.
- 7 Чтобы выбрать изображение, которое Вы хотите скопировать, начните воспроизведение, нажимая на кнопку ▶/||. Дойдя до нужного изображения, нажмите кнопку еще раз, чтобы задействовать Неподвижное воспроизведение.
- 8 Чтобы начать перезапись, нажмите на кнопку SNAPSHOT ("ФОТОСНИМОК"). Выбранное изображение сохраняется в карте памяти.
 - Во время дублирования мигает значок "▶".

ПРИМЕЧАНИЯ:

- Если в шаге 8 нажимается кнопка SNAPSHOT, когда карта памяти не загружена, то воспроизводится сообщение "COPYING FAILED".
- Если на карту памяти выполняется перезапись с ленты, записанной в широкоформатном режиме WIDE (☞ стр. 42), то сигнал, идентифицирующий широкоформатный режим WIDE, не переписывается вместе с изображением.
- Чтобы воспользоваться Спецэффектами Воспроизведения для изображений, которые Вы хотите передублировать, выполните шаги до 8-го, пользуясь входящим в комплект поставки пультом дистанционного управления (☞ стр. 65).
- Изображения копируются в размере файла VGA.

Кнопка E-MAIL CLIP REC (ЗАПИСИ КЛИПОВ ДЛЯ ЭЛЕКТРОННОЙ ПОЧТЫ)

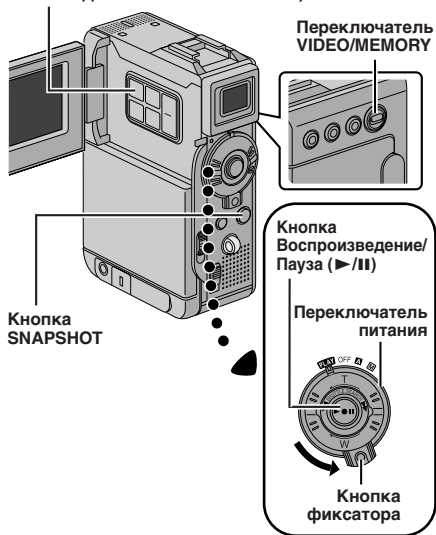

Перезапись движущихся изображений, записанных на ленте, на карту памяти (запись клипов для электронной почты)

Вы можете сделать видеоклипы с записанного видеоматериала и сохранить их на карте памяти в виде файлов, которые можно удобно послать по электронной почте.

- 1 Загрузите карту памяти (☞ стр. 16) и кассету (☞ стр. 14).
- 2 Установите переключатель VIDEO/MEMORY в положение "VIDEO"; затем установите переключатель питания в положение "PLAY", одновременно нажимая на кнопку фиксатора.
- 3 Нажмите кнопку ▶/|| для начала видео воспроизведения, затем нажмите кнопку E-MAIL CLIP REC для активизации режима записи-готовности.
 - Появляется сообщение "E-MAIL CLIP STANDBY", а затем появляется сообщение "E-MAIL CLIP READY".
- 4 В тот момент, когда Вы найдете изображение, которое Вы хотите перезаписать, нажмите кнопку SNAPSHOT для начала перезаписи.
 - Появляется сообщение "E-MAIL CLIP RECORDING".
 - Видеокамера останавливает запись клипов для электронной почты автоматически по истечении приближ. 20 секунд, и появляется сообщение "E-MAIL CLIP COMPLETED".
 - Обращайтесь к инструкции по эксплуатации входящего в комплект программного обеспечения для передачи видеоклипов в PC.

Дисплей

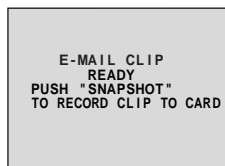

При нажатии кнопки SNAPSHOT.



Сохранение завершено.



Чтобы отменить запись клипа для электронной почты...

... после шага 3 еще раз нажмите на кнопку E-MAIL CLIP REC или на кнопку ■, чтобы отменить видеовоспроизведение.

Для просмотра видеоклипов, хранящихся на карте памяти...

... во время нормального воспроизведения изображения нажмите кнопку SET/SELECT один раз для активизации режима видеоклипов. Появляется сообщение "E-CLIP". Затем нажатие кнопки ▶/|| позволяет Вам просматривать видеоклипы на ЖК мониторе или в видеоискателе; высвечивание видеоклипов по подсоединенному ТВ件 невозможно. (☞ стр. 31)

- Вы можете найти желаемый файл, используя индексный экран (☞ стр. 32).

ПРИМЕЧАНИЯ:

- Операция воспроизведения не может быть проведена во время записи клипа для электронной почты.
- Если Вы нажмете ■ или SNAPSHOT во время записи видеоклипа для электронной почты, только часть, которая была записана до нажатия ■ или SNAPSHOT, будет сохранена на карте памяти.
- К тому же, если во время записи видеоклипа для электронной почты достигнут конец ленты, эта часть будет автоматически сохранена на карте памяти.
- Если конец кассеты достигнут в шаге 3, режим записи клипа для электронной почты будет отменен автоматически.
- Файлы видеоклипов, сохраненные с помощью этой видеокамеры, совместимы с MPEG4. Некоторые файлы MPEG4, сохраненные с помощью других аппаратов, не могут быть воспроизведены с помощью этой видеокамеры.
- Если язык защиты от копирования на карте памяти SD установлен в положение "LOCK", воспроизведение видеоклипов невозможно. Появляется сообщение "PLAYING FAILED CHECK CARD'S WRITE PROTECTION SWITCH".
- При просмотре видеоклипов на ЖКИ мониторе или в видеоискателе могут появляться видео помехи, однако, эти помехи не присутствуют в действительных видеоклипах, сохраненных на карте памяти.

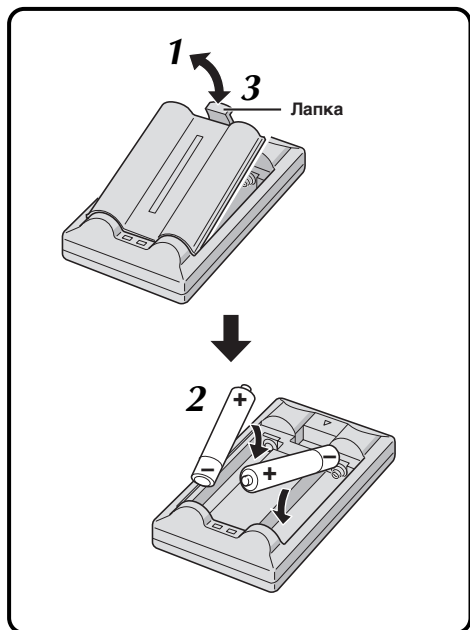

С помощью многофункционального ПДУ можно дистанционно управлять работой и основными функциями (воспроизведение, стоп, пауза, быстрая перемотка вперед и назад) вашего видеомagniтофона. С помощью данного ПДУ могут выполняться дополнительные функции воспроизведения.

Установка батареек

Дистанционный пульт управления использует две батареи размера "R03 (AAA)". Смотрите раздел "Меры предосторожности по использованию универсальных батарей" (стр. 93).

- 1 Отсоедините крышку отделения батарей, нажимая вверх лапку, как показано на рисунке.
- 2 Вставьте две батареи размера "R03 (AAA)" в правильном направлении.
- 3 Вновь присоедините крышку отделения батарей.

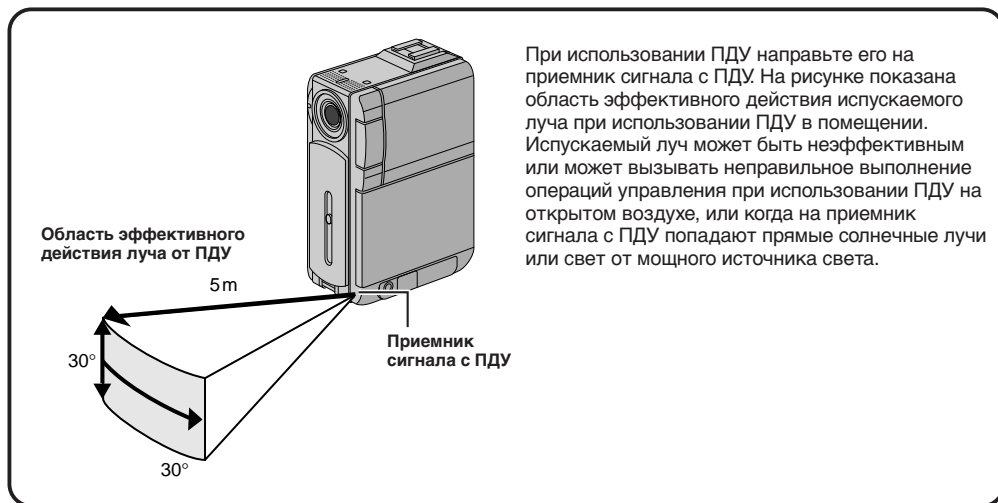

При использовании ПДУ направьте его на приемник сигнала с ПДУ. На рисунке показана область эффективного действия испускаемого луча при использовании ПДУ в помещении. Испускаемый луч может быть неэффективным или может вызывать неправильное выполнение операций управления при использовании ПДУ на открытом воздухе, или когда на приемник сигнала с ПДУ попадают прямые солнечные лучи или свет от мощного источника света.

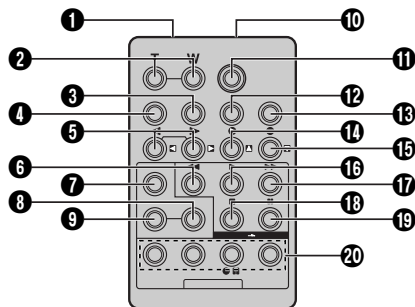

Кнопки	Функции	
	Когда переключатель питания видеокамеры установлен в положение "A" или "M".	Когда переключатель питания видеокамеры установлен в положение "PLAY".
1 Окошко излучателя инфракрасного луча	Передает ИК сигнал.	
2 Кнопки трансфокатора (Т/У)	Наезд/Отъезд (☞ стр. 21)	Наезд/Отъезд (☞ стр. 64)
3 Кнопка DISPLAY (ДИСПЛЕИ)	—	☞ стр. 25, 58, 70
4 Кнопка SHIFT (СДВИГ)	—	☞ стр. 64, 69
5 Кнопки SLOW (ЗАМЕДЛЕННОЕ) вперед/назад Кнопки вправо/влево	— —	☞ стр. 64 ☞ стр. 64
6 Кнопка REW (ПЕРЕМОТКА НАЗАД)	—	<ul style="list-style-type: none"> • Перемотка назад/Поиск в обратном направлении в Режиме Shuttle на пленке (☞ стр. 23). • Высвечивается предыдущий файл на карте памяти (☞ стр. 30)
7 Кнопки FADE/WIPE (МИКШИРОВАНИЕ/ВЫТЕСНЕНИЕ)	—	☞ стр. 71
8 Кнопка EFFECT ON/OFF (ЭФФЕКТ ВКЛ./ВЫКЛ.)	—	☞ стр. 65
9 Кнопка EFFECT (ЭФФЕКТ)	—	☞ стр. 65
10 Разъем PAUSE IN (ВВОД ПАУЗЫ)	—	☞ стр. 70
11 Кнопка START/STOP (ПУСК/СТОП)	Выполняет те же самые функции, что и кнопка записи Пуск/Стоп на видеокамере.	
12 Кнопка MBR SET (УСТАНОВКА КОДА МАРКИ АППАРАТА)	—	☞ стр. 69
13 Кнопка SNAPSHOT	Те же функции как у кнопки SNAPSHOT на видеокамере.	
14 Кнопка Вверх Кнопка INSERT	— —	☞ стр. 64 ☞ стр. 68
15 Кнопка Вниз Кнопка A.DUB (ОЗВУЧИВАНИЕ)	— —	☞ стр. 64 ☞ стр. 66
16 Кнопка PLAY (ВОСПРОИЗВЕДЕНИЕ)	—	<ul style="list-style-type: none"> • Начинает Воспроизведение пленки (☞ стр. 23) • Начинает Автовоспроизведение карты памяти (☞ стр. 30).
17 Кнопка FF (БЫСТРАЯ ПЕРЕМОТКА ВПЕРЕД)	—	<ul style="list-style-type: none"> • Перемотка вперед/Поиск в прямом направлении в Режиме Shuttle на пленке (☞ стр. 23). • Высвечивается следующий файл на карте памяти (☞ стр. 30).
18 Кнопка STOP (СТОП)	—	<ul style="list-style-type: none"> • Останавливает ленту (☞ стр. 23) • Останавливает автоматическое воспроизведение или последовательную демонстрацию слайдов (☞ стр. 30)
19 Кнопка PAUSE (ПАУЗА)	—	Устанавливает для ленты режим паузы (☞ стр. 64)
20 Кнопка R.A.EDIT (МОНТАЖ В ПРОИЗВОЛЬНОЙ ПОСЛЕДОВАТЕЛЬНОСТИ В РЕЖИМЕ ПРОДОЛЖЕНИЯ)	—	☞ стр. 69 – 73

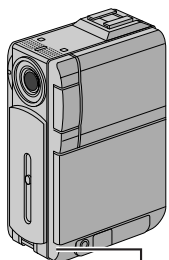

Приемник сигнала с ПДУ

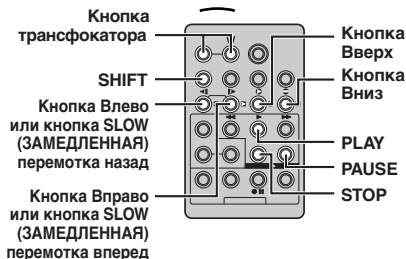

Нормальное воспроизведение



Нажмите T



Для перемещения изображения нажмите кнопку "T" (Вправо), удерживая при этом кнопку SHIFT в нажатом положении.

ФУНКЦИЯ: Замедленное воспроизведение

НАЗНАЧЕНИЕ:

Для проведения поиска на медленной скорости в любом направлении во время видеовоспроизведения.

УПРАВЛЕНИЕ:

- 1) Для переключения с нормального на замедленное воспроизведение, нажмите на кнопку **SLOW** (◀ или ▶) и задержите ее более, чем на две секунды. Примерно через 5 минут (примерно 20 сек. для 80-минутной кассеты) медленной Перемотки назад или Вперед, возобновляется нормальное воспроизведение.
 - Для прекращения замедленного воспроизведения нажмите кнопку **PLAY** (▶).

ПРИМЕЧАНИЯ:

- Вы также можете задействовать режим замедленного воспроизведения из режима неподвижного воспроизведения, удержав кнопку **SLOW** в нажатом положении более, чем на 2 секунды.
- Вследствие цифровой обработки изображения во время замедленного воспроизведения изображение может быть мозаичным.
- После нажатия кнопки **SLOW** (◀ или ▶) в течение нескольких секунд может воспроизводиться остановленное изображение. Это нормальное явление.
- Может иметь место небольшая задержка между выбранной вами точкой начала замедленного воспроизведения и фактическим началом замедленного воспроизведения.
- Во время замедленного воспроизведения на изображениях могут появляться помехи и они будут выглядеть нестабильными, особенно при воспроизведении последовательных моментальных снимков.
- При выполнении замедленного воспроизведения для ввода паузы нажмите кнопку **PAUSE** (⏸).

ФУНКЦИЯ: Покадровое воспроизведение

НАЗНАЧЕНИЕ:

Для проведения покадрового поиска во время видеовоспроизведения.

УПРАВЛЕНИЕ:

- 1) Для переключения на покадровое воспроизведение во время воспроизведения стоп-кадра повторно нажимайте на кнопку **SLOW** (▶) для перемотки вперед и на кнопку **SLOW** (◀) для перемотки назад. С каждым нажатием кнопки воспроизводится один кадр.

ФУНКЦИЯ: Воспроизведение с трансфокацией

НАЗНАЧЕНИЕ:

Позволяет при выполнении воспроизведения в любой момент увеличить записанное изображение до 10X.

УПРАВЛЕНИЕ:

- 1) Нажмите кнопку **PLAY** (▶), чтобы найти нужную вам сцену.
- 2) Нажимайте кнопки трансфокатора (T/W) на ПДУ. Проследите за тем, чтобы ПДУ был направлен на приемник сигналов с ПДУ, расположенный на видеокамере. Нажатие кнопки трансфокатора в точке T обеспечивает трансфокацию на плюс (увеличение изображения).
- 3) Вы можете перемещать изображение на экране для того, чтобы найти нужную часть изображения. Удерживая в нажатом положении кнопку **SHIFT**, нажмите кнопку "◀" (Влево), "▶" (Вправо), "▲" (Вверх) или "▼" (Вниз).
 - Для прекращения трансфокации нажмите и удерживайте в нажатом положении кнопку трансфокатора в точке W до тех пор, пока не будет установлено нормальное увеличение. Или, нажмите кнопку **STOP** (■), а затем нажмите кнопку **PLAY** (▶).

ПРИМЕЧАНИЯ:

- Трансфокация также может использоваться во время замедленного воспроизведения и в режиме стоп-кадра.
- Вследствие выполнения цифровой обработки изображения качество картинки может ухудшаться.

PLAYBACK EFFECT

- OFF
- 1 CLASSIC FILM
- 2 B/W MONOTONE
- 3 SEPIA
- 4 STROBE
- 5 VIDEO ECHO

Меню выбора
PLAYBACK
EFFECT (ЭФФЕКТ
ВОСПРОИЗВЕДЕНИЯ)

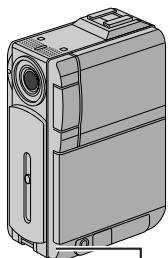

Приемник
сигнала с ПДУ

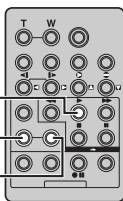

PLAY
EFFECT
EFFECT ON/OFF

ФУНКЦИЯ: Спецэффекты воспроизведения

НАЗНАЧЕНИЕ:

Дает Вам возможность творчески добавить эффекты к воспроизводимому видеоизображению.

УПРАВЛЕНИЕ:

- 1) Для включения воспроизведения нажмите кнопку **PLAY** (▶).
- 2) Направьте ПДУ на приемник сигнала с ПДУ, расположенный на видеокамере, и нажмите кнопку **EFFECT** (ЭФФЕКТ). Появляется меню **PLAYBACK EFFECT** (ЭФФЕКТ ВОСПРОИЗВЕДЕНИЯ).
- 3) Передвиньте высвечивающую полосу курсора на нужный эффект путем нажатия на кнопку **EFFECT**. Устанавливается нужный эффект, и через 2 с меню исчезает.
 - Для отмены выбранного эффекта нажмите кнопку включения/выключения эффекта **EFFECT ON/OFF**, расположенную на ПДУ. Повторное нажатие этой кнопки восстанавливает выбранный эффект.
 - Для изменения выбранного эффекта повторите описанные выше операции, начиная с шага 2.

ПРИМЕЧАНИЯ:

- Если используются спецэффекты воспроизведения, то режимы моментального снимка *Multi-Analyser 4* и *Multi-Analyser 9* (стр. 52) использоваться не могут.
- Во время нормального воспроизведения могут выполняться следующие эффекты: *Старый кинофильм*, *Черно-белый*, *Сепия*, *Стробоскоп* и *Видеоэхо*. Эти эффекты будут выполняться при воспроизведении точно так же, как они выполняются при записи. См. стр. 49, где представлена более подробная информация по данному вопросу.

Дисплей

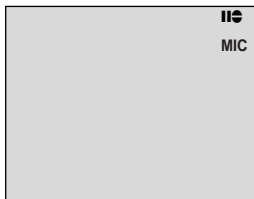
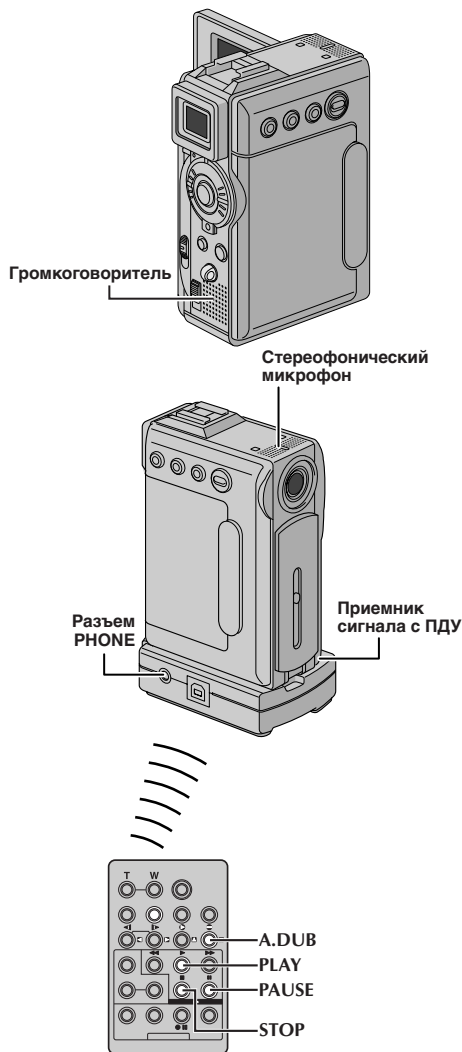
Озвучивание
режим ожидания

Аудиомикширование

Запись на звуковой дорожке может быть выполнена только в том случае, если запись была сделана в 12-битовом режиме (☞ стр. 41).

ПРИМЕЧАНИЯ:

- Озвучивание не выполняется на ленте, записанной с частотой дискретизации 16-бит, на ленте, записанной в долгоиграющем режиме (LP), а также на тех участках, ленты, которые не содержат записи.
- Для выполнения озвучивания при воспроизведении записи на телевизоре выполните соединения (☞ стр. 24).

- 1 Воспроизведите ленту для обнаружения точки, где начнется монтаж, а затем нажмите **PAUSE (II)**.
- 2 Удерживая в нажатом положении кнопку **A.DUB (⊕)** (ОЗВУЧИВАНИЕ) на ПДУ, нажмите кнопку **PAUSE (II)** (ПАУЗА). Появляется индикатор "II⊕".
- 3 Нажмите кнопку **PLAY (▶)**, а затем начните читать дикторский текст.
 - Для ввода паузы во время выполнения озвучивания нажмите кнопку **PAUSE (II)**.
- 4 Для прекращения озвучивания нажмите кнопку **PAUSE (II)**, а затем **STOP (■)**.

Чтобы услышать записанный звук во время воспроизведения . . .

..... установите режим "12BIT MODE" в "SOUND 2" или "MIX" на экране меню (☞ стр. 44, 46).

ПРИМЕЧАНИЯ:

- Во время озвучивания звук через громкоговоритель не воспроизводится. Для прослушивания звука подсоедините наушники (не входят в комплект видеокамеры) к разъему наушников PHONE на видеомонтажном устройстве.
- При монтаже на ленту, которая была записана в 12-битовом режиме, старая и новая звуковые дорожки записываются отдельно.
- Если Вы производите микширование на незаписанном месте на ленте, звук может быть прерван. Убедитесь, что Вы производите микширование только в записанных местах.
- Если при воспроизведении на телевизоре возникает акустическая обратная связь или микрофонный эффект, отодвиньте стыковочное устройство с установленной на нем видеокамерой подальше от телевизора или уменьшите громкость звука в телевизоре.
- Если Вы изменяете формат с 12-бит на 16-бит по середине процесса записи, а затем используете ленту для аудиомикширования, она будет не эффективной с момента, где началась запись в 16-битовом формате.
- Во время Автодуближа, когда пленка доходит до эпизодов, записанных в режиме LP, 16-bit аудио или пустого отрезка, Автодуближ останавливается (☞ стр. 91).

Звукозапись с использованием цифровых звуковых эффектов

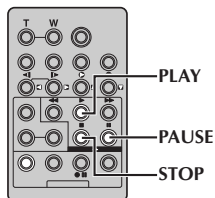
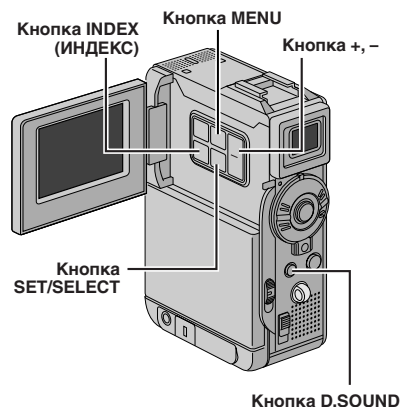

- 1 Загрузите прилагаемую карту памяти (☞ стр. 16) и выполните пункты 1 и 2 на стр. 66.
- 2 Нажмите на кнопку **MENU**. Появляется экран меню.
- 3 Нажмите на кнопку + или - для выбора установки "**SYSTEM**" и нажмите на кнопку **SET/SELECT**. Появляется меню **SYSTEM**.
- 4 Нажмите на кнопку + или - для выбора установки "**SOUND IN**" и нажмите на кнопку **SET/SELECT**. Появляется подменю. Нажмите на кнопку + или - для выбора установки "**D.SOUND**" и нажмите на кнопку **SET/SELECT**. Нажмите на кнопку + или - для выбора установки "**RETURN**" и нажмите на кнопку **SET/SELECT** дважды. Экран меню закрывается, и появляется индикация звуковых эффектов.
- 5 Нажмите кнопку **INDEX** для доступа к индексному экрану звуковых эффектов. Нажмите на кнопку + или - для выбора желаемого звукового эффекта и нажмите на кнопку **SET/SELECT**.
- 6 Нажмите кнопку **PLAY** (▶) для начала аудиомикширования. Выбранный звуковой эффект записывается на ленту.
 - При выполнении микширования передвигается индикатор "♪".
 - Для остановки микширования звукового эффекта на полпути нажмите кнопку **D.SOUND**.
- 7 Нажмите на кнопку **STOP** (■), чтобы закончить звукозапись.

ПРИМЕЧАНИЯ:

- После микширования установите снова позицию "**MIC**" для установки "**SOUND IN**".
- Записанный звуковой эффект записывается на **SOUND 2** (☞ стр. 46).
- Если Вы нажмете на кнопку паузы **PAUSE** (||) в шаге 6, записываемый звуковой эффект останется на дисплее. Для возобновления микширования нажмите кнопку **PLAY** (▶).

Дисплей

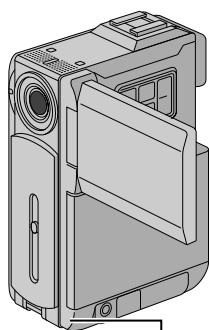
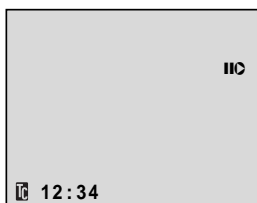

Приемник сигнала с ПДУ

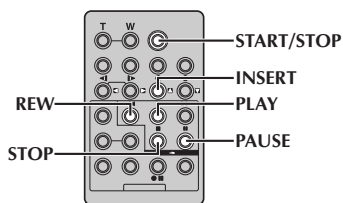

Редактирование Вставкой

Вы можете вписать новую сцену на уже записанную кассету, заменяя часть оригинальной записи с минимальными помехами в начале и конце вставки. Первоначальная звукозапись остается нетронутой.

ПРИМЕЧАНИЯ:

- Перед тем, как осуществлять следующие шаги, убедитесь в том, что код времени ("TIME CODE") на Экране Меню установлен на "ON" (☞ стр. 43, 45).
- Редактирование вставкой невозможно на кассете, записанной в режиме LP или на чистом участке кассеты.
- Чтобы провести редактирование Вставкой с просмотром на экране телевизора, произведите соединения (☞ стр. 24).

- 1 Воспроизведите кассету, найдите место выхода из Редактирования, нажмите на кнопку **PAUSE (II)**. Уточните код времени в этот момент (☞ стр. 43, 45).
- 2 Нажмите на кнопку **REW (◀◀)** ("Перемотка"), пока не будет найден участок пленки, где должно начаться Редактирование, после чего нажмите на кнопку **PAUSE (II)**.
- 3 Нажмите и удержите кнопку **INSERT (C)** на пульте дистанционного управления, потом нажмите на кнопку **PAUSE (II)**. Появятся указатели "11C" код времени (min.:sec) и видеочасть войдет в Режим Вставки-Паузы.
- 4 Нажмите на кнопку **START/STOP**, чтобы начать редактирование.
 - Убедитесь в том, что вставка произведена в то время, которое Вы уточнили в шаге 1.
 - Чтобы остановить редактирование, нажмите на кнопку **START/STOP**. Повторно нажмите на нее, чтобы возобновить редактирование.
- 5 Чтобы закончить Редактирование Вставкой, нажмите на кнопку **START/STOP**, потом **STOP (■)**.

ПРИМЕЧАНИЯ:

- Программе AE со спецэффектами (☞ стр. 48, 49) могут быть использованы для придания выразительности редактируемым сценам во время Редактирования Вставкой.
- Во время Редактирования Вставкой дата и время меняются.
- Если Вы проводите Редактирование Вставкой на чистом участке кассеты, звук и изображение могут быть повреждены. Убедитесь в том, что Вы Редактируете участок кассеты, на котором имеется запись.
- Если кассета во время Редактирования Вставкой доходит до участка, записанного в режиме LP или участка без записи Редактирование Вставкой останавливается (☞ стр. 91).

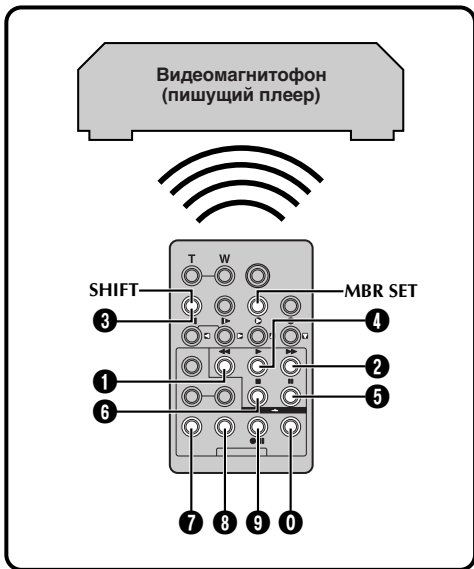

Монтаж в произвольной последовательности в режиме продолжения [R.A.Edit]

Эта функция позволяет легко выполнять монтаж видеозаписи, используя вашу видеокамеру в качестве воспроизводящего аппарата. Вы можете выбрать до 8 "монтируемых сцен" для выполнения автоматического монтажа в любой последовательности. Монтаж в произвольной последовательности в режиме продолжения легче выполнять, когда универсальный ПДУ модели настроен для управления работой вашего магнитофона (см. СПИСОК КОДОВ КВМ), однако, монтаж может также выполняться при ручном управлении работой видеомагнитофона. Перед началом работы проверьте, что в ПДУ модели установлена батарейка (☞ стр. 62).

УСТАНОВИТЕ КОД ПДУ/ВИДЕОМАГНИТОФОН

1 Выключите питание видеомагнитофона и направьте ПДУ на инфракрасный приемник видеомагнитофона. Затем обращайтесь к СПИСКУ КОДОВ КВМ, нажмите и держите нажатой кнопку **MBR SET**, и введите код марки. После отпускания кнопки **MBR SET** автоматически устанавливается код ПДУ, и включается питание видеомагнитофона.

2 Убедитесь, что питание видеомагнитофона включено. Затем, удерживая нажатой кнопку **SHIFT**, нажмите кнопку нужной функции на ПДУ. С ПДУ можно управлять такими функциями видеомагнитофона, как PLAY, STOP, PAUSE, FF, REW и VCR REC STBY (для этой функции Вы не должны нажимать кнопку **SHIFT**).

Теперь Вы готовы к монтажу в произвольной последовательности.

ВНИМАНИЕ

Несмотря на то, что функция установки типа видеомагнитофонов позволяет работать с видеомагнитофонами фирмы JVC и многих других фирм, она может оказаться непригодной или ограниченно пригодной для вашего видеомагнитофона.

ПРИМЕЧАНИЯ:

- Если питание Вашего видеомагнитофона не включается во время операции 1, попробуйте другой код из СПИСКА КОДОВ КВМ.
- Видеомагнитофоны некоторых фирм-производителей не включаются автоматически, в этом случае включите питание вручную и переходите к операции 2.
- Если ПДУ не позволяет управлять Вашим видеомагнитофоном, используйте органы управления на видеомагнитофоне.
- Когда батарейка в ПДУ разряжается, установленная вами марка видеомагнитофона будет стираться. В этом случае замените батарейку на новую для выполнения установки марки видеомагнитофона.

СПИСОК КОДОВ КВМ

МАРКА КВМ	КОД
DAEWOO	1 8
GE	1 1
	9 2
	9 0
	9 4
HITACHI	6 6
	6 3
JVC A B C	9 1
	9 6
	9 3
LG/ GOLDSTAR	1 1
MAGNAVOX	9 5
	1 1
	7 1
	7 6
MITSUBISHI	6 7
	6 8
NEC	3 7
	3 8
PHILIPS	1 9
	9 5
	1 1
	9 4
	9 1
	9 6
1 2	

МАРКА КВМ	КОД
PHILIPS	3 3
	7 2
PANASONIC	1 3
	1 7
	1 1
	9 4
RCA	1 8
	9 2
SAMSUNG	9 2
	9 4
	6 6
	6 3
SANYO	9 0
	3 6
SHARP	3 5
	1 5
SONY	1 0
	6 5
	6 0
	3 9
TOSHIBA	3 1
	6 9
ZENITH	6 1
	1 6

ВЫПОЛНИТЕ ПОДКЛЮЧЕНИЯ

См. также стр. 24 и 25.

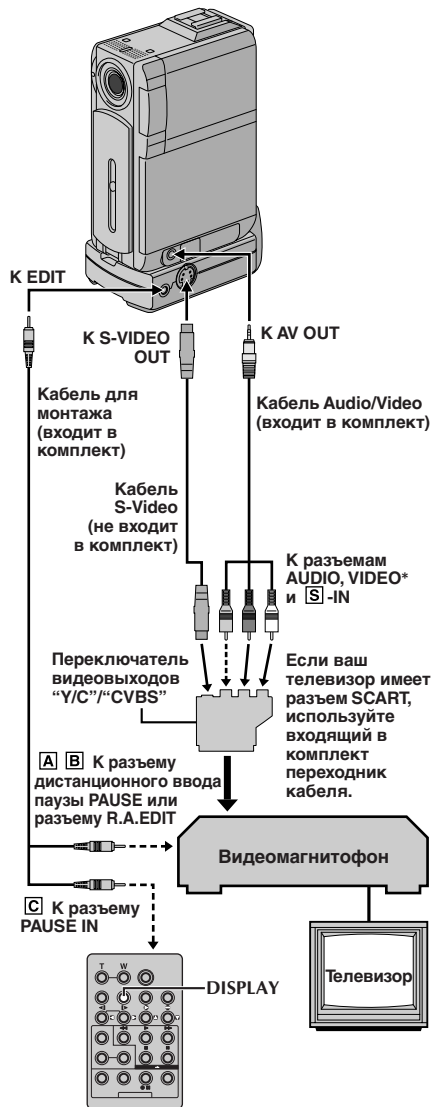

* Подсоедините, если кабель S-Video не используется.

- 1
 - А Видеомагнитофону JVC, имеющему контакт дистанционного ввода паузы . . .
... подключите кабель для монтажа к гнезду дистанционного ввода паузы (PAUSE).
 - В Видеомагнитофону JVC, не имеющему контакта дистанционного ввода паузы, но имеющему разъем R.A.EDIT (МОНТАЖ В ПРОИЗВОЛЬНОЙ ПОСЛЕДОВАТЕЛЬНОСТИ В РЕЖИМЕ ПРОДОЛЖЕНИЯ) . . .
... подключите кабель для монтажа к гнезду R.A.EDIT.
 - С Видеомагнитофону, отличному от указанных выше . . .
... подключите кабель для монтажа к гнезду ввода паузы (PAUSE IN) на ПДУ.

2 Вложите кассету с записью в видеокамеру. Установите переключатель **VIDEO/MEMORY** в положение "VIDEO"; затем установите переключатель питания в положение "**PLAY**"; одновременно нажимая на кнопку фиксатора, находящуюся на переключателе.

3 Подключите камеру к сети, вставьте пленку, на которой можно выполнять запись и установите режим AUX (см. инструкцию по эксплуатации видеомагнитофона).

ПРИМЕЧАНИЯ:

• Перед выполнением монтажа в произвольной последовательности в режиме продолжения проверьте, что на телевизионном мониторе не воспроизводятся индикаторы. Если они появляются, то они будут записываться на новой ленте.

Для того, чтобы перечисленные ниже индикаторы появлялись или не появлялись на экране подключенного телевизора . . .

- Дата/Время
.... в экран меню (☞ стр. 44, 45) выберите для пункта "DATE/TIME" ("ДАТА/ВРЕМЯ") "AUTO" ("АВТОМАТИЧЕСКИЙ"), "ON" ("ВКЛ.") или "OFF" ("ВЫКЛ").
- Временной код
.... в экран меню (☞ стр. 44, 45) выберите для пункта "TIME CODE" ("ВРЕМЕННОЙ КОД") "ON" или "OFF".
- Выводит режим звука воспроизведения, скорость пленки и ее прогон
.... установите переключатель "ON SCREEN" на позицию "LCD" или "LCD/TV" в меню экрана (☞ стр. 44, 45). Или нажмите кнопку **DISPLAY** на панели дистанционного управления.
- Установите переключатель видеовыходов на адаптере кабеля в следующие положения:
Y/C : При подключении к телевизору или видеомагнитофону, на которые могут подаваться сигналы Y/C, и к которым может подключаться кабель S-Video.
CVBS : При подключении к телевизору или видеомагнитофону, на который нельзя подавать сигналы Y/C и при использовании кабеля Audio/Video.
- При выполнении монтажа на видеомагнитофоне, снабженном входным разъемом DV, вместо кабеля S-Video и Audio/Video, может быть подключен кабель DV.

Программа

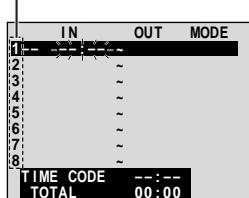

Меню монтажа в произвольной последовательности в режиме продолжения

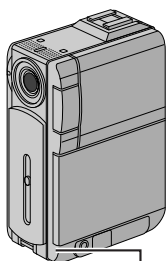

Приемник сигнала с ПДУ

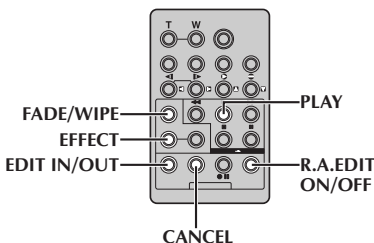

ВЫБЕРИТЕ СЦЕНЫ

- 4 Нажмите кнопку **PLAY** (▶), а затем нажмите кнопку **R.A.EDIT ON/OFF** на ПДУ. Направьте пульт дистанционного управления (ПДУ) на приемник сигналов ПДУ видеокамеры. Появляется меню монтажа в произвольной последовательности в режиме продолжения.
- 5 При использовании эффектов микширования/вытеснения изображения в начале сцены нажмите кнопку **FADE/WIPE** (МИКСИРОВАНИЕ/ВЫТЕСНЕНИЕ) на ПДУ.
 - Циклически пройдите по эффектам путем повторного нажатия и остановитесь, когда желаемый эффект будет отображен.
 - Вы не можете использовать функцию вытеснения/напыла изображения в начале программы 1.
- 6 В начале сцены нажмите кнопку **EDIT IN/OUT** на ПДУ. В меню монтажа в произвольной последовательности в режиме продолжения появляется позиция начала вставляемой сцены (IN).
- 7 В конце сцены нажмите кнопку **EDIT IN/OUT** на ПДУ. В меню монтажа в произвольной последовательности в режиме продолжения появляется позиция конца вставляемой сцены (OUT).
- 8 При использовании эффектов микширования/вытеснения изображения в конце сцены нажмите кнопку **FADE/WIPE** (МИКСИРОВАНИЕ/ВЫТЕСНЕНИЕ) на ПДУ.
 - Циклически просмотрите эффекты путем повторного нажатия и остановитесь, когда желаемый эффект будет отображен.
 - Если Вы выбираете эффект введения изображения/вытеснения шторкой для выходной монтажной точки, то эффект автоматически применится к следующей входной монтажной точке.
 - Вы не можете использовать эффект вытеснения шторкой/напылом в конце последней сцены.
 - Когда Вы используете эффекты введения изображения/вытеснения шторкой, то это время включается в общее время (это не относится к вытеснению/напылу изображения).
- 9 При использовании спецэффектов воспроизведения нажмите кнопку **EFFECT** (ЭФФЕКТ) (☰ стр. 65).
- 10 Для регистрации дополнительных эпизодов повторите шаги с 6 по 9.
 - Для отмены ранее зарегистрированных точек нажмите на ПДУ кнопку **CANCEL** (ОТМЕНА). Зарегистрированные точки будут исчезать по одной, начиная с самой последней зарегистрированной точки.
 - Если вы не используете Микширование/Вытеснение или Программу AE со спецэффектами, повторите только шаги 6 и 7.

ПРИМЕЧАНИЯ:

- При выборе сцены установите входную монтажную точку и выходную монтажную точку так, чтобы там была относительно большая разница между ними.
- Если время поиска входной точки продолжается 5 минут, режим готовности записывающей деки отменяется, и монтаж выполняться не будет.
- Если существует незаписанная часть до или после входной и выходной монтажных точек, голубой фоновый экран может быть включен в монтажный вариант.
- Так как время регистрируемых кодов по времени является точным только до секунд, то общее время кодов по времени может точно не соответствовать общему времени программы.
- Выключение питания видеокамеры стирает все зарегистрированные входные и выходные монтажные точки.
- Если вы выбрали режим Сепия или Черно-белое из Программы AE со спецэффектами, то вы не можете использовать функцию Напыл или Черно-белое микширование. В этом случае индикатор напыла или черно-белого изображения начинает мигать. Когда следующая входная монтажная точка будет зарегистрирована, эффект выключается. Для комбинирования этих эффектов используйте сепию или одноцветность во время записи, а затем напыл изображения или введение черно-белого изображения во время выборочного составного монтажа.
- Невозможно выполнять эффекты микширования/вытеснения и Программу AE со спецэффектами во время монтажа в произвольной последовательности в режиме продолжения при использовании кабеля DV.

	IN	OUT	MODE
1	00:25	02:05	☐ P
2	07:18	08:31	☐ P
3	03:33	05:53	☐ B/W
4	09:30	13:15	☐ K
5	15:55	16:29	☐ K
6			
7			
8			
TIME CODE		16:30	
TOTAL		9:39	

Меню монтажа в произвольной последовательности в режиме продолжения

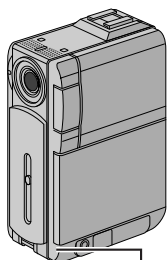

Приемник сигнала с ПДУ

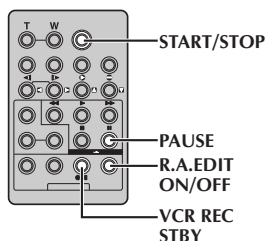

АВТОМАТИЧЕСКИЙ МОНТАЖ НА ВИДЕОМАГНИТОФОНЕ

- 11 Перемотайте ленту в видеокамере на начало сцены, которую вы хотите смонтировать, и нажмите кнопку **PAUSE (II)**.
- 12 Направьте ПДУ на приемник сигнала дистанционного управления на видеомагнитофоне и нажмите кнопку **VCR REC STBY (●II)** (ЗАПИСЬ-ОЖИДАНИЕ ВИДЕОМАГНИТОФОНА), или включите режим паузы в записи с помощью органов управления видеомагнитофона.
- 13 Нажмите кнопку **START/STOP** на панели дистанционного управления. Выполняется монтаж в запрограммированной последовательности до конца последней назначенной сцены.
 - После окончания перезаписи видеокамера возвращается в режим Пауза, а записывающий видеомагнитофон переходит в режим Запись-Ожидание.
 - Если Вы не зарегистрировали выходную монтажную точку, то лента автоматически перезаписывается до конца.
 - Если Вы хотите провести какие-то операции с видеокамерой во время автоматического монтажа, видеомагнитофон введет ее в режим Записи-Ожидания и автоматический монтаж будет остановлен.
- 14 Включите в видеокамере и в видеомагнитофоне режим остановки. Чтобы убрать отображение счётчика монтажа в произвольной последовательности, нажмите на ПДУ кнопку **R.A.EDIT ON/OFF**.

ПРИМЕЧАНИЯ:

- Нажатие кнопки **R.A.EDIT ON/OFF** на ПДУ сбрасывает все установки, введенные во время выполнения монтажа в произвольной последовательности в режиме продолжения.
- Если кабель для монтажа подключен к разъему ввода паузы на ПДУ во время выполнения перезаписи, следите за тем, чтобы ПДУ был направлен на приемник сигнала с ПДУ, расположенный на видеомагнитофоне, и чтобы на пути инфракрасного сигнала не было препятствий.
- Выборочный составной монтаж может не функционировать правильно при использовании ленты, содержащей несколько удвоенных кодов времени (☐ стр. 22).

Программа 1

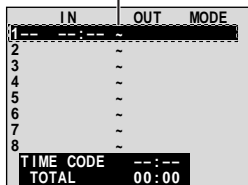

Меню монтажа в произвольной последовательности в режиме продолжения

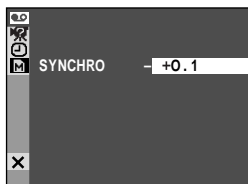

Меню VIDEO

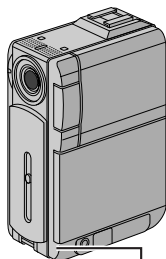

Приемник сигнала с ПДУ

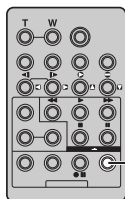

R.A.EDIT ON/OFF

ПРИМЕЧАНИЯ:

- Перед выполнением монтажа в произвольной последовательности в режиме продолжения сделайте несколько пробных монтажных вставок, чтобы проверить, подходят ли введенные вами параметры, и, в случае необходимости, выполните соответствующие корректировки.
- В зависимости от видеомэгнитофона могут быть такие ситуации, когда разница синхронности времени не может быть откорректирована.

Для более точного монтажа

В некоторых видеомэгнитофонах переход из режима Запись-Ожидание в режим Запись осуществляется быстрее, чем в других. Даже если Вы начинаете монтаж для видеокамеры и для KBM точно в одно и то же время, Вы можете потерять желаемые сцены или обнаружить, что Вы записали нежелаемые сцены. Для точного монтажа ленты, проверьте и отрегулируйте синхронность времени видеокамеры с вашими KBM.

ПРОВЕРКА СИНХРОНИЗАЦИИ ВИДЕОМАГНИТОФОН/ВИДЕОКАМЕРА

- 1 Включите воспроизведение ленты в видеокамере, а затем направьте ПДУ на приемник сигнала с ПДУ видеокамеры и нажмите кнопку **R.A.EDIT ON/OFF**. Появляется "Меню монтажа в произвольной последовательности в режиме продолжения".
- 2 Выполните выборочный составной монтаж только для программы 1. Для проверки синхронности времени KBM и видеокамеры выберите начало перехода между сценами в качестве вашей входной монтажной точки.
- 3 Воспроизведите скопированную сцену.
 - Если записывается изображение сцены, расположенной до точки перехода, которую вы выбрали в качестве точки Edit-in, это означает, что видеомэгнитофон переходит из режима Запись/Пауза в режим Запись быстрее, чем видеокамера.
 - Если сцена, которую Вы пытались записать, начинается не с начала, то KBM медленнее начинает запись.

РЕГУЛИРОВКА СИНХРОНИЗАЦИИ ВИДЕОМАГНИТОФОН/ВИДЕОКАМЕРА

- 4 Направьте ПДУ на приемник сигнала видеокамеры и нажмите на кнопку **R.A.EDIT ON/OFF** для гашения меню монтажа в произвольной последовательности, затем нажмите на кнопку **MENU**. Появляется экран меню.
- 5 Нажмите на кнопку + или - для выбора установки "VIDEO" и нажмите на кнопку **SET/SELECT**. Появляется меню VIDEO. Затем нажмите на кнопку + или - для выбора установки "SYNCHRO" и нажмите на кнопку **SET/SELECT**. Выделяется величина для установки "SYNCHRO".
- 6 Основываясь на выполненной диагностике, Вы можете сейчас продвигать время записи на видеомэгнитофон, нажав на кнопку +. Вы можете также выполнять задержку времени записи на видеомэгнитофон, нажав на кнопку -. Диапазон регулировки составляет от -1,3 до +1,3 секунд с интервалами в 0,1 секунды. Нажмите кнопку **SET/SELECT** для завершения установки.
- 7 Нажмите на кнопку + или - для выбора установки "TRETURN" и нажмите на кнопку **SET/SELECT** дважды. Теперь выполняйте выборочный составной монтаж, начиная с пункта 4 на стр. 71.

[А] Использование кабеля USB

ИЛИ

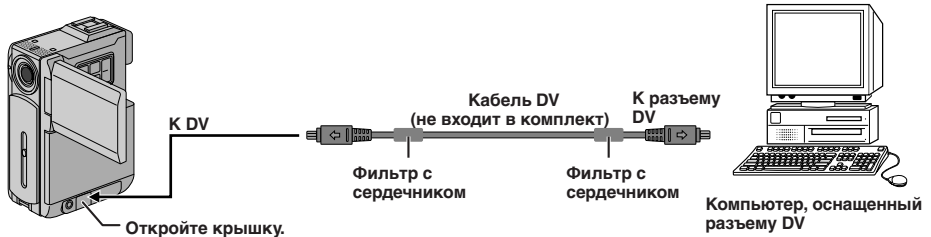
[В] Использование кабеля DV**Подключение к персональному компьютеру (ПК)****[А] Использование кабеля USB**

Эта видеокамера может переносить неподвижные изображения на компьютер, с помощью программного обеспечения (входит в комплект).

[В] Использование кабеля DV

Неподвижные изображения можно также переносить на персональный компьютер с помощью коннектора DV, используя программное обеспечение, прилагаемое к компьютеру или имеющееся в продаже.

1 Соедините видеокамеру с вашим персональным компьютером (ПК) с помощью соответствующего кабеля, как показано на рисунке.

2 Если Вы пользуетесь соединением USB, установите переключатель **VIDEO/MEMORY** в положение "MEMORY".

- Только неподвижные изображения, сохраненные на карте памяти, могут быть перенесены в персональный компьютер.

3 Установите переключатель питания в положение "PLAY", удерживая при этом в нажатом положении расположенную на нем кнопку фиксатора, и включите ПК.

- Обратитесь к инструкции программного обеспечения за информацией о том, как переносить неподвижные изображения на персональный компьютер.

ПРИМЕЧАНИЯ:

- Рекомендуется использовать в качестве источника питания вместо аккумуляторной батареи сетевой адаптер/зарядное устройство (☞ стр. 11).
- Никогда не подсоединяйте к видеокамере одновременно кабели USB и DV. Подсоединяйте только тот кабель, которым Вы хотите воспользоваться.
- Пользуясь кабелем DV, убедитесь в том, что Вы используете отдельные кабели JVC VC-VDV206U или VC-VDV204U, в зависимости от типа коннектора DV (с 4 или 6 штырьками) на Компьютере или кабелем, прилагаемым к коннекторному узлу.
- Если компьютер, подсоединенный с помощью кабеля USB, не получает питания, видеокамера не войдет в режим USB.
- Информация относительно даты/времени не может передаваться в ПК.
- Обратитесь к инструкциям по эксплуатации компьютера и программного обеспечения.
- Фотоизображения также могут быть перенесены в Компьютер с помощью коннекторного узла, оснащенного DV-коннектором.
- В зависимости от того, какой моделью компьютера и соединительной панели Вы пользуетесь, система может не работать как положено.

На ЖК мониторе появляются указатели "USB MODE" и/или "ACCESSING FILE" ("Идет доступ к файлу"), когда компьютер считывает информацию из видеокамеры или видеокамера переводит информацию в компьютер. Никогда не отсоединяйте кабель USB в то время, когда на ЖК мониторе есть надпись "ACCESSING FILE" ("Идет доступ к файлам"), т.к. это может повлечь за собой повреждение системы.

Подключение к видеоаппаратуре, снабженной разъемом DV

Подключение видеокамеры к цифровому принтеру GV-DT3 (не входит в комплект поставки) позволяет вам распечатывать изображения или переносить их на ПК. Также возможно копирование записанных сцен с видеокамеры на другом видеоустройстве, снабженном разъемом DV. Эта функция называется цифровой перезаписью (☞ стр. 59), она позволяет переписывать изображение и звук практически без искажений.

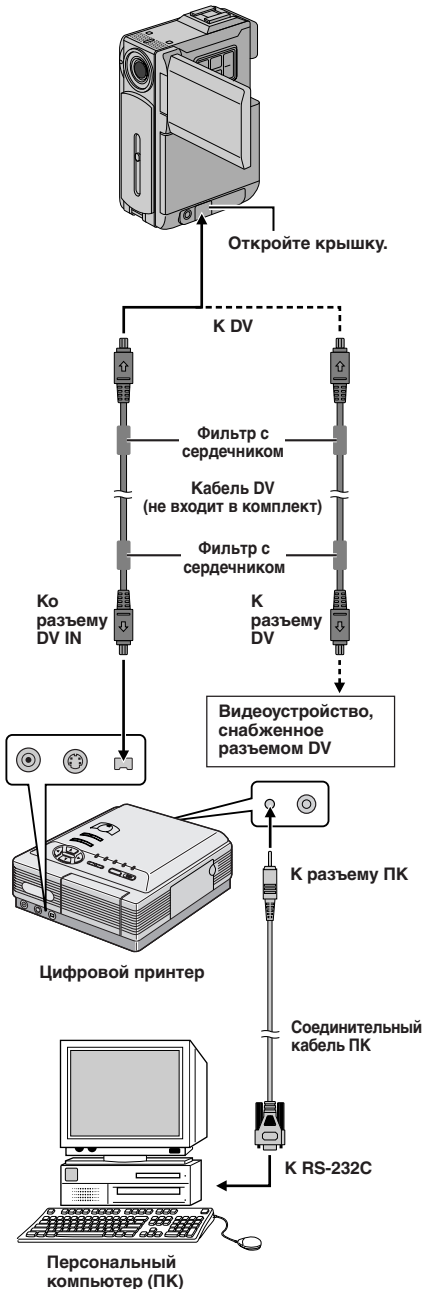

- 1 Проверьте, что выключены все видеоустройства.
- 2 Соедините видеокамеру с нужным вам видеоустройством с помощью кабеля DV, как показано на рисунке.
- 3 Если есть такая необходимость, подключите соединительный кабель ПК (входит в комплект поставки модели GV-DT3), к разъему ПК принтера и к разъему RS-232C Вашего компьютера.
- 4 Установите переключатель питания видеокамеры в положение "PLAY", нажав при этом расположенную на нем кнопку фиксатора, и включите другие устройства.

ПРИМЕЧАНИЯ:

- Рекомендуется использовать в качестве источника питания вместо аккумуляторной батареи сетевой адаптер/зарядное устройство (☞ стр. 11).
- При выполнении воспроизведения моментальных снимков, замедленного воспроизведения, перемотки назад, ускоренной перемотки вперед видеокамера должна быть подсоединена к видеоустройству через разъем DV; изображение будет воспроизводиться с эффектом схожим с эффектом цветной мозаики или оно станет черным.
- Также смотрите руководство по эксплуатации подключенных устройств.
- При использовании кабеля DV, убедитесь, что вы используете DV-кабель JVC VC-VDV204U, не входящий в комплект поставки.

СПРАВОЧНЫЙ РАЗДЕЛ

СОДЕРЖАНИЕ



ДЕТАЛИ	77
ОТЫСКАНИЕ НЕИСПРАВНОСТЕЙ	78 – 83
ОБСЛУЖИВАНИЕ, ВЫПОЛНЯЕМОЕ ПОЛЬЗОВАТЕЛЕМ	84
ИНДЕКС	85 – 92
Видеомонтажное стыковочное устройство	85
Органы Управления, Разъемы и Индикаторы	86 – 87
Индикаторы	88 – 92
ПРЕДОСТОРОЖНОСТИ	93 – 95
ТЕРМИНЫ	96 – 97
ТЕХНИЧЕСКИЕ ХАРАКТЕРИСТИКИ	98 – 99

НАИМЕНОВАНИЯ	ПРИМЕЧАНИЯ
<p>⇨ Питание (☞ стр. 10)</p>	<ul style="list-style-type: none"> ○ Выполняйте зарядку аккумуляторных батарей при температуре окружающей среды от 10° С до 35° С, диапазон температур от 20° С до 25° С является идеальным для выполнения зарядки. Если температура окружающей среды слишком низкая, зарядка аккумуляторной батареи может быть неполной. ○ Время зарядки соответствует полностью разряженной аккумуляторной батарее. ○ Времена зарядки аккумуляторной батареи зависят от температуры окружающей среды и от состояния аккумуляторной батареи. ○ Во избежание генерации радиопомех не пользуйтесь сетевым адаптером/зарядным устройством вблизи радиоприемника. ○ Так как внутри сетевого адаптера/зарядного устройства происходит преобразование электрического тока, то в процессе работы он нагревается. Пользуйтесь сетевым адаптером/зарядным устройством только в хорошо проветриваемых помещениях.
<p>⇨ ВИДЕОЗАПИСЬ (☞ стр. 20, 21)</p>	<ul style="list-style-type: none"> ○ Когда вы пользуетесь ЖК монитором на открытом воздухе в солнечную погоду, изображение на ЖК мониторе может быть очень бледным. В этом случае следует пользоваться видеоискателем. ○ Держатель кассеты не может быть открыт до тех пор, пока не будет подсоединен источник питания. ○ Между открыванием крышки держателя кассеты и открыванием держателя кассеты может быть некоторая задержка. Не прикладывайте силу для открывания держателя кассеты. ○ Держатель кассеты был уже один раз закрыт. Его опускание происходит автоматически. Подождите пока он полностью не опуститься, после этого закройте крышку держателя кассеты. ○ После нажатия на кнопку Начало/Конец Записи, до начала записи может пройти несколько секунд. Когда камера начинает вести запись, начинает вращаться значок "⦿". ○ Время, необходимое для вычисления оставшегося времени ленты и точность этого вычисления может меняться в зависимости от типа используемой магнитной ленты. ○ Когда лента доходит до конца, появляется индикатор "TAPE END" ("КОНЕЦ ЛЕНТЫ"), и питание автоматически выключается, если видеокамера остается в этом состоянии в течение 5 минут. Индикатор "TAPE END" появляется также и в том случае, если вставляется кассета, перемотанная на конец. ○ Во время записи звук из динамика не слышен. Для прослушивания звука подсоедините наушники (не входят в комплект видеокамеры) к гнезду наушников PHONE на видеомонтажном устройстве. Громкость звука будет на уровне, установленном во время воспроизведения (☞ стр. 23). ○ Во время съемки навстречу воспроизводятся только индикатор движения ленты и предупреждающие индикаторы (☞ стр. 91, 92); эти индикаторы воспроизводятся на дисплее в зеркальном виде, но на записи они будут воспроизводиться нормально. ○ Индикатор оставшейся ленты не будет воспроизводиться во время съемки навстречу. Однако, когда время движения оставшейся ленты достигнет значения 2 минуты, появляется индикатор, показывающий оставшееся время движения ленты: *⦿— (мигает) *⦿— (мигает) *⦿— (мигает)

Если после выполнения описанных в представленной ниже таблице операций проблема остается, обратитесь за помощью в ближайшую торговую организацию компании JVC.

Управление работой видеокamеры осуществляется с помощью микропроцессора. Внешние шумы и помехи, (от телевизора, радиоприемника и т. п.) могут нарушать работу микропроцессора. В этом случае сначала следует отсоединить от камеры источник питания (аккумуляторная батарея, сетевой адаптер/зарядное устройство и т. п.) и подождите несколько минут, а затем снова подключить источник питания и выполнить обычную процедуру включения с начала.

Симптом	Возможная причина	Корректирующие действия
1. Не подается питание.	1. <ul style="list-style-type: none"> • Источник питания не подсоединен правильно. • Батарейный блок полностью разрядился. • Батарейный блок полностью разрядился. 	1. <ul style="list-style-type: none"> • Надежно подключите сетевой адаптер/зарядное устройство (☞ стр. 11). • Замените разряженный батарейный блок полностью заряженным батарейным блоком (☞ стр. 10, 11). • Откройте ЖК монитор полностью или выдвиньте наружу видеодискатель.
2. Появляется "SET DATE/TIME!" (DATA/ВРЕМЯ).	2. <ul style="list-style-type: none"> • Литиевая батарейка для часов или не вставлена или разрядилась. • Установка времени/даты, произведенная ранее, стерта. 	2. <ul style="list-style-type: none"> • Подключите видеокamеру к розетке электросети через сетевой адаптер/зарядное устройство не менее чем на 24 часа для выполнения зарядки литиевой батарейки часов (☞ стр. 13).
3. Не выполняется запись.	3. <ul style="list-style-type: none"> — Для видеозаписи — • Предохранительный лепесток записи установлен в положение "SAVE". • Переключатель питания установлен в положение "PLAY" или "OFF". • Переключатель VIDEO/MEMORY стоит в положении "MEMORY". • Появляется индикатор "TAPE END" (КОНЕЦ ЛЕНТЫ). • Открыта крышка отделения для кассеты. — Для записи D.S.C. (цифровых фотоснимков) — • Переключатель VIDEO/MEMORY стоит в положении "VIDEO". 	3. <ul style="list-style-type: none"> • Установите предохранительный лепесток записи в положение "REC" (☞ стр. 14). • Установите переключатель питания в положение "A" или "M" (☞ стр. 18). • Установите переключатель VIDEO/MEMORY в положение "VIDEO". • Установите новую кассету (☞ стр. 14). • Закройте крышку держателя кассеты. • Установите переключатель VIDEO/MEMORY в положение "MEMORY".
4. Нет изображения.	4. <ul style="list-style-type: none"> • На видеокamеру не подается питание, или существует какая-нибудь другая проблема. 	4. <ul style="list-style-type: none"> • Выключите питание видеокamеры и включите снова (☞ стр. 18).
5. Некоторые функции не могут устанавливаться с помощью кнопки MENU.	5. <ul style="list-style-type: none"> • Переключатель питания установлен в положение "A". 	5. <ul style="list-style-type: none"> • Установите переключатель питания в положение "M" (☞ стр. 18).
6. Фокусировка не регулируется автоматически.	6. <ul style="list-style-type: none"> • Фокусировка установлена в ручном режиме "MANUAL". • Запись была сделана в темном месте, или контраст был слишком низкий. • Объектив грязный или покрыт конденсировавшейся влагой. 	6. <ul style="list-style-type: none"> • Установите фокусировку в автоматическом режиме "AUTO" (☞ стр. 53). • Очистите объектив и снова проверьте фокусировку (☞ стр. 84).
7. Кассета не может быть правильно установлена.	7. <ul style="list-style-type: none"> • Кассета находится в неправильном положении. • Слабый заряд батарейного блока. 	7. <ul style="list-style-type: none"> • Установите в правильное положение (☞ стр. 14). • Установите полностью заряженный батарейный блок (☞ стр. 10, 11).
8. Карта памяти не загружается должным образом.	8. <ul style="list-style-type: none"> • Карта памяти находится в неправильном положении. 	8. <ul style="list-style-type: none"> • Установите ее в правильное положение (☞ стр. 16).

Симптом	Возможная причина	Корректирующие действия
9. В режиме 5-секундной записи запись прекращается раньше чем через 5 с.	9. • Для режима 5-секундной записи на экране меню был выбран параметр "ANIM!"	9. • Вы берите "5S" на экране меню. (☞ стр. 47).
10. Не может использоваться режим моментального снимка.	10. • Выбран режим сжатого изображения.	10. • Выключите режим сжатого изображения (☞ стр. 42).
11. Неестественные цвета моментального снимка.	11. • Источник света или объект съемки не содержат белого цвета. Или имеются другие источники света, расположенные за объектом съемки. • Активизирован режим "Сепия" или "Одноцветный".	11. • Найдите белый предмет и составьте композицию вашего снимка так, чтобы в него также вошел белый предмет (☞ стр. 28, 52). • Отключите режим "Сепия" или "Одноцветный" (☞ стр. 48, 49).
12. Изображение, полученное в режиме моментального снимка, является слишком темным.	12. • Съемки производились при задней подстветке.	12. • Нажмите кнопку BACKLIGHT (☞ стр. 54).
13. Изображение, полученное в режиме моментального снимка, является слишком ярким.	13. • Объект слишком яркий.	13. • Установите функцию "PROGRAM AE" на позицию, "SPOTLIGHT" на экране меню. (☞ стр. 48)
14. Цифровая трансфокация не работает.	14. • Выбран 10X оптический трансфокатор. • Функция "PROGRAM AE" установлена на режим "VIDEO ECHO" на экране меню. • Для смены сцен используется вытеснение или наплыв.	14. • Установите функцию "ZOOM" на позицию "40X" или "100X" на экране меню (☞ стр. 41). • Отключите функцию "VIDEO ECHO" (☞ стр. 21, 48, 49). • Подождите, пока не закончатся участки с эффектами вытеснения или наплыва (☞ стр. 21, 50).
15. Не выполняются Программа AE со спецэффектами и эффекты Микширование/ Вытеснение.	15. • Переключатель питания установлен в положение "A".	15. • Установите переключатель питания в положение "M" (☞ стр. 18).
16. Введение черно-белого изображения не работает.	16. • Включен режим Сепия или Черно-белое изображение.	16. • Выключите эффект сепии или одноцветности (☞ стр. 48, 50).
17. Функция наплыва изображения не работает.	17. • Включен режим Сепия, Черно-белое изображение, или Малая скорость затвора Программы AE со спецэффектами. • Функция "WIDE MODE" ("ШИРОКИЙ ЭКРАН") установлена на режим "SQUEEZE  " ("СЖАТИЕ") на экране меню. • Ранее выбранный режим Программы AE со спецэффектами был изменен после того, как выбранная для монтажа сцена была зарегистрирована.	17. • Выключите режим Сепия, Черно-белое изображение, или Малая скорость затвора перед тем, как добавить к монтажному переходу эффект Наплыв (☞ стр. 48, 50). • Установите функцию "WIDE MODE" ("ШИРОКИЙ ЭКРАН") на режим "CINEMA  " или "OFF" (☞ стр. 42). • Проверьте, что вы выбрали нужный вам режим Программы AE со спецэффектами до начала выполнения монтажа (☞ стр. 48, 50).

Симптом	Возможная причина	Корректирующие действия
<p>18. Функции вытеснения изображения шторкой и наплыва изображения не работают.</p>	<p>18.</p> <ul style="list-style-type: none"> • Последняя выбранная для монтажа сцена закончилась. • В конце последней выбранной для монтажа сцены переключатель питания был установлен в положение "OFF". • Питание выключено. 	<p>18</p> <ul style="list-style-type: none"> • Выберите вытеснение или наплыв изображения перед началом записи. Эффекты потом будут активизированы автоматически (☞ стр. 50). • Не выключайте питание видеокамеры после установки входных и выходных монтажных точек, так как они все будут стерты (☞ стр. 50). • Видеокамера автоматически выключается по истечении 5 минут нахождения в режиме ЗАПИСИ/ГОТОВНОСТИ. Обязательно продолжите работу в пределах 5 минут после установки режима ЗАПИСИ/ГОТОВНОСТИ (☞ стр. 50).
<p>19. Функция вытеснения изображения шторкой не работает.</p>	<p>19.</p> <ul style="list-style-type: none"> • Включен режим Малая скорость затвора. • Функция "WIDE MODE" ("ШИРОКИЙ ЭКРАН") не установлена на режим "OFF". 	<p>19.</p> <ul style="list-style-type: none"> • Отключите режим медленного закрытия затвора или установите функцию "WIDE MODE" ("ШИРОКИЙ ЭКРАН") на позицию "OFF" перед тем, как использовать эффект стирания картинки (☞ стр. 42, 48, 50).
<p>20. Смена сцен не происходит так, как это ожидается.</p>	<p>20.</p> <ul style="list-style-type: none"> • При использовании функции "Вытеснение изображения/Наплыв" (☞ стр. 50) имеет место задержка в течение доли секунды между точкой конца предыдущей сцены и точкой начала выполнения эффекта Наплыв. Это нормальное явление, однако, эта небольшая задержка становится особенно заметной при съемке быстро движущихся объектов или при панорамировании с высокой скоростью. 	<p>20.</p> <p style="text-align: center;">_____</p>
<p>21. Не выполняется режим Видеоэхо.</p>	<p>21.</p> <ul style="list-style-type: none"> • Используются функции вытеснения изображения или наплыва. • Функция "WIDE MODE" ("ШИРОКИЙ ЭКРАН") установлена на режим "SQUEEZE [W]" ("СЖАТИЕ") на экране меню. • Выполняется монтажный переход типа Уход в затемнение или Выход из затемнения. 	<p>21.</p> <ul style="list-style-type: none"> • Установите функцию "WIDE MODE" ("ШИРОКИЙ ЭКРАН") в режим "CINEMA []" ("КИНО") или "OFF" ("ВЫКЛ") (☞ стр. 42). • Не задействуйте режим Видеоэхо во время использования эффекта Ухода/выхода изображения из затемнения (☞ стр. 48, 50).

Симптом	Возможная причина	Корректирующие действия
22. Даже если эффект медленного затвора включен, изображение воспроизводится, как при включенном данном эффекте.	22. • Когда съемка выполняется в условиях плохой освещенности, видеокамера становится очень чувствительной к свету, и записанное изображение выглядит так, как если бы был включен эффект медленного затвора.	22. • Если Вы хотите, чтобы освещение выглядело более естественным, установите "GAIN UP" на "AGC" или "OFF" в экран меню (☞ стр. 41).
23. Нет эффекта стробоскопа, когда включается режим Старый кинофильм или Стробоскоп.	23. • Используется монтажный переход "вытеснение шторкой/наплывом".	23. • Не пытайтесь использовать режим Старый кинофильм или Стробоскоп во время выполнения монтажного перехода (☞ стр. 48, 50).
24. Невозможна активизация баланса белого.	24. • Включен режим Сепия или Черно-белое изображение.	24. • Выключите эффект сепии или одноцветности перед установкой баланса белого (☞ стр. 49, 55).
25. При съемке ярко освещенного объекта появляются белые вертикальные линии.	25. • Это результат очень высокой контрастности, а не наличия неисправности.	25. _____
26. Когда на экран во время съемки попадают прямые солнечные лучи, экран на короткое время становится красным или черным.	26. • Это нормальное явление.	26. _____
27. Во время записи не появляются дата/время.	27. • Для позиции "DATE/TIME" экран меню установлено "OFF".	27. • Установите "ON" для позиции "DATE/TIME" экран меню (☞ стр. 43).
28. Стирание файлов, хранящихся на карте памяти, невозможно.	28. • Файлы, хранящиеся на карте памяти, защищены.	28. • Снимите защиту с файлов, хранящихся на карте памяти, и удалите их. (☞ стр. 33 – 35).
29. Индикаторы и сообщения не воспроизводятся на экране.	29. • Для позиции "TIME CODE" экран меню установлено "OFF".	29. • Установите "TIME CODE" (код времени) в меню экрана в позицию "ON" (☞ стр. 43, 44).
30. Изображение на ЖК мониторе выглядит темным или белесым.	30. • При низкой температуре изображение становится темным из-за свойств ЖК монитора. В этом случае цвета, воспроизводимые на ЖК мониторе, отличаются от тех, которые записываются на ленту. Это не является дефектом видеокамеры. • Когда истекает срок службы флуоресцентной лампы ЖК монитора, изображение на ЖК мониторе становится темным. Свяжитесь с ближайшей торговой организацией или центром обслуживания компании JVC.	30. • Отрегулируйте яркость и угол ЖК монитора (☞ стр. 20, 21).
31. Задняя сторона ЖК монитора нагрелась.	31. • Лампа, которая используется для освещения ЖК монитора, нагревает его.	31. • Закройте ЖК монитор, чтобы выключить его, или установите переключатель питания в положение "OFF" и дайте монитору остынуть.
32. Нечеткие индикаторы и цвета на ЖК мониторе.	32. • Это может возникать при нажатии на поверхность или на края ЖК монитора.	32. _____

Симптом	Возможная причина	Корректирующие действия
33. Мигают индикаторы на ЖК мониторе или в видеодискателе.	33. • Одновременно были выбраны определенные эффекты Микширование/Вытеснение, определенные режимы Программы AE со спецэффектами, "DIS" Цифровой стабилизатор изображения или другие функции, которые не могут выполняться одновременно.	33. • Перечитайте разделы, посвященные эффектам Микширование/Вытеснение, Программе AE со спецэффектами и "DIS" цифровому стабилизатору изображения (☞ стр. 41, 48 – 51).
34. На ЖК мониторе или в видеодискателе появляются яркие цветные точки.	34. • ЖК монитор и видеодискатель изготовлены с использованием высокоточных технологий. Однако на ЖК мониторе или в видеодискателе могут постоянно воспроизводиться черные или цветные точки (красные, зеленые и синие). Эти точки не записываются на ленту. Это не является следствием неисправности в видеокамере. (Рабочие точки: более 99,99 %)	34.
35. Во время записи не слышен звук.	35. • Дополнительные наушники не подключены к разьему для наушников. • Не отрегулирован должным образом уровень сигнала, поступающего на разьем для наушников. Уровень громкости при этом соответствует уровню громкости, который был установлен во время выполнения воспроизведения.	35. • Подключите дополнительные наушники к разьему для наушников (☞ стр. 85). • Отрегулируйте уровень громкости во время выполнения воспроизведения (☞ стр. 23).
36. Не выполняются функции перемотки назад и быстрой перемотки вперед.	36. • Переключатель питания установлен в положение "A" или "M" • Переключатель VIDEO/MEMORY стоит в положении "MEMORY".	36. • Установите переключатель питания в положение "PLAY" (☞ стр. 23). • Установите переключатель VIDEO/MEMORY в положение "VIDEO".
37. Изображение на карту памяти не может быть воспроизведено.	37. • Переключатель питания установлен в положение "A" или "M" • Переключатель VIDEO/MEMORY стоит в положении "VIDEO".	37. • Установите переключатель питания в положение "PLAY" (☞ стр. 30). • Установите переключатель VIDEO/MEMORY в положение "MEMORY".
38. Лента перемещается, но изображения нет.	38. • В вашем телевизоре имеются входные контакты AV, но в нем не установлен режим VIDEO. • Открыта крышка держателя кассеты.	38. • Установите в телевизоре режим или канал, предназначенный для воспроизведения с видеоаппаратуры (☞ стр. 24, 25). • Закройте крышку держателя кассеты (☞ стр. 14).
39. Индикаторы на ЖК мониторе воспроизводятся с искажениями.	39. • Во время воспроизведения незаписанного участка, ускоренного поиска и остановленного изображения индикаторы на ЖК дисплее выглядят искаженными. Это является нормальным.	39.
40. Дрожание изображения на ЖК мониторе.	40. • Установлена слишком большая громкость для громкоговорителя.	40. • Уменьшите громкость громкоговорителя (☞ стр. 23).
41. Во время воспроизведения звук прерывается, или же полностью отсутствует изображение, и экран становится голубого цвета.	41.	41. • Прочистите видеоголовки при помощи специальной чистящей кассеты (не входящей в комплект поставки) (☞ стр. 94).

Симптом	Возможная причина	Корректирующие действия
42. ЖК монитор, видеоискатель и объектив загрязнились (например, отпечатки пальцев).	42. _____	42. • Осторожно протрите их, не прикладывая при этом усилий, так как чрезмерные усилия могут вызвать повреждения (☞ стр. 84).
43. Появляется необычная метка.	43. _____	43. • Обратитесь к разделу руководства, в котором описаны индикаторы, воспроизводимые на ЖК мониторе/в видеоискателе (☞ стр. 88 – 92).
44. Появляется индикатор ошибки (E01 – E06).	44. • Произошел сбой. В этом случае функции видеокамеры становятся невыполнимыми.	44. • Отсоедините источник питания (аккумуляторная батарея и т. п.) и подождите несколько минут, пока не исчезнет индикатор. После этого вы можете продолжать пользоваться видеокамерой. Если индикатор не исчезает после 2 – 3-кратного повторения описанной выше процедуры, свяжитесь с ближайшей торговой организацией компании JVC.
45. Не горит индикатор зарядки на сетевом адаптере/зарядном устройстве.	45. • Слишком высокая/низкая температура аккумулятора. • Зарядка затрудняется в местах со слишком высокой/низкой температурой.	45. • В целях защиты аккумулятора рекомендуется выполнять его зарядку в помещениях с температурой от 10°C до 35°C (☞ стр. 93).
46. На ЖК мониторе не воспроизводится изображение.	46. • Видеоискатель выдвинут наружу. • Установлена слишком слабая яркость ЖК монитора.	46. • Вдвиньте видеоискатель внутрь. • Отрегулируйте яркость ЖК монитора (☞ стр. 20). • Если монитор наклонен вверх на 180 градусов, откройте монитор полностью (☞ стр. 20).
47. Когда изображение распечатывается принтером, в нижней части экрана появляется черная полоса.	47. • Это нормальное явление.	47. • Этого можно избежать при использовании функции "DIS" цифрового стабилизатора изображения (☞ стр. 41).
48. При подключении видеокамеры через разъем DV видеокамера не работает.	48. • При включении питания штекер кабеля DV был вынут из гнезда, а затем вставлен снова.	48. • Отключите питание видеокамеры, а затем включите снова и приступайте к эксплуатации.
49. Карта памяти не может быть извлечена из видеокамеры.	49. _____	49. • Нажмите на карту памяти еще несколько раз (☞ стр. 16).

После эксплуатации

- 1** Выключите видеокамеру.
- 2** Сдвиньте вниз и удержите переключатель **OPEN/EJECT** по направлению стрелки, затем потяните крышку держателя кассеты, пока она не защелкнет. Держатель кассеты откроется автоматически. Выньте кассету.
- 3** Нажмите на кнопку "PUSH HERE" ("НАЖАТЬ ЗДЕСЬ"), для того, чтобы закрыть держатель кассеты.
 - Когда держатель кассеты будет закрыт, он втягивается автоматически. Подождите до тех пор, пока он полностью не втянется прежде чем закрыть крышку держателя кассет.
- 4** Сдвиньте вниз кнопка **BATT. RELEASE** ① и выньте блок батареи ②③.

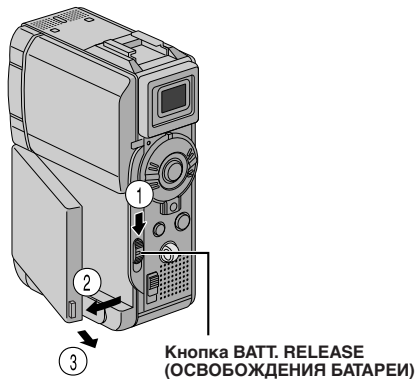

Чистка видеокамеры

- 1** Чтобы очистить внешние поверхности, осторожно протрите их мягкой тканью. Смочите ткань в слабом, нейтральном мыльном растворе и удалите сильные загрязнения. После этого протрите сухой тканью.
- 2** Откройте ЖК монитор. Аккуратно протрите монитор мягкой тканью. Будьте осторожны, не повредите монитор. Закройте ЖК монитор. Будьте осторожны, не повредите монитор. Закройте ЖК монитор.
- 3** Чтобы очистить объектив, обдуйте его с помощью резиновой груши, а затем аккуратно протрите бумагой для очистки объективов.
- 4** Полностью выдвиньте видеоискатель.
- 5** Откройте крышку отверстия для чистки видеоискателя в направлении стрелки ①. Введите чистящее устройство для линз или мягкую ткань в отверстие сбоку видеоискателя и почистите внутреннюю поверхность видеоискателя ②.
 - Если зазор является узким, поверните рычаг регулировки диоптра для расширения зороа.
- 6** Закройте крышку так, чтобы она защелкнула на месте и вдвиньте видеоискатель внутрь.

ПРИМЕЧАНИЯ:

- Не применяйте для очистки сильные растворители, такие как, например, бензин или этиловый спирт.
- Очистка должна выполняться только после снятия аккумуляторной батареи или отсоединения других источников питания.
- Если чистка объектива не выполняется, то на нем может образоваться плесень.
- При использовании чистящих средств или ткани, подвергнутой химической обработке, внимательно прочтите инструкции по эксплуатации этих материалов.



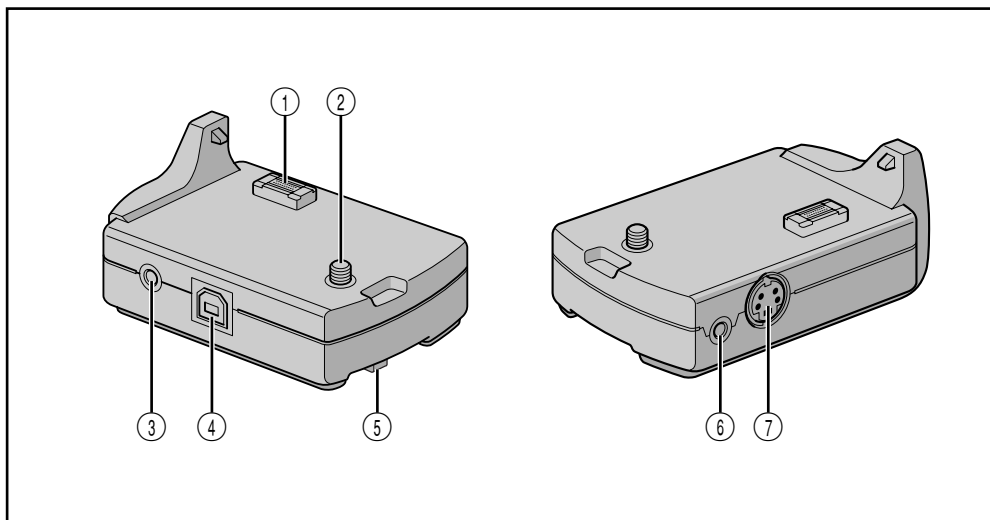

- ① Многостырьковый разъем
Видеомонтажное стыковочное устройство может быть подсоединено к видеокамере через этот разъем. Не трогайте его руками и оберегайте от ударов тяжелыми предметами; при поломке штырьков, этими разъемами нельзя пользоваться, так они не обеспечивают должный контакт.
- ② Винт ➔ стр. 25
- ③ Гнездо наушников [PHONE] ➔ стр. 66
При подключенных к этому соединению наушниках звук из динамика не слышен.
- ④ Коннектор USB
(Universal Serial Bus) ➔ стр. 74
- ⑤ Головка винта ➔ стр. 25
Для закрепления видеокамеры затяните его, повернув по часовой стрелке.
- ⑥ Монтажный разъем [EDIT] ➔ стр. 70
Подключается кабель для монтажа при выполнении монтажа в произвольной последовательности в режиме продолжения. ➔ стр. 69 – 73
- ⑦ Коннектор Выхода S-Video
[S-VIDEO OUT] ➔ стр. 24, 58, 70

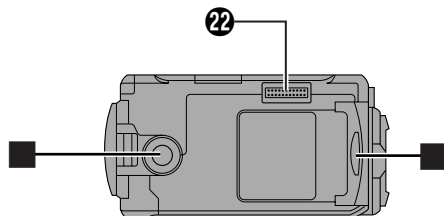
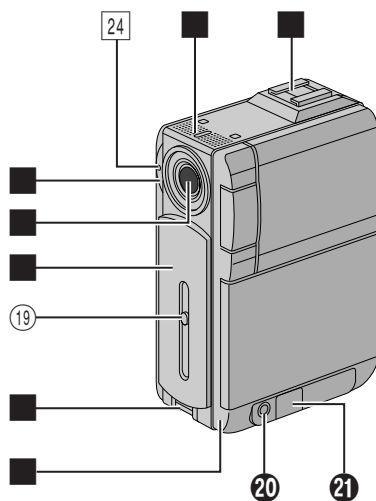
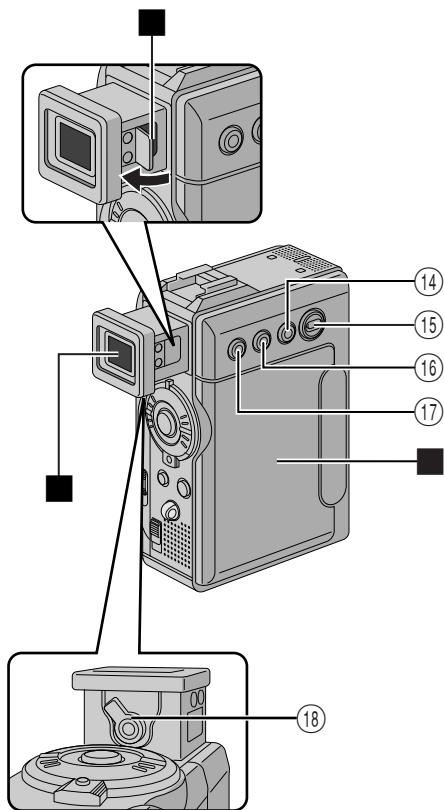
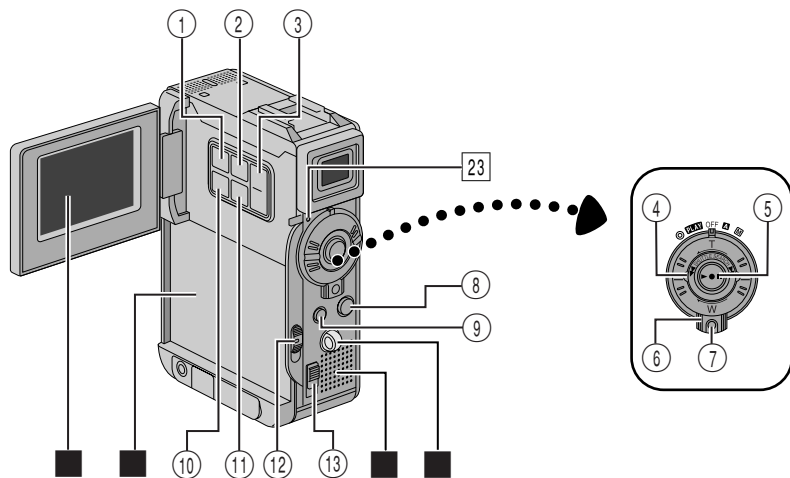

Органы управления

- ① Кнопка E-MAIL CLIP REC ⌘ стр. 61
- ② Кнопка MENU ⌘ стр. 40
- ③ • Кнопка +, - ⌘ стр. 40
 - Яркость ЖК монитора
 - Регуляция яркости
 - [MONITOR BRIGHT +, -] ⌘ стр. 20
- ④ • Регулятор трансфокации [T/W] ⌘ стр. 21
 - Регулятор SHUTTLE SEARCH
 - [◀◀/▶▶] ⌘ стр. 23
- ⑤ • Кнопка записи Пуск/Стоп ⌘ стр. 20
 - Кнопка Воспроизведения/Пауза [▶/||] ⌘ стр. 23
- ⑥ Переключатель питания [A, M, PLAY, OFF] ⌘ стр. 18
- ⑦ Кнопка фиксатора ⌘ стр. 18
- ⑧ • Кнопка моментального снимка [SNAPSHOT] ⌘ стр. 28, 29, 52, 60, 61
- ⑨ • Кнопка D.SOUND ⌘ стр. 56
 - Кнопка Стоп [■] ⌘ стр. 23
- ⑩ Кнопка INDEX (Индекс) ⌘ стр. 32, 56
- ⑪ Кнопка SET/SELECT ⌘ стр. 40
- ⑫ Кнопка освобождения батареи [BATT. RELEASE] ⌘ стр. 11
- ⑬ Переключатель OPEN/EJECT ⌘ стр. 14
- ⑭ • Кнопка FOCUS ⌘ стр. 53
 - Кнопка BLANK ⌘ стр. 26
- ⑮ Переключатель VIDEO/MEMORY [VIDEO, MEMORY] ⌘ стр. 18
- ⑯ • Кнопка EXPOSURE ⌘ стр. 54
 - Регулятор громкости громкоговорителя [VOL. +] ⌘ стр. 23
- ⑰ • Кнопка задней подсветки [BACKLIGHT] ⌘ стр. 54
 - Регулятор громкости громкоговорителя [VOL. -] ⌘ стр. 23
- ⑱ Регулятор диоптра ⌘ стр. 12
- ⑲ Кнопка фиксатора ⌘ стр. 20

Разъемы

- Разъем ① находится под крышкой.
- ⑳ Разъем Выходной Audio/Video [AV OUT] ⌘ стр. 24, 58, 70
 - ㉑ Разъем цифрового видеосигнала [DV IN/OUT: GR-DVP3, DV OUT: GR-DVP1] (i.Link*) ⌘ стр. 59, 74, 75
 - * i.Link - см. Технические условия IEEE 1394-1995 и дополнения. Логотип  используется для обозначения продуктов, соответствующих стандарту i.Link.
 - ㉒ Многоштырьковый разъем
При подключении к видеомонтажному стыковочному устройству следует установить эту деталь.

Индикаторы

- ㉓ Индикаторная лампа записи ⌘ стр. 18, 20
- ㉔ Индикаторная лампа питания ⌘ стр. 20, 42

Прочие детали

- ЖК монитор ⌘ стр. 20, 21
- Гнездо для аккумуляторной батареи ⌘ стр. 11
- Громкоговоритель ⌘ стр. 23
- Захватывающий ремень/ушко ремня ⌘ стр. 7
- Видискатель ⌘ стр. 12
- Крышка отверстия для чистки видеоискателя ⌘ стр. 84
- Крышка держателя кассеты ⌘ стр. 14
- Стерефонический микрофон ⌘ стр. 66
- Info-Коннектор
Подсоедините отдельные видеоподсветку/вспышку/трансфокаторный микрофон. Следует выключать питание видеокамеры и видеоподсветку/видеовспышку/трансфокаторный микрофон перед их присоединением и удалением.
- Датчик камеры
Не загромождайте эту область; здесь находится датчик, который необходим для выполнения съемки.
- Линзы
Невозможно присоединение никаких фильтров для объектива и переходных объективов.
- Крышка объектива ⌘ стр. 20
- Ушко захватывающего ремня ⌘ стр. 7
- Ушко захватывающего ремня ⌘ стр. 62
- Гнездо для крепления штатива ⌘ стр. 12
- Крышка MEMORY CARD ⌘ стр. 16

Индикация на ЖК мониторе/в видеискателе только во время записи в режиме видеокамеры

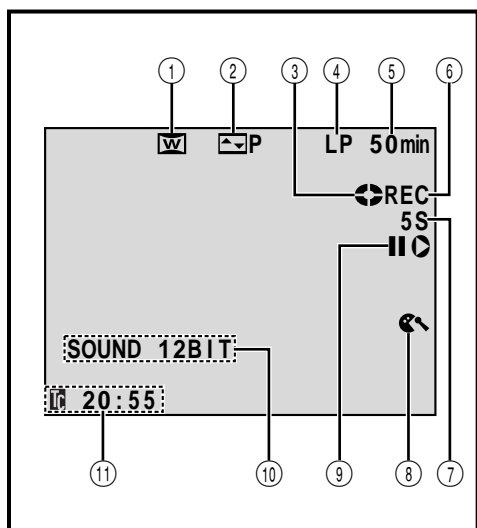

- ① Появляется в режимах Сжвтия, Кино. (☞ стр. 42)
- ② Показывает выбранный эффект вытеснения затемнением/шторкой. (☞ стр. 50, 51)
- ③ Поворачивается во время движения ленты. (☞ стр. 20)
- ④ Показывает режим записи [SP (нормальный) или LP (долгоиграющий)]. (☞ стр. 15)
- ⑤ Показывает оставшееся время записи на ленте. (☞ стр. 20)
- ⑥
 - Индикатор "REC" появляется во время записи.
 - Индикатор "PAUSE" появляется во время действия режима Record-Standby ("Запись – Ожидание"). (☞ стр. 20)
- ⑦ 5S/Anim. : Показывает режим пятисекундной записи или режим анимационной записи. (☞ стр. 41, 47)
- ⑧ Появляется, когда включен режим подавления шума ветра для устранения шума, создаваемого ветром. (☞ стр. 42)
- ⑨ Появляется при Редактировании Вставкой (Ⓞ) или Паузе Редактирования Вставкой (Ⓜ). (☞ стр. 68)
- ⑩ Показывает режим записи звука в течение приблизительно 5 с после включения видеокамеры. (☞ стр. 41)
- ⑪ Воспроизводится временной код. (☞ стр. 22, 43)

Индикация на ЖК мониторе/в видеискателе только во время записи в режиме цифровой фотокамеры

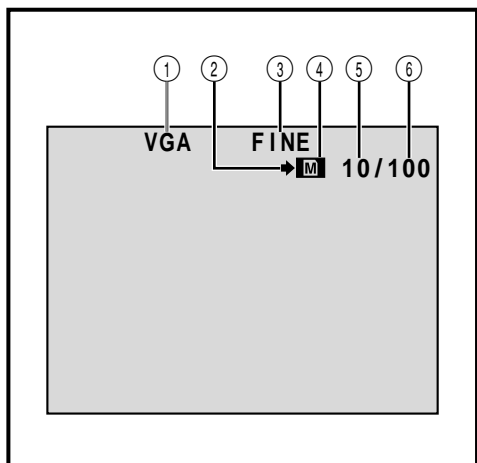

- ① Высвечивается режим размера изображения хранящегося изображения. Доступно 2 режима: XGA и VGA (в порядке качества) (☞ стр. 17)
- ② Появляется и мигает во время выполнения съемки. (☞ стр. 28)
- ③ Высвечивается режим качества изображения хранящегося изображения. Доступно 2 режима: FINE и STD (стандартное) (в порядке качества) (☞ стр. 17)
- ④
 - Появляется во время съемки.
 - Мигает, когда карта памяти не загружена. (☞ стр. 28)
- ⑤ Показывает количество уже снятых фотографий. (☞ стр. 28)
- ⑥ Показывает общее количество фотографий, включая уже снятые. (☞ стр. 28)

Индикация на ЖК мониторе/в видоискателе во время записи в режиме видеосъемки и в режиме цифровой фотокамеры

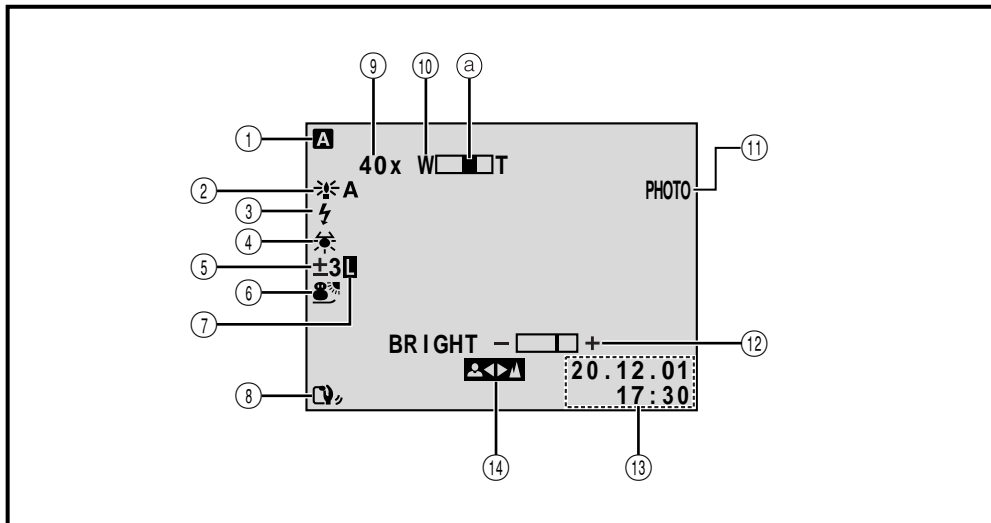

- ① Появляется, когда Переключатель Питания установлен в положение "A". (☞ стр. 18)
- ② Появляется, когда указатель "GAIN UP" установлен в положение "AUTO", и скорость затвора регулируется автоматически. (☞ стр. 41)
- ③ Появляется, когда дополнительная вспышка, подключенная к info-коннектору, готова к работе.
- ④ Появляется во время регулировки баланса белого. (☞ стр. 55)
- ⑤ • : Появляется, когда используется компенсация задней подсветки. (☞ стр. 54)
• "±" : Появляется во время регулировки экспозиции. (☞ стр. 54)
- ⑥ Показывает выбранную Программу AE со спецэффектами. (☞ стр. 48, 49)
- ⑦ Появляется, когда фиксируется ирисовая диафрагма. (☞ стр. 54)
- ⑧ Появляется, когда включен стабилизатор изображения ("DIS"). (☞ стр. 41)
- ⑨ Приблизительное значение увеличения трансфокатора: Появляется при использовании трансфокатора. (☞ стр. 21)
- ⑩ Появляется при использовании трансфокатора.
Ⓢ Индикатор увеличения трансфокатора. (☞ стр. 21)
- ⑪ Появляется при выполнении моментального снимка. (☞ стр. 28, 52)
- ⑫ • BRIGHT : Показывает яркость ЖК монитора или видоискателя. (☞ стр. 20)
• EXPLOSION : Выводит на дисплей выбранный звуковой эффект. (☞ стр. 56)
- ⑬ Показывает дату/время. (☞ стр. 13)
- ⑭ Появляется во время регулировки фокуса. (☞ стр. 53)

Индикация на ЖК мониторе/в видеоискателе во время воспроизведения в режиме видеокамеры

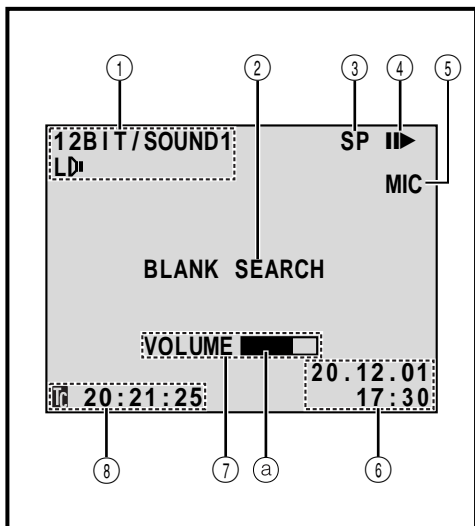





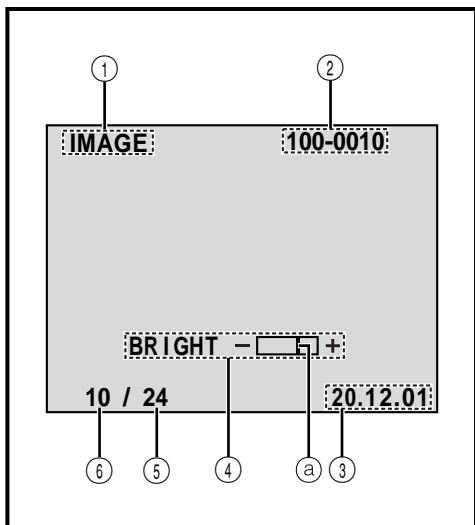

- ① Показывает режим звукового сопровождения. (☞ стр. 44, 46)
- ② Выводит на дисплей режим поиска промежутка. (☞ стр. 26)
Выводит на дисплей выбранный звуковой эффект. (☞ стр. 32, 56)
- ③ Воспроизводит скорость ленты. (☞ стр. 15)
- ④ Появляется, когда лента движется.
 - ▶ : Воспроизведение
 - ▶▶ : Поиск в режиме Shuttle в прямом направлении
 - ◀◀ : Поиск в режиме Shuttle в обратном направлении
 - || : Пауза
 - ||▶ : Замедленное движение в прямом направлении
 - ◀|| : Замедленное движение в обратном направлении
 - : Озвучивание
 - ||● : Озвучивание пауза
- ⑤ Высветивается звуковой вход для аудиомикширования. (☞ стр. 66, 67)
- ⑥ Показывает дату/время. (☞ стр. 44, 45)
- ⑦ BRIGHT : Показывает яркость ЖК монитора или видеоискателя. (☞ стр. 20)
VOLUME: Показывает уровень громкости громкоговорителя или наушников. (☞ стр. 23)
- ⓐ Индикатор уровня движется.
- ⑧ Воспроизводится временной код. (☞ стр. 44, 45)

Индикация на ЖК мониторе/в видеоискателе во время воспроизведения в режиме цифровой фотокамеры

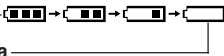

- ① Выводит на дисплей тип файла (IMAGE/E-CLIP/D.SOUND) (Изображение/Клип для электронной почты/Звук).
- ② Выводит на дисплей указатель и номера файлов. (Появляется только при высветивании неподвижных (фото) изображений.) (☞ стр. 30)
- ③ Показывает дату. (Появляется только при высветивании неподвижных (фото) изображений.) (☞ стр. 30)
- ④ Показывает яркость ЖК монитора или видеоискателя. (☞ стр. 20)
- ⓐ Индикатор уровня движется.
- ⑤ Показывает общее количество сохраненных в памяти изображений. (☞ стр. 30)
- ⑥ Показывает индексный номер файла изображения. (☞ стр. 30)

Предупреждающие индикаторы

Индикаторы	Функция
	<p>Воспроизводится уровень зарядки батареи. Уровень зарядки батареи: высокий  Уровень зарядки батареи: батарея разряжена  Когда уровень зарядки батареи близок к нулю, индикатор батареи  начинает мигать. Когда батарея полностью разряжается, питание выключается автоматически.</p>
	<p>Появляется, когда не загружена кассета. (стр. 14)</p>
<p>CHECK TAPE'S ERASE PROTECTION TAB</p>	<p>Появляется, когда защитный язычок кассеты установлен в положение "SAVE" (Сохранить), в то время, как переключатель питания установлен в положение "A" или "M" а переключатель VIDEO/MEMORY- в положение "VIDEO". (стр. 18)</p>
<p> HEAD CLEANING REQUIRED USE CLEANING CASSETTE</p>	<p>Появляется, когда во время записи на головках регистрируется дрейф. Используйте специальную чистящую кассету (не входит в комплект поставки). (стр. 94)</p>
<p> CONDENSATION OPERATION PAUSED PLEASE WAIT</p>	<p>Появляется, когда внутри камеры конденсируется влага. В случае появления этого индикатора, подождите более одного часа до того, как продолжать съемку, чтобы канденсация исчезла.</p>
<p>TAPE!</p>	<p>Появляется, если не загружена кассета, когда нажата кнопку записи Пуск/Стоп или кнопку SNAPSHOT, при переключателе питания, стоящем в положении "A" или "M", и переключателе VIDEO/MEMORY- в положении "VIDEO".</p>
<p>TAPE END</p>	<p>Появляется, когда во время записи или воспроизведения лента доходит до конца. (стр. 77)</p>
<p>DIFFERENT FORMATTED TAPE</p>	<p>Появляется, если загружена пленка другого формата.</p>
<p>SET DATE/TIME!</p>	<ul style="list-style-type: none"> ● Появляется, когда дата/время не установлены. (стр. 13) ● Появляется, когда (литиевая) батарейка встроенных часов садится и ранее установленные дата и время стираются. (стр. 13)
<p>LENS COVER</p>	<p>Появляется после включения питания, если крышка объектива не сдвинута вниз. (стр. 20)</p>
<p>A. DUB ERROR!</p>	<p>Появляется, когда при озвучивании попадаете место, на которое ничего не было записано. (стр. 66)</p>
<p>A. DUB ERROR! <CANNOT DUB ON A LP RECORDED TAPE> <CANNOT DUB ON A 16BIT RECORDING> <CHECK TAPE'S ERASE PROTECTION TAB > <MEMORY CARD></p>	<ul style="list-style-type: none"> ● Появляется, когда озвучивание переходит на ту часть пленки, которая была записана в режиме LP. (стр. 66) ● Появляется, когда озвучивание переходит на ту часть пленки, которая была записана в 16-битном формате. (стр. 66) ● Появляется, если кнопка A.DUB (⊖) на дистанционном пульте управления была нажата, когда ушко, защищающее от стирание установлено в позицию "SAVE". (стр. 66) ● Появляется, если предпринята попытка аудиомикширования, используя цифровые звуковые эффекты, когда карта памяти незагружена. (стр. 67)
<p>MEMORY IS FULL</p>	<p>Появляется, когда карта памяти заполнена до конца, и дальнейшая съемка невозможна.</p>
<p>INSERT ERROR!</p>	<p>Появляется при попытке провести Редактирование Вставкой на чистом участке кассеты. (стр. 68)</p>

Индикаторы	Функция
INSERT ERROR! <CANNOT EDIT ON A LP RECORDED TAPE> <CHECK TAPE'S ERASE PROTECTION TAB>	<ul style="list-style-type: none"> ● Появляется, при попытке провести Редактирование Вставкой на кассете, записанной в режиме LP (☞ стр. 68) ● Появляется, если на пульте дистанционного управления нажата кнопка INSERT (C) при защитном язычке кассеты установленном на "SAVE" (☞ стр. 68)
COPYING FAILED	<ul style="list-style-type: none"> ● Появляется, если предпринята попытка скопировать защищенные материалы, когда данная видеокамера используется как записывающее устройство. ● Появляется в следующих случаях при перезаписи с ленты на карту памяти (как цифровые неподвижные (фото) изображения, так и видеоклипы): <ul style="list-style-type: none"> – когда не загружена карта памяти; – когда память карты переполнена; – когда карта не отформатирована; – когда загружена Карта Памяти SD, защищенная от копирования. (☞ стр. 60, 61)
MEMORY CARD!	Появляется, если не загружена карта памяти, когда нажата кнопка SNAPSHOT (Фотоснимок) при Переключателе Питания, установленном в положение "A" или "M", и Переключателе VIDEO/MEMORY в положении "MEMORY" (☞ стр. 28)
PLEASE FORMAT	Появляется в случае возникновения проблемы с картой памяти - если ее памяти была повреждена или карта памяти не была отформатирована. Выполните инициализацию карты памяти. (☞ стр. 38)
NO FILES STORED	<ul style="list-style-type: none"> ● Появляется, когда переключатель питания установлен в положение "PLAY"; и переключатель VIDEO/MEMORY установлен в положение "MEMORY"; если на карте памяти нет хранящихся файлов изображения. ● Появляется, если на карте памяти нет хранящихся файлов видеоклипов, когда активизирован режим видеоклипов при нажатии кнопки SET/SELECT. ● Появляется после инициализации карты памяти.
NO SOUND FILES	Появляется, если на карте памяти нет хранящихся звуковых файлов, когда активизирован режим звуковых эффектов при нажатии кнопки SET/SELECT, или кнопка D.SOUND нажата во время видео записи.
Unsupported file!	Появляется, когда выбран файл в формате, отличном от MP3 для цифрового звука или DCF для изображения.
E01 — E06 UNIT IN SAFEGUARD MODE REMOVE AND REATTACH BATTERY	Индикаторы ошибки (E01 – E06) показывают тип возникшей неисправность. Когда появляется индикатор ошибки, видеокамера автоматически выключается. Отсоедините источник питания (аккумуляторная батарея, и т. п.), и подождите несколько минут, пока не исчезнет индикатор. После этого вы можете продолжать пользоваться видеокамерой. Если индикатор не исчезает, обратитесь за помощью в ближайшую торговую организацию компании JVC.
CARD ERROR!	Появляется, когда видеокамере требуется более 60 секунд на то, чтобы узнать загруженную карту памяти. Выньте карту памяти и снова загрузите ее. Продолжайте эту процедуру до тех пор, пока не перестанут появляться индикации. Если индикации продолжают появляться, это означает, что карта памяти повреждена.
CHECK CARD'S WRITE PROTECTION SWITCH	Появляется при попытке съемки неподвижных цифровых изображений, когда загружена защищенн ая от копирования Карта Памяти SD.

Общие предосторожности при обращении с батареями

Если пульт дистанционного управления не работает даже при правильном обращении с ним- это означает, что батареи сели. Замените их новыми.

Используйте батареи только следующей серии: R03 (AAA), 2 штуки.

Соблюдайте следующие правила использования батарей. При неправильном использовании батареи могут потечь или взорваться.

1. При замене батарей см. стр. 62.
2. **Не** используйте иных батарей кроме указанных.
3. Убедитесь, что батареи вставлены в правильном направлении, с правильной поляризацией.
4. **Не** используйте разряженные батареи.
5. **Не** подвергайте батареи чрезмерному нагреву, поскольку они могут потечь или взорваться.
6. **Не** бросайте их в огонь.
7. Если в течение длительного времени вы не будете использовать видеокамеру, выньте батареи во избежание их течи, поскольку это может вывести устройство из строя.
8. **Не** разряжайте прилагаемые батареи.

Батарейные блоки

Аккумуляторные батареи являются никель-кадмиевыми или никель-металлгидридными батареями. Перед использованием прилагаемого батарейного блока или отдельно приобретенного батарейного блока обязательно прочитайте следующие предосторожности:

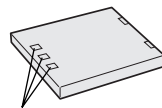

Контакты

1. **Во избежание риска . . .**
 - **не** поджигать.
 - **не** замыкать накоротко контакты. Проверьте, что во время транспортировки входящая в комплект крышка аккумуляторной батареи установлена на аккумуляторную батарею. Если Вы потеряли крышку аккумуляторной батареи, носите аккумуляторную батарею в пластиковом мешке.
 - **не** видоизменять и не разбирать.
 - **не** подвергайте аккумуляторную батарею воздействию температур выше 60°C, так как это может привести к перегреванию, взрыву или возгоранию аккумуляторной батареи.
 - пользуйтесь только указанными зарядными устройствами.
2. **Для предотвращения повреждения и продления срока службы . . .**
 - **не** подвергать ненужным ударным воздействиям.
 - заряжать в окружающей среде, где температура находится в пределах, показанных в приведенной ниже таблице. Работа данной батареи основана на химической реакции — низкие температуры приводят к замедлению химической реакции, в то время, как высокие температуры препятствуют полной зарядке.
 - хранить в прохладном, сухом месте. Продолжительное воздействие высоких температур будет усиливать естественную разрядку и сокращать срок службы.
 - каждые 6 месяцев следует полностью заряжать, а затем полностью разряжать аккумуляторную батарею при хранении батарейных блоков в течение длительного времени.
 - если устройство не используется, его следует снимать с зарядного устройства или блока питания, так как некоторые устройства потребляют ток даже в выключенном состоянии.

ПРИМЕЧАНИЯ:

- Нагрев батарейного блока после зарядки является нормальным.

Диапазон температур

Зарядка от 10°C до 35°C

Работа от 0°C до 40°C

Хранение от -10°C до 30°C

- Время перезарядки рассматривается для температуры 20°C.
- Чем ниже температура, тем дольше время перезарядки.

Кассеты

Для надлежащего использования и хранения ваших кассет не забудьте прочесть следующие меры предосторожности:

1. Во время использования . . .

- убедитесь, что на кассете имеется знак Mini DV.
- помните, что при записи на уже записанные ленты, предыдущие видео- и аудио сигналы стираются.
- убедитесь, чтобы кассета правильно располагалась при установке.
- не устанавливайте и не извлекайте кассету повторно без какого-либо перемещения ленты. Это ослабляет ленту и может привести к повреждению.
- не открывайте переднюю крышку кассеты. При этом на ленте могут появляться отпечатки пальцев и пыль.

2. Храните кассеты . . .

- Вдали от обогревателей или других источников тепла.
- Вне попадания солнечного света.
- там, где они не будут подвергаться ненужным ударным воздействиям или вибрации.
- там, где они не будут подвергаться сильным магнитным полям (например, полям, генерируемым электродвигателями, трансформаторами или магнитами).
- вертикально, в их оригинальных футлярах.

Карты памяти

Для обеспечения правильной эксплуатации и хранения карт памяти прочтите представленные ниже предупреждения.

1. Во время эксплуатации . . .

- убедитесь в том, что на карте памяти имеется отметка SD или MultiMediaCard.
- проверьте, что во время загрузки карта памяти расположена правильно.

2. Во время обращения к карте памяти (во время записи, воспроизведения, стирания, инициализации, и т. п.) . . .

- никогда не выгружайте карту памяти и никогда не выключайте видеокамеру.

3. Храните карты памяти . . .

- вдали от нагревательных приборов и других источников тепла.
- в местах, недоступных для попадания прямых солнечных лучей.
- в местах, где они не подвергаются ударам и вибрациям.
- в местах, где они не подвергаются воздействию сильных магнитных полей (таких как магнитные поля, создаваемые электродвигателями, трансформаторами и постоянными магнитами).

ЖК монитор

1. Во избежание повреждения ЖК монитора НЕ . . .

- нажимайте на него сильно и не ударяйте по нему.
- не кладите видеокамеру на ЖК монитор.

2. Для предотвращения преждевременного выхода из строя . . .

- не протирайте его грубой тканью.

3. Необходимо знать, что перечисленные ниже явления не являются свидетельством наличия неисправности.

- При работе видеокамеры поверхности вокруг ЖК монитора и задняя сторона монитора могут нагреваться.
- Если камера находится длительное время с включенным питанием, поверхности вокруг ЖК монитора нагреваются.

Главный аппарат

1. В целях безопасности, НЕ СЛЕДУЕТ . . .

- открывать корпус видеокамеры.
- разбирать или видоизменять аппарат.
- замыкать накоротко контакты батарейного блока. Храните его вдали от металлических предметов, если он не используется.
- допускать попадания легко воспламеняющихся веществ, воды или металлических предметов внутрь аппарата.
- снимать батарейный блок или отсоединять источник питания при включенном питании.
- оставлять батарейный блок присоединенным, если видеокамера не используется.

2. Избегайте использования аппарата . . .

- во влажных и пыльных местах.
- в местах, подверженных воздействию копоти или пара, как, например, кухонная плита.
- в местах, подверженных чрезмерным ударным воздействиям.
- возле телевизора.
- возле электроприборов, генерирующих сильные магнитные или электрические поля (акустические системы, вещательные антенны и т.п.).
- в местах, подверженных чрезмерно высоким (свыше 40°C) или крайне низким (ниже 0°C) температурам.

3. НЕ оставляйте аппарат . . .

- в местах с температурой свыше 50°C.
- в местах с крайне низкой (ниже 35%) или чрезмерно высокой влажностью (свыше 80%).
- в местах попадания прямого солнечного света.
- в закрытых автомобилях летом.
- возле обогревателей.

4. Для предохранения аппарата, НЕ СЛЕДУЕТ . . .

- допускать, чтобы аппарат станвился влажным.
- ронять аппарат или ударять его о тяжелые предметы.
- подвергать аппарат ударным воздействиям или чрезмерной вибрации во время транспортировки.
- держать объектив направленным на крайне яркие объекты длительное время.
- направляйте окуляр видеоскателя на солнце.
- держите при переноске за видеоискатель или ЖК монитор. Держите видеокамеру двумя руками или пользуйтесь ручным захватом.
- раскачивайте ее сильно при использовании наплечного ремня.

5. Грязные головки могут вызвать следующие проблемы:



- При воспроизведении нет изображения.
- Зоны помех появляются во время воспроизведения.
- Во время записи появляется индикатор наличия препятствия в области головок .

В этом случае установите кассету для очистки головок (не входит в комплект видеокамеры) и включите воспроизведение. Если эта кассета используется несколько раз подряд, может произойти повреждение головок. После работы в режиме воспроизведения в течение примерно 20 с видеокамера автоматически останавливается. Если после использования чистящей кассеты, проблемы все еще остается, проконсультируйтесь с ближайшим расположенным от Вас дилером JVC. Механические детали лентопротяжного механизма и механизма перемещения головок имеют тенденцию загрязняться и со временем изнашиваться. Для того, чтобы получить четкое изображение, необходимо приблизительно через каждые 1000 часов работы видеокамеры выполнять периодические осмотры. Для выполнения периодического осмотра обратитесь в ближайшую торговую организацию компании JVC.

Как обращаться с дисками CD-ROM

- Соблюдайте все возможные меры предосторожности, чтобы не поцарапать и не загрязнить зеркальную поверхность диска (сторона без этикетки). Ничего не пишите на обеих сторонах диска и не прикасайтесь к ним острыми предметами. Если CD-ROM загрязнился, осторожно протрите его мягкой тканью с помощью круговых движений, начиная от центрального отверстия.
- Не пользуйтесь для очистки обычными чистящими средствами для дисков и чистящими аэрозолями.
- Не сгибайте CD-ROM и не дотрагивайтесь до его зеркальной поверхности.
- Не храните CD-ROM в запыленных, слишком теплых и влажных помещениях. Не допускайте попадания на них прямых солнечных лучей.

О конденсации влаги . . .

- Вы, наверное, наблюдали, как, в случае проливания на стекло холодной жидкости на внешней поверхности стекла появлялись капли воды. Подобные явления происходят на барабане головок видеокамеры, если ее внести с холодной комнаты, в крайне влажных условиях или в местах, непосредственно подвергнутых воздействию прохладного воздуха от кондиционера.
- Влага на барабане головок может привести к серьезному повреждению видеоленты, а также может привести к внутреннему повреждению самой видеокамеры.

Серьезные нарушения в работе

В случае нарушения в работе останосите немедленно аппарат и обратитесь в ваше ближайшее агентство JVC.

Управление работой видеокамеры осуществляется с помощью микропроцессора. Внешние шумы и помехи, (от телевизора, радиоприемника и т. п.) могут нарушать работу микропроцессора. В этом случае сначала следует отсоединить от камеры источник питания (аккумуляторная батарея, сетевой адаптер/ зарядное устройство и т. п.) и подождите несколько минут, а затем снова подключить источник питания и выполнить обычную процедуру включения с начала.

А

Автоматическая дата	стр. 43
Автоматическое воспроизведение	стр. 30
Автоматическое выключение	стр. 20, 29
Автофокусировка	стр. 53
Аккумуляторная батарея	стр. 10, 11, 93
Анимация	стр. 41
Аудиомикширование	стр. 66

Б

Баланс Белого	стр. 55
Батарея разряжена	стр. 91
Быстрая промотка лентывперед	стр. 23

В

Воспроизведение Прыжком	стр. 32
Воспроизведение с трансфокацией	стр. 64
Воспроизведение контрольных изображений	стр. 32
Временной код	стр. 22, 43 – 45
Вставка кассеты	стр. 14
Встроенная литиевая батарея для часов	стр. 13
Выполнение установок даты и времени	стр. 13
Вытеснение/Наплыв изображения	стр. 50, 51
Выход из/Уход в затемнение	стр. 50, 51

Г

Громкость громкоговорителей	стр. 23
-----------------------------------	---------

Д

Дисплей Дата/Время	стр. 43 – 45
Для ПДУ	стр. 62

Ж

Журналистская съемка	стр. 21
----------------------------	---------

З

Задняя подсветка	стр. 54
Замедленное воспроизведение	стр. 64
Запись клипов для электронной почты	стр. 61
Запись-Ожидание	стр. 20
Зарядка аккумуляторной батареи	стр. 10
Затемнение ЖКмонитора	стр. 20
Защита файлов	стр. 33
Звуковой сигнал	стр. 42

И

Иконки	стр. 41 – 43
Индикаторная лампа записи	стр. 20, 42
Индикаторы на ЖКмониторе/ в видеодискете	стр. 88 – 92
Инициализация карты памяти	стр. 38
Интерфейсная съемка	стр. 21
Ирисовая диафрагма	стр. 54

К

Каналы (Левый/Правый)	стр. 46
Карта памяти	стр. 16, 94
Карта памяти SD	стр. 16, 94
Кино	стр. 42
Классический фильм	стр. 49

М

Макросъемка с телеобъективом	стр. 41
Моментальный снимок	стр. 28, 52
Монтаж в произвольной последовательности в режиме продолжения	стр. 69 – 73
MultiMediaCard	стр. 16, 94

Н

Наложение/Вытеснение	стр. 50, 51
Низкая скорость зотвора	стр. 48
Ночной индикатор	стр. 48

О

Остановка изображения	стр. 23
Очистка памяти	стр. 43

П

Перезапись	стр. 58 – 61
Повторное видеоизображение	стр. 49
Перемотка ленты назад	стр. 23
Подавление ветра	стр. 42
Поиск в режиме Shuttle	стр. 23
Поиск пустого промежутка	стр. 26
Покадровое воспроизведение	стр. 64
Положение переключателя питания	стр. 18
Положение переключателя VIDEO/MEMORY	стр. 18
Принтер	стр. 75
Прилагаемые принадлежности	стр. 5
Программа AE со спецэффектами	стр. 48, 49
Прожектор	стр. 49
5-секундная запись	стр. 47

Р

Разъемы	☞ стр. 10, 11, 24, 58, 59, 70, 74, 75
Регулировка видоискателя	☞ стр. 12
Регулировка экспозиции	☞ стр. 54
Регулировка ручного захвата	☞ стр. 12
Редактирование Вставкой	☞ стр. 68
Режим демонстрации	☞ стр. 8, 42
Режим записи	☞ стр. 15
Режим звукового сопровождения	☞ стр. 41, 44, 46
Режим качества изображения	☞ стр. 17
Режим камеры	☞ стр. 41
Режим моментального снимка	☞ стр. 28, 52
Режим размера изображения	☞ стр. 17
Режим серии моментальных снимков	☞ стр. 52
Ручная фокусировка	☞ стр. 53

С

Сепия	☞ стр. 9
Сетевой адаптер/зарядное устройство ...	☞ стр. 10, 11
Сжатия	☞ стр. 42
Скорость затвора	☞ стр. 49
Снег	☞ стр. 49
Спецэффекты воспроизведение	☞ стр. 65
Спорт	☞ стр. 49
Стирание файлов	☞ стр. 34, 35
Строб-эффект	☞ стр. 49
Сумерки	☞ стр. 49
Съемка навстречу	☞ стр. 21

Т

Технические характеристики	☞ стр. 98, 99
Трансфокация	☞ стр. 21

У

Удаление защиты	☞ стр. 14, 16
Удаление кассеты	☞ стр. 14
Установка кода ПДУ/Видеомагнитофон	☞ стр. 69
Установка на штативе	☞ стр. 12

Ф

Фиксация ирисовой диафрагмы	☞ стр. 54
Формат порядка цифокация распечатки (DPOF)	☞ стр. 36, 37

Ц

Цифровая трансфокация	☞ стр. 21, 41
Цифровые Звуковые Эффекты	☞ стр. 56
Цифровой стабилизатор изображения (DIS)	☞ стр. 41

Ч

Черно-белое	☞ стр. 49
Чистка видекамеры	☞ стр. 84

Ш

Широкоформатный режим	☞ стр. 42
-----------------------------	-----------

Э

Экран контрольных изображений (INDEX) ...	☞ стр. 31
Экран меню. CAMERA	☞ стр. 41
Экран меню. DISPLAY	☞ стр. 43, 45
Экран меню. DSC	☞ стр. 43
Экран меню. MANUAL	☞ стр. 41, 42
Экран меню. MEMORY	☞ стр. 30 – 38, 45
Экран меню. SYSTEM	☞ стр. 42 – 45
Экран меню. VIDEO	☞ стр. 44

Я

Яркость ЖКмонитора	☞ стр. 20
--------------------------	-----------

Видеокамера

Общие характеристики

Питание	: 6,3 В постоянного тока --- (при работе от сетевого адаптера/зарядного устройства) 7,2 В постоянного тока --- (при работе от аккумуляторной батареи)
Потребляемая мощность	
ЖК монитор выключен, видеоискатель включен	: Приблизительно 4,1 Вт
ЖК монитор включен, видеоискатель выключен	: Приблизительно 5,0 Вт
Габаритные размеры (Ш x В x Г)	: 43 мм x 115 мм x 80 мм (при закрытом ЖК мониторе и в задвинутом вовнутрь видеоискателе)
Масса	: Приблизительно 340 г (без захватывающего ремня, батареи и кассеты) Приблизительно 410 г (включая захватывающий ремень, батарею и кассету)
Температура (работа)	: От 0°C до 40°C
Влажность (работа)	: От 35% до 80%
Температура (хранение)	: От -20°C до 50°C
Преобразователь	: ПЗС 1/4 дюйма
Объектив	: F1,8, f = от 3,7 мм до 37 мм, оптический трансфокатор 10:1 (Невозможно присоединение никаких фильтров для объектива и переходных объективов.)
ЖК монитор	: 2 дюйма по диагонали, ЖК панель/активная ЖК матрица тонкопленочных транзисторов
Видеоискатель	: Электронный видеоискатель с цветным ЖК дисплеем 0,44 дюйма
Громкоговоритель	: Монофонический

Цифровая видеокамера

Формат	: Формат DV (режим SD)
Формат сигнала	: Стандарт PAL
Формат записи/воспроизведения	: Видео: запись цифровыми компонентами Аудио: цифровая запись PCM, 32 кГц 4 канала (12-bit), 48 кГц 2 канала (16-bit)
Кассета	: Кассета Mini DV
Скорость ленты	: SP: 18,8 мм/с LP: 12,5 мм/с
Максимальное время записи (Используя 80-минутную кассету)	: SP: 80 минут LP: 120 минут

Цифровая фотокамера

Носитель информации	: Карта Памяти SD/Карта MultiMediaCard
Система сжатия данных	: неподвижное (фото) изображение: JPEG (совместимая) Движущееся изображение: MPEG4 (совместимая)
Размер файла	: 2 режима (XGA: 1024 x 768 пикселей/VGA: 640 x 480 пикселей)
Качество изображения	: 2 режима [FINE (ВЫСОКОЕ)/STANDARD (СТАНДАРТНОЕ)]
Приблизительное число изображений, которые могут быть сохранены в памяти (с входящей в комплект картой памяти [8 Мбайт], с предварительной сохраненными звуковыми эффектами)	
FINE (ВЫСОКОЕ)	: 37 (VGA), 16 (XGA)
STANDARD (СТАНДАРТНОЕ)	: 105 (VGA), 51 (XGA)

Для других карт памяти, см. стр. 17.

Разъемы

AV	
Видеовыход	: 1 В (p-p), 75 Ом, аналог
Аудиовыход	: 300 МВ (среднеквадратичная), 1 кОм, аналог, стерео
DV	
Вход/Выход (только GR-DVP3)	: 4-штырьковый в соответствии с IEEE 1394
Выход (только GR-DVP1)	: 4-штырьковый в соответствии с IEEE 1394

Сетевой адаптер/зарядное устройство AA-V100EG

Питание	: 110 В – 240 В переменного тока, 50 Гц/60 Гц
Потребляемая мощность	: 23 Вт
Выход	
Зарядка	: 7,2 В постоянного тока $\overline{\text{---}}$, 1,2 А
Видеокамера	: 6,3 В постоянного тока $\overline{\text{---}}$, 1,8 А
Габаритные размеры (Ш x В x Г)	: 68 мм x 44 мм x 110 мм
Масса	: Приблизительно 250 г

Видеомонтажное стыковочное устройство CU-V507U

Общие

Размеры (Ш x В x Г)	: 48,4 мм x 36 мм x 79 мм
Масса	: прибл. 53 г

Разъемы

RHONE	
Выход на наушники	: \varnothing 3,5 мм, стерео
USB	: ТИП В
S-VIDEO OUT	: Y : 1 В (p-p), 75 Ом, аналог C : 0,29 В (p-p), 75 Ом, аналог
EDIT	: \varnothing 3,5 мм, 2-штырьковый

*Представленные выше технические характеристики относятся к нормальному режиму (SP).
В конструкцию и технические характеристики могут вноситься изменения без предварительного уведомления.*

RU

**GR-DVPR3
GR-DVPR1**

JVC

VICTOR COMPANY OF JAPAN, LIMITED

ВИКТОР КОМПАНИ ОФ ДЖАПАН, ЛИМИТЕД

12,3чотэ, Морийя-чо, Канагава-ку,
Йокохама, Канагава 221-8528, Япония